



Husqvarna®

Husqvarna Attachments

Sickle bar mower 540 66 45-01, ARCS5140v1

EN	Operator's manual	2-3
FR	Manuel d'utilisation	3-5
ES	Manual de usuario	5-8
PT	Manual do utilizador	8-10
BG	Ръководство за експлоатация	10-12
CS	Návod k použití	12-14
DA	Brugsanvisning	14-16
DE	Bedienungsanweisung	16-18
EL	Οδηγίες χρήσης	18-20
ET	Kasutusjuhend	20-22
FI	Käyttöohje	22-24
HR	Priručnik za korištenje	24-26
HU	Használati utasítás	26-28
IT	Manuale dell'operatore	28-30
JA	取扱説明書	30-32
LT	Operatoriaus vadovas	32-33
LV	Lietošanas pamācība	33-35
NL	Gebruiksaanwijzing	35-37
NO	Bruksanvisning	37-39
PL	Instrukcja obsługi	39-42
RO	Instrucțiuni de utilizare	42-44
RU	Руководство по эксплуатации	44-46
SK	Návod na obsluhu	46-48
SL	Navodila za uporabo	48-50
SR	Priručnik za rukovaoca	50-52
SV	Bruksanvisning	52-53
TR	Kullanım kılavuzu	53-55
UK	Посібник користувача	55-58

Made for Husqvarna by Kersten

Sickle bar mower 540 66 45-01, ARCS5140v1

Intended use

This attachment is a PTO-driven sickle bar mower, used together with a Husqvarna ride on mower to cut through dense and tall vegetation. All other use is incorrect.

The product is equipped with double reciprocating knives.

Symbols on the attachment



WARNING: Be careful and use the product correctly. This product can cause serious injury or death to the operator or others.



Read the operator's manual carefully and make sure that you understand the instructions before you use this attachment.



Do not start the engine if the protective covers are removed. There is a high risk of injury caused by moving parts.



Warning: risk of crush and/or cut injuries. Make sure the cutting attachment has stopped before cleaning, carrying out repairs or an inspection.



Look out for ejecting objects and ricochets.



Remove the attachment from the product before you do maintenance on the attachment.



Keep bystanders away.



Make sure that all moving parts have stopped before you do maintenance or examine the attachment.



Do not operate the product with a higher engine speed than 1600 rpm.



The product agrees with the applicable EC directives.

Husqvarna Service Information



Husqvarna Service Information

Model:

Product number:

1. Husqvarna model name
2. Husqvarna product number code (PNC)

Safety instructions for operation



WARNING: Read the warning instructions that follow before you start and use the attachment.



WARNING: Read the operator's manual of the product and make sure that you understand the instructions on the product before you start the attachment

- Always be careful and use your common sense. Avoid all situations which you consider to be beyond your capability. If you feel uncertainty about the operating procedures after you read the operator's manual, consult an expert before you continue.
- Learn how to use the attachment and its controls safely and learn how to stop the product quickly.
- Do not let children or other persons not approved for operation of the attachment to use or do servicing on it. Local laws may regulate the age of the user.
- Do not keep passengers on the attachment.
- Do not use an attachment with safety devices that are damaged or do not operate correctly. Replace the safety devices if necessary.
- Do not use the attachment if persons, especially children, or animals, are in the vicinity.
- Always disengage the PTO button, apply the parking brake and stop the engine on the product before you install the attachment. Make sure that the product and the attachment are stable.



WARNING: Be careful when attaching the attachment to the product,

risk of crush injury. Use protective gloves.

- Examine the work area and remove all loose objects.
- Do a check of the safety devices before you operate the attachment.
- Do a test of all the functions of the attachment before you operate the attachment.
- Make sure that all nuts and bolts are tightened correctly before you operate the attachment.
- Do not let the product stay unsupervised with the engine on. Always disengage the PTO button, apply the parking brake and stop the engine before you let the product stay unsupervised.
- Do not use the attachment if it is damaged or does not operate correctly.
- Do not overload the attachment capacity by operating the attachment at too fast a rate.
- Stop and examine the attachment if you operate the product across or into an object. If it is necessary, make repairs before you start.
- Clean the attachment after each use.
- Always attach the blade cover when the attachment is not in use.

Safety instructions for maintenance



WARNING: Read the warning instructions that follow before you do maintenance on the attachment.

- Only do the maintenance described in this operator's manual. More extensive work must be carried out by an authorized servicing dealer.



WARNING: Unauthorized modifications and/or accessories may lead to serious injury or death to the user or others. Under no circumstances may the design of the attachment be modified without the permission of the manufacturer. Always use original spare parts. Your warranty may not cover damage or liability caused by the use of non-authorized accessories or spare parts.

- The maintenance procedures described in this operator's manual must be done regularly. Refer to the Appendix.
- Always disengage the PTO button, apply the parking brake and stop the engine on the product before you remove the attachment.

- Remove the attachment from the product before you do maintenance on the attachment.
- Do not walk or stay below the attachment, if the attachment is lifted during maintenance.
- Put the attachment on a level surface during maintenance. Make sure the attachment is stable.
- Make sure that all moving parts have stopped before you examine the attachment.
- Do a check of the safety devices regularly. If the safety devices are missing or damaged, speak to your authorized servicing dealer.
- Do not make modifications on safety devices.
- Make sure that all nuts and bolts are tightened correctly and that the attachment is in good condition.
- Use running water from a hose to clean the attachment.



CAUTION: Do not use a high-pressure washer or a steam cleaner. Water can go into bearings and electrical connections and cause corrosion which causes damage to the product.

- Do not point the water at electrical components or bearings. Detergent usually increases the damage.
- Lubricate the attachment after cleaning.
- Lubricate the attachment regularly. Refer to the Appendix in the operator's manual.
- Recommended transmission oil is SAE 85W-90.

Storage

Prepare the product for storage at the end of the season and before more than 30 days of storage.

- Always attach the blade cover when the attachment is not in use.
- Clean the attachment before storage.
- Examine the attachment for worn or damaged parts.
- Tighten all screws and nuts.
- Replace all worn or damaged parts. Only use original spare parts.
- Lubricate the grease points on the attachment. Refer to the Appendix.
- Keep the attachment in a clean and dry area and cover it for more protection.

Sickle bar mower 540 66 45-01, ARCS5140v1

Utilisation prévue

Cet accessoire est une faucheuse à barre de coupe entraînée par PTO ; elle est utilisée avec les tondeuses

autoportées Husqvarna pour couper la végétation dense et haute. Toute autre utilisation est incorrecte.

Le produit est équipé de deux lames oscillantes.

Symboles figurant sur l'accessoire



AVERTISSEMENT : soyez prudent et utilisez le produit correctement. Ce produit peut causer des blessures graves, voire mortelles, à l'opérateur ou à d'autres personnes.



Lisez le manuel d'utilisation attentivement et assurez-vous de bien comprendre les instructions avant d'utiliser cet accessoire.



Ne démarrez pas le moteur si les capots de protection sont retirés. Les pièces en mouvement présentent un risque élevé de blessure.



Avertissement : risque de blessure par écrasement et/ou coupure. Avant de commencer les tâches de nettoyage, de réparation ou d'inspection, assurez-vous que l'accessoire de coupe est arrêté.



Attention : projections et ricochets.



Retirez l'accessoire du produit avant de procéder à son entretien.



Éloignez les personnes à proximité.



Vérifiez que toutes les pièces mobiles sont arrêtées avant d'effectuer l'entretien ou d'examiner l'accessoire.



N'utilisez pas le produit à une vitesse du moteur supérieure à 1 600 tr/min.



Le produit est conforme aux directives CE en vigueur.

Informations Husqvarna Service



Husqvarna Service Information

Model: [REDACTED]

Product number: [REDACTED]

1. Nom du modèle Husqvarna
2. Référence du produit (PNC) Husqvarna

Instructions de sécurité pour le fonctionnement



AVERTISSEMENT: lisez les avertissements et instructions qui suivent avant de commencer à utiliser l'accessoire.



AVERTISSEMENT: lisez le manuel d'utilisation du produit et assurez-vous de bien comprendre les instructions avant d'utiliser cet accessoire.

- Soyez toujours prudent et utilisez votre bon sens. Évitez les situations que vous n'êtes pas sûr de maîtriser. Si, après avoir lu le manuel d'utilisation, vous n'êtes toujours pas sûr de la procédure à suivre, demandez conseil à un expert avant de poursuivre.
- Apprenez à utiliser l'accessoire et ses commandes en toute sécurité et apprenez à l'arrêter rapidement.
- Ne laissez pas des enfants ou d'autres personnes non autorisées utiliser ou entretenir l'accessoire. L'âge minimum de l'utilisateur peut être régi par les législations locales.
- Interdisez la présence de tout passager sur l'accessoire.
- N'utilisez pas un accessoire dont les dispositifs de sécurité sont endommagés ou ne fonctionnent pas correctement. Remplacez les dispositifs de sécurité, si nécessaire.
- N'utilisez pas l'accessoire si des personnes, en particulier des enfants ou des animaux, se trouvent à proximité immédiate.
- Vous devez toujours désactiver le bouton de PDF, serrer le frein de stationnement et arrêter le moteur sur le produit avant d'installer l'accessoire. Assurez-vous que le produit et l'accessoire sont stables.



AVERTISSEMENT: Soyez prudent lorsque vous fixez l'accessoire au produit, car vous risquez d'être écrasé. Utilisez des gants de protection.

- Examinez la zone de travail et retirez tous les objets qui s'y trouvent.
- Contrôlez les dispositifs de sécurité avant d'utiliser l'accessoire.
- Effectuez un test de toutes les fonctions de l'accessoire avant de l'utiliser.
- Assurez-vous que tous les écrous et boulons sont correctement serrés avant d'utiliser l'accessoire.
- Ne laissez pas la machine sans surveillance lorsque le moteur tourne. Vous devez toujours désactiver le bouton de PDF, serrer le frein de stationnement et arrêter le moteur si le produit n'est plus supervisé.
- N'utilisez pas l'accessoire s'il est endommagé ou s'il ne fonctionne pas correctement.
- Ne surchargez pas la capacité de l'accessoire en l'utilisant à trop grande vitesse.
- Arrêtez et examinez l'accessoire si vous utilisez le produit par-dessus ou dans un objet. Si nécessaire, effectuez les réparations requises avant de démarrer.
- Nettoyez l'accessoire après chaque utilisation.
- Mettez toujours la protection de lame en place lorsque l'accessoire n'est pas utilisé.

Instructions de sécurité pour l'entretien



AVERTISSEMENT: lisez les instructions et avertissements qui suivent avant d'effectuer l'entretien de l'accessoire.

- Effectuez uniquement les tâches d'entretien décrites dans le présent manuel d'utilisation. Les mesures plus importantes doivent être effectuées dans un centre de service agréé.



AVERTISSEMENT: Les modifications et/ou accessoires non autorisés peuvent entraîner des blessures graves, voire mortelles à l'utilisateur ou aux autres personnes présentes. Ne modifiez jamais l'accessoire sans l'autorisation du fabricant. Utilisez toujours les pièces de rechange d'origine. Il est possible que votre garantie ne couvre pas les responsabilités ou dommages associés à l'utilisation d'accessoires ou de pièces de rechange non autorisés.

- Les procédures d'entretien décrites dans le présent manuel d'utilisation doivent être effectuées régulièrement. Reportez-vous à l'Annexe.
- Vous devez toujours désactiver le bouton de PDF, serrer le frein de stationnement et arrêter le moteur sur le produit avant de retirer l'accessoire.

- Retirez l'accessoire du produit avant de procéder à son entretien.
- Ne marchez pas et ne restez pas sous l'accessoire si celui-ci est soulevé pendant l'entretien.
- Placez l'accessoire sur une surface plane pendant l'entretien. Assurez-vous que l'accessoire est stable.
- Vérifiez que toutes les pièces mobiles sont arrêtées avant d'examiner l'accessoire.
- Contrôlez les dispositifs de sécurité régulièrement. Si les dispositifs de sécurité sont défectueux ou manquants, parlez-en à votre centre de service agréé.
- Ne modifiez aucun dispositif de sécurité.
- Assurez-vous que tous les écrous et boulons sont correctement serrés et que l'accessoire est en bon état.
- Nettoyez l'accessoire à l'eau courante à l'aide d'un tuyau.



REMARQUE: N'utilisez pas de nettoyeur haute pression ni de dispositif de lavage à la vapeur. L'eau risque de pénétrer dans les paliers de lames et les raccords électriques et provoquer leur corrosion, ce qui endommagerait la machine.

- Ne dirigez pas le jet vers les composants électriques ou les paliers. Les détergents aggravent généralement les dommages.
- Lubrifiez l'accessoire après le nettoyage.
- Lubrifiez l'accessoire régulièrement. Reportez-vous à l'Annexe du manuel d'utilisation.
- L'huile de transmission recommandée est SAE 85W-90.

Remisage

Préparez le remisage du produit à la fin de la saison et avant tout remisage de plus de 30 jours.

- Mettez toujours la protection de lame en place lorsque l'accessoire n'est pas utilisé.
- Nettoyez l'accessoire avant de le remisage.
- Inspectez l'accessoire pour détecter les pièces usées ou endommagées.
- Serrez toutes les vis et tous les écrous.
- Remplacez toutes les pièces usées ou endommagées. Utilisez uniquement les pièces de rechange d'origine.
- Lubrifiez les points de graissage de l'accessoire. Reportez-vous à l'Annexe.
- Entrez l'accessoire dans un endroit propre et sec et recouvrez-le pour le protéger davantage.

Sickle bar mower 540 66 45-01, ARCS5140v1

Uso previsto

Este accesorio es una segadora de cuchillas alternantes accionada por la toma de fuerza (TDF), que se utiliza junto con un cortacésped con asiento Husqvarna para el corte de vegetación densa y alta. Cualquier otro uso se considera inadecuado.

El producto está equipado con doble cuchilla alternante.



No utilice el producto con un régimen del motor superior a 1600 rpm.



El producto cumple con las directivas CE vigentes.

Símbolos que aparecen en el accesorio



ADVERTENCIA: Tenga cuidado y utilice el producto correctamente. Este producto puede ocasionar lesiones graves o mortales tanto al usuario como a cualquier otra persona.



Lea atentamente el manual de usuario y asegúrese de que entiende las instrucciones antes de utilizar este accesorio.



No arranque el motor si se han retirado las cubiertas de protección. Existe un alto riesgo de lesiones causadas por las piezas móviles.



Advertencia: Riesgo de aplastamiento o lesiones por cortes. Antes de la limpieza, reparación o inspección, cerciórese de que el accesorio de corte se haya detenido completamente.



Tenga cuidado con los objetos que salgan despedidos o rebotados.



Retire el accesorio del producto antes de realizar el mantenimiento en el accesorio.



Mantenga alejados a los transeúntes.



Asegúrese de que todas las piezas móviles se han detenido antes de realizar el mantenimiento o examinar el accesorio.

Información de servicio de Husqvarna



Husqvarna Service Information

Model: [REDACTED]

Product number: [REDACTED]

1. Husqvarna Nombre del modelo
2. Husqvarna Código de número de producto (PNC)

Instrucciones de seguridad para el funcionamiento



ADVERTENCIA: Lea las siguientes instrucciones de advertencia antes de poner en marcha y utilizar el accesorio.



ADVERTENCIA: Lea el manual de usuario del producto y asegúrese de que comprende las instrucciones antes de poner en marcha el accesorio.

- Proceda siempre con cuidado y utilice el sentido común. Evite todas aquellas situaciones que considere que sobrepasan sus capacidades. Si después de leer el manual de usuario no se siente seguro respecto a los procedimientos de funcionamiento, consulte con un experto antes de continuar.
- Aprenda a utilizar el accesorio y sus controles de forma segura, y a detener el producto con rapidez.
- No deje que los niños u otras personas no autorizadas utilicen el accesorio ni realicen su mantenimiento. La legislación local regula la edad del usuario.
- No lleve nunca pasajeros en el accesorio.
- No utilice el accesorio con dispositivos de seguridad dañados o que no funcionen correctamente. Sustituya los dispositivos de seguridad si es necesario.

- No utilice el accesorio si hay personas, especialmente niños, o animales cerca del área de trabajo.
- Antes de instalar el accesorio, desactive el botón de la TDF, aplique el freno de estacionamiento y pare el motor del producto. Verifique la estabilidad del producto y del accesorio.



ADVERTENCIA: Tenga cuidado al acoplar el accesorio al producto, ya que existe riesgo de lesiones por aplastamiento. Utilice guantes protectores.

- Examine la zona de trabajo y retire todos los objetos sueltos.
- Compruebe los dispositivos de seguridad antes de utilizar el accesorio.
- Compruebe todas las funciones del accesorio antes de utilizarlo.
- Antes de utilizar el accesorio, apriete correctamente todas las tuercas y pernos.
- No deje que el producto permanezca sin supervisión con el motor en marcha. Si va a dejar el producto sin supervisión, desactive primero el botón de la TDF, aplique el freno de estacionamiento y pare el motor.
- No utilice el accesorio si está dañado o no funciona correctamente.
- No sobrecargue la capacidad del accesorio haciéndolo funcionar a una velocidad demasiado rápida.
- Si pasa con el producto por encima de algún objeto o choca con él, deténgase y examine el accesorio. Realice las reparaciones necesarias antes de la puesta en marcha.
- Limpie el accesorio después de cada uso.
- Coloque siempre la cubierta de las cuchillas cuando no utilice el accesorio.

Instrucciones de seguridad para el mantenimiento



ADVERTENCIA: Lea las siguientes instrucciones de advertencia antes de realizar el mantenimiento del accesorio.

- Realice únicamente las tareas de mantenimiento que se describen en este manual de usuario. Los trabajos de mayor envergadura deben ser realizados por un taller de servicio autorizado.



ADVERTENCIA: Las modificaciones o la utilización de accesorios no autorizados pueden ocasionar lesiones graves o incluso la muerte del usuario o de otras personas. Bajo ninguna circunstancia debe modificarse la configuración original del equipo sin autorización del

fabricante. Utilice siempre piezas de repuesto originales. Su garantía puede no cubrir los daños o responsabilidades resultantes del uso de accesorios o piezas de repuesto no autorizados.

- Los procedimientos de mantenimiento descritos en este manual de usuario deben realizarse de forma periódica. Consulte el apéndice.
- Antes de retirar el accesorio, desactive el botón de la TDF, aplique el freno de estacionamiento y pare el motor del producto.
- Retire el accesorio del producto antes de realizar el mantenimiento en el accesorio.
- Si el accesorio se eleva durante el mantenimiento, no camine ni permanezca debajo del mismo.
- Coloque el accesorio sobre una superficie nivelada durante el mantenimiento. Verifique la estabilidad del accesorio.
- Asegúrese de que todas las piezas móviles se han detenido antes de examinar el accesorio.
- Realice una comprobación de los dispositivos de seguridad con frecuencia. Si los dispositivos de seguridad faltan o están dañados, póngase en contacto con su taller de servicio autorizado.
- No realice ninguna modificación en los dispositivos de seguridad.
- Asegúrese de que todas las tuercas y pernos están apretados correctamente y que el accesorio está en buen estado.
- Utilice una manguera con agua corriente para limpiar el accesorio.



PRECAUCIÓN: No utilice un equipo de limpieza de alta presión o de vapor. El agua puede introducirse en los cojinetes y las conexiones eléctricas, y provocar corrosión y daños al producto.

- No dirija el agua hacia los componentes eléctricos o los cojinetes. El detergente generalmente aumenta el daño.
- Lubrique el accesorio después de limpiarlo.
- Lubrique el accesorio con regularidad. Consulte el apéndice del manual de usuario.
- El aceite de transmisión recomendado es SAE 85W-90.

Almacenamiento

Prepare el producto para guardarlo al final de la temporada o antes si va a almacenarlo durante más de 30 días.

- Coloque siempre la cubierta de las cuchillas cuando no utilice el accesorio.
- Limpie el accesorio antes de guardarlo.
- Examine el accesorio en busca de piezas desgastadas o dañadas.
- Apriete todos los tornillos y tuercas.

- Sustituya todas las piezas desgastadas y deterioradas. Utilice únicamente piezas de repuesto originales.
- Lubrique los puntos de engrase del accesorio. Consulte el apéndice.

- Guarde el accesorio en un lugar limpio y seco, y cúbralo para mayor protección.

Sickle bar mower 540 66 45-01, ARCS5140v1

Finalidade

Este acessório é um corta-relva com lâmina em foice acionado pela TDF, utilizado em conjunto com um trator corta-relva Husqvarna para cortar vegetação densa e alta. Todas as outras utilizações são incorretas.

O produto está equipado com lâminas de movimento alternativo duplas.

Símbolos no acessório



AVISO: tenha cuidado e utilize o produto corretamente. Este produto pode provocar ferimentos graves ou a morte do utilizador ou terceiros.



leia o manual do utilizador com atenção e certifique-se de que compreende as instruções antes de utilizar este acessório.



Não ligue o motor se as coberturas de proteção tiverem sido removidas. Existe um risco elevado de ferimentos causados por peças móveis.



Aviso: risco de ferimentos por esmagamento e/ou corte. Antes da limpeza, reparação ou inspeção, certifique-se de que o acessório de corte está parado.



Tenha cuidado com objetos projetados e ricochetes.



Remova o acessório do produto antes de efetuar tarefas de manutenção no acessório.



Mantenha as outras pessoas afastadas.



certifique-se de que todas as peças móveis estão paradas antes de efetuar tarefas de manutenção ou examinar o acessório.



Não utilize o produto com uma velocidade do motor superior a 1600 rpm.



O produto está em conformidade com as diretivas CE aplicáveis.

Informações de assistência da Husqvarna



Husqvarna Service Information

Model: [REDACTED]

Product number: [REDACTED]

1. Nome do modelo Husqvarna
2. Código do número de produto (PNC) Husqvarna

Instruções de segurança para funcionamento



ATENÇÃO: Leia as instruções de aviso que se seguem antes de ligar e utilizar o acessório.



ATENÇÃO: Leia o manual do utilizador do produto e certifique-se de que compreende as respetivas instruções antes de ligar o acessório.

- Tenha sempre cuidado e use o seu senso comum. Evite todas as situações que considere estarem para além das suas capacidades. Em caso de dúvidas quanto aos procedimentos de funcionamento após a leitura do manual do utilizador, consulte um especialista antes de continuar.
- Aprenda a utilizar o acessório e os respetivos controlos em segurança, e saiba como parar o produto rapidamente.

- Não permita a utilização ou a manutenção do acessório por crianças ou outras pessoas sem aprovação para utilizar o mesmo. A legislação local pode regular a idade do utilizador permitida.
- Não permita a presença de passageiros no acessório.
- Não utilize um acessório com dispositivos de segurança danificados ou que não funcionem corretamente. Se necessário, substitua os dispositivos de segurança.
- Não utilize o acessório junto a animais ou pessoas, em especial crianças.
- Desengate sempre o botão PTO, aplique o travão de estacionamento e desligue o motor do produto antes de instalar o acessório. Certifique-se de que o produto e o acessório estão estáveis.



ATENÇÃO: Tenha cuidado ao fixar o acessório ao produto, uma vez que existe o risco de ferimentos por esmagamento. Use luvas de proteção.

- Examine a área de trabalho e remova todos os objetos soltos.
- Verifique os dispositivos de segurança antes de utilizar o acessório.
- Teste todas as funções do acessório antes de o utilizar.
- Certifique-se de que todos os parafusos e porcas estão corretamente apertados antes de utilizar o acessório.
- Não deixe o produto sem supervisão com o motor ligado. Desengate sempre o botão PTO, aplique o travão de estacionamento e desligue o motor antes de deixar o produto sem supervisão.
- Não utilize o acessório se este estiver danificado ou não funcionar corretamente.
- Não sobrecarregue a capacidade do acessório utilizando-o a uma velocidade demasiado elevada.
- Pare e examine o acessório se utilizar o produto ao longo ou em algum objeto. Se necessário, repare quaisquer danos antes de o ligar.
- Limpe o acessório após cada utilização.
- Coloque sempre a cobertura da lâmina quando o acessório não estiver a ser utilizado.

Instruções de segurança para manutenção



ATENÇÃO: Leia as instruções de aviso que se seguem antes de efetuar tarefas de manutenção no acessório.

- Efetue apenas as tarefas de manutenção descritas neste manual do utilizador. As intervenções maiores têm de ser efetuadas por um distribuidor com assistência técnica autorizado.



ATENÇÃO: Modificações e/ou acessórios não autorizados podem originar ferimentos graves ou morte do utilizador ou de outras pessoas. Não é permitido modificar, em circunstância alguma, a configuração original do acessório sem a autorização expressa do fabricante. Utilize sempre peças sobresselentes originais. A garantia pode não abranger responsabilidades ou danos provocados pela utilização de peças sobresselentes ou acessórios não autorizados.

- Os procedimentos de manutenção descritos neste manual do utilizador têm de ser efetuados regularmente. Consulte o respetivo Anexo.
- Desengate sempre o botão PTO, aplique o travão de estacionamento e desligue o motor do produto antes de remover o acessório.
- Remova o acessório do produto antes de efetuar tarefas de manutenção no acessório.
- Não caminhe nem permaneça por baixo do acessório se este for elevado durante as tarefas de manutenção.
- Coloque o acessório numa superfície nivelada durante as tarefas de manutenção. Certifique-se de que o acessório está estável.
- Certifique-se de que todas as peças móveis estão paradas antes de examinar o acessório.
- Verifique regularmente os dispositivos de segurança. Se os dispositivos de segurança estiverem em falta ou danificados, contacte o seu distribuidor com assistência técnica autorizada.
- Não efetue modificações aos dispositivos de segurança.
- Certifique-se de que todos os parafusos e porcas estão corretamente apertados e de que o acessório está em bom estado.
- Utilize água corrente de uma mangueira para limpar o acessório.



CUIDADO: Não utilize uma máquina de lavar de alta pressão nem uma máquina de limpeza a vapor. A possível entrada de água nos rolamentos e nas ligações elétricas pode causar corrosão, o que danifica o produto.

- Não direcione a água diretamente para os componentes elétricos nem para os rolamentos. Geralmente, o detergente aumenta os danos.
- Lubrifique o acessório após a limpeza.
- Lubrifique regularmente o acessório. Consulte o respetivo Anexo no manual do utilizador.
- Recomenda-se a utilização de óleo da transmissão SAE 85W-90.

Armazenamento

Prepare o produto para armazenamento no final da estação e antes de mais de 30 dias de armazenamento.

- Coloque sempre a cobertura da lâmina quando o acessório não estiver a ser utilizado.
- Limpe o acessório antes de o armazenar.
- Examine o acessório quanto a peças gastas ou danificadas.

- Aperte todos os parafusos e porcas.
- Substitua todas as peças gastas ou danificadas. Utilize sempre peças sobresselentes originais.
- Lubrifique os pontos de lubrificação do acessório. Consulte o respetivo Anexo.
- Armazene o acessório numa área limpa e seca e cubra-o para proporcionar mais proteção.

Sickle bar mower 540 66 45-01, ARCS5140v1

Предназначение

Тази приставка е задвижвана от BOM косачка с режеща щанга, използвана заедно със самоходна косачка Husqvarna за рязане през гъста и висока растителност. Всички други видове употреба са неправилни.

Продуктът е оборудван с двойни назъбени ножове.

Символи по приставката



ПРЕДУПРЕЖДЕНИЕ: Внимавайте и използвайте продукта правилно. Този продукт може да причини сериозно нараняване или смърт на оператора и други хора.



Прочетете внимателно ръководството за оператора и се уверете, че разбирате инструкциите, преди да използвате тази приставка.



Не стартирайте двигателя, ако са отстранени защитните капаци. Има голям риск от нараняване, причинено от движещи се части.



Предупреждение: риск от премазване и/или порязване. Уверете се, че режещата приставка не се движи, преди почистване, извършване на ремонт или преглед.



Пазете се от отскачащи предмети и рикошети.



Отстранете приставката от продукта, преди да извършите техническо обслужване на приставката.



Не допускайте наблизо странични наблюдатели.



Уверете се, че всички движещи се части са спрели, преди да извършите техническо обслужване или проверка на приставката.



Не работете с продукта при обороти на двигателя, по-високи от 1600 об/мин.



Продуктът е в съответствие с приложимите директиви на ЕО.

Информация за сервизно обслужване на Husqvarna



Husqvarna Service Information

Model: [REDACTED]

Product number: [REDACTED]

1. Име на модела Husqvarna
2. Код на номера на продукта (PNC) Husqvarna

Инструкции за безопасност за работа



ПРЕДУПРЕЖДЕНИЕ: Прочетете следващите предупредителни инструкции, преди да стартирате и използвате приставката.



ПРЕДУПРЕЖДЕНИЕ: Прочетете ръководството за оператора на продукта и се уверете, че разбирате инструкциите за продукта, преди да стартирате приставката

- Винаги бъдете внимателни и подхождайте разумно. Избягвайте всички ситуации, в които имате съмнения, че няма да можете да се справите. Ако след като прочетете ръководството за оператора, чувствате неувереност относно процедурите на работа, потърсете съвет от специалист, преди да продължите работа.
- Научете как да използвате безопасно приставката и нейните органи за управление и как да спирате бързо продукта.
- Не позволявайте на деца или на други лица, които не са одобрени за работа с приставката, да я използват или да извършват сервизно обслужване на същата. Възрастта на оператора може да е постановена от местните закони.
- Върху приставката не могат да се возят пътници.
- Не използвайте приставка с устройства за безопасност, които са повредени или не работят правилно. Сменете устройствата за безопасност, ако е необходимо.
- Никога не използвайте приставката, ако в непосредствена близост се намират хора, особено деца, или животни.
- Винаги освобождавайте бутона на ВОМ, задействайте паркиращата спирачка и спирайте двигателя на продукта, преди да монтирате приставката. Уверете се, че продуктът и приставката са стабилни.



ПРЕДУПРЕЖДЕНИЕ:

Бъдете внимателни, когато монтирате приставката към продукта, съществува риск от премазване. Използвайте защитни ръкавици.

- Проверете работната зона и отстранете всички излишни предмети.
- Извършете проверка на устройствата за безопасност, преди да започнете работа с приставката.
- Извършете тест на всички функции на приставката, преди да започнете работа с приставката.
- Уверете се, че всички гайки и болтове са затегнати правилно, преди да започнете работа с приставката.
- Не оставяйте машината без надзор с включен двигател. Винаги освобождавайте бутона на ВОМ, задействайте паркиращата спирачка и спирайте двигателя, преди да оставите продукта без надзор.
- Не използвайте приставката, ако е повредена или не работи правилно.
- Не претоварвайте капацитета на приставката, като работите с приставката с твърде висока скорост.
- Спрете и проверете приставката, ако преминате с продукта върху или навлезете в предмет. Ако е необходимо, извършете ремонт, преди да стартирате.

- Почиствайте приставката след всяка употреба.
- Винаги закрепвайте капака на острието, когато приставката не се използва.

Инструкции за безопасност при техническо обслужване



ПРЕДУПРЕЖДЕНИЕ: Прочетете следващите предупредителни инструкции, преди да извършвате техническо обслужване на приставката.

- Извършвайте техническото обслужване само както е описано в това ръководство за оператора. По-значителните дейности трябва да се изпълняват от оторизиран сервизен дилър.



ПРЕДУПРЕЖДЕНИЕ:

Неразрешени изменения и/или принадлежности могат да доведат до сериозно нараняване или смърт на потребителя или други лица. При никакви обстоятелства не може да се нанесат изменения в конструкцията на приставката без разрешение от производителя. Винаги използвайте оригинални резервни части. Вашата гаранция е възможно да не покрива повреди или отговорности за вреди, причинени поради употреба на неодобрени принадлежности или резервни части.

- Задължително е процедурите по техническо обслужване, описани в това ръководство за оператора, да се извършват редовно. Направете справка с допълнението.
- Винаги освобождавайте бутона за ВОМ, задействайте паркиращата спирачка и спирайте двигателя на продукта, преди да отстраните приставката.
- Отстранете приставката от продукта, преди да извършите техническо обслужване на приставката.
- Не стъпвайте върху и не стойте под приставката, ако приставката е повдигната по време на техническо обслужване.
- Поставете приставката на равна повърхност по време на техническо обслужване. Уверете се, че приставката е стабилна.
- Уверете се, че всички движещи се части са спрели да се движат, преди да прегледате приставката.
- Извършвайте редовно проверка на устройствата за безопасност. Ако устройствата за безопасност липсват или са повредени, се обърнете към Вашия оторизиран сервизен дилър.
- Не правете изменения по устройствата за безопасност.

- Уверете се, че всички гайки и болтове са затегнати правилно и че приставката е в добро състояние.
- Използвайте течаща вода от маркуч за почистване на приставката.



ВНИМАНИЕ: Не използвайте водоструйка или пароструйка. В лагерите и електрическите съединения може да влезе вода и да предизвика корозия, която води до повреда в машината.

- Не насочвайте водата към електрическите компоненти или лагерите. Обикновено употребата на препарат увеличава повредата.
- Смажете приставката след почистване.
- Редовно смазвайте приставката. Направете справка с допълнението в ръководството за оператора.

- Препоръчителното трансмисионно масло е SAE 85W-90.

Съхранение

В края на сезона и преди повече от 30 дни съхранение подгответе продукта за съхранение.

- Винаги закрепвайте капака на острието, когато приставката не се използва.
- Почистете приставката преди съхранение.
- Проверете приставката за износени или повредени части.
- Затегнете всички винтове и гайки.
- Сменете всички износени или повредени части. Използвайте само оригинални резервни части.
- Смажете точките за смазване на приставката. Направете справка с допълнението.
- Съхранявайте приставката в чиста и суха площ и я покрийте за допълнителна защита.

Sickle bar mower 540 66 45-01, ARCS5140v1

Zamýšlené použití

Tento nástavec je žací lišta poháněná vývodovým hřídelem, která se používá společně se sekačkou se sedící obsluhou Husqvarna k posečení husté a vysoké vegetace. Nesmí se používat k jiným účelům.

Tento výrobek je vybaven dvojitými noži, které se pohybují proti sobě.

Symbody na nástavci



VAROVÁNÍ: Buďte opatrní a výrobek používejte správně. Tento výrobek může způsobit obsluze a dalším osobám vážné zranění.



Pečlivě si prostudujte návod k používání a než nástavec začnete používat, přesvědčte se, že pokynům rozumíte.



Nestartujte motor s demontovanými ochrannými kryty. Pohybující se díly mohou způsobit velmi nebezpečné poranění.



Varování: Nebezpečí zranění rozdrčením nebo řezného zranění. Před čištěním, opravou nebo kontrolou se přesvědčte, zda se sekací nástavec zastavil.



Pozor na odmrštěné a odražené předměty.



Před zahájením údržby na nástavci jej odmontujte z výrobku.



Udržujte dostatečnou vzdálenost od osob v okolí.



Před prováděním údržby nebo kontroly nástavce se ujistěte, že se všechny pohyblivé části zastavily.



Nepoužívejte výrobek s otáčkami motoru vyššími než 1600 ot/min.



Výrobek odpovídá příslušným směrnicím ES.

Servisní informace Husqvarna



Husqvarna Service Information

Model: [REDACTED]

Product number: [REDACTED]

1. Název modelu Husqvarna
2. Objednávací číslo výrobku Husqvarna (PNC)

Bezpečnostní pokyny pro provoz



VÝSTRAHA: Před spuštěním a použitím nástavce si přečtěte následující varování.



VÝSTRAHA: Pečlivě si prostudujte návod k používání výrobku, a než nástavec na výrobku začnete používat, ujistěte se, že pokynům rozumíte.

- Buďte stále opatrní a používejte zdravý rozum. Vyhněte se všem situacím, o kterých se domníváte, že jsou nad vaše možnosti. Pokud si nejste jisti, jak provozovat tento výrobek po přečtení návodu k používání, obraťte se na odborníka.
- Naučte se bezpečně používat nástavec a jeho ovládací prvky a naučte se výrobek rychle vypnout.
- Nenechte děti ani jiné osoby neoprávněně obsluhovat tento nástavec, aby jej používaly nebo na něm prováděly údržbu. Věk obsluhy může být upraven místními zákony.
- Na nástavci nepřevázejte žádné osoby.
- Nepoužívejte nástavec s poškozenými bezpečnostními zařízeními nebo se zařízeními, která nefungují správně. V případě potřeby vyměňte bezpečnostní zařízení.
- Nástavec nikdy nepoužívejte, pokud jsou v blízkosti osoby, zejména děti, nebo zvířata.
- Před instalací nástavce vždy vypněte tlačítko PTO na výrobku, aktivujte parkovací brzdu a zastavte motor. Zajistěte, aby byly výrobek a nástavec stabilní.



VÝSTRAHA: Při připojování nástavce k výrobku buďte opatrní, hrozí nebezpečí zranění rozdrčením. Používejte ochranné rukavice.

- Prozkoumejte pracovní oblast a odstraňte všechny volné předměty.
- Než začnete nástavec používat, zkontrolujte bezpečnostní zařízení.

- Před použitím nástavce proveďte zkoušku všech jeho funkcí.
- Před použitím nástavce se ujistěte, že jsou všechny šrouby a matice správně utažené.
- Nenechávejte výrobek stát bez dozoru se spuštěným motorem. Než výrobek necháte bez dozoru, vždy vypněte tlačítko PTO, aktivujte parkovací brzdu a zastavte motor.
- Nepoužívejte nástavec, pokud je poškozený nebo nefunguje správně.
- Nepřetěžujte kapacitu nástavce příliš rychlým provozem.
- Vypněte a zkontrolujte nástavec, pokud jste přejeli přes objekt nebo do něj narazili. V případě potřeby před spuštěním proveďte opravu.
- Po každém použití nástavce očistěte.
- Pokud nástavec nepoužíváte, vždy na lištu nasadte krypt.

Bezpečnostní pokyny pro údržbu



VÝSTRAHA: Před prováděním údržby nástavce si přečtěte následující varování.

- Provádějte pouze údržbu uvedenou v tomto návodu k používání. Rozsáhlejší zásahy je nutno nechat provést u autorizovaného servisního prodejce.



VÝSTRAHA: Nepovolené úpravy nebo příslušenství mohou způsobit vážné nebo smrtelné zranění uživatele či jiných osob. Konstrukce nástavce nesmí být za žádných okolností upravována bez svolení výrobce. Vždy používejte pouze originální náhradní díly. Záruka se nemusí vztahovat na poškození krytu nebo odpovědnost za škody, pokud jsou způsobeny použitím neoprávněného příslušenství nebo náhradních dílů.

- Postupy údržby popsané v tomto návodu k používání musí být prováděny pravidelně. Viz příloha.
- Před demontáží nástavce vždy vypněte tlačítko PTO na výrobku, aktivujte parkovací brzdu a zastavte motor.
- Před zahájením údržby na nástavci jej odmontujte z výrobku.
- Nechoďte pod nástavcem ani se pod ním nezdržujte, pokud je během údržby zvednutý.
- Během údržby musí být nástavec položen na rovném povrchu. Zajistěte, aby byl nástavec stabilní.
- Před prováděním kontroly nástavce se ujistěte, že se všechny pohyblivé části zastavily.
- Pravidelně kontrolujte bezpečnostní zařízení. Pokud bezpečnostní zařízení chybí nebo je poškozené, obraťte se na autorizovaného servisního prodejce.
- Neprovádějte úpravy bezpečnostních zařízení.

- Ujistěte se, že jsou všechny matice a šrouby řádně utažené a že je nástavec v dobrém stavu.
- K čištění nástavce použijte tekoucí vodu z hadice.



VAROVÁNÍ: Nepoužívejte vysokotlaký čistič ani parní čistič. Voda může vniknout do ložisek a elektrických spojení a způsobit korozi a následné poškození výrobku.

- Nemiřte proud vody na elektrické součásti a ložiska. Čisticí prostředek může způsobit poškození.
- Po čištění nástavec promažte.
- Nástavec promazávejte pravidelně. Viz příloha v návodu k používání.
- Doporučený převodový olej je SAE 85W-90.

Skladování

Na konci sezóny a před uskladněním na dobu delší než 30 dní připravte výrobek k uskladnění.

- Pokud nástavec nepoužíváte, vždy na lištu nasadte kryt.
- Před uskladněním nástavec očistěte.
- Zkontrolujte, zda nejsou díly nástavce opotřebené nebo poškozené.
- Dotáhněte všechny šrouby a matice.
- Vyměňte všechny opotřebené nebo poškozené díly. Používejte pouze originální náhradní díly.
- Promažte mazací body na nástavci. Viz příloha.
- Nástavec skladujte na čistém a suchém místě a jako dodatečnou ochranu jej přikryjte.

Sickle bar mower 540 66 45-01, ARCS5140v1

Anvendelsesformål

Dette tilbehør er et kraftudtagsdrevet skæresværd, der bruges sammen med en Husqvarna havetraktor til at skære gennem tæt og høj vegetation. Al anden anvendelse er ikke korrekt.

Produktet er udstyret med dobbelte reverserende knive.

Symboler på udstyret



ADVARSEL: Vær forsigtig, og brug produktet korrekt. Dette produkt kan forårsage alvorlig personskade eller død for brugeren eller andre.



Læs brugervejledningen, og sørg for at have forstået indholdet, inden du bruger dette udstyr.



Start ikke motoren, hvis beskyttelsesdækslerne er fjernet. Der er høj risiko for personskader forårsaget af bevægelige dele.



Advarsel: Risiko for knuse- og/eller skæreskader. Inden rengøring, reparation eller inspektion skal du kontrollere, at skæreudstyret er standset helt.



Pas på udslyngede genstande og rikolettering.



Fjern udstyret fra produktet, før du udfører vedligeholdelse på udstyret.



Hold andre personer på afstand.



Sørg for, at alle bevægelige dele er standset, inden du udfører vedligeholdelse på eller undersøger udstyret.



Betjen ikke produktet med et højere motoromdrejningstal end 1600 o/min.



Produktet er i overensstemmelse med gældende EF-direktiver.

Husqvarna Serviceinformation



Husqvarna Service Information

Model:

Product number:

1. Husqvarna-modelnavn
2. Husqvarna-produktnummerkode (PNC)

Sikkerhedsinstruktioner for betjening



ADVARSEL: Læs nedenstående advarselsinstruktioner, inden du starter og bruger udstyret.



ADVARSEL: Læs brugervejledningen til produktet, og sørg for at have forstået indholdet, inden du bruger udstyret.

- Vær altid forsigtig, og brug din sunde fornuft. Undgå situationer, som du ikke synes, du er tilstrækkeligt kvalificeret til. Hvis du er usikker i forhold til betjeningsprocedurerne, efter at du har læst brugsanvisningen, skal du kontakte en ekspert, før du fortsætter.
- Lær, hvordan du bruger udstyret og dets kontrolfunktioner sikkert, og lær at standse produktet hurtigt.
- Lad ikke børn eller andre personer, som ikke er godkendt til at bruge udstyret, bruge eller udføre service på det. Lokal lovgivning kan stille krav til operatørens alder.
- Medtag aldrig passagerer på udstyret.
- Brug ikke udstyret med sikkerhedsanordninger, der er beskadigede eller ikke fungerer korrekt. Udskift sikkerhedsanordningerne, hvis det er nødvendigt.
- Brug ikke udstyret, hvis der opholder sig personer og i særdeleshed børn eller dyr i nærheden af det.
- Frakobl altid kraftudtagsknappen, aktivér parkeringsbremsen, og stop motoren på produktet, før du monterer udstyret. Sørg for, at produktet og udstyret er stabile.



ADVARSEL: Vær forsigtig, når udstyret fastgøres til produktet, da der er risiko for knusningsskader. Bær altid beskyttelseshandsker.

- Undersøg arbejdsområdet, og fjern alle løse genstande.
- Udfør en kontrol af sikkerhedsanordningerne, før du betjener udstyret.
- Udfør en test af alle udstyrets funktioner, før du betjener udstyret.
- Sørg for, at alle møtrikker og bolte er spændt korrekt, før du betjener udstyret.
- Efterlad ikke produktet uden opsyn, mens motoren er tændt. Frakobl altid kraftudtagsknappen, aktivér parkeringsbremsen, og stop motoren, før du lader produktet forblive uden opsyn.
- Brug ikke udstyret, hvis det er beskadiget eller ikke fungerer korrekt.
- Udstyrets kapacitet må ikke overbelastes ved at betjene udstyret ved høj hastighed.
- Stop og undersøg udstyret, hvis du betjener produktet på tværs af eller ind i en genstand. Udfør reparationer efter behov, inden du genstarter.

- Rengør udstyret efter hver brug.
- Monter altid knivbeskytteren, når tilbehøret ikke er i brug.

Sikkerhedsinstruktioner for vedligeholdelse



ADVARSEL: Læs følgende advarselsinstruktioner, inden du udfører vedligeholdelse på udstyret.

- Foretag kun den form for vedligeholdelse, der er beskrevet i denne brugervejledning. Mere omfattende arbejde skal udføres af en autoriseret serviceforhandler.



ADVARSEL: Uautoriserede ændringer og/eller ikke-godkendt tilbehør kan medføre alvorlige skader eller dødsfald for brugeren eller andre. Udstyrets oprindelige udformning må under ingen omstændigheder ændres uden producentens samtykke. Brug altid originale reservedele. Din garanti dækker ikke skader eller ansvar som følge af anvendelse af ikke-godkendt tilbehør eller reservedele.

- De vedligeholdelsesprocedurer, der er beskrevet i denne brugervejledning, skal udføres regelmæssigt. Se bilaget.
- Frakobl altid kraftudtagsknappen, aktivér parkeringsbremsen, og stop motoren på produktet, før du fjerner udstyret.
- Fjern udstyret fra produktet, før du udfører vedligeholdelse på udstyret.
- Gå eller bliv ikke under redskabet, hvis udstyret løftes under vedligeholdelse.
- Anbring udstyret på en plan overflade under vedligeholdelse. Sørg for, at udstyret ligger stabilt.
- Sørg for, at alle bevægelige dele er standset, inden du undersøger udstyret.
- Kontrollér sikkerhedsanordningerne regelmæssigt. Hvis sikkerhedsanordningerne mangler eller er beskadigede, skal du kontakte din autoriserede serviceforhandler.
- Foretag ikke ændringer på sikkerhedsanordninger.
- Sørg for, at alle møtrikker og bolte er spændt korrekt, og at udstyret er i god stand.
- Brug rindende vand fra en slange til rengøring af udstyret.



BEMÆRK: Brug ikke en højtryksrensers eller en damprensers. Der kan komme vand ind i lejer og elektriske forbindelser og forårsage korrosion, hvilket beskadiger produktet.

- Ret ikke strålen mod elektriske komponenter eller lejer. Rengøringsmiddel forværrer normalt skaden.

Gerät vertraut, bevor Sie das Anbaugerät verwenden.

- Lassen Sie immer Vorsicht walten, und arbeiten Sie mit gesundem Menschenverstand. Vermeiden Sie Situationen, denen Sie sich nicht gewachsen fühlen. Wenn Sie sich beim Betriebsablauf unsicher fühlen, nachdem Sie die Bedienungsanleitung gelesen haben, lassen Sie sich bei einem Fachmann beraten, bevor Sie fortfahren.
- Lernen Sie die sichere Bedienung des Anbaugeräts und seiner Bedienelemente und wie Sie das Gerät schnell anhalten können.
- Lassen Sie keine Kinder oder andere Personen, die für die Bedienung nicht zugelassen sind, das Anbaugerät benutzen oder warten. Unter Umständen gelten gesetzlich vorgeschriebene Altersbeschränkungen.
- Transportieren Sie niemals Personen auf dem Anbaugerät.
- Verwenden Sie kein Anbaugerät mit Sicherheitsvorrichtungen, die beschädigt sind oder nicht ordnungsgemäß funktionieren. Ersetzen Sie die Sicherheitsvorrichtungen bei Bedarf.
- Benutzen Sie das Anbaugerät niemals in der Nähe von Personen, insbesondere Kindern oder Tieren.
- Schalten Sie vor der Montage des Anbaugeräts immer den Zapfwellenschalter aus, ziehen Sie die Handbremse an und schalten Sie den Motor des Geräts ab. Stellen Sie sicher, dass das Produkt und das Anbaugerät stabil sind.



WARNUNG: Gehen Sie vorsichtig vor, wenn Sie das Anbaugerät am Gerät montieren, da hier die Gefahr von Quetschverletzungen besteht. Tragen Sie stets Schutzhandschuhe.

- Kontrollieren Sie den Arbeitsbereich, und beseitigen Sie alle losen Gegenstände.
- Prüfen Sie die Sicherheitsvorrichtungen, bevor Sie das Anbaugerät in Betrieb nehmen.
- Testen Sie alle Funktionen des Anbaugeräts, bevor Sie das Anbaugerät in Betrieb nehmen.
- Stellen Sie sicher, dass alle Muttern und Schrauben ordnungsgemäß festgezogen sind, bevor Sie das Anbaugerät in Betrieb nehmen.
- Lassen Sie das Gerät bei laufendem Motor nicht unbeaufsichtigt. Bevor Sie das Gerät unbeaufsichtigt lassen, schalten Sie immer zunächst den Zapfwellenschalter aus, ziehen Sie die Handbremse an und schalten Sie den Motor ab.
- Verwenden Sie das Anbaugerät nicht, wenn es beschädigt ist oder nicht ordnungsgemäß funktioniert.
- Überlasten Sie das Anbaugerät nicht, indem Sie es zu schnell laufen lassen.
- Halten Sie an und untersuchen Sie das Anbaugerät, wenn Sie über einen Gegenstand oder dagegen

gefahren sind. Falls erforderlich, führen Sie Reparaturen durch, bevor Sie das Gerät starten.

- Reinigen Sie das Anbaugerät nach jedem Gebrauch gründlich.
- Bringen Sie den Messerschutz immer an, wenn das Anbaugerät nicht verwendet wird.

Sicherheitshinweise für die Wartung



WARNUNG: Lesen Sie folgende Warnhinweise, bevor Sie das Anbaugerät warten.

- Führen Sie Wartungsarbeiten nur gemäß dieser Bedienungsanleitung durch. Größere Eingriffe sind von einem autorisierten Servicehändler auszuführen.



WARNUNG: Unzulässige Änderungen und/oder Zubehör können zu schweren oder tödlichen Verletzungen des Benutzers oder anderer Personen führen. Unter keinen Umständen darf die ursprüngliche Konstruktion des Anbaugeräts ohne Genehmigung des Herstellers geändert werden. Verwenden Sie stets Originalersatzteile. Möglicherweise deckt Ihre Gewährleistung keine Schäden, die durch die Verwendung von nicht zulässigem Zubehör oder nicht zulässigen Ersatzteilen verursacht werden, bzw. keine diesbezügliche Haftung ab.

- Die in dieser Bedienungsanleitung beschriebenen Wartungsverfahren müssen regelmäßig durchgeführt werden. Siehe Anhang.
- Schalten Sie vor dem Entfernen des Anbaugeräts immer den Zapfwellenschalter aus, ziehen Sie die Handbremse an und schalten Sie den Motor des Geräts ab.
- Entfernen Sie das Anbaugerät vom Gerät, bevor Sie Wartungsarbeiten am Anbaugerät durchführen.
- Wenn das Anbaugerät während der Wartung angehoben wird, halten Sie sich nicht unterhalb des Anbaugeräts auf und gehen Sie nicht unter ihm hindurch.
- Legen Sie das Anbaugerät während der Wartung auf einer ebenen Fläche ab. Vergewissern Sie sich, dass das Anbaugerät stabil liegt.
- Stellen Sie sicher, dass alle beweglichen Teile zum Stillstand gekommen sind, bevor Sie das Anbaugerät untersuchen.
- Führen Sie regelmäßig eine Überprüfung der Sicherheitsvorrichtungen durch. Wenn die Sicherheitsvorrichtungen fehlen oder beschädigt sind, wenden Sie sich an Ihren autorisierten Servicehändler.
- Führen Sie keine Änderungen an den Sicherheitsvorrichtungen durch.

- Stellen Sie sicher, dass alle Muttern und Schrauben korrekt angezogen sind und dass das Anbaugerät in gutem Zustand ist.
- Verwenden Sie fließendes Wasser aus einem Schlauch, um das Anbaugerät zu reinigen.



ACHTUNG: Verwenden Sie keinen Hochdruck- oder Dampfreiniger. Wasser kann in Lager und elektrische Anschlüsse gelangen und Korrosion verursachen, die zu Schäden am Gerät führt.

- Richten Sie den Wasserstrahl nicht auf elektrische Bauteile oder Lager. Reinigungsmittel erhöhen in der Regel die Beschädigung.
- Schmier Sie das Anbaugerät nach dem Reinigen.
- Schmieren Sie das Anbaugerät regelmäßig. Siehe Anhang der Bedienungsanleitung.
- Das empfohlene Getriebeöl ist SAE 85W-90.

Lagerung

Bereiten Sie das Gerät zur Lagerung am Saisonende vor und wenn es länger als 30 Tage nicht verwendet wird.

- Bringen Sie den Messerschutz immer an, wenn das Anbaugerät nicht verwendet wird.
- Reinigen Sie das Anbaugerät vor der Lagerung.
- Prüfen Sie das Anbaugerät auf verschlissene oder beschädigte Teile.
- Alle Schrauben und Muttern festziehen.
- Ersetzen Sie alle abgenutzten und beschädigten Teile. Verwenden Sie nur Original-Ersatzteile.
- Schmieren Sie die Schmierstellen am Anbaugerät. Siehe Anhang.
- Bewahren Sie das Anbaugerät an einem sauberen, trockenen Ort auf und decken Sie es für zusätzlichen Schutz ab.

Sickle bar mower 540 66 45-01, ARCS5140v1

Προβλεπόμενη χρήση

Αυτό το εξάρτημα είναι ένα χλοοκοπτικό με δρεπανοειδείς λεπίδες που παίρνει κίνηση από δυναμοδότη (PTO), το οποίο χρησιμοποιείται μαζί με ένα επικαθήμενο χλοοκοπτικό Husqvarna για κοπή σε πυκνή και ψηλή βλάστηση. Οποιαδήποτε άλλη χρήση θεωρείται λανθασμένη.

Το προϊόν είναι εξοπλισμένο με διπλά παλινδρομικά μαχαίρια.

Σύμβολα στο παρελκόμενο



ΠΡΟΕΙΔΟΠΟΙΗΣΗ: Να είστε προσεκτικοί και να χρησιμοποιείτε το προϊόν σωστά. Αυτό το προϊόν μπορεί να προκαλέσει σοβαρό τραυματισμό ή θάνατο του χειριστή ή άλλων ατόμων.



Διαβάστε προσεκτικά το εγχειρίδιο χρήσης και βεβαιωθείτε ότι έχετε κατανοήσει τις οδηγίες προτού χρησιμοποιήσετε αυτό το εξάρτημα.



Μην εκκινείτε τον κινητήρα, αν έχουν αφαιρεθεί τα προστατευτικά καλύμματα. Υπάρχει υψηλός κίνδυνος τραυματισμού από κινούμενα εξαρτήματα.



Προειδοποίηση: Κίνδυνος τραυματισμού από σύνθλιψη ή/και κοπή. Βεβαιωθείτε ότι το παρελκόμενο κοπής έχει σταματήσει πριν τον καθαρισμό, τη διεξαγωγή επισκευών ή επιθεώρησης.



Προσέχετε για αντικείμενα που μπορεί να εκπιαχθούν ή να εξοστρακιστούν.



Αφαιρέστε το εξάρτημα από το προϊόν προτού εκτελέσετε εργασίες συντήρησης στο εξάρτημα.



Απομακρύνετε τυχόν παριστάμενα άτομα.



Βεβαιωθείτε ότι όλα τα κινούμενα μέρη έχουν σταματήσει προτού εκτελέσετε εργασίες συντήρησης ή ελέγχου στο εξάρτημα.



Μην χρησιμοποιείτε το προϊόν με υψηλότερες στροφές κινητήρα από 1600 σ.α.λ.



Το προϊόν συμμορφώνεται με τις ισχύουσες οδηγίες ΕΚ.

Πληροφορίες για το σέρβις της Husqvarna



Husqvarna Service Information

Model: [REDACTED]

Product number: [REDACTED]

- Όνομα μοντέλου Husqvarna
- Κωδικός προϊόντος Husqvarna (PNC)

Οδηγίες ασφαλείας για τη λειτουργία



ΠΡΟΕΙΔΟΠΟΙΗΣΗ: Προτού εκκινήσετε και χρησιμοποιήσετε το εξάρτημα, διαβάστε τις παρακάτω προειδοποιητικές οδηγίες.



ΠΡΟΕΙΔΟΠΟΙΗΣΗ: Διαβάστε το εγχειρίδιο χρήσης του προϊόντος και βεβαιωθείτε ότι έχετε κατανοήσει τις οδηγίες για το προϊόν προτού εκκινήσετε το εξάρτημα

- Πρέπει πάντα να προσέχετε και να χρησιμοποιείτε την κοινή λογική. Αποφεύγετε καταστάσεις τις οποίες θεωρείτε πέραν των δυνατοτήτων σας. Αν δεν νιώθετε σίγουροι σχετικά με τις διαδικασίες χειρισμού αφού διαβάσετε το εγχειρίδιο χρήσης, συμβουλευτείτε έναν ειδικό προτού συνεχίσετε.
- Μάθετε πώς να χρησιμοποιείτε το εξάρτημα και τα χειριστήριά του με ασφάλεια και μάθετε να σταματάτε το προϊόν γρήγορα.
- Μην αφήνετε να χρησιμοποιούν το εξάρτημα ή να εκτελούν συντήρηση σε αυτό παιδιά ή άλλα πρόσωπα μη εγκεκριμένα για λειτουργία του εξαρτήματος. Η τοπική νομοθεσία πιθανώς να ορίζει την κατάλληλη ηλικία του χρήστη.
- Μην μεταφέρετε ποτέ επιβάτες πάνω στο εξάρτημα.
- Μην χρησιμοποιείτε εξάρτημα με συσκευές ασφαλείας που έχουν υποστεί ζημιά ή δεν λειτουργούν σωστά. Αντικαταστήστε τις διατάξεις ασφαλείας, εάν είναι απαραίτητο.
- Μην χρησιμοποιείτε ποτέ το εξάρτημα, αν υπάρχουν κοντά άνθρωποι, ειδικά παιδιά, ή ζώα.
- Πρέπει πάντα να απενεργοποιείτε το κουμπί PTO, να ενεργοποιείτε το φρένο στάθμευσης και να σβήνετε τον κινητήρα στο προϊόν πριν τοποθετήσετε το εξάρτημα. Βεβαιωθείτε ότι το προϊόν και το εξάρτημα είναι σταθερά.



ΠΡΟΕΙΔΟΠΟΙΗΣΗ: Να είστε προσεκτικοί κατά την προσάρτηση του εξαρτήματος στο προϊόν, καθώς υπάρχει κίνδυνος τραυματισμού λόγω σύνθλιψης. Πρέπει να χρησιμοποιείτε προστατευτικά γάντια.

- Ελέγξτε την περιοχή εργασίας και απομακρύνετε όλα τα μη στερεωμένα αντικείμενα.
- Ελέγξτε τις διατάξεις ασφαλείας προτού χρησιμοποιήσετε το εξάρτημα.
- Εκτελέστε έναν έλεγχο όλων των λειτουργιών του εξαρτήματος προτού χρησιμοποιήσετε το εξάρτημα.
- Βεβαιωθείτε ότι όλα τα παξιμάδια και τα μπουλόνια είναι καλά σφιγμένα προτού χρησιμοποιήσετε το εξάρτημα.
- Μην αφήνετε το προϊόν χωρίς επίβλεψη όταν ο κινητήρας είναι σε λειτουργία. Πρέπει πάντα να απενεργοποιείτε το κουμπί PTO, να ενεργοποιείτε το φρένο στάθμευσης και να σβήνετε τον κινητήρα προτού αφήσετε το προϊόν χωρίς επίβλεψη.
- Μην χρησιμοποιείτε το εξάρτημα εάν έχει υποστεί ζημιά ή εάν δεν λειτουργεί σωστά.
- Μην υπερφορτώνετε το εξάρτημα, χρησιμοποιώντας το εξάρτημα με πολύ γρήγορο ρυθμό.
- Αν χρησιμοποιήσετε το προϊόν πάνω από ή μέσα σε ένα αντικείμενο, πρέπει να σταματήσετε και να ελέγξετε το εξάρτημα. Αν είναι απαραίτητο, πραγματοποιήστε επισκευές πριν από την εκκίνηση.
- Πρέπει να καθαρίζετε το εξάρτημα μετά από κάθε χρήση.
- Όταν το εξάρτημα δεν χρησιμοποιείται, πρέπει να τοποθετείτε πάντα το κάλυμμα της λεπίδας.

Οδηγίες ασφαλείας για τη συντήρηση



ΠΡΟΕΙΔΟΠΟΙΗΣΗ: Προτού εκτελέσετε εργασίες συντήρησης στο εξάρτημα, διαβάστε τις παρακάτω προειδοποιητικές οδηγίες.

- Πρέπει να εκτελείτε μόνο τις εργασίες συντήρησης που περιγράφονται σε αυτό το εγχειρίδιο χρήσης. Πιο σύνθετες εργασίες πρέπει να εκτελούνται από εξουσιοδοτημένο κατάστημα σέρβις.



ΠΡΟΕΙΔΟΠΟΙΗΣΗ: Οι μη εγκεκριμένες τροποποιήσεις ή/και τα μη εγκεκριμένα εξάρτηματα μπορεί να προκαλέσουν σοβαρό τραυματισμό ή θάνατο του χρήστη ή άλλων ατόμων. Δεν επιτρέπονται, σε καμία περίπτωση, τροποποιήσεις στη σχεδίαση του εξαρτήματος χωρίς την έγκριση του κατασκευαστή. Χρησιμοποιείτε πάντα γνήσια ανταλλακτικά. Η εγγύηση μπορεί να μην καλύπτει ζημιές ή νομικές ευθύνες που μπορεί να προκύψουν από τη

χρήση μη εγκεκριμένων αξεσουάρ ή ανταλλακτικών.

- Οι διαδικασίες συντήρησης που περιγράφονται στο παρόν εγχειρίδιο χειριστή πρέπει να εκτελούνται τακτικά. Ανατρέξτε στο Παράρτημα.
- Πρέπει πάντα να απενεργοποιείτε το κουμπί PTO, να ενεργοποιείτε το φρένο στάθμευσης και να σβήνετε τον κινητήρα στο προϊόν προτού αφαιρέσετε το εξάρτημα.
- Αφαιρέστε το εξάρτημα από το προϊόν προτού εκτελέσετε εργασίες συντήρησης στο εξάρτημα.
- Μην περπατάτε και μην παραμένετε κάτω από το εξάρτημα, εάν το εξάρτημα είναι ανυψωμένο κατά τη διάρκεια της συντήρησης.
- Τοποθετήστε το προσαρτώμενο εξάρτημα σε επίπεδη επιφάνεια κατά τις εργασίες συντήρησης. Βεβαιωθείτε ότι το εξάρτημα είναι σταθερό.
- Βεβαιωθείτε ότι όλα τα κινούμενα μέρη έχουν σταματήσει προτού ελέγξετε το εξάρτημα.
- Πρέπει να κάνετε τακτικά έλεγχο των συσκευών ασφαλείας. Αν οι διατάξεις ασφαλείας είναι ελαττωματικές, απευθυνθείτε σε εξουσιοδοτημένο κατάστημα σέρβις.
- Μην κάνετε τροποποιήσεις στις συσκευές ασφαλείας.
- Βεβαιωθείτε ότι όλα τα παξιμάδια και τα μπουλόνια είναι καλά σφιγμένα και ότι το εξάρτημα βρίσκεται σε καλή κατάσταση.
- Χρησιμοποιήστε τρεχούμενο νερό από λάστιχο ποτίσματος, για να καθαρίσετε το εξάρτημα.

συσκευή καθαρισμού με ατμό. Το νερό μπορεί να εισχωρήσει στα ρουλεμάν και στις ηλεκτρικές συνδέσεις και να προκαλέσει διάβρωση, με αποτέλεσμα να προκύψει ζημιά στο προϊόν.

- Μην κατευθύνετε το νερό στα ηλεκτρικά εξαρτήματα ή στα ρουλεμάν. Τα απορρυπαντικά συνήθως αυξάνουν τη ζημιά.
- Λιπαίνετε το εξάρτημα μετά τον καθαρισμό του.
- Λιπαίνετε το εξάρτημα τακτικά. Ανατρέξτε στο Παράρτημα του εγχειριδίου χρήσης.
- Το συνιστώμενο λάδι του συστήματος μετάδοσης κίνησης είναι το SAE 85W-90.

Αποθήκευση

Προετοιμάστε το προϊόν για αποθήκευση στο τέλος της σεζόν, καθώς και όταν δεν πρόκειται να το χρησιμοποιήσετε για περισσότερες από 30 ημέρες.

- Όταν το εξάρτημα δεν χρησιμοποιείται, πρέπει να τοποθετείτε πάντα το κάλυμμα της λεπίδας.
- Καθαρίζετε το εξάρτημα πριν από την αποθήκευση.
- Ελέγχετε το εξάρτημα για φθαρμένα ή κατεστραμμένα εξαρτήματα.
- Σφίξτε όλες τις βίδες και τα παξιμάδια.
- Πρέπει να αντικαθιστάτε αμέσως όλα τα εξαρτήματα που έχουν φθαρεί ή υποστεί ζημιά. Χρησιμοποιείτε πάντα γνήσια ανταλλακτικά.
- Λιπαίνετε τα σημεία γρασαρίσματος στο εξάρτημα. Ανατρέξτε στο Παράρτημα.
- Φυλάξτε το εξάρτημα σε καθαρό και ξηρό χώρο και καλύψτε το για επιπλέον προστασία.



ΠΡΟΣΟΧΗ: Μην χρησιμοποιείτε συσκευή πλυσίματος με υψηλή πίεση ή

Sickle bar mower 540 66 45-01, ARCS5140v1

Kasutusotstarve

See lisaseade on PTO-ajamiga sõrmlõikur, mida kasutatakse koos Husqvarna pealeistutava murutraktoriga tiheda ja kõrge taimestiku niitmiseks. Kõik muud kasutusviisid on väärad.

Toode on varustatud kahe edasi-tagasi liikuva lõikenoaga.

Lõikeosal olevad sümbolid



HOIATUS! Olge ettevaatlik ja kasutage toodet õigesti. Toode võib tekitada kasutajale või teistele raske või surmava kehavigastuse.



Enne lisatarviku kasutamist lugege kasutusjuhend hoolikalt läbi ja veenduge, et olete juhistest aru saanud.



Ärge käivitage mootorit, kui kaitsekatted on eemaldatud. Liikuvad osad võivad põhjustada kehavigastusi.



Hoiatus: muljumis- ja/või lõikevigastuste oht. Enne puhastamist, remontimist või ülevaatumist tuleb jälgida, et lõikeosa oleks seiskunud.



Olge ettevaatlik – lenduvad esemed ning tagasipõrkumise oht.



Enne lisatarviku hooldust eemaldage lisatarvik toote küljest.



Hoidke kõrvalseisjad eemale.



Enne lisatarviku hooldamist või kontrollimist veenduge, et kõik liikuvad osad on peatunud.



Ärge kasutage toodet mootorikiirusel, mis on suurem kui 1600 p/min.



See toode vastab kehtivatele EÜ direktiividele.

Husqvarna Service'i teave

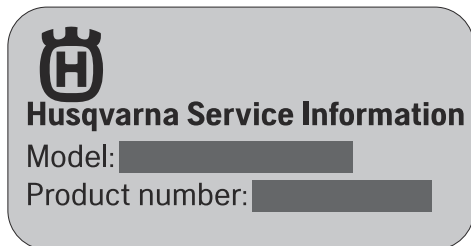

1. Husqvarna mudeli nimetus
2. Husqvarna tootenumbri kood (PNC)

Ohutusjuhised kasutamisel



HOIATUS: Enne lisatarviku kasutamist lugege läbi järgmised hoiatusjuhised.



HOIATUS: Enne lisatarviku käivitamist lugege kasutusjuhend hoolikalt läbi ja veenduge, et olete juhistest aru saanud

- Olge alati ettevaatlik ja toimige arukalt. Vältige olukordi, millega te ei pruugi toime tulla. Kui pärast kasutusjuhendi läbilugemist jääb midagi ebaselgeks, konsulteerige enne seadme kasutamist asjatundjaga.
- Õppige lisaseadet ja selle juhtseadmeid ohutult kasutama ja seadet kiirelt seiskama.
- Ärge lubage lisatarvikut käitseda või hooldada lastel ja teistel isikutel, kellel pole selleks luba. Kohalike õigusaktidega võidakse piirata kasutaja vanust.
- Ärge kunagi lubage lisatarvikule kaassõitjaid.

- Ärge kasutage lisatarvikut, mille ohutusseadmed on kahjustatud või ei tööta korralikult. Vajaduse korral asendage ohutusseadmed.
- Ärge kunagi kasutage lisatarvikut, kui läheduses viibib inimisi, eelkõige lapsi või loomi.
- Enne lisatarviku paigaldamist vabastage alati jõuvõtuvõlli pöörlemissageduse (PTO) nupp, rakendage seisupidur ja seisake toote mootor. Veenduge, et toode ja lisatarvik on stabiilsed.



HOIATUS: Olge lisatarviku toote külge kinnitamisel ettevaatlik, esineb muljumisvigastuste oht. Kasutage kaitsekindaid.

- Vaadake tööala üle ja eemaldage kõik lahtised objektid.
- Enne lisatarviku kasutamist kontrollige ohutusseadmeid.
- Enne lisatarviku kasutamist kontrollige kõiki lisatarviku funktsioone.
- Enne lisatarviku kasutamist veenduge, et kõik mutrid ja poldid on korralikult pingutatud.
- Ärge jätke töötava mootoriga seadet järelevalveta. Enne kui jätate toote järelevalveta, vabastage alati jõuvõtuvõlli pöörlemissageduse (PTO) nupp, rakendage seisupidur ja seisake mootor.
- Ärge kasutage lisatarvikut, kui see on kahjustatud või ei tööta korralikult.
- Vältige lisatarviku ülekoormamist, üritades lisatarvikut liiga kiiresti käitada.
- Kui sõidate töötamise ajal objektist üle või selle vastu, peatage lisatarvik ning vaadake see hoolega üle. Vajaduse korral parandage enne käivitamist.
- Pärast igat kasutamist puhastage lisatarvik põhjalikult.
- Kui lisatarvik ei ole kasutuses, paigaldage alati lõiketera kate.

Ohutusjuhised hooldamisel



HOIATUS: Enne lisatarviku hooldustööde tegemist lugege läbi järgmised hoiatused.

- Teostage hooldamist ainult selle kasutusjuhendi järgi. Keerukamad tööd laske teostada volitatud hoolduskeskuses.



HOIATUS: Lubamatud muudatused ja/või lisatarvikud võivad põhjustada kasutaja ja teiste isikute raskeid või isegi eluohutlikke kehavigastusi. Lisatarviku algset konstruktsiooni ei tohi ilma tootja loata muuta. Kasuta ainult originaalvaruosi. Garantii ei pruugi katta kahjusid ega võtta vastutust juhtumite eest, mis on põhjustatud volitamata lisatarvikute või varuosade kasutamisel.

- Selles kasutusjuhendis kirjeldatud hooldusprotseduure tuleb teha regulaarselt. Vt lähemalt käesoleva juhendi lisast.
- Enne lisatarviku eemaldamist vabastage alati jõuvõtuvõlli pöörlemissageduse (PTO) nupp, rakendage seisupidur ja seisake toote mootor.
- Enne lisatarviku hooldust eemaldage lisatarvik toote küljest.
- Ärge kõndige ega seiske lisatarviku all, kui lisatarvikut hoolduse ajal tõstetakse.
- Asetage lisatarvik hoolduse ajaks tasasele pinnale. Veenduge, et lisatarvik oleks stabiilne.
- Enne lisatarviku kontrollimist veenduge, et kõik liikuvad osad on peatunud.
- Kontrollige ohutusseadmeid regulaarselt. Kui ohutusseadmed on puudu või on kahjustatud, pöörduge volitatud hoolduskeskusesse.
- Ärge muutke ohutusseadmeid.
- Veenduge, et kõik mutrid ja poldid oleksid korralikult pingutatud ning et lisatarvik oleks heas seisukorras.
- Puhastage lisatarvik voolikust jooksva veega.



ETTEVAATUST: Ärge kasutage kõrgsurvepesurit ega aurupesuseadet. Vesi võib sattuda laagrite ja elektriühenduste sisse ning põhjustada

korrosiooni ja sellest tingitud seadme kahjustusi.

- Ärge suunake veejuga otse elektrisüsteemi osadele ja laagritele. Puhastusvahend harilikult suurendab kahjustust.
- Määrige lisatarvikut pärast puhastamist.
- Määrige lisatarvikut regulaarselt. Vt kasutusjuhendi lisa.
- Soovitav käigukastiõli on SAE 85W-90.

Hoiustamine

Kui toode jääb seisma hooaja lõppedes või kauemaks kui 30 päevaks, tuleb toode hoiustamiseks ette valmistada.

- Kui lisatarvik ei ole kasutuses, paigaldage alati lõiketera kate.
- Enne hoiule panemist puhastage lisatarvik.
- Veenduge, et lisatarviku osad pole kahjustunud.
- Pingutage kõiki kruvisid ja mutreid.
- Vahetage kõik kulunud ja kahjustatud osad välja. Kasutage ainult originaalvaruosi.
- Määrige lisatarviku määrdepunkte. Vt lähemalt käesoleva juhendi lisast.
- Hoidke lisatarvikut puhtas ja kuivas kohas ning täiendavaks kaitseks katke kinni.

Sickle bar mower 540 66 45-01, ARCS5140v1

Käyttötarkoitus

Lisäläite on voimanotolla toimiva sorminiittokone, jota käytetään yhdessä päättäjäjettavan Husqvarna -leikkurin kanssa tiheän ja korkean kasvillisuuden leikkaamiseen. Kaikki muu käyttö on laitteen väärinkäyttöä.

Tuotteessa on kaksi edestakaisin liikkuvaa terää.

Lisälaitteen symbolit



VAROITUS: Ole varovainen ja käytä tuotetta oikein. Tuote voi aiheuttaa käyttäjälle tai sivullisille vakavia vammoja tai kuoleman.



Lue käyttöohje huolellisesti ja varmista, että ymmärrät sen sisällön, ennen kuin alat käyttää lisälaitetta.



Älä käynnistä moottoria, jos suojakannet eivät ole paikallaan. Liikkuvien osien aiheuttaman tapaturman vaara on erittäin suuri.



Varoitus: puristusvammojen ja haavojen vaara. Varmista ennen koneen puhdistusta, korjausta tai tarkastusta, että terälaitte on pysähtynyt.



Varo sinkoutuvia esineitä ja kimmokkeita.



Irrota lisälaitte tuotteesta ennen lisälaitteen huoltoa.



Pidä sivulliset loitolla.



Varmista, että kaikki liikkuvat osat ovat pysähtyneet ennen kuin huollat tai tarkastat lisälaitteen.



Moottorin kierrosnopeus voi olla tuotteen käytön aikana enintään 1 600 r/min.



Laitte täyttää voimassa olevien EY-direktiivien vaatimukset.

Husqvarna-huoltotiedot



Husqvarna Service Information

Model: [REDACTED]

Product number: [REDACTED]

1. Husqvarna-mallinimi
2. Husqvarna-tuotenumero (PNC)

Turvallisuusohjeet käyttöä varten



VAROITUS: Lue seuraavat varoitusohjeet ennen lisälaitteen käyttämistä.



VAROITUS: Lue tuotteen käyttöohje huolellisesti ja varmista, että ymmärrät sen sisällön, ennen kuin alat käyttää lisälaitetta.

- Ole aina varovainen ja käytä tervettä järkeä. Vältä tilanteita, mihin et katso taitosi riittävän. Jos olet epävarma oikeasta toimintatavasta käyttöohjeen lukemisen jälkeen, kysy neuvoa asiantuntijalta ennen tuotteen käyttämistä.
- Opettele käyttämään lisälaitetta ja sen säätimiä turvallisesti ja opettele pysäyttämään tuote nopeasti.
- Älä anna lasten tai muiden valtuuttamattomien henkilöiden käyttää tai huoltaa tuotetta. Paikalliset määräykset saattavat asettaa ikärajoituksia käyttäjille.
- Älä kuljeta matkustajia lisälaitteen kyydissä.
- Älä käytä lisälaitetta vahingoittuneiden tai viallisten turvalaitteiden kanssa. Vaihda turvalaitteet tarvittaessa.
- Älä koskaan käytä tätä tuotetta, jos välittömässä läheisyydessä on muita ihmisiä tai eläimiä. Varo erityisesti lapsia.
- Vapauta voimanoton painike, kytke seisontajarru ja sammuta tuotteen moottori aina ennen kuin asennat lisälaitteen. Varmista, että tuote ja lisälaite ovat vakaat.



VAROITUS: Ole varovainen kiinnittäessäsi lisälaitetta tuotteeseen. Muista puristusvamman vaara. Käytä suojakäsineitä.

- Tarkista työalue ja poista kaikki irralliset esineet.
- Tarkista turvalaitteiden kunto, ennen kuin käytät lisälaitetta.

- Testaa kaikki lisälaitteen toiminnot ennen kuin käytät lisälaitetta.
- Varmista, että kaikki mutterit ja pultit on kiristetty asianmukaisesti ennen kuin käytät lisälaitetta.
- Älä jätä tuotetta valvomatta moottorin käydessä. Vapauta voimanoton painike, kytke seisontajarru ja sammuta tuotteen moottori aina ennen kuin jätät tuotteen ilman valvontaa.
- Älä käytä lisälaitetta, jos se on vahingoittunut tai jos se ei toimi oikein.
- Älä ylikuormita lisälaitetta käyttämällä sitä liian nopeasti.
- Jos ajat jonkin yli tai törmäät esteeseen, sammuta moottori ja tarkista lisälaitteen kunto. Tee tarvittavat korjaukset ennen työn jatkamista.
- Puhdista lisälaite huolellisesti jokaisen käyttökerran jälkeen.
- Kiinnitä terän suojus aina, kun lisälaite ei ole käytössä.

Kunnossapitoon liittyvät turvallisuusohjeet



VAROITUS: Lue seuraavat varoitukset ja ohjeet ennen lisälaitteen huoltamista.

- Suorita vain käyttöohjeessa mainitut huoltotoimet. Laajemmat toimenpiteet tulee antaa valtuutetun huoltokorjaamon tehtäväksi.



VAROITUS: Luvattomien muutosten tekeminen tai luvattomien lisävarusteiden käyttö voi johtaa käyttäjän tai sivullisten vakavaan tapaturmaan tai kuolemaan. Lisälaitteen rakennetta ei missään tapauksessa saa muuttaa ilman valmistajan lupaa. Käytä vain alkuperäisiä varaosia. Takuu ei välttämättä kata hyväksymättömien lisävarusteiden tai varaosien käytöstä aiheutuneita vaurioita tai vastuuta.

- Käyttöohjeessa kuvatut huoltotoimenpiteet on tehtävä säännöllisesti. Katso lisätietoja liitteestä.
- Vapauta voimanoton painike, kytke seisontajarru ja sammuta tuotteen moottori aina ennen kuin irrotat lisälaitteen.
- Irrota lisälaite tuotteesta ennen lisälaitteen huoltoa.
- Älä kävele tai seisole lisälaitteen alapuolella, jos lisälaitetta nostetaan huollon aikana.
- Aseta lisälaite tasaiselle pinnalle huollon ajaksi. Varmista, että lisälaite pysyy vakaana.
- Varmista, että kaikki liikkuvat osat ovat pysähtyneet, ennen kuin tarkistat lisälaitteen.
- Tarkasta turvalaitteet säännöllisesti. Jos turvalaitteet puuttuvat tai niissä on vaurioita, ota yhteyttä valtuutettuun huoltoliikkeeseen.
- Älä tee muutoksia turvalaitteisiin.

- Varmista, että kaikki mutterit ja pultit on kiristetty oikein ja että lisälaite on hyvässä kunnossa.
- Puhdista lisälaite vesiletikulla.



HUOMAUTUS: Älä käytä painepesuria tai höyrypuhdistinta. Vesi voi tunkeutua laakereihin ja sähköliitännöihin ja aiheuttaa haitallista korroosiota.

- Älä suuntaa vettä sähköosia tai laakereita kohti. Puhdistusaine aiheuttaa yleensä lisää vahinkoa.
- Voitele lisälaite puhdistuksen jälkeen.
- Voitele lisälaite säännöllisesti. Lue lisätietoja käyttöohjeen liitteestä.
- Suosittelemme käyttämään SAE 85W-90 -vaihteistoöljyä.

Säilytys

Valmistele tuote kauden jälkeistä varastointia sekä yli 30 päivän varastointia varten.

- Kiinnitä terän suojus aina, kun lisälaite ei ole käytössä.
- Puhdista lisälaite ennen varastointia.
- Tarkista lisälaite kuluneiden tai viallisten osien varalta.
- Kiristä kaikki ruuvit ja mutterit.
- Vaihda kaikki kuluneet tai vaurioituneet osat. Käytä vain alkuperäisiä varaosia.
- Voitele lisälaitteen voitelupisteet. Katso lisätietoja liitteestä.
- Säilytä lisälaitetta puhtaassa ja kuivassa paikassa suojapeitteellä peitettynä.

Sickle bar mower 540 66 45-01, ARCS5140v1

Namjena

Ovaj je priključak kosilica sa srpom pogonjena priključnim vratilom koja se upotrebljava zajedno s Husqvarna kosilicom za vožnju za rezanje guste i visoke vegetacije. Svaka druga upotreba je pogrešna.

Proizvod je opremljen dvostrukim reciprorajućim noževima.

Simboli na priključku



UPOZORENJE: Budite oprezni i pravilno upotrebljavajte ovaj proizvod. Ovaj proizvod može izazvati teške ozljede ili smrt rukovatelja ili drugih osoba.



Prije upotrebe ovog priključka pažljivo pročitajte korisnički priručnik i dobro usvojite upute.



Ako su uklonjeni zaštitni poklopci, nemojte pokretati motor. Pokretni dijelovi predstavljaju veliku opasnost od ozljede.



Upozorenje: opasnost od prignječenja i/ili posjekotina. Prije čišćenja, održavanja ili pregleda provjerite je li se rezni priključak zaustavio.



Pazite na izbačene predmete i odbijanja.



Priključak prije održavanja trebate ukloniti s proizvoda.



Promatračima onemogućite pristup.



Prije održavanja ili pregleda priključka svi pokretni dijelovi moraju se zaustaviti.



Proizvod nemojte pogoniti brzinom motora višom od 1600 o/min.



Proizvod ispunjava mjerodavne direktive EZ.

Informacije o uslugama tvrtke Husqvarna



Husqvarna Service Information

Model:

Product number:

1. Husqvarna naziv modela
2. Husqvarna brojčana šifra proizvoda (Product number code, PNC)

Sigurnosne upute za rad



UPOZORENJE: Prije pokretanja i upotrebe priključka pročitajte upozoravajuće upute u nastavku.



UPOZORENJE: Prije pokretanja priključka pročitajte korisnički priručnik proizvoda i dobro usvojite upute za proizvod

- Uvijek budite pažljivi i razumni. Izbjegavajte sve situacije izvan vaših sposobnosti. Ako nakon čitanja korisničkog priručnika niste sigurni u radne postupke, prije nastavka obratite se stručnjaku.
- Naučite kako sigurno upotrebljavati priključni stroj i primjenjivati komande te kako je brzo zaustaviti.
- Djeci ili drugim neovlaštenim osobama nemojte dopustiti upotrebu ili servisiranje priključnog stroja. Dob korisnika može biti regulirana lokalnim zakonima.
- Na priključnom stroju nije dopušteno zadržavanje putnika.
- Priključni stroj nemojte upotrebljavati sa sigurnosnim uređajima koji su oštećeni ili nisu ispravni. Po potrebi zamijenite sigurnosne uređaje.
- Upotreba priključnog stroja u neposrednoj blizini osoba, posebice djece, i kućnih ljubimaca nije dopuštena.
- Prije ugradnje priključka obavezno isključite gumb za priključno vratilo, primijenite parkirnu kočnicu i zaustavite motor proizvoda. Proizvod i priključak moraju biti stabilni.



UPOZORENJE: Budite oprezni pri priključivanju priključka na proizvod jer postoji opasnost od prignječenja. Nosite zaštitne rukavice.

- Pregledajte radnu površinu i uklonite sve nepričvršćene predmete.
- Prije upotrebe priključka provjerite sigurnosne uređaje.
- Prije upotrebe priključka ispitajte sve njegove funkcije.
- Prije upotrebe priključka provjerite jesu li sve matice i vijci pravilno zategnuti.
- Proizvod s uključenim motorom nije dopušteno ostaviti bez nadzora. Kada proizvod ostavljate bez nadzora, obavezno isključite gumb za priključno vratilo, primijenite parkirnu kočnicu i zaustavite motor.
- Nemojte upotrebljavati oštećen ili neispravan priključak.
- Nemojte preoptereti priključak pogoneći ga prevelikom brzinom.
- Zaustavite i pregledajte priključak ako ste s njim prešli preko predmeta ili se zabili u njega. Ako je potrebno, prije pokretanja provedite popravke.

- Očistite priključak nakon svake upotrebe.
- Kada se priključak ne upotrebljava, obavezno pričvrstite poklopac noža.

Sigurnosne upute za održavanje



UPOZORENJE: Prije održavanja priključka pročitajte upozoravajuće upute u nastavku.

- Provodite samo održavanje opisano u ovom korisničkom priručniku. Opsežniji radovi moraju se provesti kod ovlaštenog servisnog zastupnika.



UPOZORENJE: Neovlaštene izmjene i/ili dodatna oprema mogu uzrokovati ozbiljne ozljede ili smrt korisnika ili drugih osoba. Ni u kojem slučaju ne smijete mijenjati dizajn priključka bez odobrenja od proizvođača. Obavezno upotrebljavajte samo originalne rezervne dijelove. Jamstvo ne mora pokrivati oštećenje ili obuhvaćati odgovornost za upotrebu neovlaštene dodatne opreme ili rezervnih dijelova.

- Postupci održavanja opisani u ovom korisničkom priručniku moraju se redovno provoditi. Pogledajte Dodatak.
- Prije uklanjanja priključka obavezno isključite gumb za priključno vratilo, primijenite parkirnu kočnicu i zaustavite motor proizvoda.
- Priključak prije održavanja trebate ukloniti s proizvoda.
- Ako je priključak tijekom održavanja podignut, nemojte hodati ili se zadržavati ispod njega.
- Priključak tijekom održavanja treba biti postavljen na ravnu površinu. Provjerite stabilnost priključka.
- Prije pregleda priključka svi pokretni dijelovi moraju se zaustaviti.
- Redovito pregledavajte sigurnosne uređaje. Ako ste izgubili ili oštetili sigurnosne uređaje, obratite se ovlaštenom servisnom zastupniku.
- Sigurnosne uređaje nije dopušteno izmjenjivati.
- Provjerite jesu li sve matice i vijci pravilno zategnuti te je li priključak u dobrom stanju.
- Priključak čistite tekućom vodom iz crijeva.



OPREZ: Nemojte upotrebljavati visokotlačni perać ili čistač parom. Voda može prodrijeti u ležajeve i električne spojeve i uzrokovati koroziju koja oštećuje proizvod.

- Vodu nemojte usmjeravati prema električnim komponentama ili ležajevima. Deterdženti uobičajeno povećavaju oštećenje.
- Priključak očistite nakon čišćenja.

- Pravilno podmažite priključak. Pogledajte Dodatak u korisničkom priručniku.
- Za mjenjač se preporučuje ulje SAE 85W-90.

Skladištenje

Proizvod pripremite za skladištenje na kraju sezone i prije svakog skladištenja duljeg od 30 dana.

- Kada se priključak ne upotrebljava, obavezno pričvrstite poklopac noža.
- Očistite priključak prije skladištenja.

- Provjerite ima li na priključku istrošenih ili oštećenih dijelova.
- Zategnite sve vijke i matice.
- Zamijenite sve istrošene ili oštećene dijelove. Upotrebljavajte samo originalne rezervne dijelove.
- Podmažite točke za podmazivanje na priključku. Pogledajte Dodatak.
- Priključak spremite na čisto i suho mjesto i pokrijte ga radi dodatne zaštite.

Sickle bar mower 540 66 45-01, ARCS5140v1

Rendeltetészerű használat

Ez a tartozék egy TLT-hajtású sarlórudas fűnyíró, amelyet Husqvarna fűnyírótraktorral együtt használnak sűrű és magas növényzet vágására. Minden más jellegű felhasználás helytelen.

A termék kettős, egymással szemben mozgó késpárral van felszerelve.

Szimbólumok a felszerelésen



VIGYÁZAT! Körültekintően járjon el, és megfelelően használja a terméket. A gép a kezelő és mások súlyos sérülését és halálát is okozhatja.



Olvassa el a használati utasítást, és a tartozék használata előtt mindenképpen legyen tisztában a benne foglaltakkal.



Ne indítsa be a motort, ha a védőburkolatokat eltávolították. A mozgó alkatrészek miatt fokozottan fennáll a sérülés veszélye.



Vigyázat: fennáll a zúzódásos és/vagy vágási sérülések veszélye. Tisztítás, javítás vagy ellenőrzés előtt bizonyosodjon meg róla, hogy a vágófelszerelés áll.



Legyen óvatos a kirepülő és visszapatannó tárgyakkal.

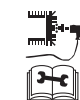

A karbantartás elvégzése előtt vegye ki a tartozékat a termékből.



Tartsa távol a nézelődőket.



Győződjön meg arról, hogy minden mozgó alkatrész leállt, mielőtt karbantartást végez a tartozékon vagy ellenőrizt azt.



Ne működtesse a terméket 1600 ford./percnél magasabb motorfordulatszámra.



Ez a termék megfelel a vonatkozó EK-irányelveknek.

Husqvarna szervizinformációk



Husqvarna Service Information

Model: [REDACTED]

Product number: [REDACTED]

1. Husqvarna modellnév
2. Husqvarna termék kód (PNC)

Biztonsági utasítások az üzemeltetéshez



FIGYELMEZTETÉS: A tartozék beindítása és használata előtt olvassa el az alábbi figyelmeztetéseket.



FIGYELMEZTETÉS: Olvassa el a termék használati utasítását, és a tartozék beindítása előtt mindenképpen legyen tisztában a benne foglalt, termékre vonatkozó információkkal.

- Mindig megfontoltan és előrelátóan cselekedjen. Kerülje az olyan helyzeteket, amelyek saját megítélése szerint meghaladják a képességeit. Amennyiben a használati utasítás elolvasását követően is bizonytalannak érzi magát az üzemeltetési eljárásokkal kapcsolatban, a folytatás előtt kérje ki egy szakértő véleményét.
- Ismerje meg, hogyan használja a tartozékot és kezelőszerveit biztonságosan, és tanulja meg, hogyan állíthatja le gyorsan.
- Ne engedje, hogy gyermekek vagy más jogosulatlan személyek üzemeltessék a tartozékot vagy végezzenek rajta szervizelési munkákat. A helyi törvények szabályozhatják a kezelő korát.
- Soha ne engedjen fel utast a tartozékra.
- Ne használjon tartozékot sérült vagy nem megfelelően működő biztonsági eszközökkel. Szükség esetén cserélje ki a biztonsági eszközöket.
- Ne használja a tartozékot, ha emberek – különösen gyerekek – vagy állatok vannak a közvetlen közelében.
- A tartozék telepítése előtt mindig kapcsolja ki a mellékhajtás gombot, húzza be a rögzítőféket, és állítsa le a termék motorját. Ellenőrizze, hogy a termék és a tartozék stabil-e.



FIGYELMEZTETÉS: Legyen óvatos, amikor a tartozékot a termékhez rögzíti, mert fennáll a zúzódásos sérülés veszélye. Használjon védőkesztyűt.

- Vizsgálja meg a munkaterületet, és távolítson el minden mozdítható tárgyat.
- A tartozék működtetése előtt ellenőrizze a biztonsági eszközöket.
- A tartozék működtetése előtt ellenőrizze a tartozék összes funkcióját.
- A tartozék működtetése előtt ellenőrizze, hogy az anyák és a csavarok megfelelően meg vannak-e húzva.
- Járó motor esetén ne hagyja őrizetlenül a terméket. Mindig kapcsolja ki a mellékhajtás gombot, húzza be a rögzítőféket, és állítsa le a motort, mielőtt felügyelet nélkül hagyja a terméket.
- Ne használja a tartozékot, ha az sérült vagy nem működik megfelelően.
- Ne terhelje túl a tartozék kapacitását azzal, hogy túl gyorsan próbálja meg működtetni.
- Állítsa le a motort, majd ellenőrizze a tartozékot, ha keresztülhaladt egy tárgyon vagy nekiment valaminek. Szükség esetén javítsa meg, mielőtt beindítja.
- Minden használat után tisztítsa meg a tartozékot.
- Mindig helyezze fel a késvédőt, ha a tartozék nincs használatban.

Biztonsági utasítások a karbantartáshoz



FIGYELMEZTETÉS: A tartozék karbantartása előtt olvassa el az alábbi figyelmeztetéseket.

- Csak a használati utasításban ismertetettek szerinti karbantartást végezze el. Komolyabb beavatkozásokat csak hivatalos márkaszerviz végezhet.



FIGYELMEZTETÉS: Nem engedélyezett módosítások és/vagy pótalkatrészek komoly sérülésekhez vagy halálos balesetekhez vezethetnek. A tartozék kivitelezésén a gyártó cég engedélye nélkül semmilyen módosítást sem szabad végezni. Csak eredeti pótalkatrészeket használjon. Előfordulhat, hogy a garancia nem terjed ki a nem engedélyezett tartozékok vagy pótalkatrészek használatából adódó károkra és felelősségre.

- A jelen használati utasításban leírt karbantartási eljárásokat nem szabad rendszeresen elvégezni. Lásd a Függelékét.
- A tartozék eltávolítása előtt mindig kapcsolja ki a mellékhajtás gombot, húzza be a rögzítőféket, és állítsa le a termék motorját.
- A karbantartás elvégzése előtt vegye ki a tartozékot a termékből.
- Ne sétáljon vagy tartózkodjon a tartozék alatt, amikor a tartozékot karbantartás közben felemelik.
- Karbantartás közben a tartozékot helyezze vízszintes felületre. Győződjön meg arról, hogy a tartozék stabil.
- A tartozék ellenőrzése előtt győződjön meg arról, hogy minden mozgó alkatrész leállt.
- Rendszeresen ellenőrizze a biztonsági eszközöket. A biztonsági eszközök hiányoznak vagy sérültek, vegye fel a kapcsolatot a hivatalos márkaszervizzel.
- Ne módosítsa a biztonsági eszközöket.
- Ügyeljen arra, hogy a csavarok és csavaranyák alaposan meg legyenek húzva, és hogy a tartozék jó állapotban legyen.
- A tartozék tisztításához tömlőből folyó vizet használjon.



VIGYÁZAT: Ne használjon nagy víznyomással működő tisztítót vagy gőztisztítót. Víz kerülhet a csapágyakba és az elektromos csatlakozásokba, ami a korrózió révén a termék károsodását okozhatja.

- Ne irányítsa a vizet az elektromos alkatrészekre és a csapágyakra. A tisztítószer általában növeli a sérülést.
- Tisztítás után kenje meg a tartozékot.
- Rendszeresen kenje meg a tartozékot. Lásd a használati utasítás Fűggelékét.
- Az ajánlott hajtóműolaj: SAE 85W-90.

- Tárolás előtt tisztítsa meg a tartozékot.
- Ellenőrizze, hogy a termék alkatrészei nem kopottak vagy sérültek-e.
- Szorítsa meg az összes csavart és anyát.
- Minden kopott vagy sérült alkatrészt cseréljen le. Kizárólag eredeti pótalkatrészeket használjon.
- Kenje meg a tartozék kenési pontjait. Lásd a Fűggelékét.
- Tárolja a tartozékot tiszta és száraz helyen, letakarva.

Tárolás

A fűnyírású szezon végén vagy 30 napnál hosszabb tárolás előtt készítse elő a terméket a tárolásra.

- Mindig helyezze fel a késvédőt, ha a tartozék nincs használatban.

Sickle bar mower 540 66 45-01, ARCS5140v1

Use previsto

Questo accessorio è una barra falciante azionata dalla presa di forza (PTO), utilizzata insieme a un trattore con tagliaerba Husqvarna per tagliare vegetazione fitta e alta. Qualsiasi altro uso è da considerarsi improprio.

Il prodotto è dotato di lame a doppio movimento alternativo.

Simboli sull'accessorio



AVVERTENZA: Prestare attenzione e utilizzare il prodotto correttamente. Il prodotto può causare gravi lesioni o morte dell'operatore o altre persone.



Leggere attentamente il manuale dell'operatore e accertarsi di aver compreso le istruzioni prima di utilizzare questo accessorio.



Non avviare il motore se i coperchi protettivi sono stati rimossi. Esiste un alto rischio di lesioni provocate da parti in movimento.



Avvertenza: rischio di lesioni da schiacciamento e/o taglio. Accertarsi sempre che il gruppo di taglio si sia fermato prima di eseguire pulizia, riparazioni o controlli.



Attenzione all'espulsione o al rimbalzo di oggetti.



Rimuovere l'accessorio dal prodotto prima di eseguire interventi di manutenzione.



Tenere lontano persone e animali dalla zona di lavoro.



Assicurarsi che tutte le parti in movimento si siano fermate prima di eseguire interventi di manutenzione o di esaminare l'accessorio.



Non utilizzare il prodotto con un regime motore superiore a 1600 giri/min.



Il prodotto è conforme alle direttive CE vigenti.

Informazioni di assistenza Husqvarna



Husqvarna Service Information

Model: XXXXXXXXXX

Product number: XXXXXXXXXX

1. Husqvarna nome del modello
2. Husqvarna codice prodotto (PNC)

Istruzioni di sicurezza per il funzionamento



AVVERTENZA: Leggere le seguenti avvertenze prima di avviare e utilizzare l'accessorio.



AVVERTENZA: Leggere il manuale dell'operatore e accertarsi di aver compreso le istruzioni relative al prodotto prima di avviare l'accessorio

- Usare la massima cautela e il buon senso. Evitare tutte le situazioni che richiedono capacità superiori alle proprie. Se non si è sicuri delle procedure operative anche dopo aver letto il manuale dell'operatore, rivolgersi a un esperto prima di continuare.
- Come usare l'accessorio e i relativi comandi e come arrestare il prodotto rapidamente.
- Non consentire a bambini o ad altre persone non autorizzate l'utilizzo dell'accessorio o di eseguirne la manutenzione. Verificare l'esistenza di norme locali che fissano l'età minima dell'utilizzatore.
- Non trasportare passeggeri sull'accessorio.
- Non utilizzare un accessorio usando dispositivi di sicurezza danneggiati o che non funzionano correttamente. Se necessario, sostituire i dispositivi di sicurezza.
- Non utilizzare mai l'accessorio in prossimità di persone (specialmente bambini) o animali.
- Disinserire sempre il pulsante della presa di forza, inserire il freno di stazionamento e arrestare il motore del prodotto prima di installare l'accessorio. Assicurarsi che il prodotto e l'accessorio siano stabili.



AVVERTENZA: Prestare attenzione quando si collega l'accessorio al prodotto per evitare il rischio di lesioni da schiacciamento. Usare guanti protettivi.

- Esaminare l'area di lavoro e rimuovere tutti gli oggetti non fissati.
- Controllare i dispositivi di sicurezza prima di utilizzare il prodotto.
- Eseguire una prova di tutte le funzioni dell'accessorio prima di utilizzarlo.
- Assicurarsi che tutti i dadi e i bulloni siano serrati correttamente prima di utilizzare l'accessorio.
- Non lasciare il prodotto incustodito con il motore acceso. Disinserire sempre il pulsante della presa di forza, inserire il freno di stazionamento e arrestare il motore prima di lasciare incustodito il prodotto.
- Non utilizzare l'accessorio se è danneggiato o se non funziona correttamente.
- Non sovraccaricare la capacità dell'accessorio azionando l'accessorio troppo velocemente.
- Fermarsi ed esaminare l'accessorio se si falcia o si urta un oggetto. Se necessario, effettuare le riparazioni prima di iniziare.
- Pulire accuratamente l'accessorio dopo ogni utilizzo.
- Applicare sempre il coprilama quando l'accessorio non è in uso.

Istruzioni di sicurezza per la manutenzione



AVVERTENZA: Leggere le seguenti avvertenze prima di eseguire la manutenzione dell'accessorio.

- Eseguire esclusivamente gli interventi di manutenzione descritti nel presente manuale dell'operatore. Per operazioni di maggiore entità rivolgersi a un rivenditore autorizzato.



AVVERTENZA: Modifiche e/o accessori non autorizzati possono causare lesioni gravi o fatali all'utilizzatore o a terzi. Evitare assolutamente di modificare la versione originale dell'accessorio senza l'autorizzazione del fabbricante. Utilizzare sempre ricambi originali. La garanzia potrebbe non coprire i danni o le responsabilità causati dall'uso di accessori o parti di ricambio non autorizzati.

- Le procedure di manutenzione descritte nel presente manuale dell'operatore devono essere eseguite a intervalli regolari. Fare riferimento all'Appendice.
- Disinserire sempre il pulsante della presa di forza, inserire il freno di stazionamento e arrestare il motore del prodotto prima di rimuovere l'accessorio.
- Rimuovere l'accessorio dal prodotto prima di eseguire interventi di manutenzione.
- Se l'accessorio viene sollevato durante la manutenzione, non camminare o rimanere sotto l'accessorio.
- Posizionare l'accessorio su una superficie piana durante la manutenzione. Assicurarsi che l'accessorio sia stabile.
- Assicurarsi che tutte le parti in movimento si siano fermate prima di esaminare l'accessorio.
- Effettuare regolarmente un controllo dei dispositivi di sicurezza. Se i dispositivi di sicurezza sono danneggiati o mancanti, rivolgersi al proprio rivenditore autorizzato.
- Non apportare modifiche ai dispositivi di sicurezza.
- Assicurarsi che tutti i dadi e i bulloni siano serrati correttamente e che l'accessorio sia in buone condizioni.
- Utilizzare acqua corrente e un tubo per pulire l'accessorio.



ATTENZIONE: Non utilizzare una lancia ad alta pressione o a vapore. L'acqua può entrare nei cuscinetti e nei collegamenti elettrici e causare una corrosione che può danneggiare il prodotto.

- Non puntare il getto d'acqua sui componenti elettrici o i cuscinetti. L'impiego di un detergente solitamente aumenta il danno.
- Lubrificare l'accessorio dopo la pulizia.
- Lubrificare l'accessorio a intervalli regolari. Fare riferimento all'Appendice nel manuale dell'operatore.
- L'olio per trasmissione consigliato è SAE 85W-90.

- Applicare sempre il coprilama quando l'accessorio non è in uso.
- Pulire l'accessorio prima di riportarlo.
- Controllare che l'accessorio non presenti parti usurate o danneggiate.
- Serrare tutti i dadi e le viti.
- Sostituire tutte le parti usurate o danneggiate. Adoperare solo ricambi originali.
- Lubrificare i punti di ingrassaggio sull'accessorio. Fare riferimento all'Appendice.
- Conservare l'accessorio in un'area pulita e asciutta e coprirlo per una maggiore protezione.

Stoccaggio

Preparare il prodotto per il rimessaggio al termine della stagione e in caso di inutilizzo per un periodo superiore a 30 giorni.

Sickle bar mower 540 66 45-01, ARCS5140v1

用途

このアタッチメントは PTO 駆動のシックバー芝刈機で、Husqvarna 乗用芝刈機に取り付けて使用することで、密生した背の高い植物を刈り取ることができます。他の用途には使用しないでください。

本製品には、二重の往復刃が装備されています。

本アタッチメントのシンボル



警告：十分に注意し、本製品を正しく使用してください。本製品により、作業員や付近にいる人が重傷を負う、または死亡するおそれがあります。



本取扱説明書をよくお読みになり、内容をしっかりと把握したうえで、本アタッチメントを使用してください。



保護カバーが取り外された状態でエンジンを始動しないでください。可動部品によって負傷する危険性が高いからです。



警告：巻き込み事故や負傷の危険があります。清掃や修理、点検の前にカッティングアタッチメントが停止していることを確認してください。



飛び散ったり跳ね返ったりする物体に気をつけてください。

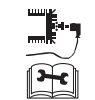

本アタッチメントのメンテナンスを行う前に、製品からアタッチメントを取り外してください。



そばに人がいないようにしてください。



本アタッチメントのメンテナンスや点検を行う前に、すべての可動部品が停止していることを確認してください。



1600 rpm を超えるエンジン回転数で本製品を操作しないでください。



本製品は EC 指令適合製品です。

ハスクバーナのサービス情報



Husqvarna Service Information

Model: [REDACTED]

Product number: [REDACTED]

1. Husqvarna モデル名
2. Husqvarna 製品番号コード (PNC)

操作のための安全注意事項



警告：本アタッチメントを始動して使用する前に、以下の警告指示をお読みください。



警告：製品の取扱説明書をよくお読みになり、内容をしっかりと把握したうえで、本アタッチメントを始動してください。

- 常に常識に基づいて注意して使用してください。使用者の能力範囲外であると思われる場合は、操作を

行わないでください。取扱説明書を読んでも作業手順に不安がある場合は、作業の前に専門家に相談してください。

- 本アタッチメントの使用方法、安全な操作、および迅速な停止方法などについて習得してください。
- 子供や、本アタッチメントの使用に適さない人に、本アタッチメントの使用、またはメンテナンス作業をさせないでください。地域の法律によっては、作業者の年齢制限が設けられている場合があります。
- 本アタッチメントに人を乗せたままにしないでください。
- 損傷している、または正しく動作していない安全装置を取り付けた状態で、アタッチメントを使用しないでください。必要に応じて安全装置を交換してください。
- 人（特に子供）や動物が近くにいるときには、本アタッチメントを使用しないでください。
- 本アタッチメントを取り付ける前に、必ず PTO ボタンを解除し、駐車ブレーキをかけ、製品のエンジンを停止してください。製品と本アタッチメントが安定していることを確認します。



警告： 製品に本アタッチメントを取り付ける際には注意してください。巻き込み事故の危険があります。保護グローブを着用してください。

- 作業エリアを点検し、固定されていない物をすべて取り除いてください。
- 本アタッチメントを操作する前に、安全装置を点検してください。
- 本アタッチメントを操作する前に、アタッチメントのすべての機能をテストしてください。
- 本アタッチメントを操作する前に、すべてのナットとボルトが正しく締め込まれていることを確認します。
- エンジンをかけたまま、監視がない状態で放置しないでください。監視がない状態で放置する場合は、必ず PTO ボタンを解除し、駐車ブレーキをかけ、エンジンを停止してください。
- 損傷したアタッチメントや正しく動作しないアタッチメントを使用しないでください。
- アタッチメントを高速で操作して、アタッチメントの容量を過負荷にしないでください。
- 製品で物体の上を通ったり、衝突したりした場合は本アタッチメントを停止して点検してください。必要に応じて、始動する前に修理してください。
- 使用後は毎回、本アタッチメントを清掃してください。
- 本アタッチメントを使用しないときは、必ずブレードカバーを取り付けてください。

メンテナンスのための安全注意事項



警告： 本アタッチメントのメンテナンスを行う前に、以下の警告指示を読んでください。

- 本取扱説明書に記載されているメンテナンスのみを実施してください。本書に記載されている内容以外のメンテナンスは、必ずお近くのサービスディーラーに依頼してください。



警告： 承認されていない改造やアクセサリーの使用により、使用者や周囲の人が重傷を負う、または死亡するおそれがあります。いかなる理由であれ、製造者の承認を得ることなく本アタッチメントの設計に変更を加えないでください。常に、純正のスペアパーツを使用してください。品質保証されていないアクセサリーやスペアパーツを使用した場合、損害または製造物責任に対して保証が適用されないことがあります。

- 本取扱説明書に記載されているメンテナンス手順を定期的実施してください。付録を参照してください。
- 本アタッチメントを取り外す前に、必ず PTO ボタンを解除し、駐車ブレーキをかけ、製品のエンジンを停止してください。
- 本アタッチメントのメンテナンスを行う前に、製品からアタッチメントを取り外してください。
- メンテナンス中に本アタッチメントを持ち上げた場合は、アタッチメントの下を歩いたり、下に立ち止まったりしないでください。
- メンテナンス中は、本アタッチメントを水平な場所に置きます。本アタッチメントが安定していることを確認します。
- 本アタッチメントを点検する前に、すべての可動部品が停止していることを確認してください。
- 安全装置は定期的な点検してください。安全装置の欠品や破損の際は、サービスディーラーにご相談ください。
- 安全装置は改造しないでください。
- すべてのナットとボルトが正しく締め込まれていること、本アタッチメントが良好な状態であることを確認してください。
- ホースからの流水を使用して本アタッチメントを清掃します。



注意： 高圧洗浄機やスチームクリーナーは使用しないでください。水分がベアリングや電機接続部に入り込んで錆が生じ、製品が損傷するおそれがあります。

- 電気部品やベアリングに向けて水をかけないでください。通常、洗浄剤を使用すると製品の損傷が早くなります。
- 清掃後、本アタッチメントに潤滑します。
- 定期的に本アタッチメントを潤滑してください。取扱説明書の付録を参照してください。
- 推奨されるトランスミッションオイルは SAE 85W-90 です。

保管

シーズンの終わりや 30 日以上保管する前には、保管の準備をします。

- 本アタッチメントを使用しないときは、必ずブレードカバーを取り付けてください。
- 保管前に本アタッチメントを清掃してください。
- 本アタッチメントに摩擦または損傷した部品がないか点検してください。
- すべてのネジとナットを締め付けます。

- 磨耗または損傷した部品は、すべて交換してください。純正のスベアパーツのみを使用してください。
- 本アタッチメントのグリースポイントを潤滑します。付録を参照してください。
- 本アタッチメントを清潔で乾燥した場所に保管し、さらに保護するためにカバーをかけておきます。

Sickle bar mower 540 66 45-01, ARCS5140v1

Numatytasis naudojimas

Šis priedas yra PTO varoma veļapjovė su pjautuvu, naudojama su Husqvarna veļos pjovimo traktoriuku tankiai ir aukštai augmenijai pjauti. Kitiems tikslams jis nenaudotinas.

Gaminys sumontuoti dvigubi slankiojantys peiliai.

Įtaiso simboliai



ĮSPĖJIMAS. Būkite atsargūs ir tinkamai naudokite gaminį. Šis gaminys gali rimtai sužeisti arba pražudyti operatorių arba aplinkinius.



Prieš naudodami priedą, atidžiai perskaitykite naudojimo instrukciją ir įsitikinkite, kad suprantate nurodymus.



Nepaleiskite variklio, jei apsauginiai gaubtai yra nuimti. Judančios dalys kelia didelį pavojų susižeisti.



Įspėjimas. Suspaudimo traumų ir (arba) pjautinių sužeidimų pavojus. Prieš pradėdami valyti įrenginį, tikrinti ar taisyti gedimus, įsitikinkite, ar pjovimo įtaisas sustojo.



Saugokitės išmetamų ir rikošetu atšokusių daiktų.



Prieš atlikdami priedo techninę priežiūrą atjunkite priedą nuo gaminio.



Pašaliniai asmenys turi laikytis atokiau.



Prieš atlikdami priedo techninės priežiūros darbus ir prieš jį tikrindami įsitikinkite, kad visos judančios dalys sustojo.



Nenaudokite gaminio esant didesnėms variklio apsuksoms nei 1600 aps./min.



Šis gaminys atitinka taikomas EB direktyvas.

„Husqvarna“ techninės priežiūros informacija



Husqvarna Service Information

Model:

Product number:

1. Husqvarna modelio pavadinimas
2. Husqvarna gaminio numerio kodas (PNC)

Naudojimo saugos instrukcijos



PERSPĖJIMAS: Prieš paleisdami ir naudodami priedą, perskaitykite toliau esančius įspėjimus.



PERSPĖJIMAS: Prieš paleisdami priedą atidžiai perskaitykite gaminio naudojimo instrukciją ir įsitikinkite, kad suprantate nurodymus.

- Visada elkities atsargiai ir vadovaukitės sveiku protu. Neapsiimkite atlikti darbų, kuriems nesate pakankamai kvalifikuotas. Jei perskaite naudotojo instrukciją turite abejonių dėl darbinių procedūrų, prieš pradėdami darbą pasitarkite su specialistu.
- Išmokite saugiai naudotis priedu ir jo valdikliais, taip pat išmokite greitai sustabdyti priedą.
- Neleiskite vaikams ar kitiems su priedu negalintiems dirbti asmenims jo naudoti ar atlikti priežiūros darbų. Vietos teisės aktuose gali būti nustatytas jauniausias amžius, nuo kurio galima naudoti tokius įrenginius.

- Priedu niekada nevežkite keleivių.
- Nenaudokite priedo su saugos įtaisais, kurie yra pažeisti arba tinkamai neveikia. Jei reikia, pakeiskite saugos įtaisus.
- Niekada nenaudokite priedo, jei arti yra žmonių (ypač vaikų) ar gyvūnų.
- Prieš pradėdami montuoti priedą visada išjunkite galios perdavimo mechanizmo (PTO) mygtuką, įjunkite stovėjimo stabdį ir sustabdykite gaminio variklį. Įsitikinkite, kad gaminys ir priedas yra stabilūs.



PERSPĖJIMAS: Prijungdami priedą prie gaminio būkite atsargūs, nes kyla suspaudimo traumų pavojus. Mūvėkite apsaugines pirštines.

- Patikrinkite darbo zoną ir pašalinkite visu pašalinius objektus.
- Prieš naudodami priedą patikrinkite saugos įtaisus.
- Prieš naudodami priedą patikrinkite visas jo funkcijas.
- Prieš pradėdami naudoti priedą įsitikinkite, kad visos veržlės ir varžtai yra tinkamai priveržti.
- Nepalikite gaminio, kurio variklis yra įjungtas, be priežiūros. Jei ketinate palikti gaminį be priežiūros, visada išjunkite galios perdavimo mechanizmo (PTO) mygtuką, įjunkite stovėjimo stabdį ir sustabdykite variklį.
- Nenaudokite priedo, jei jis yra pažeistas arba neveikia tinkamai.
- Neperkraukite įrenginio priedo, bandydami dirbti greičiau, nei leidžia galia.
- Jei pjovimo metu užvažiuojate ant kokio objekto arba jį atsitrenkiate, sustabdykite ir patikrinkite priedą. Prireikus sutaisykite ir tik tada paleiskite priedą iš naujo.
- Po kiekvieno naudojimo nuvalykite priedą.
- Kai priedas nenaudojamas, visada uždėkite peilio gaubtą.

Priežiūros saugos instrukcijos



PERSPĖJIMAS: Prieš atlikdami priedo techninę priežiūrą, perskaitykite toliau esančius įspėjimus.

- Atlikite tik šioje naudojimo instrukcijoje nurodytus techninės priežiūros darbus. Sudėtingesni darbai turi būti atliekami įgaliotuose techninės priežiūros centruose.



PERSPĖJIMAS: Dėl neleistinų konstrukcinių pakeitimų ir (arba) priedų naudojimo įrenginys gali sunkiai ar net mirtinai sužaloti naudotoją ar kitus asmenis. Be gamintojo leidimo jokiu atveju negalima keisti originalios priedo konstrukcijos. Visada naudokite tik

originalias atsargines dalis. Žalai, patirtai dėl neįgalio priedų ar atsarginių dalių naudojimo, gali būti netaikoma garantija.

- Šioje naudojimo instrukcijoje aprašyti techninės priežiūros darbai turi būti atliekami reguliariai. Žr. priedą.
- Prieš nuimdami priedą visada išjunkite galios perdavimo mechanizmo (PTO) mygtuką, įjunkite stovėjimo stabdį ir sustabdykite gaminio variklį.
- Prieš atlikdami priedo techninę priežiūrą atjunkite priedą nuo gaminio.
- Nevaikščiokite ir nestovėkite po priedu, jei atliekant techninės priežiūros darbus priedas yra pakeltas.
- Atlikdami techninės priežiūros darbus padėkite priedą ant lygaus paviršiaus. Įsitikinkite, kad priedas yra stabilus.
- Prieš pradėdami tikrinti priedą įsitikinkite, kad visos judančios dalys sustojo.
- Reguliariai tikrinkite apsaugines priemones. Jei apsauginių priemonių nėra arba jos yra pažeistos, pasitarkite su įgalioto techninės priežiūros centro prekybos atstovu.
- Nemodifikuokite apsauginių priemonių.
- Pasirūpinkite, kad visos veržlės ir varžtai būtų tinkamai priveržti, o priedas būtų geros būklės.
- Priedui valyti naudokite vandentiekio vandenį iš žarnos.



PASTABA: Nenaudokite aukšto slėgio ar garų valymo įrenginio. Į guolius ar ant elektrinių jungčių patekęs vanduo gali sukelti koroziją, kuri gali pažeisti gaminį.

- Vandens srovės nenukreipkite į elektros dalis ar guolius. Valikliai dažniausiai kenkia paviršiams.
- Nuvalę priedą jį sutepkite.
- Reguliariai tepkite priedą. Žr. naudojimo instrukcijų priedą.
- Rekomenduojama transmisijos alyva – SAE 85W-90.

Sandėliavimas

Pasibaigus sezonui ir kai neplanuojate naudoti ilgiau nei 30 dienų, paruoškite gaminį saugojimui.

- Kai priedas nenaudojamas, visada uždėkite peilio gaubtą.
- Prieš padėdami priedą jį nuvalykite.
- Patikrinkite, ar priedo dalys nėra susidėvėję arba pažeistos.
- Priveržkite atsilaisvinusius varžtus ir veržles.
- Pakeiskite visas nusidėvėjusias ar pažeistas dalis. Naudokite tik originalias atsargines dalis.
- Sutepkite priedo tepimo taškus. Žr. priedą.
- Priedą laikykite švarioje ir sausoje vietoje ir saugiai uždenkite.

Sickle bar mower 540 66 45-01, ARCS5140v1

Paredzētā lietošana

Šis piederums ir sirpja formas stieņa zāles plāvējs ar jūgvārpstas piedziņu, Husqvarna ko izmanto kopā ar braucamo zāles plāvēju, lai plautu un blīvu un garu zāli. Visi citi lietošanas veidi ir nepareizi.

Zāles plāvējam ir divi abpusējas darbības naži.

Simboli uz piederuma



BRĪDINĀJUMS. Esiet uzmanīgi un lietojiet izstrādājumu pareizi. Šis izstrādājums var radīt smagas vai nāvējošas traumas jums un citiem.



Rūpīgi izlasiet lietotāja rokasgrāmatu un pirms šī piederuma lietošanas pārliecinieties, ka izprotiet norādījumus.



Neiedarbiniet dzinēju, ja aizsargpārsegi ir noņemti. Pastāv liels kustīgu daļu radītu traumu gūšanas risks.



Brīdinājums: sagriešanās un/vai saspiešanas traumu gūšanas risks. Pirms tīrīšanas, remonta vai pārbaudes pārliecinieties, vai griešanas piederums ir apstājies.



Uzmanieties no izvīstiem un rikošetā atlecošiem priekšmetiem.



Pirms piederuma apkopes noņemiet to no zāles plāvēja.



Neļaujiet nevienam atrasties darba zonā.



Pirms piederuma apkopes vai pārbaudes pārliecinieties, ka visas kustīgās daļas ir pilnībā apstājušās.



Izmantojot zāles plāvēju, nepārsniedziet dzinēja apgriezienu skaitu 1600 apgr./min.



Izstrādājums atbilst spēkā esošo EK direktīvu prasībām.

Husqvarna apkopes centra informācija



Husqvarna Service Information

Model: [REDACTED]

Product number: [REDACTED]

1. Husqvarna modeļa nosaukums
2. Husqvarna izstrādājuma numura kods (Product Number Code, PNC)

Darba drošības norādījumi



BRĪDINĀJUMS: Pirms piederuma ieslēgšanas un izmantošanas izlasiet turpmāk tekstā minētos brīdinājuma norādījumus.



BRĪDINĀJUMS: Rūpīgi izlasiet izstrādājuma lietotāja rokasgrāmatu un pirms piederuma ieslēgšanas pārliecinieties, ka izprotat uz izstrādājuma redzamos norādījumus

- Vienmēr rīkojieties piesardzīgi un saprātīgi. Izvairieties no situācijām, kurās nejutaties pārliecināti par notiekošo vai veicamajām darbībām. Ja pēc lietotāja rokasgrāmatas izlasīšanas neesiet pārliecināti par veicamajām darbībām, pirms turpināt, sazinieties ar speciālistu.
- Uzziniet, kā droši lietot piederumu un tā vadības ierīces, kā arī, kā ātri apturēt izstrādājumu.
- Neļaujiet bērniem un citām personām, kam nav atļaujas piederuma izmantošanai, lietot to vai veikt apkopi. Vietējie tiesību akti var ierobežot pieļaujamo lietotāja vecumu.
- Nepārvadājiet pasažierus uz zāles plāvēja.
- Nelietojiet piederumu, ja tā drošības ierīces ir bojātas vai nedarbojas pareizi. Ja nepieciešams, nomainiet drošības ierīces.
- Neizmantojiet piederumu, ja tuvumā ir cilvēki, it īpaši bērni, vai mājdzīvnieki.
- Pirms piederuma uzstādīšanas vienmēr atbrīvojiet jūgvārpstas pogu, aktivizējiet stāvbremzi un

izslēdziet zāles plāvēja dzinēju. Pārlicinieties, ka zāles plāvējs un piederums ir stabils.



BRĪDINĀJUMS: Pievienojot zāles plāvējam piederumu, esiet piesardzīgi, jo pastāv saspiēšanas traumu risks. Lietojiet aizsargcimdus.

- Pārbaudiet darba vietu un ņemiet nenostiprinātus priekšmetus.
- Pirms izmantot piederumu, pārbaudiet drošības ierīces.
- Pirms izmantot piederumu, pārbaudiet visas tā funkcijas.
- Pirms sākat strādāt ar piederumu, pārlicinieties, ka visi uzgriežņi un skrūves ir stingri pievilktas.
- Neatstājiet zāles plāvēju bez uzraudzības, ja dzinējs darbojas. Pirms atstājiet zāles plāvēju bez uzraudzības, vienmēr izslēdziet jūgvārpstas pogu, ieslēdziet stāvbremzi un apturiet dzinēju.
- Nelietojiet piederumu, ja tas ir bojāts vai nedarbojas pareizi.
- Nepārslogojiet piederumu, mēģinot darbināt to pārāk lielā ātrumā.
- Ja darba laikā uzbraucat kādam objektam vai notikusi sadursme ar to, apstājieties un pārbaudiet piederumu. Nepieciešamības gadījumā pirms iedarbināšanas saremontējiet to.
- Pēc katras lietošanas rūpīgi notīriet piederumu.
- Vienmēr piestipriniet asmens pārsegu, kad piederums netiek izmantots.

Tehniskās apkopes drošības norādījumi



BRĪDINĀJUMS: Pirms veicat piederuma apkopi, izlasiet turpmāk tekstā minētos brīdinājuma norādījumus.

- Veiciet apkopi tikai tā, kā aprakstīts lietotāja rokasgrāmatā. Sarežģītāki darbi jāveic apstiprinātā apkopes dienestā.



BRĪDINĀJUMS: Neatļautas izmaiņas un/vai palīgierīces var izraisīt smagas vai nāvējošas traumas gan lietotājam, gan citiem. Nekādā gadījumā nepārveidojiet šīs palīgierīces konstrukciju bez ražotāja atļaujas. Vienmēr izmantojiet oriģinālās rezerves daļas. Jūsu garantija, iespējams, neattiecas uz bojājumiem vai atbildību, ko ir izraisījis neapstiprinātu palīgierīču vai rezerves daļu izmantošana.

- Regulāri veiciet šajā lietotāja rokasgrāmatā aprakstītās tehniskās apkopes darbības. Skatiet pielikumu.

- Pirms piederuma noņemšanas vienmēr atbrīvojiet jūgvārpstas pogu, aktivizējiet stāvbremzi un izslēdziet zāles plāvēja dzinēju.
- Pirms piederuma apkopes noņemiet to no zāles plāvēja.
- Nestaigājiet un nestāviet zem piederuma, ja tas apkopes laikā ir pacelts.
- Apkopes laikā novietojiet piederumu uz līdzenas virsmas. Pārlicinieties, ka piederums ir novietots stabili.
- Pirms veikt piederuma pārbaudi, pārlicinieties, ka visas kustīgās daļas ir pilnībā apstājušās.
- Regulāri pārbaudiet drošības ierīces. Ja drošības ierīces ir bojātas vai to nav, sazinieties ar pilnvarotu apkopes dienestu.
- Nepārveidojiet drošības ierīces.
- Pārlicinieties, ka visi uzgriežņi un skrūves ir pareizi pievilktas un piederums ir labā stāvoklī.
- Piederuma tīrīšanai izmantojiet tekošu ūdeni no šļūtenes.



IEVĒROJIET: Neizmantojiet augstspiediena mazgātāju vai tvaika tīrītāju. Ūdens var iekļūt gultņos un elektriskajos savienojumos, izraisot koroziju un zāles plāvēja bojājumus.

- Nevērsiet ūdens strūklu elektrisko sastāvdaļu vai gultņu virzienā. Tīrīšanas līdzeklis parasti palielina bojājumu apjomu.
- Pēc tīrīšanas ieeļļojiet piederumu.
- Regulāri ieeļļojiet piederumu. Skatiet šīs lietotāja rokasgrāmatas pielikumu.
- Ieteicamā transmisijas eļļa ir SAE 85W-90.

Uzglabāšana

Sezonas beigās un pirms vairāk nekā 30 dienu ilgās uzglabāšanas sagatavojiet zāles plāvēju uzglabāšanai.

- Vienmēr piestipriniet asmens pārsegu, kad piederums netiek izmantots.
- Pirms uzglabāšanas notīriet piederumu.
- Pārbaudiet, vai piederuma daļas nav nodilušas vai bojātas.
- Pievelciet visas skrūves un uzgriežņus.
- Nomainiet visas nodilušas un bojātas daļas. Vienmēr izmantojiet tikai oriģinālās detaļas.
- Ieeļļojiet piederuma eļļošanas punktus. Skatiet pielikumu.
- Uzglabājiet piederumu tīrā, sausā vietā un papildu aizsardzībai pārklājiet to.

Sickle bar mower 540 66 45-01, ARCS5140v1

Beoogd gebruik

Dit opzetstuk is een aftakasaangedreven sikkelbalkmaaier, gebruikt in combinatie met een Husqvarna zitmaaier om door dichte en hoge vegetatie te maaien. Elk ander gebruik is onjuist.

Het product is uitgerust met dubbele reciprocerende messen.

Symbolen op het opzetstuk



WAARSCHUWING: Wees voorzichtig en gebruik het product op de juiste manier. Dit product kan ernstig of fataal letsel toebrengen aan de gebruiker of anderen.



Lees de bedieningshandleiding zorgvuldig door en zorg dat u de instructies hebt begrepen voordat u dit opzetstuk gebruikt.



Start de motor niet als de beschermkappen zijn verwijderd. Er bestaat dan groot risico op letsel door bewegende delen.



Waarschuwing: risico op beknellingsletsel en/of snijwonden. Zorg dat het maaiopzetstuk volledig tot stilstand is gekomen voordat u dit reinigt, repareert of inspecteert.



Kijk uit voor weggeslingerde en afgeketste voorwerpen.



Verwijder het opzetstuk van het product voordat u onderhoud aan het opzetstuk uitvoert.



Houd omstanders uit de buurt.



Zorg dat alle bewegende delen volledig tot stilstand zijn gekomen voordat u onderhoud of een inspectie uitvoert aan het opzetstuk.



Gebruik het product niet met een hoger motortoerental dan 1600 tpm.



Het product voldoet aan de geldende EG-richtlijnen.

Husqvarna Service Information



Husqvarna Service Information

Model: [REDACTED]

Product number: [REDACTED]

1. Husqvarna modelnaam
2. Husqvarna productnummercode (PNC)

Veiligheidsinstructies voor bediening



WAARSCHUWING: Lees de volgende waarschuwingen voordat u het opzetstuk start en gebruikt.



WAARSCHUWING: Lees de gebruikershandleiding van het product en zorg dat u de instructies voor het product hebt begrepen voordat u het opzetstuk start

- Wees altijd voorzichtig en gebruik uw gezond verstand. Vermijd situaties die uw capaciteiten te boven gaan. Als u na het lezen van de gebruikershandleiding niet precies weet hoe u het product moet bedienen, vraag dan advies aan deskundige voordat u verder gaat.
- Zorg dat u weet hoe u het opzetstuk en de bedieningselementen veilig gebruikt en hoe u het product snel kunt stoppen.
- Laat kinderen of andere personen die niet geschikt zijn om het opzetstuk te gebruiken, geen werkzaamheden met of aan het product verrichten. De minimumleeftijd van de gebruiker kan zijn vastgelegd in plaatselijke voorschriften.
- Laat nooit passagiers meerijsen op het opzetstuk.
- Gebruik geen opzetstuk met veiligheidsvoorzieningen die beschadigd zijn of niet correct werken. Vervang de veiligheidsvoorzieningen indien nodig.
- Gebruik het opzetstuk niet als personen, met name kinderen en/of huisdieren, zich in de directe omgeving bevinden.
- Schakel altijd de PTO-knop uit, schakel de parkeerrem in en zet de motor van het product uit

voordat u het opzetstuk aanbrengt. Zorg dat het product en het opzetstuk stabiel staan.



WAARSCHUWING: Wees voorzichtig bij het bevestigen van het opzetstuk aan het product: risico op beknellingsletsel. Draag veiligheidshandschoenen.

- Onderzoek het werkgebied en verwijder alle losse voorwerpen.
- Voer een controle van de veiligheidsvoorzieningen uit voordat u het opzetstuk gebruikt.
- Test alle functies van het opzetstuk voordat u het opzetstuk gebruikt.
- Controleer of alle moeren en bouten juist zijn aangehaald voordat u het opzetstuk aanbrengt.
- Laat het product niet onbeheerd staan terwijl de motor draait. Schakel altijd de PTO-knop uit, schakel de parkeerrem in en zet de motor uit voordat u het product zonder toezicht achterlaat.
- Gebruik het opzetstuk niet als het beschadigd is of niet naar behoren werkt.
- Verg niet te veel van de capaciteit van het opzetstuk door het opzetstuk te snel te bedienen.
- Stop en inspecteer het opzetstuk wanneer de messen tijdens het maaien iets geraakt hebben. Voer waar nodig reparaties uit voordat u verder gaat.
- Reinig het opzetstuk na elk gebruik.
- Bevestig altijd de bladkap wanneer het opzetstuk niet in gebruik is.

Veiligheidsinstructies voor onderhoud



WAARSCHUWING: Lees de volgende waarschuwingen voordat u onderhoud uitvoert aan het opzetstuk.

- Voer alleen het onderhoud uit dat staat beschreven in deze gebruikershandleiding. Verdergaande werkzaamheden moeten door een erkende servicedealer worden uitgevoerd.



WAARSCHUWING: Ongeautoriseerde wijzigingen en/of accessoires kunnen ernstig of dodelijk letsel aan de gebruiker of anderen toebrengen. De oorspronkelijke vormgeving van het opzetstuk mag in geen enkel geval gewijzigd worden zonder toestemming van de fabrikant. Gebruik altijd originele reserveonderdelen. Uw garantie dekt mogelijk geen schade of aansprakelijkheid als gevolg van het gebruik van niet-goedgekeurde accessoires of reserveonderdelen.

- De onderhoudsprocedures die in deze gebruikershandleiding worden beschreven, moeten regelmatig worden uitgevoerd. Raadpleeg de bijlage.
- Schakel altijd de PTO-knop uit, schakel de parkeerrem in en zet de motor van het product uit voordat u het opzetstuk verwijdert.
- Verwijder het opzetstuk van het product voordat u onderhoud aan het opzetstuk uitvoert.
- Loop of blijf niet onder het opzetstuk als het opzetstuk tijdens het onderhoud wordt geheven.
- Plaats het opzetstuk tijdens onderhoud op een vlakke ondergrond. Zorg dat het opzetstuk stabiel staat.
- Zorg dat alle bewegende delen volledig tot stilstand zijn gekomen voordat u het opzetstuk inspecteert.
- Controleer de veiligheidsvoorzieningen regelmatig op een juiste werking. Als veiligheidsvoorzieningen ontbreken of beschadigd zijn, neemt u contact op met uw erkende servicedealer.
- Voer geen veranderingen uit aan de veiligheidsvoorzieningen.
- Zorg dat alle moeren en bouten juist zijn aangehaald en dat het opzetstuk in goede staat verkeert.
- Reinig het opzetstuk met stromend water uit een slang.



OPGELET: Gebruik geen hogedrukspuit of stoomreiniger. Water kan in lagers en elektrische aansluitingen dringen en corrosie veroorzaken die tot schade aan het product kan leiden.

- Richt de waterstraal niet op elektronische componenten of lagers. Reinigingsmiddelen kunnen schade veroorzaken.
- Smeer het opzetstuk na het reinigen.
- Smeer het opzetstuk regelmatig. Raadpleeg de bijlage in de gebruikershandleiding.
- De aanbevolen transmissieolie is SAE 85W-90.

Opslag

Bereid het product voor op opslag aan het eind van het seizoen, en voorafgaand aan opslag langer dan 30 dagen.

- Bevestig altijd de bladkap wanneer het opzetstuk niet in gebruik is.
- Reinig het opzetstuk voordat het wordt opgeslagen.
- Controleer het opzetstuk op versleten of beschadigde onderdelen.
- Haal alle schroeven en moeren aan.
- Vervang alle versleten of beschadigde onderdelen. Gebruik alleen originele reserveonderdelen.
- Smeer de smeerpunten van het opzetstuk. Raadpleeg de bijlage.
- Sla het opzetstuk op in een schone en droge ruimte en dek het af voor extra bescherming.

Sickle bar mower 540 66 45-01, ARCS5140v1

Bruksområder

Dette utstyret er en kraftuttaksdrevet klippestang med knivrekke som brukes sammen med en Husqvarna kjøregressklipper for å skjære gjennom tett og høy vegetasjon. Produktet skal ikke brukes på andre måter.

Produktet er utstyrt med doble, dobbeltvirkende blader.

Symboler på produktet



ADVARSEL: Vær forsiktig, og bruk produktet riktig. Dette produktet kan føre til alvorlig personskade eller død for operatøren eller andre.



Les brukerhåndboken nøye og forsikre deg om at du forstår instruksjonene, før du bruker dette tilbehøret.



Ikke start motoren hvis de beskyttende dekslene er fjernet. Det er stor fare for personskade forårsaket av bevegelige deler.



Advarsel: fare for klem- og/eller kuttskader. Før rengjøring, reparasjon eller inspeksjon skal du kontrollere at skjæreutstyret har stanset.



Se opp for gjenstander som slynges ut og rikosjetterer.



Fjern tilbehøret fra produktet før du utfører vedlikehold på det.



Hold tilskuere på avstand.



Kontroller at alle bevegelige deler har stoppet før du utfører vedlikehold eller undersøker tilbehøret.



Ikke bruk produktet med et høyere motorturtall enn 1600 o/min.



Dette produktet samsvarer med gjeldende EC-direktiver.

Husqvarna-serviceinformasjon



Husqvarna Service Information

Model: [REDACTED]

Product number: [REDACTED]

1. Husqvarna-modellnavn
2. Husqvarna-produktnummerkode (PNC)

Sikkerhetsinstruksjoner for drift



ADVARSEL: Les advarselsinstruksjonene nedenfor før du starter og bruker tilbehøret.



ADVARSEL: Les brukerhåndboken for produktet og forsikre deg om at du forstår instruksjonene om produktet, før du starter tilbehøret.

- Vær alltid forsiktig, og bruk sunn fornuft. Unngå situasjoner du ikke føler deg tilstrekkelig kvalifisert for. Hvis du er usikker på hvordan produktet skal brukes etter å ha lest brukerhåndboken, må du rådføre deg med en ekspert før du fortsetter.
- Lær hvordan du bruker tilbehøret og styreenheten på en trygg måte, og hvordan du stopper produktet raskt.
- Ikke la barn eller andre personer som ikke er godkjent som brukere av tilbehøret, bruke eller utføre vedlikehold på det. Aldersgrense for bruk kan være underlagt lokale bestemmelser.
- Ikke ha passasjerer på tilbehøret.
- Ikke bruk et tilbehør med sikkerhetsutstyr som er skadet eller ikke fungerer som det skal. Skift ut sikkerhetsutstyret om nødvendig.
- Ikke bruk tilbehøret hvis det befinner seg personer, spesielt barn, eller dyr i nærheten.
- Koble alltid ut kraftuttaksknappen, sett på parkeringsbremsen og stopp motoren på produktet før du monterer tilbehøret. Kontroller at produktet og tilbehøret er stabilt.



ADVARSEL: Vær forsiktig når du fester tilbehøret til produktet, på grunn av fare for klømskade. Bruk vernehansker.

- Inspiser arbeidsområdet, og fjern alle løse gjenstander.
- Kontroller sikkerhetsutstyret før du bruker tilbehøret.
- Utfør en test av alle funksjonene til tilbehøret før du bruker det.
- Pass på at alle mutre og bolter er riktig strammet før du bruker tilbehøret.
- Ikke la produktet stå med motoren på uten tilsyn. Koble alltid ut kraftuttaksknappen, sett på parkeringsbremsen og stopp motoren før du lar produktet stå uten tilsyn.
- Ikke bruk tilbehøret hvis det er skadet eller ikke fungerer som det skal.
- Ikke overbelast tilbehørskapisiteten ved å bruke tilbehøret i for stor hastighet.
- Stopp og undersøk tilbehøret hvis du kjører produktet over eller inn i en gjenstand. Utfør om nødvendig reparasjoner før du starter igjen.
- Rengjør tilbehøret etter hver bruk.
- Sett alltid på bladdekelet når tilbehøret ikke er i bruk.

Sikkerhetsinstruksjoner for vedlikehold



ADVARSEL: Les advarselsinstruksjonene nedenfor før du utfører vedlikehold på tilbehøret.

- Bare utfør vedlikeholdet som er beskrevet i denne brukerhåndboken. Mer omfattende inngrep skal utføres av en autorisert serviceforhandler.



ADVARSEL: Uautoriserte endringer og/eller tilleggsutstyr kan føre til alvorlige skader eller dødsfall for brukeren eller andre. Den opprinnelige konstruksjonen til tilbehøret må ikke under noen omstendigheter endres uten tillatelse fra produsenten. Bruk alltid originale reservedeler. Garantien din dekker kanskje ikke skader eller erstatningsansvar som følge av bruk av uautoriserte tilleggsutstyr og reservedeler.

- Vedlikeholdsprosedyrene som er beskrevet i denne brukerhåndboken, må utføres regelmessig. Se vedlegget.

- Koble alltid ut kraftuttaksknappen, sett på parkeringsbremsen og stopp motoren på produktet før du fjerner tilbehøret.
- Fjern tilbehøret fra produktet før du utfører vedlikehold på det.
- Ikke gå eller opphold deg under tilbehøret hvis det er løftet under vedlikehold.
- La tilbehøret stå på en plan overflate under vedlikehold. Kontroller at tilbehøret er stabilt.
- Kontroller at alle bevegelige deler har stoppet før du undersøker tilbehøret.
- Utfør regelmessig kontroll av sikkerhetsutstyret. Ta kontakt med din autoriserte serviceforhandler dersom noe av sikkerhetsutstyret mangler eller er skadet.
- Ikke foreta endringer på sikkerhetsutstyr.
- Forsikre deg om at alle mutre og bolter er riktig strammet, og at tilbehøret er i god stand.
- Bruk rennende vann fra en slange for å rengjøre tilbehøret.



OBS: Ikke bruk høytrykksspyler eller damprensere. Vann kan trenge inn i kulelagre og elektriske forbindelser og forårsake rust som kan føre til skade på produktet.

- Ikke rett vannstrålen mot elektriske komponenter eller kulelagre. Vaskemidler kan forverre skader.
- Smør tilbehøret etter rengjøring.
- Smør tilbehøret regelmessig. Se vedlegget i brukerhåndboken.
- Anbefalt transmisjonsolje er SAE 85W-90.

Oppbevaring

Klargjør produktet for lagring ved slutten av sesongen og før mer enn 30 dagers lagring.

- Sett alltid på bladdekelet når tilbehøret ikke er i bruk.
- Rengjør tilbehøret før oppbevaring.
- Undersøk tilbehøret med tanke på slitte eller skadede deler.
- Trekk til alle skruer og mutre.
- Skift ut alle skadede eller slitte deler. Bruk bare originale reservedeler.
- Smør smørpunktene på tilbehøret. Se vedlegget.
- Oppbevar tilbehøret på et rent og tørt sted, og dekk det til for å beskytte det bedre.

Sickle bar mower 540 66 45-01, ARCS5140v1

Przeznaczenie

Ten osprzęt to kosiarka listwowa napędzana przez WOM, która jest przeznaczona do stosowania wraz z kosiarką samojezdzną Husqvarna w celu koszenia gęstej i wysokiej roślinności. Wszelkie inne zastosowania są zabronione.

Produkt jest wyposażony w podwójne noże posuwisto-zwrotne.

Symbole na osprzęcie



OSTRZEŻENIE: Należy zachować ostrożność i prawidłowo korzystać z produktu. Produkt może spowodować poważne obrażenia ciała lub śmierć operatora lub innych osób.



Przed użyciem osprzętu należy dokładnie i ze zrozumieniem przeczytać instrukcję obsługi.



Nie uruchamiać silnika, jeśli osłony ochronne są niezamontowane. Istnieje duże ryzyko odniesienia obrażeń spowodowane przez ruchome części.



Ostrzeżenie: ryzyko zmiążdżenia i/lub skaleczenia. Przed przystąpieniem do czyszczenia, naprawy lub przeglądu należy upewnić się, że osprzęt tnący się zatrzymał.



Należy uważać na wyrzucane i rykoszetujące przedmioty.



Przed przystąpieniem do konserwacji osprzętu należy zdjąć osprzęt z urządzenia.



Osoby postronne powinny zachować odpowiednią odległość.



Przed przystąpieniem do konserwacji lub kontroli osprzętu upewnić się, że wszystkie ruchome części zatrzymały się.



Nie wolno używać urządzenia przy prędkości obrotowej silnika powyżej 1600 obr./min.



Produkt jest zgodny z odpowiednimi dyrektywami WE.

Informacje serwisowe firmy Husqvarna



Husqvarna Service Information

Model: [REDACTED]

Product number: [REDACTED]

1. Nazwa modelu Husqvarna
2. Kod numeru produktu (PNC) Husqvarna

Instrukcje bezpieczeństwa dotyczące obsługi



OSTRZEŻENIE: Przed uruchomieniem urządzenia i rozpoczęciem użytkowania osprzętu należy przeczytać następujące ostrzeżenia.



OSTRZEŻENIE: Przed użyciem osprzętu należy przeczytać instrukcję obsługi urządzenia i upewnić się, że rozumie się całość jej treści

- Zawsze zachowywać ostrożność i kierować się zdrowym rozsądkiem. Użytkownik nie powinien podejmować się prac, jeżeli uważa, że przekraczają one jego kwalifikacje. Jeżeli po przeczytaniu niniejszej instrukcji obsługi nadal nie ma pewności co do sposobów postępowania, przed rozpoczęciem pracy zwrócić się o poradę do eksperta.
- Nauczyć się bezpiecznej eksploatacji osprzętu i obsługi jego elementów sterujących oraz w jaki sposób szybko wyłączyć produkt.
- Nie wolno pozwalać dzieciom ani innym nieupoważnionym osobom używać ani serwisować osprzętu. Lokalne przepisy mogą określać wiek operatora.
- Nigdy nie przewozić pasażerów na osprzęcie.
- Nie używać osprzętu z urządzeniami zabezpieczającymi, które są uszkodzone lub nie

działają prawidłowo. W razie potrzeby wymienić urządzenie zabezpieczające.

- Nigdy nie wolno używać osprzętu, gdy w pobliżu znajdują się ludzie, zwłaszcza dzieci, lub zwierzęta domowe.
- Przed zamontowaniem osprzętu należy zawsze wycisnąć przycisk WOM, włączyć hamulec postojowy i wyłączyć silnik urządzenia. Upewnić się, że urządzenie i osprzęt są stabilne.



OSTRZEŻENIE: Podczas mocowania osprzętu na urządzeniu należy zachować ostrożność, ponieważ istnieje wówczas ryzyko zniażdżenia. Stosować rękawice ochronne.

- Sprawdzić obszar pracy i usunąć wszelkie luźne przedmioty.
- Przed rozpoczęciem użytkowania osprzętu należy sprawdzić urządzenia zabezpieczające.
- Przed rozpoczęciem użytkowania osprzętu należy sprawdzić wszystkie jego funkcje.
- Przed zamocowaniem osprzętu należy się upewnić, że wszystkie nakrętki i śruby są prawidłowo dokręcone.
- Nie wolno pozostawiać urządzenia z włączonym silnikiem bez nadzoru. Przed pozostawieniem urządzenia bez nadzoru należy zawsze wyłączyć przycisk WOM, włączyć hamulec postojowy i wyłączyć silnik.
- Jeżeli osprzęt jest uszkodzony lub nie działa prawidłowo, nie należy go używać.
- Nie przeciążać osprzętu poprzez zbyt szybkie korzystanie z niego.
- W przypadku przejechania lub zderzenia urządzenia z jakimkolwiek przedmiotem zatrzymać się i sprawdzić osprzęt. Jeśli to konieczne, przed ponownym rozpoczęciem pracy wykonać naprawy.
- Wyczyścić osprzęt po każdym użyciu.
- Gdy osprzęt nie jest używany, należy zawsze zakładać osłonę noża.

Instrukcje bezpieczeństwa dotyczące konserwacji



OSTRZEŻENIE: Przed rozpoczęciem prac konserwacyjnych przy osprzęcie przeczytać poniższe ostrzeżenia.

- Konserwację należy przeprowadzać wyłącznie w sposób określony w niniejszej instrukcji obsługi. Większe i bardziej skomplikowane prace powinny być wykonywane przez autoryzowany serwis.



OSTRZEŻENIE: Niedozwolone modyfikacje i/lub akcesoria mogą doprowadzić do poważnych obrażeń ciała lub śmierci operatora lub innych osób. Pod żadnym pozorem nie

zmieniać ani nie modyfikować fabrycznej konstrukcji osprzętu bez zezwolenia wydanego przez producenta. Należy używać wyłącznie oryginalnych części zamiennych. Gwarancja może nie obejmować uszkodzeń powstałych w wyniku używania niezatwierdzonych akcesoriów lub części zamiennych.

- Procedury konserwacji opisane w niniejszej instrukcji obsługi muszą być przeprowadzane regularnie. Patrz Załącznik.
- Przed wymontowaniem osprzętu należy zawsze wycisnąć przycisk WOM, włączyć hamulec postojowy i wyłączyć silnik urządzenia.
- Przed przystąpieniem do konserwacji osprzętu należy zdjąć osprzęt z urządzenia.
- Nie wolno chodzić ani przebywać pod osprzętem, jeśli osprzęt jest podniesiony podczas konserwacji.
- Podczas konserwacji osprzęt należy umieścić na równej powierzchni. Zadbaj o stabilność osprzętu.
- Przed przystąpieniem do kontroli osprzętu upewnić się, że wszystkie ruchome części zatrzymały się.
- Regularnie przeprowadzać kontrole urządzeń zabezpieczających. Jeśli urządzenia zabezpieczające są uszkodzone lub ich nie ma, skontaktować się z autoryzowanym punktem serwisowym.
- Nie wolno dokonywać modyfikacji urządzeń zabezpieczających.
- Upewnić się, że wszystkie nakrętki i śruby są odpowiednio dokręcone oraz że osprzęt jest w dobrym stanie.
- Do czyszczenia osprzętu należy użyć bieżącej wody z węża ogrodowego.



UWAGA: Nie stosować myjek wysokociśnieniowych ani parowych. Woda może przedostać się do łożysk i połączeń elektrycznych, co może doprowadzić do powstania korozji i uszkodzenia produktu.

- Nie kierować strumienia wody na podzespoły elektryczne ani na łożyska. Detergent zwykle zwiększa zakres uszkodzeń.
- Po wyczyszczeniu należy nasmarować osprzęt.
- Regularnie smarować osprzęt. Patrz Załącznik w instrukcji obsługi.
- Zalecany olej przekładniowy to SAE 85W-90.

Przechowywanie

Przygotować produkt do przechowywania po zakończeniu sezonu lub przed przechowywaniem dłużej niż 30 dni.

- Gdy osprzęt nie jest używany, należy zawsze zakładać osłonę noża.
- Przed odłożeniem osprzętu na dłuższy okres należy go wyczyścić.

- Sprawdzić osprzęt pod kątem zużytych lub uszkodzonych części.
- Dokręcić wszystkie śruby i nakrętki.
- Wymienić wszystkie zużyte lub uszkodzone części. Używać wyłącznie oryginalnych części zamiennych.
- Nasmarować punkty smarowania na osprzęcie. Patrz Załącznik.
- Przechowywać osprzęt w czystym, suchym miejscu i przykryć go dla dodatkowej ochrony.

Sickle bar mower 540 66 45-01, ARCS5140v1

Destinația produsului

Acest accesoriu este o cositoare cu barei de tăiere tip seceră acționată de priza de putere, utilizată împreună cu o mașină de tuns gazon cu masă frontală Husqvarna pentru a tăia vegetație deasă și înaltă. Orice altă utilizare este incorectă.

Produsul este echipat cu cuțițe duble cu mișcare alternativă.

Simbolurile de pe accesoriu



AVERTISMENT: Aveți grijă să utilizați corect produsul. Acest produs poate cauza vătămări corporale grave sau decesul operatorului sau al altor persoane.



Citiți cu atenție manualul de utilizare și aprofundați instrucțiunile înainte de a utiliza acest accesoriu.



Nu porniți motorul atunci când capacele de protecție sunt demontate. Există un pericol considerabil de vătămări corporale cauzate de componentele mobile.



Avertisment: Pericol de vătămări corporale prin strivire și/sau tăiere. Asigurați-vă că accesoriul de tăiere s-a oprit înainte de curățare, de efectuarea reparațiilor sau de inspecție.



Feriți-vă de obiectele ejectate sau care ricoșează.



Scoateți accesoriul din produs înainte de a efectua întreținerea accesoriului.



Țineți trecătorii la distanță.



Asigurați-vă că toate componentele mobile s-au oprit înainte de a efectua operațiuni de întreținere sau de a examina accesoriul.



Nu utilizați produsul la o turație a motorului mai mare de 1600 rot/min.



Produsul respectă directivele CE aplicabile.

Informații de service Husqvarna



Husqvarna Service Information

Model: [REDACTED]

Product number: [REDACTED]

1. Nume model Husqvarna
2. Cod produs (PNC) Husqvarna

Instrucțiuni de siguranță pentru utilizare



AVERTISMENT: Înainte de a porni și a utiliza accesoriul, citiți instrucțiunile de avertizare de mai jos.



AVERTISMENT: Citiți manualul de utilizare a produsului și aprofundați instrucțiunile înainte de a porni accesoriul

- Procedați întotdeauna cu atenție și folosiți-vă judecata. Evitați toate situațiile care considerați că vă depășesc capacitatea de reacție. Dacă aveți nelămuriri privind procedurile de utilizare după ce citiți manualul de utilizare, consultați-vă cu un expert înainte de a continua.
- Învățați să utilizați în siguranță accesoriul și comenzile sale și să opriți rapid produsul.
- Nu le permiteți copiilor sau altor persoane care nu au voie să întrebuițeze acest accesoriu să îl utilizeze

sau să efectueze lucrări de service asupra sa. Este posibil ca reglementările locale să limiteze vârsta operatorului.

- Nu lăsați niciodată pasageri să stea pe accesoriu.
- Nu utilizați un accesoriu cu dispozitive de siguranță deteriorate sau care nu funcționează corect. Înlocuiți dispozitivele de siguranță dacă este necesar.
- Nu utilizați niciodată accesoriul dacă în imediata apropiere se află persoane, în special copii, sau animale.
- Decuplați întotdeauna butonul PTO, aplicați frâna de parcare și opriți motorul produsului înainte de a instala accesoriul. Asigurați-vă că produsul și accesoriul sunt stabile.



AVERTISMENT: Aveți grijă când fixați accesoriul pe produs, există pericolul de vătămări corporale prin strivire. Utilizați mănuși de protecție.

- Examinați zona de lucru și îndepărtați toate obiectele slăbite.
- Verificați dispozitivele de siguranță înainte de a utiliza accesoriul.
- Testați toate funcțiile accesoriului înainte de a-l utiliza.
- Asigurați-vă că toate piulițele și șuruburile sunt strânse corect înainte de a utiliza accesoriul.
- Nu lăsați produsul nesupravegheat cu motorul pornit. Decuplați întotdeauna butonul PTO, aplicați frâna de parcare și opriți motorul înainte de a lăsa produsul nesupravegheat.
- Nu folosiți accesoriul dacă este deteriorat sau dacă nu funcționează corect.
- Nu suprasolicitați capacitatea accesoriului utilizându-l la o viteză prea mare.
- Opriți și examinați accesoriul dacă ați trecut cu produsul peste un obiect sau l-ați lovit. Dacă este necesar, efectuați reparații înainte de repornire.
- Curățați accesoriul după fiecare utilizare.
- Atașați întotdeauna capacul barei de tăiere atunci când accesoriul nu este în uz.

Instrucțiuni de siguranță pentru întreținere



AVERTISMENT: Înainte de a efectua operațiuni de întreținere asupra accesoriului, citiți instrucțiunile de avertizare de mai jos.

- Efectuați numai operațiunile de întreținere descrise în acest manual de utilizare. Lucrările mai ample trebuie efectuate de un distribuitor de service autorizat.



AVERTISMENT: Modificările și/sau accesoriile neaprobate pot duce la vătămări corporale grave sau chiar mortale ale utilizatorului sau ale altor

persoane. Nu modificați sub nicio formă proiectul accesoriului fără permisiunea producătorului. Utilizați întotdeauna piese de schimb originale. Garanția nu va acoperi daunele sau răspunderea civilă create de utilizarea unor accesorii sau piese de schimb neautorizate.

- Procedurile de întreținere descrise în acest manual de utilizare trebuie efectuate periodic. Consultați Anexa.
- Decuplați întotdeauna butonul PTO, aplicați frâna de parcare și opriți motorul produsului înainte de a demonta accesoriul.
- Scoateți accesoriul din produs înainte de a efectua întreținerea accesoriului.
- Nu mergeți sau nu stați sub accesoriu dacă acesta este ridicat în timpul operațiunilor de întreținere.
- Așezați accesoriul pe o suprafață plană în timpul operațiunilor de întreținere. Asigurați-vă că accesoriul este stabil.
- Asigurați-vă că toate componentele mobile s-au oprit înainte de a examina accesoriul.
- Verificați regulat dispozitivele de siguranță. Dacă dispozitivele de siguranță lipsesc sau sunt deteriorate, contactați distribuitorul de service autorizat.
- Nu aduceți modificări dispozitivelor de siguranță.
- Asigurați-vă că toate piulițele și șuruburile sunt strânse corect și că accesoriul este în stare bună.
- Curățați accesoriul cu jeturi de apă dintr-un furtun.



ATENȚIE: Nu utilizați un spălător cu presiune ridicată sau un echipament de curățare cu abur. Apa poate pătrunde în lagăre și conexiunile electrice, cauzând deteriorarea produsului prin coroziune.

- Nu orientați jetul de apă către componente electrice sau lagăre. În general, detergentul accelerează deteriorarea acestora.
- Lubrifiați accesoriul după curățare.
- Lubrifiați accesoriul periodic. Consultați Anexa din manualul operatorului.
- Uleiul de transmisie recomandat este SAE 85W-90.

Depozitarea

Pregătiți produsul pentru depozitare la final de sezon și înainte de a-l depozita pentru mai mult de 30 de zile.

- Atașați întotdeauna capacul barei de tăiere atunci când accesoriul nu este în uz.
- Curățați accesoriul înainte de depozitare.
- Examinați accesoriul pentru componente uzate sau deteriorate.
- Strângeți toate șuruburile și piulițele.
- Înlocuiți toate componentele uzate sau deteriorate. Utilizați doar piese de schimb originale.

- Lubrifiați punctele de ungere de pe accesoriu. Consultați Anexa.

- Păstrați accesoriul într-o zonă curată și uscată și acoperiți-l pentru mai multă protecție.

Sickle bar mower 540 66 45-01, ARCS5140v1

Использование по назначению

Данное дополнительное оборудование представляет собой навесную сегментную косилку с приводом от РТО, предназначенную для использования с райдером Husqvarna для скашивания густой и высокой растительности. Использование в прочих целях запрещено.

Изделие оснащено двухножевым аппаратом сегментного типа.

Символы на оборудовании



ПРЕДУПРЕЖДЕНИЕ. Соблюдайте осторожность и правила эксплуатации изделия. Изделие может стать причиной тяжелой травмы или смерти оператора и окружающих.



Перед началом работы с дымным оборудованием внимательно прочитайте руководство по эксплуатации и убедитесь, что понимаете приведенные здесь инструкции.



Не запускайте двигатель, если защитные кожухи сняты. Существует высокий риск получения травмы от движущихся деталей.



Предупреждение: опасность раздавливания и/или порезов. Перед проведением осмотра, ремонтом или очисткой убедитесь, что режущее оборудование остановлено.



Берегитесь отбрасываемых предметов и рикошетов.



Снимите дополнительное оборудование с изделия, прежде чем приступить к техническому обслуживанию оборудования.



Не допускайте приближения посторонних лиц.



Перед техническим обслуживанием или осмотром дополнительного оборудования убедитесь, что все движущиеся части остановились.



Не эксплуатируйте изделие при частоте вращения двигателя выше 1600 об/мин.



Изделие соответствует действующим директивам ЕС.

Сервисная информация Husqvarna



Husqvarna Service Information

Model: [REDACTED]

Product number: [REDACTED]

1. Название модели Husqvarna
2. Код номера изделия (PNC) Husqvarna

Инструкции по технике безопасности во время эксплуатации



ПРЕДУПРЕЖДЕНИЕ: Прежде чем запускать оборудование и начинать работу с ним, обязательно прочитайте следующие инструкции по технике безопасности.



ПРЕДУПРЕЖДЕНИЕ: Перед эксплуатацией дополнительного оборудования также внимательно прочитайте руководство по эксплуатации изделия и убедитесь, что понимаете приведенные в нем инструкции.

- Всегда соблюдайте осторожность и руководствуйтесь здравым смыслом. Не выполняйте работу, если вам кажется, что уровень вашей квалификации недостаточен. Если после изучения руководства по эксплуатации у вас возникли вопросы

по эксплуатации изделия, обратитесь за консультациями к специалисту, прежде чем приступить к работе.

- Изучите инструкции по безопасной эксплуатации оборудования и использованию органов управления, а также научитесь быстро останавливать изделие.
- Не допускайте к работе с оборудованием и его обслуживанию детей и взрослых, не имеющих соответствующей подготовки. Местные законы могут устанавливать требования к возрасту оператора.
- Запрещается перевозить пассажиров на дополнительном оборудовании.
- Не используйте дополнительное оборудование, если защитные устройства повреждены или неисправны. При необходимости замените защитные устройства.
- Не используйте оборудование в непосредственной близости от других людей (особенно детей) или животных.
- Перед установкой дополнительного оборудования всегда отключайте кнопку MOM, включайте стояночный тормоз и останавливайте двигатель изделия. Проверьте устойчивость изделия и дополнительного оборудования.



ПРЕДУПРЕЖДЕНИЕ:

Соблюдайте осторожность при установке дополнительного оборудования на изделие, чтобы избежать травм от раздавливания. Используйте защитные перчатки.

- Осмотрите рабочую зону и уберите незакрепленные предметы.
- Перед началом работы с дополнительным оборудованием проверьте состояние защитных устройств.
- Перед началом работы с дополнительным оборудованием проверьте все его функции.
- Перед началом работы с дополнительным оборудованием убедитесь, что все гайки и болты затянуты надлежащим образом.
- Запрещается оставлять изделие без присмотра, когда двигатель работает. Перед тем как оставить изделие без присмотра обязательно верните кнопку РТО в исходное положение, включите стояночный тормоз и остановите двигатель.
- Не используйте дополнительное оборудование, если оно повреждено или работает неправильно.
- Не перегружайте дополнительное оборудование, пытаясь работать с чрезмерной скоростью.
- Если вы переехали какое-то препятствие или столкнулись с ним, остановитесь и проверьте дополнительное оборудование. При необходимости выполните ремонт, прежде чем продолжать работу.

- Очищайте оборудование после каждого использования.
- Когда дополнительное оборудование не используется, обязательно устанавливайте на него кожух режущего оборудования.

Инструкции по технике безопасности во время технического обслуживания



ПРЕДУПРЕЖДЕНИЕ:

В обязательном порядке прочитайте следующие инструкции по технике безопасности, прежде чем приступить к обслуживанию дополнительного оборудования.

- Выполняйте только те работы по техобслуживанию, которые описаны в данном руководстве по эксплуатации. Более расширенное обслуживание должно выполняться в официальном сервисном центре.



ПРЕДУПРЕЖДЕНИЕ:

Внесение неразрешенных изменений и/или использование неодобренного дополнительного оборудования может привести к тяжелой травме или даже смерти оператора или других лиц. Ни при каких обстоятельствах не допускается внесение изменений в первоначальную конструкцию дополнительного оборудования без разрешения производителя. Используйте только оригинальные запасные части. Гарантия может не покрывать ущерб, возникший по причине использования неодобренного дополнительного оборудования или запчастей.

- Процедуры технического обслуживания, описанные в данном руководстве по эксплуатации, должны выполняться регулярно. См. Приложение.
- Перед снятием дополнительного оборудования всегда отключайте кнопку MOM, включайте стояночный тормоз и останавливайте двигатель изделия.
- Снимите дополнительное оборудование с изделия, прежде чем приступить к техническому обслуживанию оборудования.
- Не ходите и не стойте под дополнительным оборудованием, если оно было поднято в рамках технического обслуживания.
- Во время технического обслуживания разместите оборудование на ровной поверхности. Убедитесь, что оборудование находится в устойчивом положении.

- Перед осмотром оборудования убедитесь, что все движущиеся части остановились.
- Регулярно выполняйте проверку защитных устройств. Если защитные устройства повреждены или отсутствуют, обратитесь в официальный сервисный центр.
- Не вносите никаких изменений в защитные устройства.
- Убедитесь, что все гайки и болты затянуты должным образом, а оборудование находится в надлежащем состоянии.
- Используйте для очистки оборудования проточную воду из шланга.



ВНИМАНИЕ: Не используйте мойку высокого давления или пароочиститель. Вода может попасть в подшипники и электрические соединения и вызвать коррозию, которая приводит к повреждению изделия.

- Не направляйте струю воды на электрические компоненты и подшипники. Как правило, использование мощного средства усугубляет повреждения.
- Смажьте оборудование после очистки.

- Регулярно смазывайте оборудование. См. Приложение в руководстве по эксплуатации.
- Рекомендованное трансмиссионное масло — SAE 85W-90.

Хранение

Подготовьте изделие к хранению в конце сезона, а также перед помещением на хранение на срок более 30 дней.

- Когда дополнительное оборудование не используется, обязательно устанавливайте на него кожух режущего оборудования.
- Перед помещением на хранение очистите дополнительное оборудование.
- Проверьте дополнительное оборудование на наличие изношенных или поврежденных деталей.
- Затяните все винты и гайки.
- Замените изношенные или поврежденные детали. Используйте только оригинальные запчасти.
- Смажьте дополнительное оборудование в точках смазки. См. Приложение.
- Храните оборудование в чистом сухом месте и накрывайте его для дополнительной защиты.

Sickle bar mower 540 66 45-01, ARCS5140v1

Plánované použitie

Toto príslušenstvo je lištová kosačka poháňaná vývodovým hriadeľom, určená na použitie spolu s riderom Husqvarna na kosenie hustej a vysokej vegetácie. Každé iné používanie je neprípustné.

Výrobok je vybavený dvojčinnými protibežnými nožmi.



Upozornenie: hrozí riziko úrazu pomliačdením alebo porezaním. Pred čistením, vykonávaním opráv alebo kontrolou skontrolujte, či kosiaci nástroj zastal.



Dávajte pozor na vymrštené predmety a spätné nárazy.



UPOZORNENIE: Postupujte opatrne a používajte výrobok správnym spôsobom. Tento výrobok môže spôsobiť vážne poranenie alebo usmrtenie obsluhujúceho pracovníka alebo iných osôb.

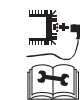

Pred údržbou nastavca ho odstráňte z výrobku.



Pred používaním nastavca si prečítajte návod na obsluhu a uistite sa, že rozumiete uvedeným pokynom.



Vykážte ostatné osoby z pracovného priestoru.



Neštartujte motor, ak sú zložené ochranné kryty. Hrozí vysoké nebezpečenstvo poranenia pohybujúcimi sa dielmi.



Pred údržbou alebo kontrolou nastavca sa uistite, že všetky pohyblivé časti sa zastavili.



Výrobok nepoužívajte s vyššími otáčkami motora ako 1600 ot./min.



Tento výrobok je v súlade s príslušnými smernicami ES.

Informácie o servise Husqvarna



Husqvarna Service Information

Model: [REDACTED]

Product number: [REDACTED]

1. Husqvarna názov modelu
2. Husqvarna produktové číslo (PNC)

Bezpečnostné pokyny pre prevádzku



VÝSTRAHA: Pred spustením a používaním nadstavca si prečítajte nasledujúce výstrahy.



VÝSTRAHA: Pred spustením nadstavca si prečítajte návod na obsluhu výrobku a uistite sa, že rozumiete pokynom na výrobku

- Vždy zachovávajte opatrnosť a riadte sa zdravým úsudkom. Vyvarujte sa každej situácie, ktorá podľa vás presahuje vaše možnosti. Ak si po prečítaní návodu na obsluhu nie ste istí prevádzkovými postupmi, v prípade potreby pokračovaním sa poraďte s odborníkom.
- Naučte sa bezpečne používať nadstavec a jeho ovládacie prvky a naučte sa, ako produkt rýchlo zastaviť.
- Nenechajte deti a osoby, ktoré nemajú oprávnenie na používanie, používať nadstavec alebo vykonávať jeho servis. Vek operátora môžu stanovovať miestne zákony.
- Na nadstavci nikdy nevozte pasažierov.
- Nadstavec nepoužívajte s bezpečnostnými zariadeniami, ktoré sú poškodené alebo nefungujú správne. V prípade potreby bezpečnostné zariadenia vymeňte.
- Nadstavec nikdy nepoužívajte, ak sú v blízkosti osoby, najmä deti, alebo zvieratá.
- Pred inštaláciou nadstavca vždy vypnite tlačidlo PTO, aktivujte parkovaciu brzdú a vypnite motor

na výrobku. Uistite sa, že výrobok a nadstavec sú v stabilnej polohe.



VÝSTRAHA: Pri pripájaní nadstavca k výrobku buďte opatrní, hrozí riziko úrazu pomliaždením. Používajte ochranné rukavice.

- Skontrolujte pracovnú oblasť a odstráňte všetky voľne položené predmety.
- Skôr než budete nadstavec používať, skontrolujte bezpečnostné zariadenia.
- Pred použitím nadstavca vykonajte test všetkých funkcií nadstavca.
- Pred použitím nadstavca sa uistite, že sú všetky matice a skrutky správne utiahnuté.
- Nenechávajte produkt bez dozoru, kým je motor zapnutý. Pred ponechaním výrobku bez dozoru vždy vypnite tlačidlo PTO, aktivujte parkovaciu brzdú a vypnite motor.
- Ak je nadstavec poškodený alebo nefunguje správne, nepoužívajte ho.
- Nadstavec nepreťažujte jeho príliš rýchlym prevádzkovaním.
- Ak s výrobkom prejdete cez nejaký predmet alebo ním do nejakého predmetu narazíte, zastavte a skontrolujte nadstavec. Pred spustením vykonajte potrebné opravy.
- Po každom použití nadstavec vyčistite.
- Ak sa nadstavec nepoužíva, vždy nasadte kryt noža.

Bezpečnostné pokyny pre údržbu



VÝSTRAHA: Pred údržbou nadstavca si prečítajte nasledujúce výstrahy.

- Vykonávajte len údržbu uvedenú v tomto návode na obsluhu. Náročnejšie práce sa musia vykonávať u autorizovaného servisného predajcu.



VÝSTRAHA: Nepovolené úpravy a/alebo príslušenstvo môžu viesť k vážnemu poraneniu alebo usmrteniu používateľa alebo iných osôb. Za žiadnych okolností nemeňte pôvodnú konštrukciu nadstavca bez schválenia od výrobcu. Vždy používajte originálne náhradné diely. Vaša záruka nemusí pokrývať poškodenia ani škody spôsobené neschváleným príslušenstvom alebo náhradnými dielmi.

- Postupy údržby opísané v tomto návode na obsluhu sa musia vykonávať pravidelne. Pozrite si časť Príloha.
- Pred odstránením nadstavca vždy vypnite tlačidlo PTO, aktivujte parkovaciu brzdú a vypnite motor na výrobku.
- Pred údržbou nadstavca ho odstráňte z výrobku.

- Ak je nadstavec počas údržby zdvihnutý, nekráčajte ani nestojte pod ním.
- Počas údržby nadstavec položte na rovny povrch. Uistite sa, že je nadstavec v stabilnej polohe.
- Pred kontrolou nadstavca sa uistite, že všetky pohyblivé časti sa zastavili.
- Pravidelne kontrolujte bezpečnostné zariadenia. Ak sú bezpečnostné zariadenia poškodené alebo chýbajú, obráťte sa na autorizovaného servisného predajcu.
- Bezpečnostné zariadenia neupravujte.
- Ubezpečte sa, že sú všetky matice a skrutky správne dotiahnuté a že je nadstavec v dobrom stave.
- Nadstavec umyte tečúcou vodou z hadice.



VAROVANIE: Nepoužívajte vysokotlakovú umývačku ani parný čistič. Voda môže preniknúť do ložísk a elektrických pripojení a spôsobiť koróziu, ktorá môže viesť k poškodeniu produktu.

- Vodu nesmerujte na elektrické komponenty ani na ložiská. Použitím čistiaceho prostriedku sa zvyšuje riziko poškodenia.

- Po vyčistení nadstavce premažte.
- Nadstavec pravidelne mažte. Pozrite si časť Príloha v návode na obsluhu.
- Odporúčaná prevodový olej je SAE 85W-90.

Skladovanie

Výrobok pripravte na uskladnenie na konci sezóny a pred dlhším než 30 dňovým uskladnením.

- Ak sa nadstavec nepoužíva, vždy nasadte kryt noža.
- Pred uskladnením nadstavec vyčistite.
- Skontrolujte, či niektoré zo súčiastok nadstavca nie sú opotrebované alebo poškodené.
- Dotiahnite všetky skrutky a matice.
- Všetky opotrebované alebo poškodené časti vymeňte. Používajte iba originálne náhradné diely.
- Namažte mazacie body na nadstavci. Pozrite si časť Príloha.
- Nadstavec odkladajte na čisté a suché miesto a prikryvajte ho, aby bol lepšie chránený.

Sickle bar mower 540 66 45-01, ARCS5140v1

Namen uporabe

Ta priključek je strižna kosilnica na kardanski pogon, ki se uporablja s sedežno kosilnico Husqvarna za košnjo gostega in visokega rastlinja. Vsaka drugačna uporaba ni ustrezna.

Izdelek je opremljen z dvojnimi nihajnimi noži.

Znaki na priključku



OPOZORILO: Bodite previdni in uporabljajte izdelek pravilno. Ta izdelek lahko povzroči hude poškodbe oziroma smrt upravljalca ali drugih.



Pred uporabo tega priključka morate pozorno prebrati in razumeti navodila za uporabo.



Motorja ne zaženite, če so zaščitni pokrovi odstranjeni. Obstaja velika nevarnost poškodb zaradi premikajočih delov.



Opozorilo: nevarnost zmečkanin/ali ureznin. Pred čiščenjem, popravili ali preverjanjem stroja se obvezno prepričajte, da rezalni priključek miruje.



Pazite na leteče in odbite predmete.



Pred vzdrževanjem priključka morate tega odklopiti z izdelka.



Osebe naj se zadržujejo na varni razdalji.



Pred vzdrževanjem ali pregledom priključka se prepričajte, da vsi premični deli mirujejo.



Med uporabo izdelka število vrtljajev motorja ne sme preseči 1600 vr/min.



Izdelek je skladen z veljavnimi direktivami ES.

Servisne informacije Husqvarna



Husqvarna Service Information

Model: [REDACTED]

Product number: [REDACTED]

1. Ime modela Husqvarna
2. Koda izdelka Husqvarna (PNC)

Varnostna navodila za uporabo



OPOZORILO: Pred zagonom in uporabo priključka preberite navodila v povezavi z opozorili v nadaljevanju.



OPOZORILO: Pred zagonom tega priključka morate prebrati navodila za uporabo izdelka in razumeti navodila na izdelku.

- Vedno bodite previdni in ravnajte razumno. Izogibajte se situacijam, ki se vam zdijo prezahtevne. Če po branju teh navodil še vedno niste prepričani o delovnih postopkih, se pred nadaljevanjem posvetujte s strokovnjakom.
- Naučite se varno uporabljati priključek in njegove krmilne elemente ter se seznanite z načinom hitre zaustavitve izdelka.
- Otrokom ali drugim osebam, ki niso pooblaščen za upravljanje izdelka, ne dovolite, da bi uporabljali priključek ali ga servisirali. Starost uporabnika je morda določena z lokalnimi zakoni.
- Na priključku nikoli ne zadržujte potnikov.
- Ne uporabljajte priključka z varnostnimi napravami, ki so poškodovane ali ne delujejo pravilno. Po potrebi zamenjajte varnostne naprave.
- Priključka nikoli ne uporabljajte, če so v bližini druge osebe, še posebej otroci, in živali.
- Pred namestitvijo priključka morate obvezno pritisniti gumb za izklop priključne gredi, aktivirati parkirno zavoro in izklopiti motor izdelka. Izdelek in priključek morata biti stabilna.



OPOZORILO: Pri priklopu priključka na izdelek bodite zelo previdni, saj obstaja nevarnost zmečkanin. Uporabljajte zaščitne rokavice.

- Preglejte delovno območje in odstranite vse ločene predmete.
- Pred uporabo priključka preverite varnostne naprave na izdelku.

- Pred uporabo priključka preverite vse njegove funkcije.
- Pred uporabo priključka se morate prepričati, da so vse matice in vijaki pravilno zategnjeni.
- Izdelka ne pustite brez nadzora, če je vklopljen motor. Preden priključek zapustite brez nadzora, morate obvezno pritisniti gumb za izklop priključne gredi, aktivirati parkirno zavoro in izklopiti motor izdelka.
- Če priključek ne deluje pravilno ali je pokvarjen, ga ne uporabljajte.
- Ne preobremenite zmogljivosti priključka tako, da priključek upravljate prehitro.
- Če med upravljanjem izdelka prevozite ali udarite ob predmet, se ustavite se ter pregledajte priključek. Po potrebi pred ponovnim zagonom opravite popravila.
- Po vsaki uporabi izdelek očistite.
- Ko priključka ne uporabljate, vedno namestite ščitnik rezila.

Varnostna navodila za vzdrževanje



OPOZORILO: Pred vzdrževanjem priključka preberite naslednja opozorilna navodila.

- Vzdrževalna dela opravite tako, kot je opisano v teh navodilih za uporabo. Zahtevnejše posege mora biti opraviti pooblaščen servisier.



OPOZORILO: Neodobrene spremembe in/ali neoriginalni deli lahko povzročijo resne poškodbe ali smrt uporabnika ali drugih. Brez predhodnega dovoljenja proizvajalca ni dovoljeno nikakršno spreminjanje prvotne zasnovne priključka. Vedno uporabljajte originalne nadomestne dele. Garancija morda ne krije škode ali odgovornosti, ki je nastala zaradi uporabe neodobrenih dodatkov ali nadomestnih delov.

- Vzdrževalna dela, opisana v teh navodilih za uporabo, je treba opravljati redno. Glejte prilogo.
- Pred odstranitvijo priključka morate obvezno pritisniti gumb za izklop priključne gredi, aktivirati parkirno zavoro in izklopiti motor izdelka.
- Pred vzdrževanjem priključka morate tega odklopiti z izdelka.
- Če je priključek med vzdrževalnimi deli dvignjen, sta hoja ali zadrževanje pod priključkom prepovedana.
- Izdelek mora biti med vzdrževalnimi deli na ravni podlagi. Priključek mora biti stabilen.
- Pred pregledom priključka se prepričajte, da vsi premični deli mirujejo.
- Redno preverjajte varnostne naprave. Če varnostne naprave niso nameščene, ali so poškodovane, se posvetujte s pooblaščenim servisnim zastopnikom.
- Ne spreminjajte varnostnih naprav.

- Prepričajte se, da so vse matice in vijaki pravilno zategnjeni ter da je priključek v dobrem stanju.
- Izdelek očistite s tekočo vodo iz cevi.



POZOR: Ne uporabljajte visokotlačnega čistilnika ali parnega čistilnika. Voda lahko prodre v ležaje in električne priključke ter povzroči korozijo, ki poškoduje izdelek.

- Vode ne usmerjajte proti električnim delom ali ležajem. Detergent pogosto povzroči večjo škodo.
- Med čiščenjem priključek namažite.
- Priključek mažite redno. Glejte prilogo navodil za uporabo.
- Priporočeno olje za menjalnik je SAE 85W-90.

Shranjevanje

Ob koncu sezone ali pred shranjevanjem, daljšim od 30 dni, morate izdelek pravilno pripraviti.

- Ko priključka ne uporabljate, vedno namestite ščitnik rezila.
- Pred shranjevanjem priključek očistite.
- Preverite, ali so na priključku poškodovani ali obrabljeni deli.
- Zategnite vse vijake in matice.
- Obrabljene ali poškodovane dele zamenjajte. Uporabljajte samo originalne nadomestne dele.
- Namažite mazalke priključka. Glejte prilogo.
- Izdelek hranite na čistem in suhem mestu, za dodatno zaščito pa ga še pokrijte.

Sickle bar mower 540 66 45-01, ARCS5140v1

Namena

Ovaj priključek predstavlja bočno koso koju pokreće prenosno vratilo za korišćenje zajedno sa Husqvarna kosačicom sa sedištem za košenje gustog i visokog rastinja. Sve ostale upotrebe su nepravilne.

Proizvod je opremljen dvostrukim recipročnim noževima.

Simboli na priključku



UPOZORENJE: Budite pažljivi i koristite proizvod na pravilan način. Ovaj proizvod može prouzrokovati teške telesne povrede ili smrt rukovaoca i drugih osoba.



Pre korišćenja dodatka pažljivo pročitajte korisničko uputstvo i budite sigurni da ste ga razumeli.



Nemojte da startujete motor ako su zaštitni poklopci uklonjeni. Postoji visok rizik od povrede uzrokovane pokretnim delovima.



Upozorenje: rizik od povreda usled prignječenja ili posekotina. Pre čišćenja, popravljanja ili pregledanja, proverite da li se priključak za rezanje potpuno zaustavio.



Pazite na odbačene predmete i odskakivanja.



Uklonite priključak sa proizvoda pre održavanja proizvoda.



Udaljite druga lica.



Uverite se da su svi pokretni delovi zaustavljeni pre obavljanja održavanja ili pregleda priključka.



Nemojte koristiti proizvod sa većom brzinom motora od 1600 o/min.



Proizvod je usaglašen sa važećim direktivama EZ.

Informacije o uslugama tvrtke Husqvarna



Husqvarna Service Information

Model:

Product number:

1. Husqvarna naziv modela
2. Husqvarna kôd broja proizvoda (PNC)

Bezbednosna uputstva za rukovanje



UPOZORENJE: Pročitajte upozoravajuća uputstva koja slede pre pokretanja i korišćenja priključka.



UPOZORENJE: Pre pokretanja priključka pažljivo pročitajte korisničko uputstvo za proizvod i budite sigurni da ste ga razumeli.

- Uvek budite pažljivi i koristite zdrav razum. Izbegavajte sve situacije za koje smatrate da nisu u okviru vaših sposobnosti. Ako nakon čitanja ovog uputstva i dalje imate nejasnoća, obratite se stručnjaku pre nastavka rada.
- Naučite kako se bezbedno koristi priključak i komande i naučite kako da ga brzo zaustavite.
- Deca i osobe koje nemaju odobrenje na rad ne smeju da koriste priključak niti da ga servisiraju. Uzrast korisnika je možda propisan lokalnim zakonima.
- Ne prevozite nikoga na priključku.
- Nemojte da koristite priključak sa bezbednosnim uređajima koji su oštećeni ili neispravni. Ako je potrebno zamenite bezbednosne uređaje.
- Nikada nemojte koristiti priključak ako su osobe, naročito deca, ili životinje u blizini.
- Uvek isključite dugme prenosnog vratila, angažujte parkirnu kočnicu i zaustavite motor proizvoda pre postavljanja priključka. Pobrinite se da proizvod i priključak budu stabilni.



UPOZORENJE: Budite pažljivi kada postavljate priključak na proizvod, postoji rizik od nagnečenja. Nosite zaštitne rukavice.

- Pregledajte radno područje i uklonite sve nepričvršćene predmete.
- Proverite zaštitne poklopce pre korišćenja priključka.
- Proverite sve funkcije priključka pre nego što počnete da ga koristite.
- Proverite da li su sve navratke i vijci zategnuti ispravno pre nego što počnete da koristite priključak.
- Ne ostavljajte proizvod bez nadzora ako mu motor radi. Uvek isključite dugme prenosnog vratila, angažujte parkirnu kočnicu i zaustavite motor proizvoda pre nego što ostavite proizvod bez nadzora.
- Nemojte koristiti priključak ako je oštećen ili neispravan.
- Nemojte preopteretiti priključak tako što biste ga upotrebljavali pri velikoj brzini.
- Stanite i pregledajte priključak ako ste proizvodom prešli preko predmeta ili ste udarili u njega. Ako je potrebno, izvršite popravku pre početka rada.
- Očistite priključak nakon svake upotrebe.

- Uvek postavite poklopac sečiva kada se priključak ne koristi.

Bezbednosna uputstva za održavanje



UPOZORENJE: Pročitajte upozoravajuća uputstva koja slede pre održavanja proizvoda.

- Obavljajte samo poslove održavanja opisane u ovom korisničkom uputstvu. Svaki veći rad treba da izvrši ovlašćeni serviser.



UPOZORENJE: Neovlašćene prepravke i/ili dodatna oprema mogu dovesti do teške povrede ili smrti rukovaoca ili drugih osoba. Ni u kom slučaju ne smete bez odobrenja proizvođača prepravljati prvobitnu konstrukciju priključka. Uvek koristite samo originalne rezervne delove. Garancija ne pokriva štete ni odgovornost nastale korišćenjem neodobrenih podataka i rezervnih delova.

- Postupci za održavanje opisani u ovom uputstvu za rukovaoca moraju da se obavljaju redovno. Pogledajte dodatak.
- Uvek isključite dugme prenosnog vratila, angažujte parkirnu kočnicu i zaustavite motor proizvoda pre uklanjanja priključka.
- Uklonite priključak sa proizvoda pre održavanja proizvoda.
- Nemojte hodati ili stajati pored priključka ako je podignut radi održavanja.
- Stavite priključak na ravnu površinu tokom održavanja. Pobrinite se da priključak bude stabilan.
- Uverite se da su svi pokretni delovi zaustavljeni pre pregleda priključka.
- Redovno proveravajte bezbednosne uređaje. Ako bezbednosni uređaji nedostaju ili su oštećeni, obratite se ovlašćenom serviseru.
- Nemojte vršiti izmene na bezbednosnim uređajima.
- Uverite se da su svi zavrtnji i navrtke pravilno zategnuti i da je dodatak u dobrom stanju.
- Operite dodatak vodom iz creva.



OPREZ: Ne koristite perač visokog pritiska ni paročistač. Voda može da uđe u ležajeve i električne spojeve i izazove koroziju koja može da ošteti proizvod.

- Ne usmeravajte mlaz vode na električne komponente i ležajeve. Deterdženti obično povećavaju oštećenja.
- Podmažite priključak nakon čišćenja.
- Redovno podmazujete priključak. Pogledajte Dodatak u korisničkom uputstvu.
- Preporučeno ulje menjača je SAE 85W-90.

Skladištenje

Pripremite proizvod za skladištenje na kraju sezone i pre skladištenja koje će trajati duže od 30 dana.

- Uvek postavite poklopac sečiva kada se priključak ne koristi.
- Očistite priključak pre skladištenja.
- Pregledajte da delovi priključka nisu istrošeni ili oštećeni.

- Pritegnite sve zavrtnje i navrtke.
- Zamenite istrošene ili oštećene delove. Koristite samo originalne rezervne delove.
- Podmažite tačke za podmazivanje na priključku. Pogledajte dodatak.
- Čuvajte priključak na suvom i čistom mestu i pokrijte ga radi veće zaštite.

Sickle bar mower 540 66 45-01, ARCS5140v1

Avsedd användning

Det här tillbehöret är en kraftuttagsdriven slätterbalk som används tillsammans med en Husqvarna-åkräsklippare för att skära igenom tät och hög vegetation. All annan användning är felaktig.

Produkten är utrustad med dubbla fram- och återgående knivar.

Symboler på tillbehöret



VARNING! Var försiktig och använd produkten på rätt sätt. Den här produkten kan orsaka allvarlig eller livshotande skada för användaren och andra.



Läs igenom bruksanvisningen noggrant och se till att du förstår instruktionerna innan du använder det här tillbehöret.



Starta inte motorn om skyddskåporna har tagits bort. Det finns en stor risk för skador från rörliga delar.



Varning! Risk för kross- och/eller skärskador. Se till att skärutrustningen har stannat före rengöring, reparation eller inspektion.



Akta dig för utslungade föremål och rikoschetter.



Ta bort tillbehöret från produkten innan du utför underhåll på tillbehöret.



Håll kringstående på avstånd.



Se till att alla rörliga delar har stannat innan du utför underhåll eller undersöker tillbehöret.



Använd inte produkten med ett högre motorvarvtal än 1 600 varv/min.



Produkten överensstämmer med gällande EG-direktiv.

Husqvarna Service Hub-information



Husqvarna Service Information

Model:

Product number:

1. Husqvarna modellnamn
2. Husqvarna produktnummerkod (PNC)

Säkerhetsinstruktioner för drift



VARNING: Läs varningsinstruktionerna nedan innan du startar och använder tillbehöret.



VARNING: Läs igenom produktens bruksanvisning och se till att du förstår instruktionerna för produkten innan du startar tillbehöret.

- Var alltid försiktig och använd sunt förnuft. Undvik situationer som du anser dig otillräckligt kvalificerad för. Om du känner dig osäker angående driftsprocedurer efter att ha läst bruksanvisningen ska du rådfråga en expert innan du fortsätter.

- Lär dig att använda tillbehöret och reglagen på ett säkert sätt samt att stanna produkten snabbt.
- Låt inte barn eller andra personer som inte godkänns för användning av tillbehöret använda eller utföra service på det. Lokala föreskrifter kan reglera användarens ålder.
- Ha aldrig passagerare på tillbehöret.
- Använd inte tillbehöret om säkerhetsanordningarna är skadade eller inte fungerar korrekt. Byt ut säkerhetsanordningarna om det behövs.
- Använd aldrig tillbehöret om personer, speciellt barn, eller djur finns i närheten.
- Se alltid till att koppla ur kraftuttagsknappen, aktivera parkeringsbromsen och stänga av motorn på produkten innan du monterar tillbehöret. Kontrollera att produkten och tillbehöret är stabila.



VARNING: Var försiktig när du monterar tillbehöret på produkten. Det finns risk för krossador. Använd skyddshandskar.

- Undersök arbetsområdet och ta bort alla lösa föremål.
- Kontrollera säkerhetsanordningarna innan du använder tillbehöret.
- Testa alla funktioner på tillbehöret innan du använder det.
- Se till att alla muttrar och bultar är korrekt åtdragna innan du använder tillbehöret.
- Låt inte produkten stå utan uppsikt med motorn igång. Se alltid till att koppla ur kraftuttagsknappen, aktivera parkeringsbromsen och stänga av motorn innan du lämnar produkten utan uppsikt.
- Använd inte tillbehöret om det är skadat eller inte fungerar korrekt.
- Överbelasta inte tillbehörets kapacitet genom att använda tillbehöret för fort.
- Stanna och undersök tillbehöret om du har kört produkten över eller in i något. Reparera om nödvändigt innan du startar.
- Rengör tillbehöret efter varje användning.
- Ha alltid knivskyddet på när tillbehöret inte används.

Säkerhetsinstruktioner för underhåll



VARNING: Läs varningsinstruktionerna nedan innan du utför underhåll på tillbehöret.

- Utför endast underhåll enligt anvisningarna i den här bruksanvisningen. Mer omfattande arbete ska utföras av ett godkänt servicecenter.



VARNING: Otillåtna ändringar och/eller tillbehör kan medföra allvariga eller livshotande skador på användaren eller andra. Tillbehörets ursprungliga utformning får inte under

några omständigheter ändras utan tillstånd från tillverkaren. Använd alltid originalreservdelar. Garantin kanske inte omfattar skador som orsakas av användning av icke godkända tillbehör eller reservdelar.

- Underhållsprocedurerna som beskrivs i den här bruksanvisningen ska utföras regelbundet. Se bilagan.
- Se alltid till att koppla ur kraftuttagsknappen, aktivera parkeringsbromsen och stänga av motorn på produkten innan du tar bort tillbehöret.
- Ta bort tillbehöret från produkten innan du utför underhåll på tillbehöret.
- Gå eller stanna inte under tillbehöret om det lyfts vid underhåll.
- Placera tillbehöret på en plan yta vid underhåll. Se till att tillbehöret är stabilt.
- Se till att alla rörliga delar har stannat innan du undersöker tillbehöret.
- Kontrollera säkerhetsanordningarna regelbundet. Om säkerhetsanordningarna saknas eller är skadade ska du kontakta ett godkänt servicecenter.
- Gör inga ändringar på säkerhetsanordningarna.
- Se till att alla bultar och muttrar är ordentligt åtdragna och att tillbehöret är i gott skick.
- Använd rinnande vatten från en slang för att rengöra tillbehöret.



OBSERVERA: Använd inte högtryckstvätt eller ångtättningsutrustning. Vatten kan tränga in i lager och elektriska anslutningarna och leda till korrosion som orsakar skador på produkten.

- Rikta inte vattnet mot elkomponenter eller lager. Rengöringsmedel förvärrar vanligtvis skadorna.
- Smörj tillbehöret efter rengöring.
- Smörj tillbehöret regelbundet. Se bilagan till bruksanvisningen.
- Rekommenderad transmissionsolja är SAE 85W-90.

Förvaring

Förbered produkten för förvaring i slutet av säsongen och innan mer än 30 dagars förvaring.

- Ha alltid knivskyddet på när tillbehöret inte används.
- Rengör tillbehöret före förvaring.
- Undersök tillbehöret med avseende på slitna eller skadade delar.
- Dra åt alla skruvar och muttrar.
- Byt alla slitna eller skadade delar. Använd endast originaldelar.
- Smörj tillbehörets smörjpunkter. Se bilagan.
- Förvara tillbehöret på en ren och torr plats och täck över det för mer skydd.

Sickle bar mower 540 66 45-01, ARCS5140v1

Kullanım amacı

Bu ataşman, PTO tahrikli kesme çubuklu çim biçme makinesidir ve yoğun ve uzun bitkileri kesmek için Husqvarna binilebilir çim biçme makinesiyle birlikte kullanılır. Tüm diğer kullanımlar hatalı kullanımdır.

Ürün ileri geri hareket eden çift bıçakla donatılmıştır.

Ataşman üzerindeki semboller



UYARI: Dikkatli olun ve ürünü doğru kullanın. Bu ürün, sürücü ya da başkaları açısından ciddi yaralanmalara veya ölüme neden olabilir.



Bu ataşmanı kullanmadan önce kullanım kılavuzunu dikkatlice okuyun ve talimatları anladığınızdan emin olun.



Koruyucu kapaklar çıkarılmışsa motoru çalıştırmayın. Hareket eden parçalar nedeniyle yüksek yaralanma riski vardır.



Uyarı: ezilme ve/veya kesilme nedeniyle yaralanma riski. Temizlik, onarım veya inceleme yapmadan önce kesim ataşmanının durduğundan emin olun.



Fırlayan ve seken nesnelere dikkat edin.



Ataşmanda bakım yapmadan önce ataşmanı üründen çıkarın.



Hiç kimsenin yaklaşmasına izin vermeyin.



Bakım yapmadan veya ataşmanı incelemeyen önce tüm hareketli parçaların durduğundan emin olun.



Ürünü 1600 dev/dak'dan yüksek motor devrinde çalıştırmayın.



Ürün, geçerli AT direktiflerine uygundur.

Husqvarna Servis Bilgileri



Husqvarna Service Information

Model: [REDACTED]

Product number: [REDACTED]

1. Husqvarna model adı
2. Husqvarna ürün numarası kodu (PNC)

Kullanım için güvenlik talimatları



UYARI: Ataşmanı çalıştırmadan ve kullanmadan önce aşağıdaki uyarı talimatlarını okuyun.



UYARI: Ataşmanı çalıştırmadan önce ürünün kullanım kılavuzunu okuyun ve ürün üzerindeki talimatları anladığınızdan emin olun.

- Her zaman dikkatli olun ve sağduyunuzu kullanın. Kontrol edemeyeceğinizi düşündüğünüz tüm durumlardan kaçının. Kullanım kılavuzunu okuduktan sonra çalıştırma prosedürleri hakkında emin olmadığınız noktalar varsa devam etmeden önce bir uzmana danışın.
- Ataşmanı ve kontrollerini nasıl güvenli bir şekilde kullanacağınızı ve ürünü nasıl hızlıca durduracağınızı öğrenin.
- Ataşmanı kullanma yetkisi olmayan çocukların veya diğer insanların ürünü kullanmasına veya ürün üzerinde bakım yapmasına izin vermeyin. Sürücü yaşı yerel yönetmelikler tarafından düzenlenebilir.
- Ataşman üzerinde yolcu bulundurmayın.
- Güvenlik cihazları hasarlı olan veya düzgün çalışmayan bir ataşmanı kullanmayın. Gerekirse güvenlik cihazlarını değiştirin.
- Çevrede insanlar, özellikle çocuklar veya hayvanlar varsa ataşmanı kullanmayın.
- Ataşmanı takmadan önce daima üründeki PTO düğmesini devre dışı bırakın, park frenini uygulayın ve motoru durdurun. Ürünün ve ataşmanın dengeli olduğundan emin olun.



UYARI: Ataşmanı ürüne takarken dikkatli olun, ezilme nedeniyle yaralanma riski söz konusudur. Koruyucu eldivenler kullanın.

- Çalışma alanını inceleyin ve sabit olmayan tüm nesnelere kaldırın.
- Ataşmanı kullanmadan önce güvenlik cihazlarını kontrol edin.
- Ataşmanı kullanmadan önce ataşmanın tüm işlevlerini test edin.
- Ataşmanı kullanmadan önce tüm somun ve civataların doğru şekilde sıkıldığından emin olun.
- Ürünü motor açıkken denetimsiz bırakmayın. Ürünü denetimsiz bırakmadan önce daima PTO düğmesini devre dışı bırakın, park frenini uygulayın ve motoru durdurun.
- Hasarlıysa veya düzgün çalışmıyorsa ataşmanı kullanmayın.
- Ataşmanı çok yüksek hızda çalıştırarak ataşman kapasitesine aşırı yüklenmeyin.
- Ürünü herhangi bir nesnenin üzerinden geçirir veya bir nesneye çarparsanız durun ve ataşmanı inceleyin. Başlamadan önce gerekirse ürünü onarın.
- Her kullanımdan sonra ataşmanı temizleyin.
- Ataşman kullanılmadığında her zaman bıçak kapağını takın.

Bakım için güvenlik talimatları



UYARI: Ataşman üzerinde bakım yapmadan önce aşağıdaki uyarı talimatlarını okuyun.

- Bakım işlemini yalnızca bu kullanım kılavuzunda belirtilen şekilde gerçekleştirin. Daha yoğun işlemler yetkili bir servis bayisi tarafından yapılmalıdır.



UYARI: Ürün üzerinde yetkisiz olarak değişiklik yapılması ve/veya onaylı olmayan aksesuarların kullanılması, ürünü kullanan kişinin ya da başka kişilerin ciddi şekilde yaralanmasına veya ölümüne neden olabilir. Üreticinin izni alınmadan ataşman tasarımında hiçbir şekilde değişiklik yapılamaz. Daima orijinal yedek parça kullanın. Garantiniz, onaylanmamış aksesuarların veya yedek parçaların kullanılmasından kaynaklanan hasarı kapsamaz veya bunlar için sorumluluk kabul etmez.

- Bu kullanım kılavuzunda belirtilen bakım prosedürleri düzenli olarak gerçekleştirilmelidir. Eke bakın.

- Ataşmanı çıkarmadan önce daima üründeki PTO düğmesini devre dışı bırakın, park frenini uygulayın ve motoru durdurun.
- Ataşmanda bakım yapmadan önce ataşmanı üründen çıkarın.
- Bakım sırasında ataşman kaldırılırsa ataşmanın altında yürümeyin veya durmayın.
- Bakım sırasında ataşmanı düz bir yüzeye koyun. Ataşmanın dengeli olduğundan emin olun.
- Ataşmanı incelemeden önce tüm hareketli parçaların durduğundan emin olun.
- Güvenlik araçlarını düzenli olarak kontrol edin. Güvenlik cihazları kayıpsa veya hasarlıysa yetkili servis bayinizle görüşün.
- Güvenlik cihazları üzerinde değişiklik yapmayın.
- Tüm somunların ve civataların doğru şekilde sıkıldığından ve ataşmanın iyi durumda olduğundan emin olun.
- Ataşmanı hortumdan akan suyla temizleyin.



DİKKAT: Yüksek basınçlı bir yıkama makinesi veya buharlı temizleyici kullanmayın. Su, rulmanlara ve elektrik bağlantılarına kaçarak paslanmaya yol açabilir ve ürüne zarar verebilir.

- Suyu elektrikli bileşenlere veya rulmanlara doğru tutmayın. Deterjan genellikle hasarı artırır.
- Ataşmanı temizledikten sonra yağlayın.
- Ataşmanı düzenli olarak yağlayın. Kullanım kılavuzundaki Eke bakın.
- Önerilen şanzıman yağı SAE 85W-90'dır.

Depolama

Ürünü sezon sonunda saklamak üzere ve 30 günden fazla saklama öncesinde hazırlayın.

- Ataşman kullanılmadığında her zaman bıçak kapağını takın.
- Ataşmanı depolama yerine kaldırmadan önce temizleyin.
- Ataşmanda aşınmış veya hasarlı parça olup olmadığını inceleyin.
- Tüm vida ve somunları sıkın.
- Aşınmış veya hasarlı tüm parçaları değiştirin. Sadece orijinal yedek parça kullanın.
- Ataşmandaki gres noktalarını yağlayın. Eke bakın.
- Ataşmanı temiz ve kuru bir yerde saklayın ve ekstra koruma için üzerini kapatın.

Sickle bar mower 540 66 45-01, ARCS5140v1

Призначення

Це нависне обладнання — сегментна косарка з приводом від ВВП, яка використовується разом із самохідною косаркою Husqvarna для скошування густої та високої рослинності. Виріб не призначено для інших цілей застосування.

Виріб оснащений подвійними зворотно-поступальними ножами.

Символи на причіпному виробі



УВАГА! Будьте обережні й використовуйте виріб належним чином. Він може спричинити серйозні травми або загибель оператора чи сторонніх осіб.



Перед початком експлуатації цього причіпного виробу уважно прочитайте посібник користувача й переконайтеся, що ви зрозуміли наведені в ньому вказівки.



Не запускайте двигун, якщо знято захисні кожухи. Існує велика небезпека травмування рухомими деталями.



Попередження: ризик розчавлення та/або порізів. Переконайтеся, що різальний причіпний виріб повністю зупинився перед щиттянням, проведенням ремонту чи оглядом.



Остерігайтеся рикошету й об'єктів, які можуть вилітати з-під виробу.



Перш ніж виконувати технічне обслуговування причіпного виробу, знімайте її з виробу.



Не підпускайте сторонніх осіб.



Перш ніж виконувати технічне обслуговування або перевірку причіпного виробу, переконайтеся, що всі рухомі деталі цілковито зупинено.



Не використовуйте виріб із частотою обертання двигуна більше 1600 об/хв.



Виріб відповідає належним вимогам директив ЄС.

Інформація щодо обслуговування компанії Husqvarna



Husqvarna Service Information

Model: [REDACTED]

Product number: [REDACTED]

1. Назва моделі Husqvarna
2. Числовий код виробу Husqvarna (PNC)

Правила техніки безпеки під час використання виробу



ПОПЕРЕДЖЕННЯ: Перш ніж розпочати використання причіпного виробу, уважно прочитайте наведені нижче попередження.



ПОПЕРЕДЖЕННЯ: Перед початком експлуатації причіпного виробу прочитайте посібник користувача виробу й переконайтеся, що ви зрозуміли наведені в ньому вказівки.

- Завжди будьте обережні й керуйтеся здоровим глуздом. Уникайте завдань, які виходять за межі ваших можливостей. Якщо ви не впевнені щодо того, як виконувати ту чи іншу операцію, навіть після вивчення посібника користувача, зверніться до спеціаліста, перш ніж продовжувати роботу.
- З'ясуйте, як безпечно використовувати причіпний виріб і його елементи керування, а також як швидко зупинити машину в разі потреби.
- Не дозволяйте дітям або іншим особам, що не мають дозволу на роботу з причіпним виробом, використовувати або обслуговувати його. Вік користувача може регламентуватися місцевими законами.

- Заборонено перевозити пасажирів на цьому причіпному виробі.
- Не використовуйте причіпний виріб із запобіжними пристроями, які пошкоджені або не працюють належним чином. За потреби замініть запобіжні пристрої.
- Заборонено використовувати причіпний виріб, якщо поряд є тварини чи люди (особливо діти).
- Перш ніж установлювати причіпний виріб, завжди вимикайте кнопку ВВП, застосуйте стоянкове гальмо та зупиняйте двигун виробу. Переконайтеся, що виріб і причіпний виріб стабільні.



ПОПЕРЕДЖЕННЯ: Під час прикріплення причіпного виробу до виробу будьте обережні, щоб уникнути ризику травмування. Використовуйте захисні рукавиці.

- Перевірте робочу зону й приберіть усі незакріплені предмети.
- Перед роботою з причіпним виробом перевірте стан запобіжних пристроїв.
- Перш ніж використовувати причіпний виріб, перевірте всі її функції.
- Перш ніж використовувати причіпний виріб, затягніть усі гайки й болти належним чином.
- Не залишайте виріб з увімкненим двигуном без нагляду. Перш ніж залишити пристрій без нагляду, завжди вимикайте кнопку ВВП, застосуйте стоянкове гальмо та зупиняйте двигун.
- Не використовуйте причіпний виріб, який пошкоджений або працює неналежним чином.
- Не перенавантажуйте причіпний виріб, намагаючись використовувати його на завеликій швидкості.
- Якщо ви щось переїхали або на щось наїхали, зупиніть виріб і огляньте причіпний виріб. За необхідності перед повторним запуском необхідно виконати ремонт.
- Після кожного використання очищуйте причіпний виріб.
- Завжди встановлюйте захисний кожух леза, коли навісне обладнання не використовується.

Правила техніки безпеки під час обслуговування



ПОПЕРЕДЖЕННЯ: Перш ніж виконувати технічне обслуговування причіпного виробу, прочитайте наведені нижче попереджувальні вказівки.

- Виконуйте лише ті роботи з технічного обслуговування, які наведено в цьому посібнику користувача. Більш серйозні роботи повинні

виконуватися працівниками авторизованих сервісних центрів.



ПОПЕРЕДЖЕННЯ: Внесення змін у конструкцію або застосування додаткових аксесуарів, яке не було узгоджене з виробником, може призвести до серйозних травм і навіть загибелі користувача та інших осіб. За жодних обставин не змінюйте конструкцію насадки без дозволу виробника. Використовуйте тільки оригінальні запчастини. Гарантія на виріб не розповсюджується на пошкодження чи відповідальність через використання несертифікованих аксесуарів або запчастин.

- Процедури технічного обслуговування, описані в цьому посібнику користувача, слід виконувати регулярно. Дивіться Додаток.
- Перш ніж знімати причіпний виріб, завжди вимикайте кнопку ВВП, застосуйте стоянкове гальмо та зупиняйте двигун виробу.
- Перш ніж виконувати технічне обслуговування причіпного виробу, знімайте її з виробу.
- Не ходіть і не стійте під причіпним виробом, якщо її піднято під час технічного обслуговування.
- Під час технічного обслуговування кладіть причіпний виріб на рівну поверхню. Переконайтеся, що причіпний виріб стоїть стійко.
- Перш ніж перевіряти причіпний виріб, переконайтеся, що всі рухомі деталі цілковито зупинено.
- Регулярно перевіряйте захисні пристрої. У випадку відсутності або пошкодження запобіжних пристроїв зверніться до авторизованого сервісного центра.
- Не змінюйте конструкцію захисних пристроїв.
- Переконайтеся, що всі гайки та болти правильно затягнуті, а причіпний виріб перебуває в належному стані.
- Вимийте причіпний виріб проточною водою зі шланга.



УВАГА: Не використовуйте високонапірний промивальний пристрій або обладнання для парового чищення. Вода може потрапити на підшипники та електричні з'єднання та спричинити корозію, що призводить до пошкодження виробу.

- Не спрямовуйте струмінь води на електричні компоненти або підшипники. М'ючі засоби зазвичай сприяють пошкодженню.
- Після чищення змастіть причіпний виріб.
- Регулярно змащуйте причіпний виріб. Дивіться Додаток у посібнику користувача.

- Рекомендоване трансмісійне мастило: SAE 85W-90.

Зберігання

Виріб треба підготувати до зберігання наприкінці сезону й у разі потреби зберігання понад 30 днів.

- Завжди встановлюйте захисний кожух леза, коли навісне обладнання не використовується.
- Очищуйте причіпний виріб перед зберіганням.
- Перевіряйте причіпний виріб на наявність зношених або пошкоджених деталей.
- Затягніть усі гвинти й гайки.
- Замініть усі зношені або пошкоджені деталі. Використовуйте лише оригінальні запасні частини.
- Змастіть точки змащення на причіпному виробі. Дивіться Додаток.
- Зберігайте причіпний виріб у чистому й сухому місці та накрийте його для забезпечення додаткового захисту.

Sickle bar mower: 540 66 45-01: ARCS5140v1

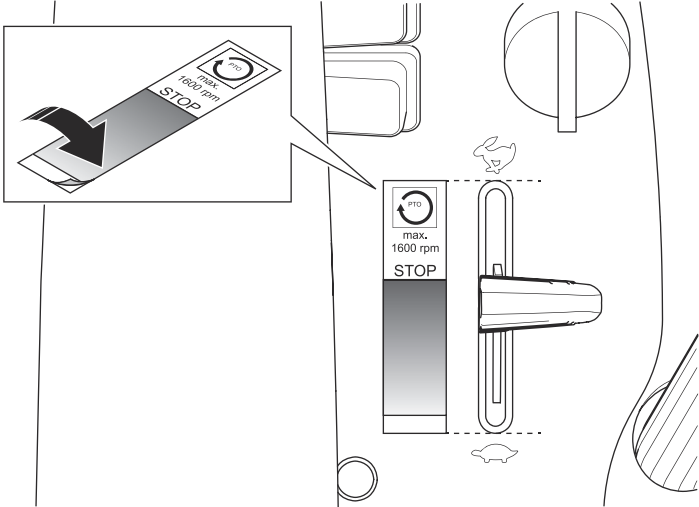
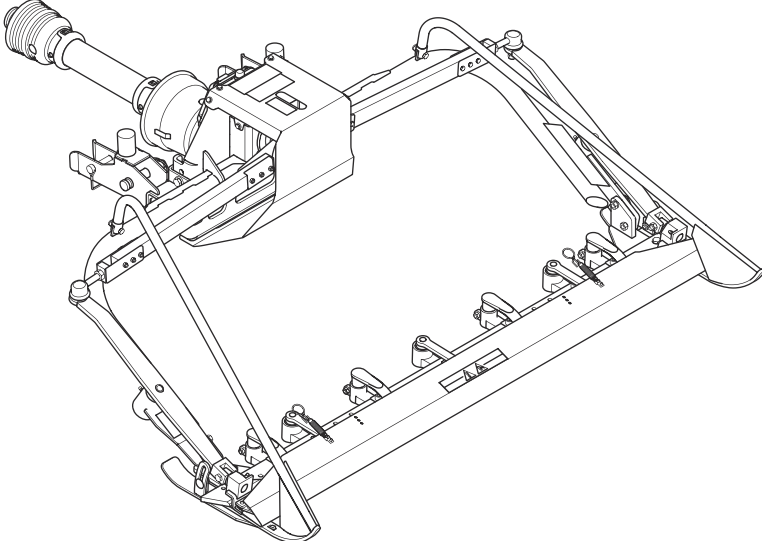

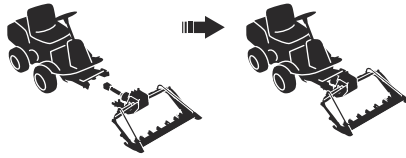

1

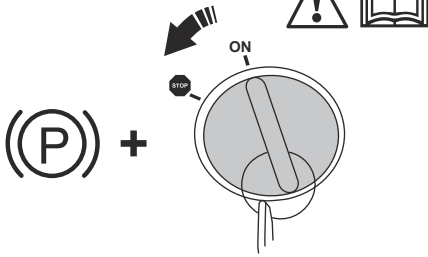

2

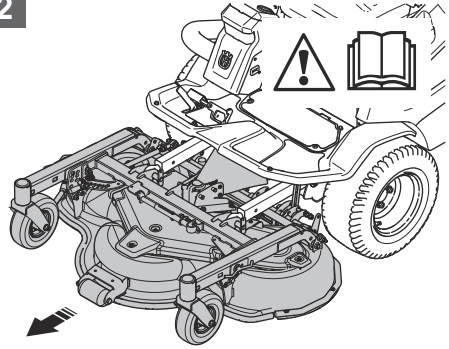

3

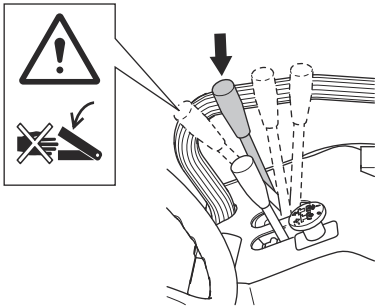

4

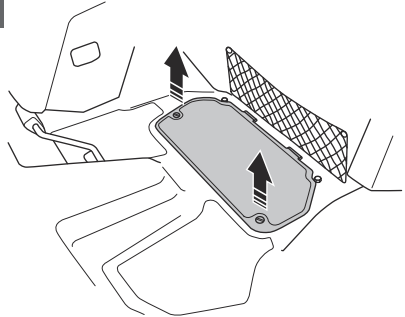

5

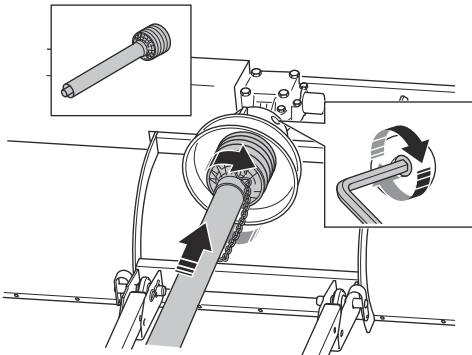

6

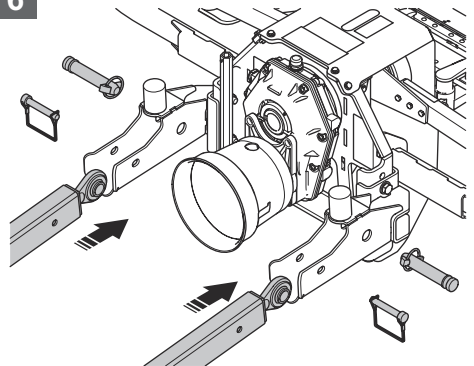

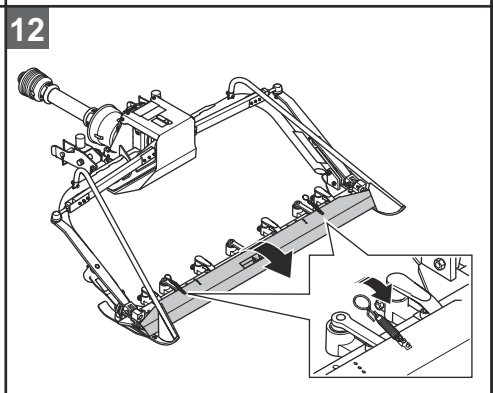
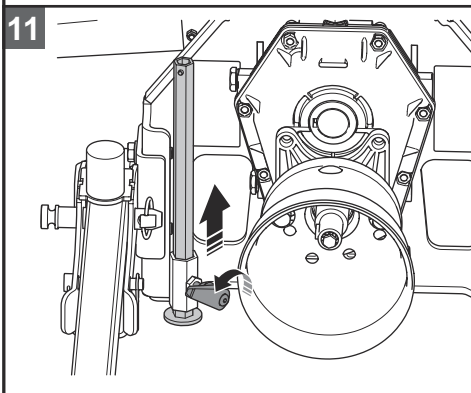
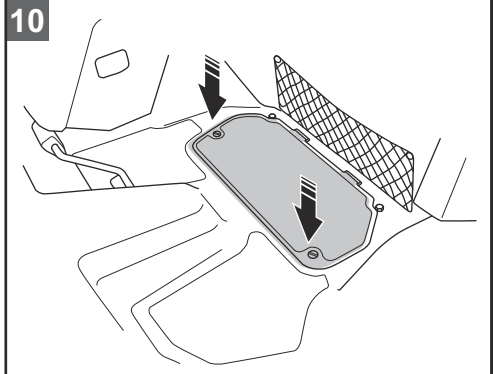
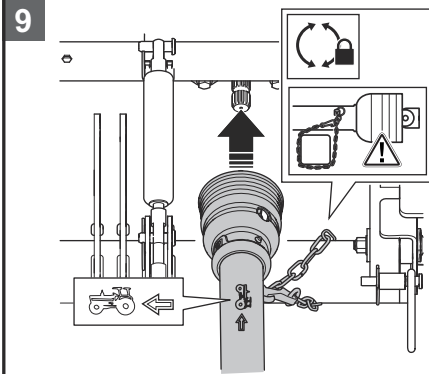
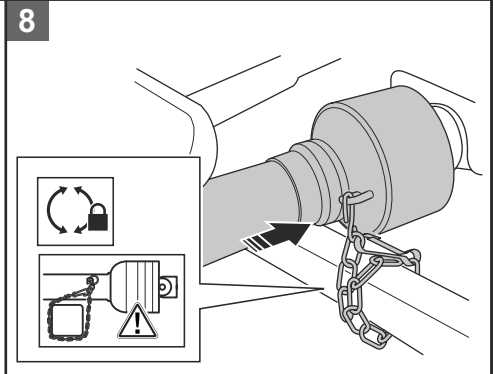
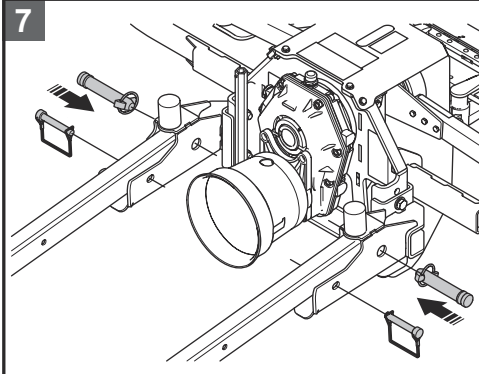

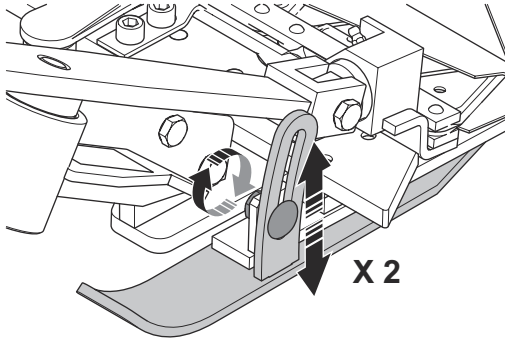

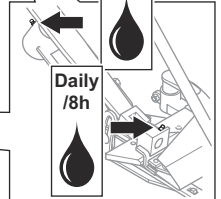
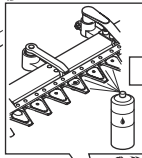
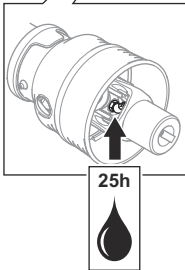
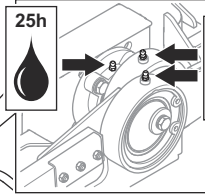
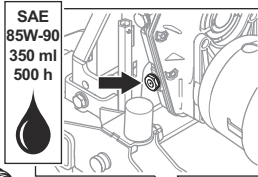
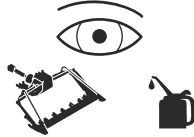
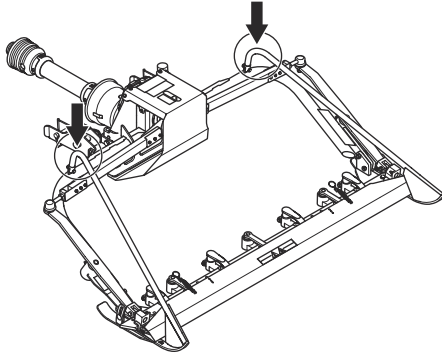

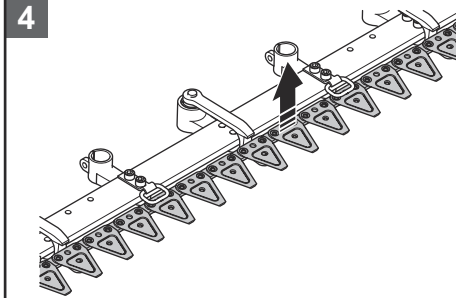
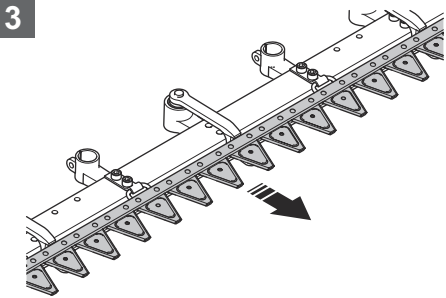
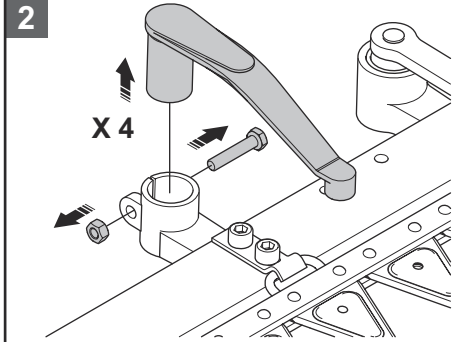
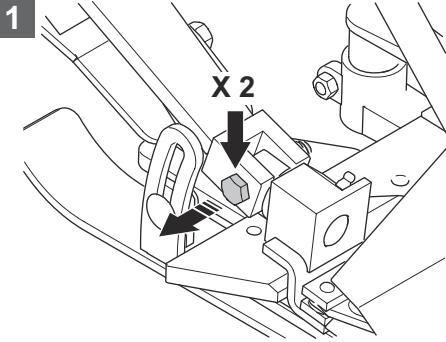
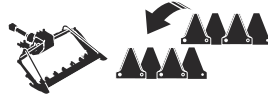
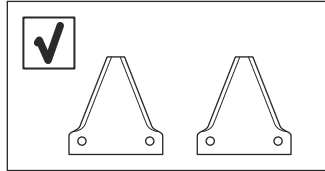
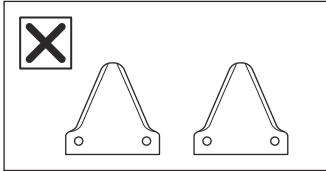
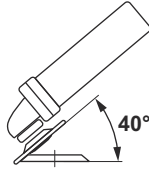

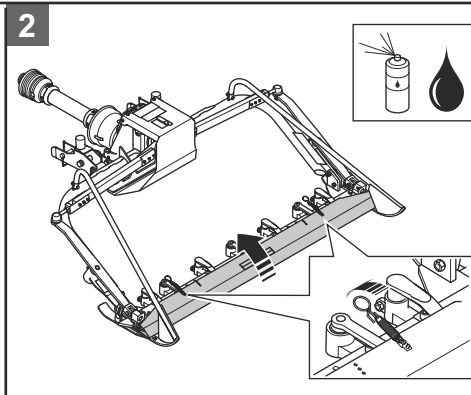
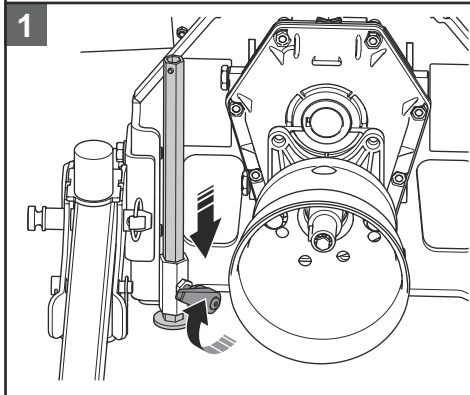

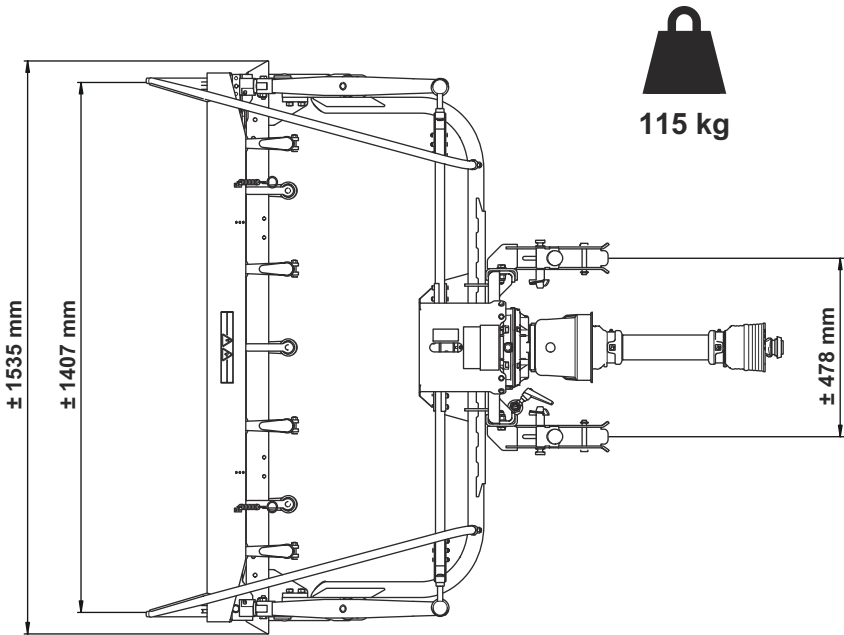
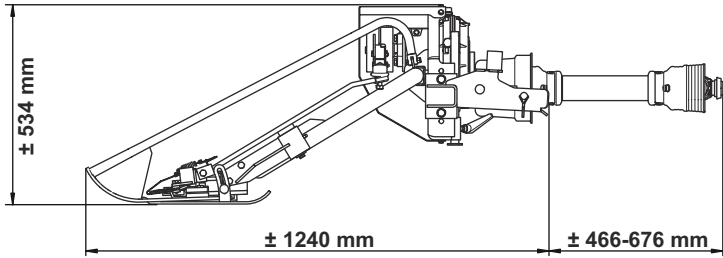
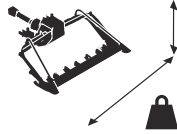

EU Declaration of Conformity

This declaration of conformity is issued under the sole responsibility of the manufacturer.

We

Kersten Arealmaschinen GmbH
Empeler Straße 95, D-46459 Rees, Germany

hereby declare, that the product

Sickle bar mower

Type: PMW 140

Model no.: S1550

Serial no.: 73369 - 999999

conforms to all relevant provisions of the

EU Machinery Regulation

2023/1230.

The machine also conforms to all the relevant provisions of the following EU directives:

RoHS Directive

2011/65/EU.

In addition, the following standards were applied:

DIN EN ISO 12100:2011

DIN EN ISO 13854:2020

DIN EN ISO 14982:2009

DIN EN 12733:2019

Mr.

Dipl. Ing. (FH) Robert Bosch
Empeler Straße 95, D-46459 Rees, Germany

is authorised to compile the technical documentation.

Rees, 01.03.2026



Dipl. Ing. (FH) Robert Bosch
Geschäftsführer

Husqvarna®

www.husqvarna.com

Original instructions
Instructions d'origine
Instrucciones originales
Instruções originais
Оригинални инструкции
Původní pokyny
Originale instruktioner
Originalanweisungen
Αρχικές οδηγίες
Originaaljuhend

Alkuperäiset ohjeet
Originalne upute
Eredeti útmutatás
Istruzioni originali

取扱説明書原本
Originalios instrukcijos
Lietošanas pamācība
Originale instructies
Originale instruksjoner
Originalne instrukcje
Instruções iniciais
Оригинальные инструкции
Původně pokyny
Izvirna navodila
Originalna uputstva
Bruksanvisning i original
Original talimatlar
Оригинальні інструкції



1147159-38



2026-04-20