



# Husqvarna®

## Husqvarna Attachments

### Belt rake 540 66 46-01, ARRB5140v1

EN	Operator's manual	2-3
FR	Manuel d'utilisation	3-6
ES	Manual de usuario	6-8
PT	Manual do utilizador	8-10
BG	Ръководство за експлоатация	10-12
CS	Návod k použití	12-14
DA	Brugsanvisning	14-16
DE	Bedienungsanweisung	16-19
EL	Οδηγίες χρήσης	19-21
ET	Kasutusjuhend	21-23
FI	Käyttöohje	23-25
HR	Priručnik za korištenje	25-27
HU	Használati utasítás	27-29
IT	Manuale dell'operatore	29-31
JA	取扱説明書	31-33
LT	Operatoriaus vadovas	33-35
LV	Lietošanas pamācība	35-37
NL	Gebruiksaanwijzing	37-39
NO	Bruksanvisning	39-41
PL	Instrukcja obsługi	41-43
RO	Instrucțiuni de utilizare	43-45
RU	Руководство по эксплуатации	45-48
SK	Návod na obsluhu	48-50
SL	Navodila za uporabo	50-52
SR	Priručnik za rukovaoca	52-54
SV	Bruksanvisning	54-56
TR	Kullanım kılavuzu	56-58
UK	Посібник користувача	58-60

# Belt rake 540 66 46-01, ARRB5140v1

## Intended use

This attachment is a PTO-driven belt rake, used together with a Husqvarna ride on mower to gather cut grass into rows. All other use is incorrect.

The manufacturer is not liable for damage caused by incorrect use.

## Symbols on the attachment



**WARNING:** Be careful and use the product correctly. This product can cause serious injury or death to the operator or others.



Read the operator's manual carefully and make sure that you understand the instructions before you use this attachment.



Warning: risk of being pulled in by the blades.



Rotating parts. Keep your hands away from rotating parts.



Warning: rotating parts. Keep your feet away from rotating parts.



Warning: risk of crush and/or cut injuries.



Do not carry passengers on the product or the attachment.



Make sure that all moving parts have stopped before you do maintenance or examine the attachment.



Look out for ejecting objects and ricochets.



Keep bystanders away.



Lubrication.



Attach the product to the lifting points. Only use approved lifting equipment.



The product agrees with the applicable EC directives.



Use personal protective equipment (PPE).



## Husqvarna Service Information



### Husqvarna Service Information

Model:

Product number:

1. Husqvarna model name
2. Husqvarna product number code (PNC)

## Safety instructions for operation



**WARNING:** Read the warning instructions that follow before you start and use the attachment.



**WARNING:** Read the operator's manual of the product and make sure that you understand the instructions on the product before you start the attachment

- Always be careful and use your common sense. Avoid all situations which you consider to be beyond your capability. If you feel uncertainty about the operating procedures after you read the operator's manual, consult an expert before you continue.
- Use appropriate personal protective equipment during operation and maintenance.
- Learn how to use the attachment and its controls safely and learn how to stop the product quickly.

Learn to recognize the safety decals.

Safety decals can be found on the attachment and in this manual. Refer to *Symbols on the attachment on page 2*. If a safety decal on the attachment is damaged or missing, replace the safety decal.

- Do not let children or other persons not approved for operation of the attachment to use or do servicing on it. Local laws may regulate the age of the user.
- Do not keep passengers on the attachment.
- Do not use an attachment with safety devices that are damaged or do not operate correctly. Replace the safety devices if necessary.
- Do not use the attachment if persons, especially children, or animals, are within 50 m of the product.
- Always disengage the PTO button, apply the parking brake and stop the engine on the product before attaching the attachment. Make sure that the product and the attachment are stable.



**WARNING:** Be careful when attaching the attachment to the product, risk of crush injury. Use protective gloves.

- Examine the work area and remove all loose objects.
- Do a check of the safety devices before you operate the attachment.
- Do a test of all the functions of the attachment before you operate the attachment.
- Do not let the product stay unsupervised with the engine on. Always disengage the PTO button, apply the parking brake and stop the engine before you let the product stay unsupervised.
- Do not use the attachment if it is damaged or does not operate correctly.
- Do not overload the attachment capacity by operating the attachment at too fast a rate.
- Adjust the speed of the attachment based on the vibrations of the machine.
- Stop and examine the attachment if you operate the product across or into an object. If it is necessary, make repairs before you start.
- If the attachment starts to vibrate more than usual, stop the engine and examine the cause immediately.

## Safety instructions for maintenance



**WARNING:** Read the warning instructions that follow before you do maintenance on the attachment.

- Only do the maintenance described in this operator's manual. More extensive work must be carried out by an authorized servicing dealer.



**WARNING:** Unauthorized modifications and/or accessories may lead to serious injury or death to the user or others. Under no circumstances may the design of the attachment be modified without the permission of the manufacturer. Always use original spare parts. Your warranty may not cover damage or liability caused by the use of non-authorized accessories or spare parts.

- The maintenance procedures described in this operator's manual must be done regularly. Refer to the Appendix.
- Disengage the PTO button, apply the parking brake and stop the engine on the product before you do maintenance on the attachment. Make sure that the product and the attachment are stable.
- Make sure that all moving parts have stopped before you examine the attachment.
- Do a check of the safety devices regularly. If the safety devices are missing or damaged, speak to your authorized servicing dealer.
- Do not make modifications on safety devices.
- Make sure that all nuts and bolts are tightened correctly and that the attachment is in good condition.
- Regularly examine and adjust the bolts on the rakes of the attachment.
- Replace the belts when they are worn or damaged. Refer to the Appendix. Use the belt type XPA 1000.
- Keep the attachment clean to make sure that you can clearly read signs and stickers.
- Use compressed air to clean the attachment.



**CAUTION:** Use protective glasses when cleaning with compressed air.

- Lubricate the attachment each 5 operating hours. Refer to Lubrication overview in the Appendix.
- Do a check of the tension of the belt each 5 operating hours. Refer to the Appendix.

# Belt rake 540 66 46-01, ARRB5140v1

## Utilisation prévue

Cet accessoire est un andaineur à courroie entraîné par la PDF ; il est utilisé avec une tondeuse autoportée Husqvarna afin de rassembler l'herbe coupée en andains. Toute autre utilisation est incorrecte.

Le fabricant n'est pas responsable des dommages causés par une utilisation incorrecte.

## Symboles figurant sur l'accessoire



**AVERTISSEMENT** : soyez prudent et utilisez le produit correctement. Ce produit peut causer des blessures graves, voire mortelles, à l'opérateur ou à d'autres personnes.



Lisez le manuel d'utilisation attentivement et assurez-vous de bien comprendre les instructions avant d'utiliser cet accessoire.



Avertissement : risque de happement par les lames.



Pièces en rotation. Éloignez vos mains des pièces rotatives.



Avertissement : pièces rotatives. Éloignez vos pieds des pièces rotatives.



Avertissement : risque de blessure par écrasement et/ou coupure.



Ne transportez pas de passagers sur le produit ou l'équipement.



Vérifiez que toutes les pièces mobiles sont arrêtées avant d'effectuer l'entretien ou d'examiner l'accessoire.



Attention : projections et ricochets.



Éloignez les personnes à proximité.



Lubrification.



Fixez le produit aux points de levage. Utilisez uniquement un équipement de levage approuvé.



Le produit est conforme aux directives CE en vigueur.



Utilisez un équipement de protection individuel (EPI).



## Informations Husqvarna Service



### Husqvarna Service Information

Model:

Product number:

1. Nom du modèle Husqvarna
2. Référence du produit (PNC) Husqvarna

## Instructions de sécurité pour le fonctionnement



**AVERTISSEMENT**: lisez les avertissements et instructions qui suivent avant de commencer à utiliser l'accessoire.



**AVERTISSEMENT**: lisez le manuel d'utilisation du produit et assurez-vous de

bien comprendre les instructions avant d'utiliser cet accessoire.

- Soyez toujours prudent et utilisez votre bon sens. Évitez les situations que vous n'êtes pas sûr de maîtriser. Si, après avoir lu le manuel d'utilisation, vous n'êtes toujours pas sûr de la procédure à suivre, demandez conseil à un expert avant de poursuivre.
- Utilisez un équipement de protection individuel approprié pendant l'utilisation et l'entretien.
- Apprenez à utiliser l'accessoire et ses commandes en toute sécurité et apprenez à l'arrêter rapidement.

Apprenez à reconnaître les autocollants de sécurité.

Les autocollants de sécurité se trouvent sur l'accessoire et dans ce manuel. Reportez-vous à la section *Symboles figurant sur l'accessoire à la page 4*. Si un autocollant de sécurité de l'accessoire est manquant ou endommagé, remplacez-le.

- Ne laissez pas des enfants ou d'autres personnes non autorisées utiliser ou entretenir l'accessoire. L'âge minimum de l'utilisateur peut être régi par les législations locales.
- Interdisez la présence de tout passager sur l'accessoire.
- N'utilisez pas un accessoire dont les dispositifs de sécurité sont endommagés ou ne fonctionnent pas correctement. Remplacez les dispositifs de sécurité, si nécessaire.
- N'utilisez pas l'accessoire si des animaux ou des personnes, en particulier des enfants, se trouvent à moins de 50 m du produit.
- Vous devez toujours désactiver le bouton de PDF, serrer le frein de stationnement et arrêter le moteur sur le produit avant de fixer l'accessoire. Assurez-vous que le produit et l'accessoire sont stables.



**AVERTISSEMENT:** Soyez prudent lorsque vous fixez l'accessoire au produit, car vous risquez d'être écrasé. Utilisez des gants de protection.

- Examinez la zone de travail et retirez tous les objets qui s'y trouvent.
- Contrôlez les dispositifs de sécurité avant d'utiliser l'accessoire.
- Effectuez un test de toutes les fonctions de l'accessoire avant de l'utiliser.
- Ne laissez pas la machine sans surveillance lorsque le moteur tourne. Vous devez toujours désactiver le bouton de PDF, serrer le frein de stationnement et arrêter le moteur si le produit n'est plus supervisé.
- N'utilisez pas l'accessoire s'il est endommagé ou s'il ne fonctionne pas correctement.
- Ne surchargez pas la capacité de l'accessoire en l'utilisant à trop grande vitesse.
- Réglez la vitesse de l'accessoire en fonction des vibrations de la machine.

- Arrêtez et examinez l'accessoire si vous utilisez le produit par-dessus ou dans un objet. Si nécessaire, effectuez les réparations requises avant de démarrer.
- Si l'accessoire vibre plus que d'habitude, arrêtez le moteur et déterminez la cause immédiatement.

## Instructions de sécurité pour l'entretien



**AVERTISSEMENT:** lisez les instructions et avertissements qui suivent avant d'effectuer l'entretien de l'accessoire.

- Effectuez uniquement les tâches d'entretien décrites dans le présent manuel d'utilisation. Les mesures plus importantes doivent être effectuées dans un centre de service agréé.



**AVERTISSEMENT:** Les modifications et/ou accessoires non autorisés peuvent entraîner des blessures graves, voire mortelles à l'utilisateur ou aux autres personnes présentes. Ne modifiez jamais l'accessoire sans l'autorisation du fabricant. Utilisez toujours les pièces de rechange d'origine. Il est possible que votre garantie ne couvre pas les responsabilités ou dommages associés à l'utilisation d'accessoires ou de pièces de rechange non autorisés.

- Les procédures d'entretien décrites dans le présent manuel d'utilisation doivent être effectuées régulièrement. Reportez-vous à l'Annexe.
- Désactivez le bouton de PDF, serrez le frein de stationnement et arrêtez le moteur sur le produit avant de procéder à l'entretien de l'accessoire. Assurez-vous que le produit et l'accessoire sont stables.
- Vérifiez que toutes les pièces mobiles sont arrêtées avant d'examiner l'accessoire.
- Contrôlez les dispositifs de sécurité régulièrement. Si les dispositifs de sécurité sont défectueux ou manquants, parlez-en à votre centre de service agréé.
- Ne modifiez aucun dispositif de sécurité.
- Assurez-vous que tous les écrous et boulons sont correctement serrés et que l'accessoire est en bon état.
- Examinez et réglez régulièrement les boulons des râteaux de l'accessoire.
- Remplacez les courroies usées ou endommagées. Reportez-vous à l'Annexe. Utilisez le type de courroie XPA 1000.
- Veillez à ce que l'accessoire reste propre pour pouvoir lire clairement les symboles et les autocollants.
- Nettoyez l'accessoire avec de l'air comprimé.



**REMARQUE:** utilisez des lunettes de protection lors du nettoyage à l'air comprimé.

- Vérifiez la tension de la courroie toutes les 5 heures de fonctionnement. Reportez-vous à l'Annexe.

- Lubrifiez l'accessoire toutes les 5 heures de fonctionnement. Reportez-vous à la vue d'ensemble de la lubrification dans l'annexe.

## Belt rake 540 66 46-01, ARRB5140v1

### Usó previsto

Este accesorio es un rastrillo hilerador accionado por correa a través de la TDF diseñado para trabajar con un cortacésped con asiento Husqvarna para recoger la hierba cortada y formar hileras. Cualquier otro uso se considera inadecuado.

El fabricante no se hace responsable de los daños causados por un uso incorrecto.

### Símbolos que aparecen en el accesorio



**ADVERTENCIA:** Tenga cuidado y utilice el producto correctamente. Este producto puede ocasionar lesiones graves o mortales tanto al usuario como a cualquier otra persona.



Lea atentamente el manual de usuario y asegúrese de que entiende las instrucciones antes de utilizar este accesorio.



**Advertencia:** Riesgo de ser atrapado por las cuchillas.



**Piezas giratorias.** Mantenga las manos alejadas de las piezas giratorias.



**Advertencia:** Piezas giratorias. Mantenga los pies alejados de las piezas giratorias.



**Advertencia:** Riesgo de aplastamiento o lesiones por cortes.



No lleve nunca pasajeros sobre el producto o el accesorio.



Asegúrese de que todas las piezas móviles se han detenido antes de realizar el mantenimiento o examinar el accesorio.



Tenga cuidado con los objetos que salgan despedidos o rebotados.



Mantenga alejados a los transeúntes.



Lubricación.



Sujete el producto por los puntos de elevación. Utilice únicamente equipo de elevación homologado.



El producto cumple con las directivas CE vigentes.



Utilice equipo de protección individual (EPI).



## Información de servicio de Husqvarna



### Husqvarna Service Information

Model: [REDACTED]

Product number: [REDACTED]

1. Husqvarna Nombre del modelo
2. Husqvarna Código de número de producto (PNC)

## Instrucciones de seguridad para el funcionamiento



**ADVERTENCIA:** Lea las siguientes instrucciones de advertencia antes de poner en marcha y utilizar el accesorio.



**ADVERTENCIA:** Lea el manual de usuario del producto y asegúrese de que comprende las instrucciones antes de poner en marcha el accesorio.

- Proceda siempre con cuidado y utilice el sentido común. Evite todas aquellas situaciones que considere que sobrepasan sus capacidades. Si después de leer el manual de usuario no se siente seguro respecto a los procedimientos de funcionamiento, consulte con un experto antes de continuar.
- Utilice el equipo de protección individual adecuado durante el trabajo y las operaciones de mantenimiento.
- Aprenda a utilizar el accesorio y sus controles de forma segura, y a detener el producto con rapidez. Aprenda a reconocer las etiquetas de seguridad.

Las etiquetas de seguridad se encuentran en el accesorio y en este manual. Consulte *Símbolos que aparecen en el accesorio en la página 6*. Si falta alguna etiqueta de seguridad del accesorio o está dañada, sustitúyala.

- No deje que los niños u otras personas no autorizadas utilicen el accesorio ni realicen su mantenimiento. La legislación local regula la edad del usuario.
- No lleve nunca pasajeros en el accesorio.
- No utilice el accesorio con dispositivos de seguridad dañados o que no funcionen correctamente. Sustituya los dispositivos de seguridad si es necesario.

- No utilice el accesorio si hay personas, especialmente niños, o animales a menos de 50 m del producto.
- Antes de instalar el accesorio, desactive el botón de la TDF, aplique el freno de estacionamiento y pare el motor del producto. Verifique la estabilidad del producto y del accesorio.



**ADVERTENCIA:** Tenga cuidado al acoplar el accesorio al producto, ya que existe riesgo de lesiones por aplastamiento. Utilice guantes protectores.

- Examine la zona de trabajo y retire todos los objetos sueltos.
- Compruebe los dispositivos de seguridad antes de utilizar el accesorio.
- Compruebe todas las funciones del accesorio antes de utilizarlo.
- No deje que el producto permanezca sin supervisión con el motor en marcha. Si va a dejar el producto sin supervisión, desactive primero el botón de la TDF, aplique el freno de estacionamiento y pare el motor.
- No utilice el accesorio si está dañado o no funciona correctamente.
- No sobrecargue la capacidad del accesorio haciéndolo funcionar a una velocidad demasiado rápida.
- Ajuste la velocidad del accesorio en función de las vibraciones de la máquina.
- Si pasa con el producto por encima de algún objeto o choca con él, deténgase y examine el accesorio. Realice las reparaciones necesarias antes de la puesta en marcha.
- Si el accesorio comienza a vibrar más de lo habitual, pare el motor y examine la causa inmediatamente.

## Instrucciones de seguridad para el mantenimiento



**ADVERTENCIA:** Lea las siguientes instrucciones de advertencia antes de realizar el mantenimiento del accesorio.

- Realice únicamente las tareas de mantenimiento que se describen en este manual de usuario. Los trabajos de mayor envergadura deben ser realizados por un taller de servicio autorizado.



**ADVERTENCIA:** Las modificaciones o la utilización de accesorios no autorizados pueden ocasionar lesiones graves o incluso la muerte del usuario o de otras personas. Bajo ninguna circunstancia debe modificarse la configuración original del equipo sin autorización del fabricante. Utilice siempre piezas de

repuesto originales. Su garantía puede no cubrir los daños o responsabilidades resultantes del uso de accesorios o piezas de repuesto no autorizados.

- Los procedimientos de mantenimiento descritos en este manual de usuario deben realizarse con regularidad. Consulte el apéndice.
- Antes de realizar el mantenimiento del accesorio, desactive el botón de la TDF, aplique el freno de estacionamiento y pare el motor del producto. Verifique la estabilidad del producto y del accesorio.
- Asegúrese de que todas las piezas móviles se han detenido antes de examinar el accesorio.
- Realice una comprobación de los dispositivos de seguridad con frecuencia. Si los dispositivos de seguridad faltan o están dañados, póngase en contacto con su taller de servicio autorizado.
- No realice ninguna modificación en los dispositivos de seguridad.
- Asegúrese de que todas las tuercas y pernos están apretados correctamente y que el accesorio está en buen estado.

- Examine y ajuste periódicamente los tornillos de los dientes del rastrillo hilerador.
- Cambie las correas si están desgastadas o dañadas. Consulte el apéndice. Utilice el tipo de correa XPA 1000.
- Mantenga el accesorio limpio para asegurarse de que puede leer claramente los símbolos y las pegatinas.
- Utilice aire comprimido para limpiar el accesorio.



**PRECAUCIÓN:** Utilice gafas protectoras cuando limpie con aire comprimido.

- Lubrique el accesorio cada 5 horas de funcionamiento. Consulte Descripción general de la lubricación en el apéndice.
- Compruebe la tensión de la correa cada 5 horas de funcionamiento. Consulte el apéndice.

## Belt rake 540 66 46-01, ARRB5140v1

### Finalidade

Este acessório é um ancinho de correia acionado pela TDF, utilizado em conjunto com um rider corta-relva da Husqvarna para juntar a relva cortada em filas. Todas as outras utilizações são incorretas.

O fabricante não se responsabiliza por danos causados por uma utilização incorreta.

### Símbolos no acessório



**AVISO:** tenha cuidado e utilize o produto corretamente. Este produto pode provocar ferimentos graves ou a morte do utilizador ou terceiros.



leia o manual do utilizador com atenção e certifique-se de que compreende as instruções antes de utilizar este acessório.



**AVISO:** risco de ser puxado pelas lâminas.



peças rotativas. Mantenha as mãos afastadas das peças rotativas.



**AVISO:** peças rotativas. Mantenha os pés afastados das peças rotativas.



**AVISO:** risco de ferimentos por esmagamento e/ou corte.



**Não transporte passageiros no produto ou no acessório.**



certifique-se de que todas as peças móveis estão paradas antes de efetuar tarefas de manutenção ou examinar o acessório.



Tenha cuidado com objetos projetados e ricochetes.



Mantenha as outras pessoas afastadas.



Lubrificação.



Fixe o produto aos pontos de elevação. Utilize apenas equipamento de elevação aprovado.



O produto está em conformidade com as diretivas CE aplicáveis.



Utilize equipamento de proteção pessoal (PPE).



## Informações de assistência da Husqvarna



### Husqvarna Service Information

Model:

Product number:

1. Nome do modelo Husqvarna
2. Código do número de produto (PNC) Husqvarna

## Instruções de segurança para funcionamento



**ATENÇÃO:** Leia as instruções de aviso que se seguem antes de ligar e utilizar o acessório.



**ATENÇÃO:** Leia o manual do utilizador do produto e certifique-se de que compreende as respetivas instruções antes de ligar o acessório.

- Tenha sempre cuidado e use o seu senso comum. Evite todas as situações que considere estarem para além das suas capacidades. Em caso de dúvidas quanto aos procedimentos de funcionamento após a leitura do manual do utilizador, consulte um especialista antes de continuar.
- Utilize equipamento de proteção pessoal adequado durante o funcionamento e a manutenção.

- Aprenda a utilizar o acessório e os respetivos controlos em segurança, e saiba como parar o produto rapidamente.

Aprenda a reconhecer os autocolantes de segurança.

Os autocolantes de segurança encontram-se no acessório e neste manual. Consulte *Símbolos no acessório na página 8*. Se um autocolante de segurança no acessório estiver danificado ou em falta, substitua o autocolante.

- Não permita a utilização ou a manutenção do acessório por crianças ou outras pessoas sem aprovação para utilizar o mesmo. A legislação local pode regular a idade do utilizador permitida.
- Não permita a presença de passageiros no acessório.
- Não utilize um acessório com dispositivos de segurança danificados ou que não funcionem corretamente. Se necessário, substitua os dispositivos de segurança.
- Não utilize o acessório se pessoas, especialmente crianças, ou animais, estiverem a menos de 50 m do produto.
- Desengate sempre o botão PTO, aplique o travão de estacionamento e desligue o motor do produto antes de montar o acessório. Certifique-se de que o produto e o acessório estão estáveis.



**ATENÇÃO:** Tenha cuidado ao fixar o acessório ao produto, uma vez que existe o risco de ferimentos por esmagamento. Use luvas de proteção.

- Examine a área de trabalho e remova todos os objetos soltos.
- Verifique os dispositivos de segurança antes de utilizar o acessório.
- Teste todas as funções do acessório antes de o utilizar.
- Não deixe o produto sem supervisão com o motor ligado. Desengate sempre o botão PTO, aplique o travão de estacionamento e desligue o motor antes de deixar o produto sem supervisão.
- Não utilize o acessório se este estiver danificado ou não funcionar corretamente.
- Não sobrecarregue a capacidade do acessório utilizando-o a uma velocidade demasiado elevada.
- Ajuste a velocidade do acessório com base nas vibrações da máquina.
- Pare e examine o acessório se utilizar o produto ao longo ou em algum objeto. Se necessário, repare quaisquer danos antes de o ligar.
- Se o acessório começar a vibrar mais do que o habitual, desligue o motor e examine imediatamente a causa.

## Instruções de segurança para manutenção



**ATENÇÃO:** Leia as instruções de aviso que se seguem antes de efetuar tarefas de manutenção no acessório.

- Efetue apenas as tarefas de manutenção descritas neste manual do utilizador. As intervenções maiores têm de ser efetuadas por um distribuidor com assistência técnica autorizado.



**ATENÇÃO:** Modificações e/ou acessórios não autorizados podem originar ferimentos graves ou morte do utilizador ou de outras pessoas. Não é permitido modificar, em circunstância alguma, a configuração original do acessório sem a autorização expressa do fabricante. Utilize sempre peças sobresselentes originais. A garantia pode não abranger responsabilidades ou danos provocados pela utilização de peças sobresselentes ou acessórios não autorizados.

- Os procedimentos de manutenção descritos neste manual do utilizador têm de ser efetuados regularmente. Consulte o respetivo Anexo.
- Desengate o botão PTO, aplique o travão de estacionamento e desligue o motor do produto antes de efetuar a manutenção do acessório. Certifique-se de que o produto e o acessório estão estáveis.

- Certifique-se de que todas as peças móveis estão paradas antes de examinar o acessório.
- Verifique regularmente os dispositivos de segurança. Se os dispositivos de segurança estiverem em falta ou danificados, contacte o seu distribuidor com assistência técnica autorizado.
- Não efetue modificações aos dispositivos de segurança.
- Certifique-se de que todos os parafusos e porcas estão corretamente apertados e de que o acessório está em bom estado.
- Examine e ajuste regularmente os parafusos do ancinho do acessório.
- Substitua as correias quando estiverem gastas ou danificadas. Consulte o respetivo Anexo. Utilize uma correia do tipo XPA 1000.
- Mantenha o acessório limpo para se certificar de que consegue ler bem os sinais e os autocolantes.
- Utilize ar comprimido para limpar o acessório.



**CUIDADO:** Utilize óculos de proteção durante a limpeza com ar comprimido.

- Lubrifique o acessório a cada 5 horas de funcionamento. Consulte a descrição da lubrificação no anexo.
- Verifique a tensão da correia a cada 5 horas de funcionamento. Consulte o respetivo Anexo.

## Belt rake 540 66 46-01, ARRB5140v1

### Предназначение

Тази приставка е гребло с ремък, задвижвано от VOM, което се използва заедно със самоходна косачка Husqvarna за събиране на окосена трева в редове. Всички други видове употреба са неправилни.

Производителят не носи отговорност за щети, причинени от неправилна употреба.

### Символи по приставката



**ПРЕДУПРЕЖДЕНИЕ:** Внимавайте и използвайте продукта правилно. Този продукт може да причини сериозно нараняване или смърт на оператора и други хора.



Прочетете внимателно ръководството за оператора и се уверете, че разбирате инструкциите, преди да използвате тази приставка.



**Предупреждение:** риск от захващане от ножовете.



**Въртящи се части.** Дръжте ръцете си далеч от въртящи се части.



**Предупреждение:** въртящи се части. Дръжте краката си далеч от въртящи се части.



**Предупреждение:** риск от премазване и/или порязване.



**Не качвайте пътници върху продукта или приставката.**



Уверете се, че всички движещи се части са спрели, преди да извършите техническо обслужване или проверка на приставката.



Пазете се от отскачащи предмети и рикошети.



Не допускате наблизко странични наблюдатели.



Смазване.



Закрепете продукта към точките за повдигане. Използвайте само одобрено подемно оборудване.



Продуктът е в съответствие с приложимите директиви на ЕО.



Използвайте лични предпазни средства (ЛПС).



## Информация за сервизно обслужване на Husqvarna



### Husqvarna Service Information

Model:

Product number:

1. Име на модела Husqvarna
2. Код на номера на продукта (PNC) Husqvarna

## Инструкции за безопасност за работа



**ПРЕДУПРЕЖДЕНИЕ:** Прочетете следващите предупредителни инструкции, преди да стартирате и използвате приставката.



**ПРЕДУПРЕЖДЕНИЕ:** Прочетете ръководството за оператора на продукта и се уверете, че разбирате инструкциите за продукта, преди да стартирате приставката

- Винаги бъдете внимателни и подхождайте разумно. Избягвайте всички ситуации, в които имате съмнения, че няма да можете да се справите. Ако след като прочетете ръководството за оператора, чувствате неувереност относно процедурите на работа, потърсете съвет от специалист, преди да продължите работа.
- Използвайте подходящи лични предпазни средства по време на работа и техническо обслужване.
- Научете как да използвате безопасно приставката и нейните органи за управление и как да спирате бързо продукта.

Научете се да разпознавате знаците за безопасност.

Стикерите за безопасност могат да бъдат намерени на приставката и в това ръководство. Направете справка с *Символи по приставката на страница 10*. Ако стикер за безопасност на приставката е повреден или липсва, сменете стикера за безопасност.

- Не позволявайте на деца или на други лица, които не са одобрени за работа с приставката, да я използват или да извършват сервизно обслужване на същата. Възрастта на оператора може да е постановена от местните закони.
- Върху приставката не могат да се возят пътници.
- Не използвайте приставка с устройства за безопасност, които са повредени или не работят правилно. Сменете устройствата за безопасност, ако е необходимо.
- Никога не използвайте приставката, ако в рамките на 50 m от продукта се намират хора, особено деца, или животни.
- Винаги освобождавайте бутона за BOM, задействайте паркиращата спиратка и спирайте двигателя на продукта, преди да закрепите приставката. Уверете се, че продуктът и приставката са стабилни.



### ПРЕДУПРЕЖДЕНИЕ:

Бъдете внимателни, когато монтирате приставката към продукта,

съществува риск от премазване.  
Използвайте защитни ръкавици.

- Проверете работната зона и отстранете всички излишни предмети.
- Извършете проверка на устройствата за безопасност, преди да започнете работа с приставката.
- Извършете тест на всички функции на приставката, преди да започнете работа с приставката.
- Не оставяйте машината без надзор с включен двигател. Винаги освобождавайте бутона на BOM, задействайте паркиращата спирачка и спирайте двигателя, преди да оставите продукта без надзор.
- Не използвайте приставката, ако е повредена или не работи правилно.
- Не претоварвайте капацитета на приставката, като работите с приставката с твърде висока скорост.
- Регулирайте скоростта на приставката въз основа на вибрациите на машината.
- Спрете и проверете приставката, ако преминете с продукта върху или навлезете в предмет. Ако е необходимо, извършете ремонт, преди да стартирате.
- Ако приставката започне да вибрира повече от обикновено, спрете двигателя и незабавно проверете причината.

## Инструкции за безопасност при техническо обслужване



**ПРЕДУПРЕЖДЕНИЕ:** Прочетете следващите предупредителни инструкции, преди да извършвате техническо обслужване на приставката.

- Извършвайте техническото обслужване само както е описано в това ръководство за оператора. По-значителните дейности трябва да се изпълняват от оторизиран сервизен дилър.



### ПРЕДУПРЕЖДЕНИЕ:

Неразрешени изменения и/или принадлежности могат да доведат до сериозно нараняване или смърт на потребителя или други лица. При никакви обстоятелства не може да се нанасят изменения в конструкцията

на приставката без разрешение от производителя. Винаги използвайте оригинални резервни части. Вашата гаранция е възможно да не покрива повреди или отговорности за вреди, причинени поради употреба на неодобрени принадлежности или резервни части.

- Задължително е процедурите по техническо обслужване, описани в това ръководство за оператора, да се извършват редовно. Направете справка с допълнението.
- Освободете бутона за BOM, задействайте паркиращата спирачка и спрете двигателя на продукта, преди да извършите техническо обслужване на приставката. Уверете се, че продуктът и приставката са стабилни.
- Уверете се, че всички движещи се части са спрели да се движат, преди да прегледате приставката.
- Извършвайте редовно проверка на устройствата за безопасност. Ако устройствата за безопасност липсват или са повредени, се обърнете към Вашия оторизиран сервизен дилър.
- Не правете изменения по устройствата за безопасност.
- Уверете се, че всички гайки и болтове са затегнати правилно и че приставката е в добро състояние.
- Редовно проверявайте и регулирайте болтовете на греблата на приставката.
- Сменете ремъците, когато се износят или повредят. Направете справка с допълнението. Използвайте ремък тип XPA 1000.
- Поддържайте приставката чиста, за да сте сигурни, че знаците и стикерите са ясни и четливи.
- Използвайте съгъстен въздух за почистване на приставката.



**ВНИМАНИЕ:** Използвайте защитни очила, когато почиствате със съгъстен въздух.

- Смазвайте приставката на всеки 5 работни часа. Направете справка с "Общ преглед на смазването" в приложението.
- Извършвайте проверка на натягането на ремъка на всеки 5 работни часа. Направете справка с допълнението.

## Belt rake 540 66 46-01, ARRB5140v1

### Zamýšlené použití

Toto příslušenství je pásový shrnovač poháněný vývodovým hřídelem (PTO), který se používá se sekačkou se sedící obsluhou Husqvarna ke shrnutí

posečené trávy do řádků. Nesmí se používat k jiným účelům.

Výrobce nenesе odpovědnost за škody způsobené nesprávným použitím.

## Symbyly na nástavci



**VAROVÁNÍ:** Buďte opatrní a výrobek používejte správně. Tento výrobek může způsobit obsluze a dalším osobám vážné zranění.



Pečlivě si prostudujte návod k používání a než nástavec začnete používat, přesvědčte se, že pokynům rozumíte.



Varování: Nebezpečí vtažení noží.



Rotující části. Nepřibližujte ruce k rotujícím částem.



Varování: rotující části. Nepřibližujte nohy k rotujícím částem.



Varování: Nebezpečí zranění rozdrčením nebo řezného zranění.



Na výrobku ani na nástavci nepřevázejte osoby.



Před prováděním údržby nebo kontroly nástavce se ujistěte, že se všechny pohyblivé části zastavily.



Pozor na odmrštěné a odražené předměty.



Udržujte dostatečnou vzdálenost od osob v okolí.



Mazání.



Přípevněte výrobek ke zvedacím bodům. Používejte pouze schválené zvedací zařízení.



Výrobek odpovídá příslušným směrnícím ES.



Používejte osobní ochranné prostředky (OOP).



## Servisní informace Husqvarna



### Husqvarna Service Information

Model:

Product number:

1. Název modelu Husqvarna
2. Objednací číslo výrobku Husqvarna (PNC)

## Bezpečnostní pokyny pro provoz



**VÝSTRAHA:** Před spuštěním a použitím nástavce si přečtěte následující varování.



**VÝSTRAHA:** Pečlivě si prostudujte návod k používání výrobku, a než nástavec na výrobku začnete používat, ujistěte se, že pokynům rozumíte.

- Buďte stále opatrní a používejte zdravý rozum. Vyhnete se všem situacím, o kterých se domníváte, že jsou nad vaše možnosti. Pokud si nejste jisti, jak provozovat tento výrobek po přečtení návodu k používání, obraťte se na odborníka.
- Během provozu a údržby používejte vhodné osobní ochranné prostředky.
- Naučte se bezpečně používat nástavec a jeho ovládací prvky a naučte se výrobek rychle vypnout. Naučte se identifikovat bezpečnostní štítky. Bezpečnostní štítky naleznete na nástavci a v tomto návodu. Viz část *Symbyly na nástavci na strani 13*. Pokud je bezpečnostní štítek na nástavci poškozen nebo chybí, vyměňte bezpečnostní štítek.
- Nenechte děti ani jiné osoby neoprávněně obsluhovat tento nástavec, aby jej používaly nebo

na něm prováděly údržbu. Věk obsluhy může být upraven místními zákony.

- Na nástavci nepřevázejte žádné osoby.
- Nepoužívejte nástavec s poškozenými bezpečnostními zařízeními nebo se zařízeními, která nefungují správně. V případě potřeby vyměňte bezpečnostní zařízení.
- Nástavec nikdy nepoužívejte, pokud jsou v okruhu 50 m od výrobku osoby, zejména děti, nebo zvířata.
- Před připevněním nástavce vždy vypněte tlačítko PTO na výrobku, aktivujte parkovací brzdu a zastavte motor. Zajistěte, aby byly výrobek a nástavec stabilní.



**VÝSTRAHA:** Při připojování nástavce k výrobku buďte opatrní, hrozí nebezpečí zranění rozdrčením. Používejte ochranné rukavice.

- Prozkoumejte pracovní oblast a odstraňte všechny volné předměty.
- Než začnete nástavec používat, zkontrolujte bezpečnostní zařízení.
- Před použitím nástavce proveďte zkoušku všech jeho funkcí.
- Nenechávejte výrobek stát bez dozoru se spuštěným motorem. Než výrobek necháte bez dozoru, vždy vypněte tlačítko PTO, aktivujte parkovací brzdu a zastavte motor.
- Nepoužívejte nástavec, pokud je poškozený nebo nefunguje správně.
- Nepřetěžujte kapacitu nástavce příliš rychlým provozem.
- Upravte rychlost nástavce podle vibrací stroje.
- Vypněte a zkontrolujte nástavec, pokud jste přešli přes objekt nebo do něj narazili. V případě potřeby před spuštěním proveďte opravy.
- Pokud nástavec začne vibrovat více než obvykle, vypněte motor a okamžitě prozkoumejte příčinu.

## Bezpečnostní pokyny pro údržbu



**VÝSTRAHA:** Před prováděním údržby nástavce si přečtěte následující varování.

- Provádějte pouze údržbu uvedenou v tomto návodu k používání. Rozsáhlejší zásahy je nutno nechat provést u autorizovaného servisního prodejce.



**VÝSTRAHA:** Nepovolené úpravy nebo příslušenství mohou způsobit vážné nebo smrtelné zranění uživatele či jiných osob. Konstrukce nástavce nesmí být za žádných okolností upravována bez svolení výrobce. Vždy používejte pouze originální náhradní díly. Záruka se nemusí vztahovat na poškození krytu nebo odpovědnost za škody, pokud jsou způsobeny použitím neoprávněného příslušenství nebo náhradních dílů.

- Postupy údržby popsané v tomto návodu k používání musí být prováděny pravidelně. Viz příloha.
- Před údržbou nástavce vždy vypněte tlačítko PTO na výrobku, aktivujte parkovací brzdu a zastavte motor. Zajistěte, aby byly výrobek a nástavec stabilní.
- Před prováděním kontroly nástavce se ujistěte, že se všechny pohyblivé části zastavily.
- Pravidelně kontrolujte bezpečnostní zařízení. Pokud bezpečnostní zařízení chybí nebo je poškozené, obraťte se na autorizovaného servisního prodejce.
- Neprovádějte úpravy bezpečnostních zařízení.
- Ujistěte se, že jsou všechny matice a šrouby řádně utažené a že je nástavec v dobrém stavu.
- Pravidelně kontrolujte a seřizujte šrouby na perech nástavce.
- Opotřebené nebo poškozené řemeny vyměňte. Viz příloha. Použijte řemen typu XPA 1000.
- Udržujte nástavec čistý, aby bylo zajištěno, že jsou značky a nálepky čitelné.
- K čištění nástavce použijte stlačený vzduch.



**VAROVÁNÍ:** Při čištění stlačeným vzduchem používejte ochranné brýle.

- Promažte nástavec po každých 5 hodinách provozu. Viz plán mazání v příloze.
- Po každých 5 hodinách provozu zkontrolujte napnutí řemene. Viz příloha.

## Belt rake 540 66 46-01, ARRB5140v1

### Anvendelsesformål

Dette tilbehør er en kraftudtagsdrevet gærdrive, der bruges sammen med en Husqvarna havetraktor til at samle klippet græs i rækker. Al anden anvendelse er ikke korrekt.

Producenten er ikke ansvarlig for skader forårsaget af forkert brug.

## Symboler på udstyret



**ADVARSEL:** Vær forsigtig, og brug produktet korrekt. Dette produkt kan forårsage alvorlig personskade eller død for brugeren eller andre.



Læs brugervejledningen, og sørg for at have forstået indholdet, inden du bruger dette udstyr.



Advarsel: Risiko for at blive trukket ind af knivene.



Roterende dele. Hold hænderne på sikker afstand af roterende dele.



Advarsel: roterende dele. Hold fødderne på sikker afstand af roterende dele.



Advarsel: Risiko for knuse- og/eller skæreskader.



Medtæg ikke passagerer på produktet eller udstyret.



Sørg for, at alle bevægelige dele er standset, inden du udfører vedligeholdelse på eller undersøger udstyret.



Pas på udslyngede genstande og rikolettering.



Hold andre personer på afstand.



Smøring.



Fastgør produktet til løftepunkterne. Brug kun godkendt løfteudstyr.



Produktet er i overensstemmelse med gældende EF-direktiver.



Brug personlige værnemidler.



## Husqvarna Serviceinformation



### Husqvarna Service Information

Model:

Product number:

1. Husqvarna-modelnavn
2. Husqvarna-produktnummerkode (PNC)

## Sikkerhedsinstruktioner for betjening



**ADVARSEL:** Læs nedenstående advarselsinstruktioner, inden du starter og bruger udstyret.



**ADVARSEL:** Læs brugervejledningen til produktet, og sørg for at have forstået indholdet, inden du bruger udstyret.

- Vær altid forsigtig, og brug din sunde fornuft. Undgå situationer, som du ikke synes, du er tilstrækkeligt kvalificeret til. Hvis du er usikker i forhold til betjeningsprocedureerne, efter at du har læst brugsanvisningen, skal du kontakte en ekspert, før du fortsætter.
- Brug passende personlige værnemidler under betjening og vedligeholdelse.
- Lær, hvordan du bruger udstyret og dets kontrolfunktioner sikkert, og lær at standse produktet hurtigt.

Lær at genkende sikkerhedsmærkaterne.

Der findes sikkerhedsmærkater på udstyret og i denne vejledning. Se *Symboler på udstyret på side 15*. Hvis en sikkerhedsmærkat på udstyret er beskadiget eller mangler, skal sikkerhedsmærkaten udskiftes.

- Lad ikke børn eller andre personer, som ikke er godkendt til at bruge udstyret, bruge eller udføre service på det. Lokal lovgivning kan stille krav til operatørens alder.
- Medtag aldrig passagerer på udstyret.
- Brug ikke udstyret med sikkerhedsanordninger, der er beskadigede eller ikke fungerer korrekt. Udskift sikkerhedsanordningerne, hvis det er nødvendigt.
- Brug ikke udstyret, hvis der opholder sig personer og i særdeleshed børn eller dyr inden for en afstand på 50 m.
- Frakobl altid kraftudtagsknappen, aktivér parkeringsbremsen, og stop motoren på produktet, før du fastgør udstyret. Sørg for, at produktet og udstyret er stabile.



**ADVARSEL:** Vær forsigtig, når udstyret fastgøres til produktet, da der er risiko for knusningskader. Bær altid beskyttelseshandsker.

- Undersøg arbejdsområdet, og fjern alle løse genstande.
- Udfør en kontrol af sikkerhedsanordningerne, før du betjener udstyret.
- Udfør en test af alle udstyrets funktioner, før du betjener udstyret.
- Efterlad ikke produktet uden opsyn, mens motoren er tændt. Frakobl altid kraftudtagsknappen, aktivér parkeringsbremsen, og stop motoren, før du lader produktet forblive uden opsyn.
- Brug ikke udstyret, hvis det er beskadiget eller ikke fungerer korrekt.
- Udstyrets kapacitet må ikke overbelastes ved at betjene udstyret ved høj hastighed.
- Juster redskabets hastighed baseret på maskinens vibrationer.
- Stop og undersøg udstyret, hvis du betjener produktet på tværs af eller ind i en genstand. Udfør reparationer efter behov, inden du genstarter.
- Hvis udstyret begynder at vibrere mere end normalt, skal du stoppe motoren og undersøge årsagen med det samme.

## Sikkerhedsinstruktioner for vedligeholdelse



**ADVARSEL:** Læs følgende advarselsinstruktioner, inden du udfører vedligeholdelse på udstyret.

- Foretag kun den form for vedligeholdelse, der er beskrevet i denne brugervejledning. Mere omfattende arbejde skal udføres af en autoriseret serviceforhandler.



**ADVARSEL:** Uautoriserede ændringer og/eller ikke-godkendt tilbehør kan medføre alvorlige skader eller dødsfald for brugeren eller andre. Udstyrets oprindelige udformning må under ingen omstændigheder ændres uden producentens samtykke. Brug altid originale reservedele. Din garanti dækker ikke skader eller ansvar som følge af anvendelse af ikke-godkendt tilbehør eller reservedele.

- De vedligeholdelsesprocedurer, der er beskrevet i denne brugervejledning, skal udføres regelmæssigt. Se bilaget.
- Frakobl altid kraftudtagsknappen, aktivér parkeringsbremsen, og stop motoren på produktet, før du foretager vedligeholdelse på udstyret. Sørg for, at produktet og udstyret er stabile.
- Sørg for, at alle bevægelige dele er standset, inden du undersøger udstyret.
- Kontrollér sikkerhedsanordningerne regelmæssigt. Hvis sikkerhedsanordningerne mangler eller er beskadigede, skal du kontakte din autoriserede serviceforhandler.
- Foretag ikke ændringer på sikkerhedsanordninger.
- Sørg for, at alle møtrikker og bolte er spændt korrekt, og at udstyret er i god stand.
- Kontrollér og justér boltene på riverne på udstyret regelmæssigt.
- Udskift akslerne, hvis de er slidte eller beskadigede. Se bilaget. Brug remsypen XPA 1000.
- Hold udstyret rent for at sikre, at man tydeligt kan læse alle skilte og mærkater.
- Brug trykluft til at rengøre udstyret.



**BEMÆRK:** Brug beskyttelsesbriller ved rengøring med trykluft.

- Smør udstyret for hver 5 driftstimer. Se Oversigt over smøring i appendikset.
- Kontrollér respændingen for hver 5 driftstimer. Se bilaget.

## Belt rake 540 66 46-01, ARRB5140v1

### Bestimmungsgemäße Verwendung

Bei diesem Anbaugerät handelt es sich um einen von der Zapfwelle angetriebenen Riemenrechen, der zusammen mit einem Husqvarna Aufsatzfrontmäher

dazu verwendet wird, geschnittenes Gras in Bahnen zu sammeln. Jede andere Verwendung ist nicht korrekt.

Der Hersteller haftet nicht für Schäden durch unsachgemäße Verwendung.

## Symbole auf dem Anbaugerät



**WARNUNG:** Gehen Sie vorsichtig vor, und verwenden Sie das Gerät ordnungsgemäß. Dieses Gerät kann schwere oder tödliche Verletzungen des Bedieners oder anderer Personen verursachen.



Lesen Sie die Bedienungsanleitung aufmerksam durch und machen Sie sich mit den Anweisungen vertraut, bevor Sie das Anbaugerät verwenden.



**Warnung:** Gefahr, von den Messern erfasst und eingezogen zu werden.



Rotierende Teile. Halten Sie Ihre Hände von rotierenden Teilen fern.



**Achtung:** rotierende Teile. Halten Sie Ihre Füße von rotierenden Teilen fern.



**Warnung:** Gefahr von Quetsch- und/oder Schnittverletzungen.



Transportieren Sie niemals Personen auf dem Gerät oder dem Anbaugerät.



Stellen Sie sicher, dass alle beweglichen Teile zum Stillstand gekommen sind, bevor Sie Wartungsarbeiten durchführen oder das Anbaugerät untersuchen.



Achten Sie auf herausschleudernde, abprallende Gegenstände.



Zuschauer sollten einen Sicherheitsabstand einhalten.



Schmierung.



Befestigen Sie das Gerät an den Hebe Punkten. Verwenden Sie nur zugelassene Hebezeuge.



Dieses Gerät entspricht den geltenden EG-Richtlinien.



Tragen Sie eine persönliche Schutzausrüstung (PSA).



## Husqvarna Service Informationen



### Husqvarna Service Information

Model:

Product number:

1. Husqvarna Modellname
2. Husqvarna Gerätenummerncode (PNC)

## Sicherheitshinweise für den Betrieb



**WARNUNG:** Lesen Sie die folgenden Warnhinweise, bevor Sie das Anbaugerät verwenden.



**WARNUNG:** Lesen Sie die Bedienungsanleitung des Geräts und machen Sie sich mit den Anweisungen am Gerät vertraut, bevor Sie das Anbaugerät verwenden.

- Lassen Sie immer Vorsicht walten, und arbeiten Sie mit gesundem Menschenverstand. Vermeiden Sie Situationen, denen Sie sich nicht gewachsen fühlen. Wenn Sie sich beim Betriebsablauf unsicher fühlen, nachdem Sie die Bedienungsanleitung gelesen haben, lassen Sie sich bei einem Fachmann beraten, bevor Sie fortfahren.
- Tragen Sie während des Betriebs und der Wartung geeignete persönliche Schutzausrüstung.
- Lernen Sie die sichere Bedienung des Anbaugeräts und seiner Bedienelemente und wie Sie das Gerät schnell anhalten können.

Lernen Sie die Bedeutung der Sicherheitsschilder.

Sicherheitsschilder befinden sich auf dem Anbaugerät und in dieser Betriebsanleitung. Siehe *Symbole auf dem Anbaugerät auf Seite 17*. Wenn ein Sicherheitsschild auf dem Anbaugerät beschädigt ist oder fehlt, ersetzen Sie das Sicherheitsschild.

- Lassen Sie keine Kinder oder andere Personen, die für die Bedienung nicht zugelassen sind, das Anbaugerät benutzen oder warten. Unter Umständen gelten gesetzlich vorgeschriebene Altersbeschränkungen.
- Transportieren Sie niemals Personen auf dem Anbaugerät.
- Verwenden Sie kein Anbaugerät mit Sicherheitsvorrichtungen, die beschädigt sind oder nicht ordnungsgemäß funktionieren. Ersetzen Sie die Sicherheitsvorrichtungen bei Bedarf.
- Benutzen Sie das Anbaugerät nicht, wenn sich Personen, insbesondere Kinder oder Tiere, in einem Umkreis von 50 m befinden.
- Schalten Sie vor dem Anbringen des Anbaugeräts immer den Zapfwellenschalter aus, ziehen Sie die Handbremse an, und schalten Sie den Motor des Geräts ab. Stellen Sie sicher, dass das Produkt und das Anbaugerät stabil sind.



**WARNUNG:** Gehen Sie vorsichtig vor, wenn Sie das Anbaugerät am Gerät montieren, da hier die Gefahr von Quetschverletzungen besteht. Tragen Sie stets Schutzhandschuhe.

- Kontrollieren Sie den Arbeitsbereich, und beseitigen Sie alle losen Gegenstände.
- Prüfen Sie die Sicherheitsvorrichtungen, bevor Sie das Anbaugerät in Betrieb nehmen.
- Testen Sie alle Funktionen des Anbaugeräts, bevor Sie das Anbaugerät in Betrieb nehmen.
- Lassen Sie das Gerät bei laufendem Motor nicht unbeaufsichtigt. Bevor Sie das Gerät unbeaufsichtigt lassen, schalten Sie immer zunächst den Zapfwellenschalter aus, ziehen Sie die Handbremse an und schalten Sie den Motor ab.
- Verwenden Sie das Anbaugerät nicht, wenn es beschädigt ist oder nicht ordnungsgemäß funktioniert.
- Überlasten Sie das Anbaugerät nicht, indem Sie es zu schnell laufen lassen.
- Stellen Sie die Drehzahl des Anbaugeräts entsprechend den Vibrationen der Maschine ein.
- Halten Sie an und untersuchen Sie das Anbaugerät, wenn Sie über einen Gegenstand oder dagegen gefahren sind. Falls erforderlich, führen Sie Reparaturen durch, bevor Sie das Gerät starten.
- Wenn das Anbaugerät stärker als üblich vibriert, stellen Sie sofort den Motor ab und suchen nach der Ursache.

## Sicherheitshinweise für die Wartung



**WARNUNG:** Lesen Sie folgende Warnhinweise, bevor Sie das Anbaugerät warten.

- Führen Sie Wartungsarbeiten nur gemäß dieser Bedienungsanleitung durch. Größere Eingriffe sind von einem autorisierten Servicehändler auszuführen.



**WARNUNG:** Unzulässige Änderungen und/oder Zubehör können zu schweren oder tödlichen Verletzungen des Benutzers oder anderer Personen führen. Unter keinen Umständen darf die ursprüngliche Konstruktion des Anbaugeräts ohne Genehmigung des Herstellers geändert werden. Verwenden Sie stets Originalersatzteile. Möglicherweise deckt Ihre Gewährleistung keine Schäden, die durch die Verwendung von nicht zulässigem Zubehör oder nicht zulässigen Ersatzteilen verursacht werden, bzw. keine diesbezügliche Haftung ab.

- Die in dieser Bedienungsanleitung beschriebenen Wartungsverfahren müssen regelmäßig durchgeführt werden. Siehe Anhang.
- Schalten Sie vor dem Entfernen des Anbaugeräts den Zapfwellenschalter aus, ziehen Sie die Handbremse an und schalten Sie den Motor des Anbaugeräts ab. Stellen Sie sicher, dass das Produkt und das Anbaugerät stabil sind.
- Stellen Sie sicher, dass alle beweglichen Teile zum Stillstand gekommen sind, bevor Sie das Anbaugerät untersuchen.
- Führen Sie regelmäßig eine Überprüfung der Sicherheitsvorrichtungen durch. Wenn die Sicherheitsvorrichtungen fehlen oder beschädigt sind, wenden Sie sich an Ihren autorisierten Servicehändler.
- Führen Sie keine Änderungen an den Sicherheitsvorrichtungen durch.
- Stellen Sie sicher, dass alle Muttern und Schrauben korrekt angezogen sind und dass das Anbaugerät in gutem Zustand ist.
- Die Schrauben an den Rechen des Anbaugeräts müssen regelmäßig überprüft und nachjustiert werden.
- Ersetzen Sie die Riemen, wenn sie verschlissen oder beschädigt sind. Siehe Anhang. Verwenden Sie den Riementyp XPA 1000.
- Halten Sie das Anbaugerät sauber, um sicherzustellen, dass Sie die Schilder und Aufkleber gut lesen können.
- Reinigen Sie das Anbaugerät mit Druckluft.



**ACHTUNG:** Tragen Sie beim Reinigen mit Druckluft eine Schutzbrille.

- Schmieren Sie das Anbaugerät alle 5 Betriebsstunden. Richten Sie sich dabei nach der Schmiermittelübersicht im Anhang.

- Prüfen Sie die Spannung des Riemens alle 5 Betriebsstunden. Siehe Anhang.

## Belt rake 540 66 46-01, ARRB5140v1

### Προβλεπόμενη χρήση

Αυτό το εξάρτημα είναι ένας χορτοσυλλέκτης που παίρνει κίνηση από δυναμοδότη (PTO), το οποίο χρησιμοποιείται μαζί με ένα επικαθήμενο χλοοκοπτικό Husqvarna για τη συλλογή του κομμένου χορταριού σε σειρές. Οποιαδήποτε άλλη χρήση θεωρείται λανθασμένη.

Ο κατασκευαστής δεν ευθύνεται για ζημιές που προκαλούνται από λανθασμένη χρήση.

### Σύμβολα στο παρελκόμενο



**ΠΡΟΕΙΔΟΠΟΙΗΣΗ:** Να είστε προσεκτικοί και να χρησιμοποιείτε το προϊόν σωστά. Αυτό το προϊόν μπορεί να προκαλέσει σοβαρό τραυματισμό ή θάνατο του χειριστή ή άλλων ατόμων.



Διαβάστε προσεκτικά το εγχειρίδιο χρήσης και βεβαιωθείτε ότι έχετε κατανοήσει τις οδηγίες προτού χρησιμοποιήσετε αυτό το εξάρτημα.



**Προειδοποίηση:** Κίνδυνος τραβήγματος προς τα μέσα από τις λειπίδες.



Κινούμενα μέρη. Μην πλησιάζετε τα χέρια σας στα περιστρεφόμενα εξαρτήματα.



**Προειδοποίηση:** Περιστρεφόμενα εξαρτήματα. Μην πλησιάζετε τα πόδια σας στα περιστρεφόμενα εξαρτήματα.



**Προειδοποίηση:** Κίνδυνος τραυματισμού από σύνθλιψη ή/και κοπή.



Μην μεταφέρετε επιβάτες πάνω στο προϊόν ή στο εξάρτημα.



Βεβαιωθείτε ότι όλα τα κινούμενα μέρη έχουν σταματήσει προτού εκτελέσετε εργασίες συντήρησης ή ελέγχου στο εξάρτημα.



Προσέχετε για αντικείμενα που μπορεί να εκπιναχθούν ή να εξοστρακιστούν.



Απομακρύνετε τυχόν παριστάμενα άτομα.



Λιπανση.



Στερεώστε το προϊόν στα σημεία ανύψωσης. Χρησιμοποιήστε μόνο εγκεκριμένο εξοπλισμό ανύψωσης.



Το προϊόν συμμορφώνεται με τις ισχύουσες οδηγίες ΕΚ.



Χρησιμοποιήστε εξοπλισμό ατομικής προστασίας (PPE).



# Πληροφορίες για το σέρβις της Husqvarna



## Husqvarna Service Information

Model: [REDACTED]

Product number: [REDACTED]

1. Όνομα μοντέλου Husqvarna
2. Κωδικός προϊόντος Husqvarna (PNC)

## Οδηγίες ασφαλείας για τη λειτουργία



**ΠΡΟΕΙΔΟΠΟΙΗΣΗ:** Προτού εκκινήσετε και χρησιμοποιήσετε το εξάρτημα, διαβάστε τις παρακάτω προειδοποιητικές οδηγίες.



**ΠΡΟΕΙΔΟΠΟΙΗΣΗ:** Διαβάστε το εγχειρίδιο χρήσης του προϊόντος και βεβαιωθείτε ότι έχετε κατανοήσει τις οδηγίες για το προϊόν προτού εκκινήσετε το εξάρτημα

- Πρέπει πάντα να προσέχετε και να χρησιμοποιείτε την κοινή λογική. Αποφεύγετε καταστάσεις τις οποίες θεωρείτε πέραν των δυνατοτήτων σας. Αν δεν νιώθετε σίγουροι σχετικά με τις διαδικασίες χειρισμού αφού διαβάσετε το εγχειρίδιο χρήσης, συμβουλευτείτε έναν ειδικό προτού συνεχίσετε.
- Χρησιμοποιείτε κατάλληλο εξοπλισμό προσωπικής προστασίας κατά τη λειτουργία και τη συντήρηση.
- Μάθετε πώς να χρησιμοποιείτε το εξάρτημα και τα χειριστήριά του με ασφάλεια και μάθετε να σταματάτε το προϊόν γρήγορα.

Μάθετε επίσης να αναγνωρίζετε τα σήματα ασφαλείας.

Μπορείτε να βρείτε αυτοκόλλητα ασφαλείας στο εξάρτημα και στο παρόν εγχειρίδιο. Ανατρέξτε στην ενότητα *Σύμβολα στο παρελκόμενο στη σελίδα 19*. Αν ένα αυτοκόλλητο ασφαλείας στο εξάρτημα έχει υποστεί ζημιά ή λείπει, αντικαταστήστε το.

- Μην αφήνετε να χρησιμοποιούν το εξάρτημα ή να εκτελούν συντήρηση σε αυτό παιδιά ή άλλα πρόσωπα μη εγκεκριμένα για λειτουργία του εξαρτήματος. Η τοπική νομοθεσία πιθανώς να ορίζει την κατάλληλη ηλικία του χρήστη.
- Μην μεταφέρετε ποτέ επιβάτες πάνω στο εξάρτημα.
- Μην χρησιμοποιείτε εξάρτημα με συσκευές ασφαλείας που έχουν υποστεί ζημιά ή δεν

λειτουργούν σωστά. Αντικαταστήστε τις διατάξεις ασφαλείας, εάν είναι απαραίτητο.

- Μην χρησιμοποιείτε ποτέ το εξάρτημα, αν υπάρχουν άνθρωποι, ειδικά παιδιά ή ζώα, σε απόσταση 50 μέτρων από το προϊόν.
- Απενεργοποιείτε πάντα το κουμπί ΡΤΟ, ενεργοποιείτε το φρένο στάθμευσης και σβήστε τον κινητήρα στο προϊόν προτού στερεώσετε το εξάρτημα. Βεβαιωθείτε ότι το προϊόν και το εξάρτημα είναι σταθερά.



**ΠΡΟΕΙΔΟΠΟΙΗΣΗ:** Να είστε προσεκτικοί κατά την προσάρτηση του εξαρτήματος στο προϊόν, καθώς υπάρχει κίνδυνος τραυματισμού λόγω σύνθλιψης. Πρέπει να χρησιμοποιείτε προστατευτικά γάντια.

- Ελέγξτε την περιοχή εργασίας και απομακρύνετε όλα τα μη στερεωμένα αντικείμενα.
- Ελέγξτε τις διατάξεις ασφαλείας προτού χρησιμοποιήσετε το εξάρτημα.
- Εκτελέστε έναν έλεγχο όλων των λειτουργιών του εξαρτήματος προτού χρησιμοποιήσετε το εξάρτημα.
- Μην αφήνετε το προϊόν χωρίς επίβλεψη όταν ο κινητήρας είναι σε λειτουργία. Πρέπει πάντα να απενεργοποιείτε το κουμπί ΡΤΟ, να ενεργοποιείτε το φρένο στάθμευσης και να σβήνετε τον κινητήρα προτού αφήσετε το προϊόν χωρίς επίβλεψη.
- Μην χρησιμοποιείτε το εξάρτημα εάν έχει υποστεί ζημιά ή εάν δεν λειτουργεί σωστά.
- Μην υπερφορτώνετε το εξάρτημα, χρησιμοποιώντας το εξάρτημα με πολύ γρήγορο ρυθμό.
- Ρυθμίστε την ταχύτητα του εξαρτήματος με βάση τους κραδασμούς του μηχανήματος.
- Αν χρησιμοποιήσετε το προϊόν πάνω από ή μέσα σε ένα αντικείμενο, πρέπει να σταματήσετε και να ελέγξετε το εξάρτημα. Αν είναι απαραίτητο, πραγματοποιήστε επισκευές πριν από την εκκίνηση.
- Αν το εξάρτημα αρχίσει να δονείται περισσότερο από το συνθησιμένο, σβήστε τον κινητήρα και εξετάστε αμέσως την αιτία.

## Οδηγίες ασφαλείας για τη συντήρηση



**ΠΡΟΕΙΔΟΠΟΙΗΣΗ:** Προτού εκτελέσετε εργασίες συντήρησης στο εξάρτημα, διαβάστε τις παρακάτω προειδοποιητικές οδηγίες.

- Πρέπει να εκτελείτε μόνο τις εργασίες συντήρησης που περιγράφονται σε αυτό το εγχειρίδιο χρήσης. Πιο σύνθετες εργασίες πρέπει να εκτελούνται από εξουσιοδοτημένο κατάστημα σέρβις.



**ΠΡΟΕΙΔΟΠΟΙΗΣΗ:** Οι μη εγκεκριμένες τροποποιήσεις ή/και τα μη εγκεκριμένα εξάρτηματα μπορεί να προκαλέσουν σοβαρό τραυματισμό ή θάνατο του χρήστη ή άλλων

ατόμων. Δεν επιτρέπονται, σε καμία περίπτωση, τροποποιήσεις στη σχεδίαση του εξαρτήματος χωρίς την έγκριση του κατασκευαστή. Χρησιμοποιείτε πάντα γνήσια ανταλλακτικά. Η εγγύηση μπορεί να μην καλύπτει ζημιές ή νομικές ευθύνες που μπορεί να προκύψουν από τη χρήση μη εγκεκριμένων αξεσουάρ ή ανταλλακτικών.

- Οι διαδικασίες συντήρησης που περιγράφονται στο παρόν εγχειρίδιο χειριστή πρέπει να εκτελούνται τακτικά. Ανατρέξτε στο Παράρτημα.
- Απενεργοποιήστε το κουμπί PTO, ενεργοποιήστε το φρένο στάθμευσης και σβήστε τον κινητήρα στο προϊόν προτού εκτελέσετε εργασίες συντήρησης στο εξάρτημα. Βεβαιωθείτε ότι το προϊόν και το εξάρτημα είναι σταθερά.
- Βεβαιωθείτε ότι όλα τα κινούμενα μέρη έχουν σταματήσει προτού ελέγξετε το εξάρτημα.
- Πρέπει να κάνετε τακτικά έλεγχο των συσκευών ασφαλείας. Αν οι διατάξεις ασφαλείας είναι ελαττωματικές, απευθυνθείτε σε εξουσιοδοτημένο κατάστημα σέρβις.

- Μην κάνετε τροποποιήσεις στις συσκευές ασφαλείας.
- Βεβαιωθείτε ότι όλα τα παξιμάδια και τα μπουλόνια είναι καλά σφιγμένα και ότι το εξάρτημα βρίσκεται σε καλή κατάσταση.
- Εξετάζετε και προσαρμόζετε τακτικά τα μπουλόνια στις τσουγκράνες του εξαρτήματος.
- Αντικαταστήστε τους ιμάντες όταν φθαρούν ή υποστούν ζημιά. Ανατρέξτε στο Παράρτημα. Χρησιμοποιήστε τον τύπο ιμάντα XPA 1000.
- Διατηρείτε το εξάρτημα καθαρό, για να παραμείνουν ευανάγνωστα τα σήματα και τα αυτοκόλλητα.
- Χρησιμοποιήστε πεπιεσμένο αέρα για να καθαρίσετε το εξάρτημα.



**ΠΡΟΣΟΧΗ:** Χρησιμοποιήστε προστατευτικά γυαλιά κατά τον καθαρισμό με πεπιεσμένο αέρα.

- Λιπαίνετε το εξάρτημα κάθε 5 ώρες λειτουργίας. Ανατρέξτε στην ενότητα Επισκόπηση λιπανσης στο Παράρτημα.
- Ελέγχετε την τάνυση του ιμάντα κάθε 5 ώρες λειτουργίας. Ανατρέξτε στο Παράρτημα.

## Belt rake 540 66 46-01, ARRB5140v1

### Kasutusotstarve

See lisaseade on jõundutvõlli abil töötav looreha, mida kasutatakse koos Husqvarna niidukil rohu vaaludesse kogumiseks. Kõik muud kasutusviisid on väärad.

Tootja ei vastuta vales kasutamisest tekkinud kahjude eest.

### Lõikeosal olevad sümbolid



**HOIATUS!** Olge ettevaatlik ja kasutage toodet õigesti. Toode võib tekitada kasutajale või teistele raske või surmava kehavigastuse.



Enne lisatarviku kasutamist lugege kasutusjuhend hoolikalt läbi ja veenduge, et olete juhistest aru saanud.



Hoiatus: lõiketerad võivad objekte masinasse tõmmata.



Pöörlevad osad. Hoidke käed pöörlevatest osadest eemal.



Hoiatus: pöörlevad osad. Hoidke jalad pöörlevatest osadest eemal.



Hoiatus: muljumis- ja/või lõikevigastuste oht.



Ärge sõidutage tootel või lisatarvikul teisi inimesi.



Enne lisatarviku hooldamist või kontrollimist veenduge, et kõik liikuvad osad on peatunud.



Olge ettevaatlik – lenduvad esemed ning tagasipõrkumise oht.



Hoidke kõrvalseisjad eemale.



Määrimine.



Kinnitage toode töstepunktide külge. Kasutage ainult heakskiidetud töteseadmeid.



See toode vastab kehtivatele EÜ direktiividele.



Kasutage isikukaitsevahendeid.



## Husqvarna Service'i teave



### Husqvarna Service Information

Model:

Product number:

1. Husqvarna mudeli nimetus
2. Husqvarna tootenumbri kood (PNC)

## Ohutusjuhised kasutamisel



**HOIATUS:** Enne lisatarviku kasutamist lugege läbi järgmised hoiatusjuhised.



**HOIATUS:** Enne lisatarviku käivitamist lugege kasutusjuhend hoolikalt läbi ja veenduge, et olete juhistest aru saanud

- Olge alati ettevaatlik ja toimige arukalt. Vältige olukordi, millega te ei pruugi toime tulla. Kui pärast kasutusjuhendi läbilugemist jääb midagi ebaselgeks, konsulteerige enne seadme kasutamist asjatundjaga.
- Kasutage töötamise ja hooldamise ajal sobivaid isikukaitsevahendeid.
- Õppige lisaseadet ja selle juhtseadmeid ohutult kasutama ja seadet kiirelt seiskama.

Tehke endale täiesti selgeks ohutuskleebiste tähendus.

Ohutuskleebised leiata lisatarvikult ja käesolevast juhendist. Vt jaotist *Lõikeosal olevad sümbolid lk 21*. Kui lisatarviku ohutuskleebis on kahjustatud või puudub, vahetage see välja.

- Ärge lubage lisatarvikut käsitseda või hooldada lastel ja teistel isikutel, kellel pole selleks luba. Kohalike õigusaktidega võidakse piirata kasutaja vanust.
- Ärge kunagi lubage lisatarvikule kaassõitjaid.
- Ärge kasutage lisatarvikut, mille ohutusseadmed on kahjustatud või ei tööta korralikult. Vajaduse korral asendage ohutusseadmed.
- Ärge kasutage lisatarvikut, kui inimesed, eriti lapsed või loomad, on tootele lähemal kui 50 m.
- Enne lisatarviku paigaldamist vabastage alati jõuvõtuvõlli pöörlemissageduse (PTO) nupp, rakendage seisupidur ja seisake mootor. Veenduge, et toode ja lisatarvik on stabiilsed.



**HOIATUS:** Olge lisatarviku toote külge kinnitamisel ettevaatlik, esineb muljumisvigastuste oht. Kasutage kaitsekindaid.

- Vaadake tööala üle ja eemaldage kõik lahtised objektid.
- Enne lisatarviku kasutamist kontrollige ohutusseadmeid.
- Enne lisatarviku kasutamist kontrollige kõiki lisatarviku funktsioone.
- Ärge jätke töötava mootoriga seadet järelevalveta. Enne kui jätate toote järelevalveta, vabastage alati jõuvõtuvõlli pöörlemissageduse (PTO) nupp, rakendage seisupidur ja seisake mootor.
- Ärge kasutage lisatarvikut, kui see on kahjustatud või ei tööta korralikult.
- Vältige lisatarviku ülekoormamist, üritades lisatarvikut liiga kiiresti käitada.
- Reguleerige lisatarviku kiirust vastavalt masina vibratsioonile.
- Kui sõidate töötamise ajal objektist üle või selle vastu, peatage lisatarvik ning vaadake see hoolega üle. Vajaduse korral parandage enne käivitamist.
- Kui lisatarvik hakkab tavalisest rohkem vibreerima, seisake mootor ja selgitage viivitamatult välja selle põhjus.

## Ohutusjuhised hooldamisel



**HOIATUS:** Enne lisatarviku hooldustööde tegemist lugege läbi järgmised hoiatused.

- Teostage hooldamist ainult selle kasutusjuhendi järgi. Keerukamad tööd laske teostada volitatud hoolduskeskuses.



**HOIATUS:** Lubamatud muudatused ja/või lisatarvikud võivad põhjustada kasutaja ja teiste isikute raskeid või isegi eluohtlikke kehavigastusi. Lisatarviku algset konstruktsiooni ei tohi ilma tootja loata muuta. Kasuta ainult originaalvaruosi. Garantii ei pruugi katta kahjusid ega võtta vastutust juhtumite eest, mis on põhjustatud volitamata lisatarvikute või varuosade kasutamisest.

- Selles kasutusjuhendis kirjeldatud hooldusprotseduure tuleb teha regulaarselt. Vt lähemalt käesoleva juhendi lisast.
- Enne lisatarviku hooldamist vabastage jõuvõtuvõlli pöörlemissageduse (PTO) nupp, rakendage seisupidur ja seisake toote mootor. Veenduge, et toode ja lisatarvik on stabiilsed.
- Enne lisatarviku kontrollimist veenduge, et kõik liikuvad osad on peatunud.
- Kontrollige ohutusseadmeid regulaarselt. Kui ohutusseadmed on puudu või on kahjustatud, pöörduge volitatud hoolduskeskusesse.

- Ärge muutke ohutusseadmeid.
- Veenduge, et kõik mutrid ja poldid oleksid korralikult pingutatud ning et lisatarvik oleks heas seisukorras.
- Kontrollige ja reguleerige regulaarselt lisatarviku piide polte.
- Kui rihmad on kulunud või kahjustatud, vahetage need välja. Vt lähemalt käesoleva juhendi lisast. Kasutage rihma tüüpi XPA 1000.
- Hoidke lisatarvikut puhtana, et kõik sildid ja kleebised oleksid hästi loetavad.
- Puhastage lisatarvikut suruõhuga.



**ETTEVAATUST:** Suruõhuga puhastamisel kasutage kaitseprille.

- Määrige lisatarvikut iga viie töötunni järel. Vaadake lisa olevat jaotist Määrimise ülevaade.
- Kontrollige rihma pinget iga viie töötunni järel. Vt lähemalt käesoleva juhendi lisast.

## Belt rake 540 66 46-01, ARRB5140v1

### Käyttötarkoitus

Lisälaitte on voimanottokäyttöinen harava, jota käytetään yhdessä Husqvarna päältäajettavan leikkurin kanssa leikatun ruohon keräämiseen riveihin. Kaikki muu käyttö on laitteen väärinkäyttöä.

Valmistaja ei ole vastuussa väärinkäytön aiheuttamista vahingoista.

### Lisälaitteen symbolit



**VAROITUS:** Ole varovainen ja käytä tuotetta oikein. Tuote voi aiheuttaa käyttäjälle tai sivullisille vakavia vammoja tai kuoleman.



Lue käyttöohje huolellisesti ja varmista, että ymmärrät sen sisällön, ennen kuin alat käyttää lisälaitetta.



**Varoitus:** terät voivat vetää käyttäjää kohti tuotetta.



Pyöriviä osia. Pidä kädet poissa pyörivien osien läheisyydestä.



**Varoitus:** pyöriviä osia. Pidä jalat poissa pyörivien osien läheisyydestä.



**Varoitus:** puristusvammojen ja haavojen vaara.



Älä kuljeta matkustajia tuotteen tai sen lisälaitteen kyydissä.



Varmista, että kaikki liikkuvat osat ovat pysähtyneet ennen kuin huollat tai tarkastat lisälaitteen.



Varo sinkoutuvia esineitä ja kimmokkeita.



Pidä sivulliset loitolla.



Voitelu.



Kiinnitä tuote nostokohtiin. Käytä vain hyväksytyjä nostolaitetta.



Laite täyttää voimassa olevien EY-direktiivien vaatimukset.



Käytä henkilökohtaisia suojavarusteita.



## Husqvarna-huoltotiedot



### Husqvarna Service Information

Model:

Product number:

1. Husqvarna-mallinimi
2. Husqvarna-tuotenumero (PNC)

## Turvallisuusohjeet käyttöä varten



**VAROITUS:** Lue seuraavat varoitusohjeet ennen lisälaitteen käyttämistä.



**VAROITUS:** Lue tuotteen käyttöohje huolellisesti ja varmista, että ymmärrät sen sisällön, ennen kuin alat käyttää lisälaitetta.

- Ole aina varovainen ja käytä tervettä järkeä. Vältä tilanteita, mihin et katso taitosi riittävän. Jos olet epävarma oikeasta toimintatavasta käyttöohjeen lukemisen jälkeen, kysy neuvoa asiantuntijalta ennen tuotteen käyttämistä.
- Käytä asianmukaisia henkilönsuojaimia käytön ja huollon aikana.
- Opettele käyttämään lisälaitetta ja sen säätimiä turvallisesti ja opettele pysäyttämään tuote nopeasti.

Opettele myös kaikkien turvatarrojen merkitykset.

Turvatarrat ovat nähtävissä lisälaitteessa ja tässä oppaassa. Katso kohta *Lisälaitteen symbolit sivulla*

23. Jos tuotteessa oleva varoitusarra on vaurioitunut tai se puuttuu, kiinnitä tuotteeseen uusi varoitusarra.

- Älä anna lasten tai muiden valtuuttamattomien henkilöiden käyttää tai huoltaa tuotetta. Paikalliset määräykset saattavat asettaa ikärajoituksia käyttäjille.
- Älä kuljeta matkustajia lisälaitteen kyydissä.
- Älä käytä lisälaitetta vahingoittuneiden tai viallisten turvalaitteiden kanssa. Vaihda turvalaitteet tarvittaessa.
- Älä koskaan käytä lisälaitetta, jos alle 50 metrin etäisyydellä tuotteesta on muita ihmisiä tai eläimiä. Varo erityisesti lapsia.
- Vapauta voimanoton painike, kytke seisontajarru ja sammuta tuotteen moottori aina ennen kuin irrotat lisälaitteen. Varmista, että tuote ja lisälaite ovat vakaat.



**VAROITUS:** Ole varovainen kiinnittäessäsi lisälaitetta tuotteeseen. Muista puristusvamman vaara. Käytä suojakäsineitä.

- Tarkista työalue ja poista kaikki irralliset esineet.
- Tarkista turvalaitteiden kunto, ennen kuin käytät lisälaitetta.
- Testaa kaikki lisälaitteen toiminnot ennen kuin käytät lisälaitetta.
- Älä jätä tuotetta valvomatta moottorin käydessä. Vapauta voimanoton painike, kytke seisontajarru ja sammuta tuotteen moottori aina ennen kuin jätät tuotteen ilman valvontaa.
- Älä käytä lisälaitetta, jos se on vahingoittunut tai jos se ei toimi oikein.
- Älä ylikuormita lisälaitetta käyttämällä sitä liian nopeasti.
- Säädä lisälaitteen nopeus koneen tärinän mukaan.
- Jos ajat jonkin yli tai törmäät esteeseen, sammuta moottori ja tarkista lisälaitteen kunto. Tee tarvittavat korjaukset ennen työn jatkamista.
- Jos lisälaite alkaa tärinästä tavallista enemmän, pysäytä moottori ja tutki syy välittömästi.

## Kunnossapitoon liittyvät turvallisuusohjeet



**VAROITUS:** Lue seuraavat varoitukset ja ohjeet ennen lisälaitteen huoltamista.

- Suorita vain käyttöohjeessa mainitut huoltotoimet. Laajemmat toimenpiteet tulee antaa valtuutetun huoltokorjaamon tehtäväksi.



**VAROITUS:** Luvattomien muutosten tekeminen tai luvattomien lisävarusteiden käyttö voi johtaa käyttäjän tai sivullisten vakavaan tapaturmaan tai kuolemaan. Lisälaitteen

rakennetta ei missään tapauksessa saa muuttaa ilman valmistajan lupaa. Käytä vain alkuperäisiä varaosia. Takuu ei välttämättä kata hyväksymättömien lisävarusteiden tai varaosien käytöstä aiheutuneita vaurioita tai vastuita.

- Käyttöohjeessa kuvatut huoltotoimenpiteet on tehtävä säännöllisesti. Katso lisätietoja liitteestä.
- Vapauta voimanoton painike, kytkä seisontajarru ja sammuta tuotteen moottori aina ennen kuin teet huoltotoimia lisälaitteelle. Varmista, että tuote ja lisälaite ovat vakaat.
- Varmista, että kaikki liikkuvat osat ovat pysähtyneet, ennen kuin tarkistat lisälaitteen.
- Tarkasta turvalaitteet säännöllisesti. Jos turvalaitteet puuttuvat tai niissä on vaurioita, ota yhteyttä valtuutettuun huoltoliikkeeseen.
- Älä tee muutoksia turvalaitteisiin.

- Varmista, että kaikki mutterit ja pultit on kiristetty oikein ja että lisälaite on hyvässä kunnossa.
- Tarkasta lisälaitteen terien pultit säännöllisesti ja säädä niitä tarvittaessa.
- Vaihda kuluneet tai vaurioituneet hihnat. Katso lisätietoja liitteestä. Käytä hihnatyyppeä XPA 1000.
- Pidä lisälaite puhtaana, jotta kaikki merkinnät ja tarrat ovat luettavissa.
- Puhdista lisälaite paineilmalla.



**HUOMAUTUS:** Käytä suojalaseja, kun käytät paineilmaa tuotteen puhdistamiseen.

- Voitele lisälaite viiden käyttötunnin välein. Katso liitteestä kohta Voitelun yleiskuvaus.
- Tarkista hihnan kireys viiden käyttötunnin välein. Katso lisätietoja liitteestä.

## Belt rake 540 66 46-01, ARRB5140v1

### Namjena

Ovaj priključak je tračni sakupljač pogonjen priključnim vratilom, a upotrebljavaju se zajedno s Husqvarna kosilicom za vožnju za skupljanje trave u redove. Svaka druga upotreba je pogrešna.

Proizvođač nije odgovoran za štetu nastalu pogrešnom upotrebom.

### Simboli na priključku



**UPOZORENJE:** Budite oprezni i pravilno upotrebljavajte ovaj proizvod. Ovaj proizvod može izazvati teške ozljede ili smrt rukovatelja ili drugih osoba.



Prije upotrebe ovog priključka pažljivo pročitajte korisnički priručnik i dobro usvojite upute.



**UPOZORENJE:** opasnost od uvlačenja u noževe.



Okretni dijelovi. Šake držite podalje od rotirajućih dijelova.



**UPOZORENJE:** okretni dijelovi. Stopala držite podalje od rotirajućih dijelova.



**UPOZORENJE:** opasnost od prignječenja i/ili posjekotina.



Na proizvodu ili priključku nije dopušteno prevoženje putnika.



Prije održavanja ili pregleda priključka svi pokretni dijelovi moraju se zaustaviti.



Pazite na izbačene predmete i odbijanje.



Promatračima onemogućite pristup.



Podmazivanje.



Pričvrstite proizvod za podizne točke. Upotrebljavajte samo odobrenu opremu za podizanje.



Proizvod ispunjava mjerodavne direktive EZ.



Upotrebljavajte osobnu zaštitnu opremu (OZO).



- Priključni stroj nemojte upotrebljavati sa sigurnosnim uređajima koji su oštećeni ili nisu ispravni. Po potrebi zamijenite sigurnosne uređaje.
- Nemojte upotrebljavati priključak na udaljenosti manjoj od 50 m od osoba, posebice djece, i kućnih ljubimaca.
- Prije pričvršćivanja priključka obavezno isključite gumb za priključno vratilo, primijenite parkirnu kočnicu i zaustavite motor proizvoda. Proizvod i priključak moraju biti stabilni.

## Informacije o uslugama tvrtke Husqvarna

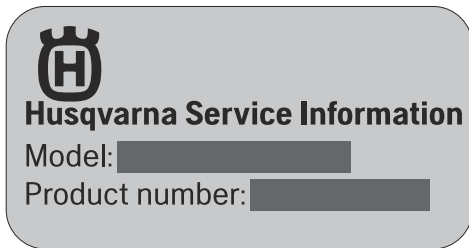

1. Husqvarna naziv modela
2. Husqvarna brojeva šifra proizvoda (Product number code, PNC)

## Sigurnosne upute za rad



**UPOZORENJE:** Prije pokretanja i upotrebe priključka pročitajte upozoravajuće upute u nastavku.



**UPOZORENJE:** Prije pokretanja priključka pročitajte korisnički priručnik proizvoda i dobro usvojite upute za proizvod

- Uvijek budite pažljivi i razumni. Izbjegavajte sve situacije izvan vaših sposobnosti. Ako nakon čitanja korisničkog priručnika niste sigurni u radne postupke, prije nastavka obratite se stručnjaku.
- Tijekom rada i održavanja nosite odgovarajuću osobnu zaštitnu opremu.
- Naučite kako sigurno upotrebljavati priključni stroj i primjenjivati komande te kako je brzo zaustaviti. Naučite prepoznavati sigurnosne naljepnice.

Sigurnosne naljepnice možete pronaći na priključku i u ovom priručniku. Pogledajte *Simboli na priključku na stranici 25*. Ako je sigurnosna naljepnica na priključku oštećena ili nedostaje, zamijenite sigurnosnu naljepnicu.

- Djeci ili drugim neovlaštenim osobama nemojte dopustiti upotrebu ili servisiranje priključnog stroja. Dob korisnika može biti regulirana lokalnim zakonima.
- Na priključnom stroju nije dopušteno zadržavanje putnika.



**UPOZORENJE:** Budite oprezni pri priključivanju priključka na proizvod jer postoji opasnost od prignječenja. Nosite zaštitne rukavice.

- Pregledajte radnu površinu i uklonite sve nepričvršćene predmete.
- Prije upotrebe priključka provjerite sigurnosne uređaje.
- Prije upotrebe priključka ispitajte sve njegove funkcije.
- Proizvod s uključenim motorom nije dopušteno ostaviti bez nadzora. Kada proizvod ostavljate bez nadzora, obavezno isključite gumb za priključno vratilo, primijenite parkirnu kočnicu i zaustavite motor.
- Nemojte upotrebljavati oštećen ili neispravan priključak.
- Nemojte preopteretiti priključak pogoneći ga prevelikom brzinom.
- Prilagodite brzinu priključka na temelju vibracija stroja.
- Zaustavite i pregledajte priključak ako ste s njim prešli preko predmeta ili se zabili u njega. Ako je potrebno, prije pokretanja provedite popravke.
- Ako priključak počne vibrirati više nego inače, zaustavite motor i odmah pregledajte uzrok.

## Sigurnosne upute za održavanje



**UPOZORENJE:** Prije održavanja priključka pročitajte upozoravajuće upute u nastavku.

- Provodite samo održavanje opisano u ovom korisničkom priručniku. Opsežniji radovi moraju se provesti kod ovlaštenog servisnog zastupnika.



**UPOZORENJE:** Neovlaštene izmjene i/ili dodatna oprema mogu uzrokovati ozbiljne ozljede ili smrt korisnika ili drugih osoba. Ni u kojem slučaju ne smijete mijenjati dizajn priključka bez odobrenja od proizvođača. Obavezno upotrebljavajte samo originalne rezervne dijelove. Jamstvo ne mora pokrivati oštećenje ili obuhvaćati odgovornost za upotrebu

neovlaštene dodatne opreme ili rezervnih dijelova.

- Postupci održavanja opisani u ovom korisničkom priručniku moraju se redovno provoditi. Pogledajte Dodatak.
- Prije održavanja priključka obavezno isključite gumb za priključno vratilo, primijenite parkirnu kočnicu i zaustavite motor proizvoda. Proizvod i priključak moraju biti stabilni.
- Prije pregleda priključka svi pokretni dijelovi moraju se zaustaviti.
- Redovito pregledavajte sigurnosne uređaje. Ako ste izgubili ili oštetili sigurnosne uređaje, obratite se ovlaštenom servisnom zastupniku.
- Sigurnosne uređaje nije dopušteno izmjenjivati.
- Provjerite jesu li sve matice i vijci pravilno zategnuti te je li priključak u dobrom stanju.

- Redovito pregledavajte i podešavajte vijke na sakupljaču priključka.
- Zamijenite remene ako su istrošeni ili oštećeni. Pogledajte Dodatak. Koristite vrstu remena XPA 1000.
- Priključak održavajte čistim kako biste mogli lako očitati znakove i naljepnice.
- Priključak očistite komprimiranim zrakom.



**OPREZ:** Tijekom čišćenja komprimiranim zrakom nosite zaštitne naočale.

- Priključak podmažite svakih 5 radnih sati. Pogledajte Pregled podmazivanja u odjeljku Dodatak.
- Provjerite zategnutost remena svakih 5 radnih sati. Pogledajte Dodatak.

## Belt rake 540 66 46-01, ARRB5140v1

### Rendeltetészerű használat

Ez a tartozék egy TLT-hajtású szalagos gereblye, amelyet Husqvarna fűnyírótraktorral együtt használnak a levágott fű összegyűjtésére és rendekbe rendezésére. Minden más jellegű felhasználás helytelen.

A gyártó nem vállal felelősséget a nem megfelelő használatból eredő károkért.

### Szimbólumok a felszerelésén



VIGYÁZAT! Körütekintően járjon el, és megfelelően használja a terméket. A gép a kezelő és mások súlyos sérülését és halálát is okozhatja.



Olvassa el a használati utasítást, és a tartozék használata előtt mindenképpen legyen tisztában a benne foglaltakkal.



Figyelmeztetés: fennáll a kések általi behúzás veszélye.



Forgó alkatrészek. Tartsa távol a kezét a forgó alkatrészekről.



Figyelmeztetés: forgó alkatrészek. Tartsa távol a lábát a forgó alkatrészekről.



Vigyázat: fennáll a zúzódásos és/vagy vágási sérülések veszélye.



Soha ne szállítson senkit a terméken vagy tartozékán.



Győződjön meg arról, hogy minden mozgó alkatrész leállt, mielőtt karbantartást végez a tartozékon vagy ellenőrizi azt.



Legyen óvatos a kirepülő és visszapattanó tárgyakkal.



Tartsa távol a nézelődőket.



Kenés.



Rögzítse a terméket az emelőpontokhoz. Csak jóváhagyott emelőeszközöket használjon.



Ez a termék megfelel a vonatkozó EK-irányelveknek.



Használjon szemé-  
lyi védőfelszerelést  
(PPE).



- Ne engedje, hogy gyermekek vagy más jogosulatlan személyek üzemeltessék a tartozékokat vagy végezzenek rajta szervizelési munkákat. A helyi törvények szabályozhatják a kezelő korát.
- Soha ne engedjen fel utast a tartozékra.
- Ne használjon tartozékokat sérült vagy nem megfelelően működő biztonsági eszközökkel. Szükség esetén cserélje ki a biztonsági eszközöket.
- Ne használja a tartozékokat, ha emberek – különösen gyerekek – vagy állatok vannak a termék 50 m-es körzetében.
- A tartozék felszerelése előtt mindig kapcsolja ki a mellékhatás gombot, húzza be a rögzítőféket, és állítsa le a termék motorját. Ellenőrizze, hogy a termék és a tartozék stabil-e.

## Husqvarna szervizinformációk



### Husqvarna Service Information

Model:

Product number:

1. Husqvarna modellnév
2. Husqvarna termékkód (PNC)

## Biztonsági utasítások az üzemeltetéshez



**FIGYELMEZTETÉS:** A tartozék beindítása és használata előtt olvassa el az alábbi figyelmeztetéseket.



**FIGYELMEZTETÉS:** Olvassa el a termék használati utasítását, és a tartozék beindítása előtt mindenképpen legyen tisztában a benne foglalt, termékre vonatkozó információkkal.

- Mindig megfontoltan és előrelátóan cselekedjen. Kerülje az olyan helyzeteket, amelyek saját megítélése szerint meghaladják a képességeit. Amennyiben a használati utasítás elolvasását követően is bizonytalannak érzi magát az üzemeltetési eljárásokkal kapcsolatban, a folytatás előtt kérje ki egy szakértő véleményét.
- Használat és karbantartás közben használjon megfelelő személyi védőfelszerelést.
- Ismerje meg, hogyan használja a tartozékokat és kezelőszerveit biztonságosan, és tanulja meg, hogyan állíthatja le gyorsan.

Tanulja meg a biztonsági címkék felismerését.

A biztonsági címkék megtalálhatók a tartozékon és ebben a kézikönyvben is. Lásd: *Szimbólumok a felszerelésen* 27. oldalon. Ha a tartozék valamely biztonsági címkéje sérült vagy hiányzik, cserélje ki a biztonsági címkét.



**FIGYELMEZTETÉS:** Legyen óvatos, amikor a tartozékokat a termékhez rögzíti, mert fennáll a zúzódásos sérülés veszélye. Használjon védőkesztyűt.

- Vizsgálja meg a munkaterületet, és távolítsa el minden mozdítható tárgyat.
- A tartozék működtetése előtt ellenőrizze a biztonsági eszközöket.
- A tartozék működtetése előtt ellenőrizze a tartozék összes funkcióját.
- Járó motor esetén ne hagyja őrizetlenül a terméket. Mindig kapcsolja ki a mellékhatás gombot, húzza be a rögzítőféket, és állítsa le a motort, mielőtt felügyelet nélkül hagyja a terméket.
- Ne használja a tartozékokat, ha az sérült vagy nem működik megfelelően.
- Ne terhelje túl a tartozék kapacitását azzal, hogy túl gyorsan próbálja meg működtetni.
- A tartozék sebességét a gép rezgései alapján állítsa be.
- Állítsa le a motort, majd ellenőrizze a tartozékokat, ha keresztlahaladt egy tárgyon vagy nekiment valaminek. Szükség esetén javítsa meg, mielőtt beindítja.
- Ha a tartozék a szokásosnál nagyobb mértékben rezegni kezd, állítsa le a motort, és azonnal ellenőrizze, hogy ennek mi lehet az oka.

## Biztonsági utasítások a karbantartáshoz



**FIGYELMEZTETÉS:** A tartozék karbantartása előtt olvassa el az alábbi figyelmeztetéseket.

- Csak a használati utasításban ismertetettek szerinti karbantartást végezze el. Komolyabb beavatkozásokat csak hivatalos márkaszerviz végezhet.



**FIGYELMEZTETÉS:** Nem engedélyezett módosítások és/vagy pótalkatrészek komoly sérülésekhez vagy halálos balesetekhez vezethetnek. A tartozék kivitelezésén a gyártó cég engedélye nélkül semmilyen módosítást sem szabad végezni. Csak eredeti pótalkatrészeket használjon. Előfordulhat, hogy a garancia nem terjed ki a nem engedélyezett tartozékok vagy pótalkatrészek használatából adódó károkra és felelősségre.

- A jelen használati utasításban leírt karbantartási eljárásokat nem szabad rendszeresen elvégezni. Lásd a Függelékét.
- A tartozék karbantartása előtt kapcsolja ki a mellékajtás gombot, húzza be a rögzítőféket, és állítsa le a termék motorját. Ellenőrizze, hogy a termék és a tartozék stabil-e.
- A tartozék ellenőrzése előtt győződjön meg arról, hogy minden mozgó alkatrész leállt.
- Rendszeresen ellenőrizze a biztonsági eszközöket. A biztonsági eszközök hiányoznak vagy sérültek, vegye fel a kapcsolatot a hivatalos márkaszervizzel.

- Ne módosítsa a biztonsági eszközöket.
- Ügyeljen arra, hogy a csavarok és csavaranyák alaposan meg legyenek húzva, és hogy a tartozék jó állapotban legyen.
- Rendszeresen ellenőrizze és állítsa be a gereblye késein lévő csavarokat.
- Cserélje ki a szíjakat, ha azok kopottak vagy sérültek. Lásd a Függelékét. Ilyen típusú gépszíjat használjon XPA 1000.
- Tartsa tisztán a tartozékot, hogy a jelölések és matricák mindig jól olvashatók legyenek.
- A tartozék tisztításához használjon sűrített levegőt.



**VIGYÁZAT:** Sűrített levegővel történő tisztításkor használjon védőszemüveget.

- Kenje meg a tartozékot 5 üzemóránként. Lásd a Függelékben található Kenés áttekintése című részt.
- Ellenőrizze a szíj feszességét 5 üzemóránként. Lásd a Függelékét.

## Belt rake 540 66 46-01, ARRB5140v1

### Uso previsto

Questo accessorio è un rastrello a cinghia azionato dalla presa di forza, utilizzato insieme a un trattorino tagliaerba Husqvarna per raccogliere l'erba tagliata in file ordinate. Qualsiasi altro uso è da considerarsi improprio.

Il produttore non è responsabile di eventuali danni causati da un uso improprio.

### Simboli sull'accessorio



**AVVERTENZA:** Prestare attenzione e utilizzare il prodotto correttamente. Il prodotto può causare gravi lesioni o morte dell'operatore o altre persone.



Leggere attentamente il manuale dell'operatore e accertarsi di aver compreso le istruzioni prima di utilizzare questo accessorio.



Avvertenza: rischio di rimanere intrappolati nelle lame.



Parti rotanti. Tenere le mani lontane dalle parti rotanti.



Avvertenza: parti rotanti. Tenere i piedi lontani dalle parti rotanti.



Avvertenza: rischio di lesioni da schiacciamento e/o taglio.



Non trasportare passeggeri sul prodotto o sull'attrezzatura.



Assicurarsi che tutte le parti in movimento si siano fermate prima di eseguire interventi di manutenzione o di esaminare l'accessorio.



Attenzione all'espulsione o al rimbalzo di oggetti.



Tenere lontano persone e animali dalla zona di lavoro.



Lubrificazione.



Fissare il prodotto ai punti di sollevamento. Utilizzare esclusivamente attrezzature di sollevamento approvate.



Il prodotto è conforme alle direttive CE vigenti.



Utilizzare dispositivi di protezione individuale (PPE).



## Informazioni di assistenza Husqvarna



### Husqvarna Service Information

Model:

Product number:

1. Husqvarna nome del modello
2. Husqvarna codice prodotto (PNC)

## Istruzioni di sicurezza per il funzionamento



**AVVERTENZA:** Leggere le seguenti avvertenze prima di avviare e utilizzare l'accessorio.



**AVVERTENZA:** Leggere il manuale dell'operatore e accertarsi di aver compreso le istruzioni relative al prodotto prima di avviare l'accessorio

- Usare la massima cautela e il buon senso. Evitare tutte le situazioni che richiedono capacità superiori alle proprie. Se non si è sicuri delle procedure operative anche dopo aver letto il manuale dell'operatore, rivolgersi a un esperto prima di continuare.

- Durante il funzionamento e la manutenzione utilizzare dispositivi di protezione individuale adeguati.
- Come usare l'accessorio e i relativi comandi e come arrestare il prodotto rapidamente.

Apprendere a riconoscere le decalcomanie di sicurezza.

Le decalcomanie di sicurezza sono riportati sull'accessorio e in questo manuale. Fare riferimento a *Simboli sull'accessorio alla pagina 29*. Sostituire le eventuali decalcomanie di sicurezza danneggiate o mancanti dall'accessorio.

- Non consentire a bambini o ad altre persone non autorizzate l'utilizzo dell'accessorio o di eseguirne la manutenzione. Verificare l'esistenza di norme locali che fissano l'età minima dell'utilizzatore.
- Non trasportare passeggeri sull'accessorio.
- Non utilizzare un accessorio usando dispositivi di sicurezza danneggiati o che non funzionano correttamente. Se necessario, sostituire i dispositivi di sicurezza.
- Non utilizzare l'accessorio in presenza di persone (specialmente bambini) o animali in un raggio di 50 m dal prodotto.
- Disinserire sempre il pulsante della presa di forza, inserire il freno di stazionamento e arrestare il motore del prodotto prima di collegare l'accessorio. Assicurarsi che il prodotto e l'accessorio siano stabili.



**AVVERTENZA:** Prestare attenzione quando si collega l'accessorio al prodotto per evitare il rischio di lesioni da schiacciamento. Usare guanti protettivi.

- Esaminare l'area di lavoro e rimuovere tutti gli oggetti non fissati.
- Controllare i dispositivi di sicurezza prima di utilizzare il prodotto.
- Eseguire una prova di tutte le funzioni dell'accessorio prima di utilizzarlo.
- Non lasciare il prodotto incustodito con il motore acceso. Disinserire sempre il pulsante della presa di forza, inserire il freno di stazionamento e arrestare il motore prima di lasciare incustodito il prodotto.
- Non utilizzare l'accessorio se è danneggiato o se non funziona correttamente.
- Non sovraccaricare la capacità dell'accessorio azionando l'accessorio troppo velocemente.
- Regolare la velocità dell'attrezzatura in base alle vibrazioni della macchina.
- Fermarsi ed esaminare l'accessorio se si falcia o si urta un oggetto. Se necessario, effettuare le riparazioni prima di iniziare.
- Se l'accessorio inizia a vibrare più del solito, arrestare il motore ed esaminare immediatamente la causa del problema.

## Istruzioni di sicurezza per la manutenzione



**AVVERTENZA:** Leggere le seguenti avvertenze prima di eseguire la manutenzione dell'accessorio.

- Eseguire esclusivamente gli interventi di manutenzione descritti nel presente manuale dell'operatore. Per operazioni di maggiore entità rivolgersi a un rivenditore autorizzato.



**AVVERTENZA:** Modifiche e/o accessori non autorizzati possono causare lesioni gravi o fatali all'utilizzatore o a terzi. Evitare assolutamente di modificare la versione originale dell'accessorio senza l'autorizzazione del fabbricante. Utilizzare sempre ricambi originali. La garanzia potrebbe non coprire i danni o le responsabilità causati dall'uso di accessori o parti di ricambio non autorizzati.

- Le procedure di manutenzione descritte nel presente manuale dell'operatore devono essere eseguite a intervalli regolari. Fare riferimento all'Appendice.
- Disinserire il pulsante della presa di forza, inserire il freno di stazionamento e arrestare il motore del prodotto prima di eseguire la manutenzione

sull'accessorio. Assicurarsi che il prodotto e l'accessorio siano stabili.

- Assicurarsi che tutte le parti in movimento si siano fermate prima di esaminare l'accessorio.
- Effettuare regolarmente un controllo dei dispositivi di sicurezza. Se i dispositivi di sicurezza sono danneggiati o mancanti, rivolgersi al proprio rivenditore autorizzato.
- Non apportare modifiche ai dispositivi di sicurezza.
- Assicurarsi che tutti i dadi e i bulloni siano serrati correttamente e che l'accessorio sia in buone condizioni.
- Esaminare e regolare regolarmente i bulloni sui rebbi dell'accessorio.
- Sostituire le cinghie se usurate o danneggiate. Fare riferimento all'Appendice. Utilizzare la cinghia di tipo XPA 1000.
- Mantenere pulito l'accessorio in modo che sia possibile leggere chiaramente i simboli e gli adesivi.
- Utilizzare aria compressa per pulire l'accessorio.



**ATTENZIONE:** Utilizzare occhiali protettivi per la pulizia con aria compressa.

- Lubrificare l'accessorio ogni 5 ore di funzionamento. Fare riferimento alla panoramica sulla lubrificazione nell'Appendice.
- Controllare la tensione della cinghia ogni 5 ore di funzionamento. Fare riferimento all'Appendice.

## Belt rake 540 66 46-01, ARRB5140v1

### 用途

このアタッチメントは PTO 駆動のベルトレーキで、Husqvarna 乗用芝刈機に取り付けて使用することで、刈り取った芝を列状に集めることができます。他の用途には使用しないでください。

製造者は、誤った使用による損傷については責任を負いません。

### 本アタッチメントのシンボル



警告：十分に注意し、本製品を正しく使用してください。本製品により、作業者が付近にいる人が重傷を負う、または死亡するおそれがあります。



本取扱説明書をよくお読みになり、内容をしっかりと把握したうえで、本アタッチメントを使用してください。



警告：ブレードに引き込まれる危険があります。



回転する部品。回転部分に手を近づけないでください。



警告：回転部品。回転部分に足を近づけないでください。



警告：巻き込み事故や負傷の危険があります。



本製品または本アタッチメントに人を乗せて運ばないでください。



本アタッチメントのメンテナンスや点検を行う前に、すべての可動部品が停止していることを確認してください。



飛び散ったり跳ね返ったりする物体に気をつけてください。



そばに人がいないようにしてください。



潤滑剤の使用。



本製品をリフトポイントに取り付けます。認定されたリフト装置のみを使用してください。



本製品は EC 指令適合製品です。



プロテクティブ装具 (PPE) を使用してください。



- 常に常識に基づいて注意して使用してください。使用者の能力範囲外であると思われる場合は、操作を行わないでください。取扱説明書を読んでも作業手順に不安がある場合は、作業の前に専門家に相談してください。
- 作業およびメンテナンス中は適切なプロテクティブ装具を着用してください。
- 本アタッチメントの使用、またはメンテナンス作業をさせないでください。地域の法律によっては、作業者の年齢制限が設けられている場合があります。
- 本アタッチメントに人を乗せたままにしないでください。
- 損傷している、または正しく動作していない安全装置を取り付けた状態で、アタッチメントを使用しないでください。必要に応じて安全装置を交換してください。
- 製品から 50 m 以内に人 (特に子供) や動物がいるときには、本アタッチメントを使用しないでください。
- 本アタッチメントを取り付ける前に、必ず PTO ボタンを解除し、駐車ブレーキをかけ、製品のエンジンを停止してください。製品と本アタッチメントが安定していることを確認します。

## ハスクバーナのサービス情報



### Husqvarna Service Information

Model: XXXXXXXXXX

Product number: XXXXXXXXXX

- Husqvarna モデル名
- Husqvarna 製品番号コード (PNC)

### 操作のための安全注意事項



**警告：** 本アタッチメントを始動して使用する前に、以下の警告指示をお読みください。



**警告：** 製品の取扱説明書をよくお読みになり、内容をしっかりと把握したうえで、本アタッチメントを始動してください。



**警告：** 製品に本アタッチメントを取り付ける際には注意してください。巻き込み事故の危険があります。保護グローブを着用してください。

- 作業エリアを点検し、固定されていない物をすべて取り除いてください。
- 本アタッチメントを操作する前に、安全装置を点検してください。
- 本アタッチメントを操作する前に、アタッチメントのすべての機能をテストしてください。
- エンジンをかけたまま、監視がない状態で放置しないでください。監視がない状態で放置する場合は、必ず PTO ボタンを解除し、駐車ブレーキをかけ、エンジンを停止してください。
- 損傷したアタッチメントや正しく動作しないアタッチメントを使用しないでください。
- アタッチメントを高速で操作して、アタッチメントの容量を過負荷にしないでください。
- 機器の振動に基づいて、アタッチメントの速度を調整してください。
- 製品で物体の上を通ったり、衝突したりした場合は本アタッチメントを停止して点検してください。必要に応じて、始動する前に修理してください。

- アタッチメントが通常以上に振動し始めた場合は、直ちにエンジンを停止して、原因を調べてください。

## メンテナンスのための安全注意事項



**警告：** 本アタッチメントのメンテナンスを行う前に、以下の警告指示を読んでください。

- 本取扱説明書に記載されているメンテナンスのみを実施してください。本書に記載されている内容以外のメンテナンスは、必ずお近くのサービスディーラーに依頼してください。



**警告：** 承認されていない改造やアクセサリを使用により、使用者や周囲の人が重傷を負う、または死亡するおそれがあります。いかなる理由であれ、製造者の承認を得ることなく本アタッチメントの設計に変更を加えないでください。常に、純正のスペアパーツを使用してください。品質保証されていないアクセサリやスペアパーツを使用した場合、損害または製造物責任に対して保証が適用されないことがあります。

- 本取扱説明書に記載されているメンテナンス手順を定期的実施してください。付録を参照してください。
- 本アタッチメントのメンテナンスを実施する前に、PTO ボタンを解除し、駐車ブレーキをかけ、製品の

エンジンを停止してください。製品と本アタッチメントが安定していることを確認します。

- 本アタッチメントを点検する前に、すべての可動部品が停止していることを確認してください。
- 安全装置は定期的点検してください。安全装置の欠品や破損の際は、サービスディーラーにご相談ください。
- 安全装置は改造しないでください。
- すべてのナットとボルトが正しく締め込まれていること、本アタッチメントが良好な状態であることを確認してください。
- 本アタッチメントのレーキのボルトを定期的点検し、調整してください。
- ベルトに摩耗や損傷がある場合は交換してください。付録を参照してください。ベルトタイプ XPA 1000 を使用してください。
- 目印やステッカーがはっきりと読めるよう、本アタッチメントは常に清潔に保ってください。
- 圧縮空気を使用して、本アタッチメントを清掃してください。



**注意：** 圧縮空気を使用して清掃する際には、保護ゴーグルを着用してください。

- 動作時間 5 時間ごとにアタッチメントに潤滑してください。付録の潤滑の概要を参照してください。
- 動作時間 5 時間ごとにベルトの張力を点検してください。付録を参照してください。

## Belt rake 540 66 46-01, ARRB5140v1

### Numatytasis naudojimas

Šis priedas yra PTO varomas juostinis grėblys, naudojamas su Husqvarna vejos pjovimo traktoriuku ir renkantis žolę į eiles. Kitiems tikslams jis nenaudotinas.

Gamintojas neatsako už pažeidimus, atsiradusius dėl netinkamo naudojimo.

### Įtaiso simboliai



[SPĖJIMAS. Būkite atsargūs ir tinkamai naudokite gaminį. Šis gaminyje gali rimtai sužeisti arba prazudyti operatorių arba aplinkinius.



Prieš naudodami priedą, atidžiai perskaitykite naudojimo instrukciją ir įsitinkinkite, kad suprantate nurodymus.



[spėjimas: yra rizika, kad peiliai gali įtraukti.



Sukamosios dalys. Nekiškite rankų prie besisukančių dalių.



[spėjimas: besisukančios dalys. Nekiškite pėdų prie besisukančių dalių.



[spėjimas. Suspaudimo traumų ir (arba) pjautinių sužeidimų pavojus.



Ant gaminio ar priedo niekada nevežkite keleivių.



Prieš atlikdami priedo techninės priežiūros darbus ir prieš jį tikrindami įsitinkinkite, kad visos judančios dalys sustojo.



Saugokitės išmetamų ir rikošetu atšokusiu daiktų.

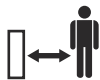

Pašaliniai asmenys turi laikytis atokiau.



Tepimas.



Pritvirtinkite gaminį už kėlimo taškų. Naudokite tik patvirtintą kėlimo įrangą.



Šis gaminys atitinka taikomas EB direktyvas.



Naudokite asmenines apsaugines priemones (AAP).



## „Husqvarna“ techninės priežiūros informacija



### Husqvarna Service Information

Model:

Product number:

1. Husqvarna modelio pavadinimas
2. Husqvarna gaminio numerio kodas (PNC)

## Naudojimo saugos instrukcijos



**PERSPĖJIMAS:** Prieš paleisdami ir naudodami priedą, perskaitykite toliau esančius įspėjimus.



**PERSPĖJIMAS:** Prieš paleisdami priedą atidžiai perskaitykite gaminio naudojimo instrukciją ir įsitinkinkite, kad suprantate nurodymus.

- Visada elkitės atsargiai ir vadovaukitės sveiku protu. Neapsiimkite atlikti darbų, kuriems nesate pakankamai kvalifikuotas. Jei perskaitę naudotojo instrukciją turite abejonų dėl darbinių procedūrų, prieš pradėdami darbą pasitarkite su specialistu.
- Eksploatuodami ir atikdami techninę priežiūrą naudokite atitinkamas asmeninės apsaugos priemones.
- Išmokite saugiai naudotis priedu ir jo valdikliais, taip pat išmokite greitai sustabdyti priedą. Išsiaiškinkite saugos lipdukų reikšmes. Saugos lipdukus rasite ant priedo ir šiame vadove. Žr. *Įtaiso simboliai psl. 33*. Jei priedo saugos lipdukas yra pažeistas arba dingęs, būtina jį pakeiskite.
- Neleiskite vaikams ar kitiems su priedu negalintiems dirbti asmenims jo naudoti ar atlikti priežiūros darbų. Vietos teisės aktuose gali būti nustatytas jauniausias amžius, nuo kurio galima naudoti tokius įrenginius.
- Priedu niekada nevežkite keleivių.
- Nenaudokite priedo su saugos įtaisais, kurie yra pažeisti arba tinkamai neveikia. Jei reikia, pakeiskite saugos įtaisus.
- Niekada nenaudokite priedo, jei 50 m atstumu nuo gaminio yra žmonių, ypač vaikų arba ar gyvūnų.
- Prieš uždėdami priedą visada išjunkite galios perdavimo mechanizmo (PTO) mygtuką, išjunkite stovėjimo stabdį ir sustabdykite gaminio variklį. Įsitinkinkite, kad gaminys ir priedas yra stabilūs.



**PERSPĖJIMAS:** Prijungdami priedą prie gaminio būkite atsargūs, nes kyla suspaudimo traumų pavojus. Mūvėkite apsaugines pirštines.

- Patikrinkite darbo zoną ir pašalinkite visu pašalinius objektus.
- Prieš naudodami priedą patikrinkite saugos įtaisus.
- Prieš naudodami priedą patikrinkite visas jo funkcijas.
- Nepalikite gaminio, kurio variklis yra įjungtas, be priežiūros. Jei ketinate palikti gaminį be priežiūros, visada išjunkite galios perdavimo mechanizmo (PTO) mygtuką, išjunkite stovėjimo stabdį ir sustabdykite variklį.
- Nenaudokite priedo, jei jis yra pažeistas arba neveikia tinkamai.
- Neperkraukite įrenginio priedo, bandydami dirbti greičiau, nei leidžia galia.
- Priedo greitį reguliuokite atsižvelgdami į gaminio vibraciją.
- Jei pjovimo metu užvažiuojate ant kokio objekto arba į jį atsitrenkiate, sustabdykite ir patikrinkite priedą.

Prīreikus sutaiskykite ir tik tada paleiskykite priedā iā naujo.

- Jei priedas ima vibruoti daugiau nei įprasta, nedelsdami sustabdykite variklį ir suraskite priežastį.

## Priežiūros saugos instrukcijos



**PERSPĖJIMAS:** Prieš atlikdami priedo techninę priežiūrą, perskaitykite toliau esančius įspėjimus.

- Atlikite tik šioje naudojimo instrukcijoje nurodytus techninės priežiūros darbus. Sudėtingesni darbai turi būti atliekami įgaliotuose techninės priežiūros centruose.



**PERSPĖJIMAS:** Dėl neleistinų konstrukcinių pakeitimų ir (arba) priedo naudojimo įrenginys gali sunkiai ar net mirtinai sužaloti naudotoją ar kitus asmenis. Be gamintojo leidimo jokiu atveju negalima keisti originalios priedo konstrukcijos. Visada naudokite tik originalias atsargines dalis. Žalai, patirtai dėl neįgaliotų priedų ar atsarginių dalių naudojimo, gali būti netaikoma garantija.

- Šioje naudojimo instrukcijoje aprašyti techninės priežiūros darbai turi būti atliekami reguliariai. Žr. priedą.
- Prieš atlikdami priedo techninę priežiūrą visada išjunkite galios perdavimo mechanizmo (PTO)

mygtuką, įjunkite stovėjimo stabdį ir sustabdykite gaminio variklį. Įsitinkinkite, kad gaminys ir priedas yra stabilūs.

- Prieš pradėdami tikrinti priedą įsitinkinkite, kad visos judančios dalys sustojo.
- Reguliariai tikrinkite apsaugines priemones. Jei apsauginių priemonių nėra arba jos yra pažeistos, pasitarkite su įgalioto techninės priežiūros centro prekybos atstovu.
- Nemodifikuokite apsauginių priemonių.
- Pasirūpinkite, kad visos veržlės ir varžtai būtų tinkamai priveržti, o priedas būtų geros būklės.
- Reguliariai tikrinkite ir reguliuokite priedo grėbtuvų varžtus.
- Pakeiskite diržus, jei jie yra nusidėvėję arba pažeisti. Žr. priedą. Naudokite XPA 1000 tipo diržus.
- Nuolat valykite priedą, kad galėtumėte aiškiai matyti ženklus ir lipdukus.
- Nuvalykite priedą suslėgtuoju oru.



**PASTABA:** Valydami suslėgtuoju oru dėvėkite apsauginius akinius.

- Sutepkite priedą kas 5 darbo valandas. Žr. priedo skyrių „Tepimo apžvalga“.
- Diržo įtampimą tikrinkite kas 5 darbo valandas. Žr. priedą.

## Belt rake 540 66 46-01, ARRB5140v1

### Paredzētā lietošana

Šis piederums ir ar jūgvārpstu darbināms grābeklis ar rotējošām siksniām, ko izmanto kopā ar Husqvarna braucamo zāles plāvēju, lai savākta rindās noplāuto zāli. Visi citi lietošanas veidi ir nepareizi.

Ražotājs nav atbildīgs par bojājumiem, kas radušies nepareizas lietošanas rezultātā.

### Simboli uz piederuma



**BRĪDINĀJUMS:** Esiet uzmanīgi un lietojiet izstrādājumu pareizi. Šis izstrādājums var radīt smagas vai nāvējošas traumas gan jums, gan citiem.



Rūpīgi izlasiet lietotāja rokasgrāmatu un pirms šī piederuma lietošanas pārliecinieties, ka izprotiet norādījumus.



Brīdinājums: pastāv risks iekerties asmeņos.



Rotējošas daļas. Netuviniet rokas rotējošajām daļām.



Brīdinājums: rotējošas daļas. Netuviniet kājas rotējošajām daļām.



Brīdinājums: sagriešanās un/vai saspiešanas trauma gūšanas risks.



Nekad nepārvadājiet pasažierus uz izstrādājuma vai piederuma.



Pirms piederuma apkopes vai pārbaudes pārliecinieties, ka visas kustīgās daļas ir pilnībā apstājušās.



Uzmanieties no izviestiem un rikošetā atlecošiem priekšmetiem.



Neļaujiet nevienam atrasties darba zonā.



Elļošana.



Piestipriniet izstrādājumu celšanas punktiem. Izmantojiet tikai apstiprinātā celšanas aprīkojumu.



Izstrādājums atbilst spēkā esošo EK direktīvu prasībām.



Lietojiet individuālos aizsarglīdzekļus (PPE).



## Husqvarna apkopes centra informācija



### Husqvarna Service Information

Model:

Product number:

1. Husqvarna modeļa nosaukums
2. Husqvarna izstrādājuma numura kods (Product Number Code, PNC)

## Darba drošības norādījumi



**BRĪDINĀJUMS:** Pirms piederuma ieslēgšanas un izmantošanas izlasiet turpmāk tekstā minētos brīdinājuma norādījumus.



**BRĪDINĀJUMS:** Rūpīgi izlasiet izstrādājuma lietotāja rokasgrāmatu un pirms piederuma ieslēgšanas pārliecinieties, ka izprotiet uz izstrādājuma redzamos norādījumus

- Vienmēr rīkojieties piesardzīgi un saprātīgi. Izvairieties no situācijām, kurās nejutāties īsti pārliecināti par notiekošo vai veicamajām darbībām. Ja pēc lietotāja rokasgrāmatas izlasīšanas neesiet pārliecināti par veicamajām darbībām, pirms turpināt, sazinieties ar speciālistu.
- Izmantojiet atbilstošus individuālos aizsarglīdzekļus lietošanas un apkopes laikā.
- Uzziniet, kā droši lietot piederumu un tā vadības ierīces, kā arī, kā ātri apturēt izstrādājumu.

Noskaidrojiet, ko nozīmē drošības norādījumu uzlīmes.

Drošības norādes atrodas uz piederuma un šajā rokasgrāmatā. Skatiet šeit: *Simboli uz piederuma /pp. 35*. Ja drošības norāde uz piederuma ir bojāta vai tās nav, nomainiet to.

- Neļaujiet bērniem un citām personām, kam nav atļaujas piederuma izmantošanai, lietot to vai veikt apkopi. Vietējie tiesību akti var ierobežot pieļaujamo lietotāja vecumu.
- Nepārvadājiet pasažierus uz piederuma.
- Nelietojiet piederumu, ja tā drošības ierīces ir bojātas vai nedarbojas pareizi. Ja nepieciešams, nomainiet drošības ierīces.
- Nelietojiet piederumu, ja izstrādājuma 50 m diapazonā ir cilvēki, it īpaši bērni, vai dzīvnieki.
- Pirms piederuma piestiprināšanas vienmēr izslēdziet jūgvārpstas pogu, ieslēdziet stāvbremzi un izslēdziet izstrādājuma dzinēju. Pārliecinieties, ka izstrādājums un piederums ir stabils.



**BRĪDINĀJUMS:** Pievienojot izstrādājumam piederumu, esiet piesardzīgi, jo pastāv saspišanas traumu risks. Lietojiet aizsargcimdus.

- Pārbaudiet darba vietu un noņemiet nenostiprinātus priekšmetus.
- Pirms izmantot piederumu, pārbaudiet drošības ierīces.
- Pirms izmantot piederumu, pārbaudiet visas tā funkcijas.
- Neatstājiet izstrādājumu bez uzraudzības, ja dzinējs darbojas. Pirms atstājat izstrādājumu bez uzraudzības, vienmēr izslēdziet jūgvārpstas pogu, ieslēdziet stāvbremzi un apturiet dzinēju.
- Nelietojiet piederumu, ja tas ir bojāts vai nedarbojas pareizi.
- Nepārslogojiet piederumu, mēģinot darbināt to pārāk lielā ātrumā.
- Pielāgojiet piederuma ātrumu atbilstoši izstrādājuma vibrācijām.

- Ja darba laikā uzbrauciet kādam objektam vai notikusi sadursme ar to, apstājieties un pārbaudiet piederumu. Nepieciešamības gadījumā pirms iedarbināšanas saremontējiet to.
- Ja piederums sāk vibrēt vairāk nekā parasti, apturiet dzinēju un nekavējoties noskaidrojiet cēloni.

## Tehnikās apkopes drošības norādījumi



**BRĪDINĀJUMS:** Pirms veiciet piederuma apkopi, izlasiet turpmāk tekstā minētos brīdinājuma norādījumus.

- Veiciet apkopi tikai tā, kā aprakstīts lietotāja rokasgrāmatā. Sarežģītāki darbi jāveic apstiprinātā apkopes dienestā.



**BRĪDINĀJUMS:** Neatļautas izmaiņas un/vai palīgierīces var izraisīt smagas vai nāvējošas traumas gan lietotājam, gan citiem. Nekādā gadījumā nepārveidojiet šīs palīgierīces konstrukciju bez ražotāja atļaujas. Vienmēr izmantojiet oriģinālās rezerves daļas. Jūsu garantija, iespējams, neattiecas uz bojājumiem vai atbildību, ko ir izraisījuši neapstiprinātu palīgierīču vai rezerves daļu izmantošana.

- Regulāri veiciet šajā lietotāja rokasgrāmatā aprakstītās tehnikās apkopes darbības. Skatiet pielikumu.

- Pirms piederuma noņemšanas izslēdziet jūgvārpstas pogu, ieslēdziet stāvbremzi un izslēdziet izstrādājuma dzinēju. Pārliecinieties, ka izstrādājums un piederums ir stabils.
- Pirms veikt iederuma pārbaudi, pārliecinieties, ka visas kustīgās daļas ir pilnībā apstājušās.
- Regulāri pārbaudiet drošības ierīces. Ja drošības ierīces ir bojātas vai to nav, sazinieties ar pilnvarotu apkopes dienestu.
- Nepārveidojiet drošības ierīces.
- Pārliecinieties, ka visi uzgriežņi un skrūves ir pareizi pievilktas un piederums ir labā stāvoklī.
- Regulāri pārbaudiet un pievelciet skrūves uz piederuma grābekļiem.
- Nomainiet siksnas, ja tās ir nodilušas vai bojātas. Skatiet pielikumu. Izmantojiet siksnu XPA 1000.
- Uzturiet piederumu tīru, lai nodrošinātu, ka zīmes un uzlīmes ir skaidri salasāmas.
- Tīriet piederumu ar saspiestu gaisu.



**IEVĒROJIET:** Tīrot ar saspiestu gaisu, izmantojiet aizsargbrilles.

- Ieeļļojiet piederumu ik pēc 5 darba stundām. Skatiet pielikuma sadaļu Eļļošanas pārskats.
- Pārbaudiet siksnas spriegojumu ik pēc 5 darba stundām. Skatiet pielikumu.

## Belt rake 540 66 46-01, ARRB5140v1

### Beoogd gebruik

Dit opzetstuk is een PTO-aangedreven bandhark, die samen met een Husqvarna-zitmaaier wordt gebruikt om gemaaid gras in rijen te verzamelen. Elk ander gebruik is onjuist.

De fabrikant is niet aansprakelijk voor schade veroorzaakt door onjuist gebruik.

### Symbolen op het opzetstuk



**WAARSCHUWING:** Wees voorzichtig en gebruik het product op de juiste manier. Dit product kan ernstig of fataal letsel toebrengen aan de gebruiker of anderen.



Lees de bedieningshandleiding zorgvuldig door en zorg dat u de instructies hebt begrepen voordat u dit opzetstuk gebruikt.



**Waarschuwing:** Risico op naar binnen getrokken worden door de bladen.



**Draaiende delen.** Houd uw handen uit de buurt van draaiende onderdelen.



**Waarschuwing:** draaiende delen. Houd uw voeten uit de buurt van draaiende onderdelen.



**Waarschuwing:** risico op beknellingsletsel en/of snijwonden.



**Laat nooit passagiers meerijsen op het product of bijbehorende uitrusting.**



**Zorg dat alle bewegende delen volledig tot stilstand zijn gekomen voordat u onderhoud of een inspectie uitvoert aan het opzetstuk.**

zorg dat u de instructies voor het product hebt begrepen voordat u het opzetstuk start



Kijk uit voor weggeslingerde en afgeketste voorwerpen.



Houd omstanders uit de buurt.



Smering.



Bevestig het product aan de hijspunten. Gebruik alleen goedgekeurde hijsuitrusting.



Het product voldoet aan de geldende EG-richtlijnen.



Maak gebruik van persoonlijke beschermingsmiddelen.



## Husqvarna Service Information



### Husqvarna Service Information

Model:

Product number:

1. Husqvarna modelnaam
2. Husqvarna productnummercode (PNC)

## Veiligheidsinstructies voor bediening



**WAARSCHUWING:** Lees de volgende waarschuwingen voordat u het opzetstuk start en gebruikt.



**WAARSCHUWING:** Lees de gebruikershandleiding van het product en

- Wees altijd voorzichtig en gebruik uw gezond verstand. Vermijd situaties die uw capaciteiten te boven gaan. Als u na het lezen van de gebruikershandleiding niet precies weet hoe u het product moet bedienen, vraag dan advies aan deskundige voordat u verder gaat.
- Gebruik geschikte persoonlijke beschermingsmiddelen tijdens het gebruik en het onderhoud.
- Zorg dat u weet hoe u het opzetstuk en de bedieningselementen veilig gebruikt en hoe u het product snel kunt stoppen.

Zorg ook dat u weet wat de veiligheidspictogrammen betekenen.

Op het opzetstuk en in deze handleiding kunnen zich veiligheidspictogrammen bevinden. Zie *Symbolen op het opzetstuk op pagina 37*. Vervang beschadigde of ontbrekende veiligheidspictogrammen door nieuwe exemplaren.

- Laat kinderen of andere personen die niet geschikt zijn om het opzetstuk te gebruiken, geen werkzaamheden met of aan het product verrichten. De minimumleeftijd van de gebruiker kan zijn vastgelegd in plaatselijke voorschriften.
- Laat nooit passagiers meerijsen op het opzetstuk.
- Gebruik geen opzetstuk met veiligheidsvoorzieningen die beschadigd zijn of niet correct werken. Vervang de veiligheidsvoorzieningen indien nodig.
- Gebruik het opzetstuk niet als personen, met name kinderen en/of huisdieren, zich binnen 50 m van het product bevinden.
- Schakel altijd de PTO-knop uit, schakel de parkeerrem in en zet de motor van het product uit voordat u het opzetstuk monteert. Zorg dat het product en het opzetstuk stabiel staan.



**WAARSCHUWING:** Wees voorzichtig bij het bevestigen van het opzetstuk aan het product: risico op beknellingsletsel. Draag veiligheidshandschoenen.

- Onderzoek het werkgebied en verwijder alle losse voorwerpen.
- Voer een controle van de veiligheidsvoorzieningen uit voordat u het opzetstuk gebruikt.
- Test alle functies van het opzetstuk voordat u het opzetstuk gebruikt.
- Laat het product niet onbeheerd staan terwijl de motor draait. Schakel altijd de PTO-knop uit, schakel de parkeerrem in en zet de motor uit voordat u het product zonder toezicht achterlaat.
- Gebruik het opzetstuk niet als het beschadigd is of niet naar behoren werkt.

- Verg niet te veel van de capaciteit van het opzetstuk door het opzetstuk te snel te bedienen.
- Stel de snelheid van het opzetstuk af op basis van de trillingen van de machine.
- Stop en inspecteer het opzetstuk wanneer de messen tijdens het maaien iets geraakt hebben. Voer waar nodig reparaties uit voordat u verder gaat.
- Als het opzetstuk meer begint te trillen dan normaal, zet de motor dan af en onderzoek onmiddellijk de oorzaak.

het gebruik van niet-goedgekeurde accessoires of reserveonderdelen.

## Veiligheidsinstructies voor onderhoud



**WAARSCHUWING:** Lees de volgende waarschuwingen voordat u onderhoud uitvoert aan het opzetstuk.

- Voer alleen het onderhoud uit dat staat beschreven in deze gebruikershandleiding. Verdergaande werkzaamheden moeten door een erkende servicedealer worden uitgevoerd.



**WAARSCHUWING:** Ongeautoriseerde wijzigingen en/of accessoires kunnen ernstig of dodelijk letsel aan de gebruiker of anderen toebrengen. De oorspronkelijke vormgeving van het opzetstuk mag in geen enkel geval gewijzigd worden zonder toestemming van de fabrikant. Gebruik altijd originele reserveonderdelen. Uw garantie dekt mogelijk geen schade of aansprakelijkheid als gevolg van

- De onderhoudsprocedures die in deze gebruikershandleiding worden beschreven, moeten regelmatig worden uitgevoerd. Raadpleeg de bijlage.
- Schakel altijd de PTO-knop uit, schakel de parkeerrem in en zet de motor van het product uit voordat u onderhoud uitvoert op het opzetstuk. Zorg dat het product en het opzetstuk stabiel staan.
- Zorg dat alle bewegende delen volledig tot stilstand zijn gekomen voordat u het opzetstuk inspecteert.
- Controleer de veiligheidsvoorzieningen regelmatig op een juiste werking. Als veiligheidsvoorzieningen ontbreken of beschadigd zijn, neemt u contact op met uw erkende servicedealer.
- Voer geen veranderingen uit aan de veiligheidsvoorzieningen.
- Zorg dat alle moeren en bouten juist zijn aangehaald en dat het opzetstuk in goede staat verkeert.
- Controleer de bouten op de harken van het opzetstuk regelmatig en stel ze af.
- Vervang de riemen indien deze versleten of beschadigd zijn. Raadpleeg de bijlage. Gebruik het riemtype XPA 1000.
- Houd het opzetstuk schoon zodat plaatjes en stickers leesbaar blijven.
- Gebruik perslucht voor het reinigen van het opzetstuk.



**OPGELET:** Gebruik een veiligheidsbril bij het reinigen met perslucht.

- Smeer het opzetstuk elke 5 gebruiksuren. Raadpleeg het Smeerverzicht in de Bijlage.
- Controleer de spanning van de riem na iedere 5 gebruiksuren. Raadpleeg de bijlage.

## Belt rake 540 66 46-01, ARRB5140v1

### Bruksområder

Dette redskapet er en krafttaksdrevet beltedrevet rake, som brukes sammen med en Husqvarna-kjøregressklipper for å samle opp klipt gress i rader. Produktet skal ikke brukes på andre måter.

Produsenten er ikke ansvarlig for skader forårsaket av feil bruk.

### Symboler på produktet



**ADVARSEL:** Vær forsiktig, og bruk produktet riktig. Dette produktet kan føre til alvorlig personskade eller død for operatøren eller andre.



Les brukerhåndboken nøye og forsikre deg om at du forstår instruksjonene, før du bruker dette tilbehøret.



Advarsel: risiko for å bli trukket inn av knivene.



Roterende deler. Hold hender borte fra bevegelige deler.

## Husqvarna-serviceinformasjon



### Husqvarna Service Information

Model: [REDACTED]

Product number: [REDACTED]

1. Husqvarna-modellnavn
2. Husqvarna-produktnummerkode (PNC)

### Sikkerhetsinstruksjoner for drift



#### ADVARSEL: Les

advarselsinstruksjonene nedenfor før du starter og bruker tilbehøret.



**ADVARSEL:** Les brukerhåndboken for produktet og forsikre deg om at du forstår instruksjonene om produktet, før du starter tilbehøret.

- Vær alltid forsiktig, og bruk sunn fornuft. Unngå situasjoner du ikke føler deg tilstrekkelig kvalifisert for. Hvis du er usikker på hvordan produktet skal brukes etter å ha lest brukerhåndboken, må du rådføre deg med en ekspert før du fortsetter.
- Bruk egnet personlig verneutstyr under drift og vedlikehold.
- Lær hvordan du bruker tilbehøret og styreenheten på en trygg måte, og hvordan du stopper produktet raskt.

Lær deg å gjenkjenne sikkerhetsmerkene.

Du finner sikkerhetsmerker på tilbehøret og i denne håndboken. Se *Symboler på produktet på side 39*. Hvis et sikkerhetsmerke på tilbehøret er skadet eller mangler, må du skifte ut sikkerhetsmerket.

- Ikke la barn eller andre personer som ikke er godkjent som brukere av tilbehøret, bruke eller utføre vedlikehold på det. Aldersgrense for bruk kan være underlagt lokale bestemmelser.
- Ikke ha passasjerer på tilbehøret.
- Ikke bruk et tilbehør med sikkerhetsutstyr som er skadet eller ikke fungerer som det skal. Skift ut sikkerhetsutstyret om nødvendig.
- Ikke bruk tilbehøret hvis det befinner seg personer, spesielt barn, eller dyr innenfor 50 m av produktet.
- Koble alltid ut kraftuttaksknappen, sett på parkeringsbremsen og stopp motoren på produktet før du setter på tilbehøret. Kontroller at produktet og tilbehøret er stabilt.



Advarsel: roterende deler. Hold føtter borte fra bevegelige deler.



Advarsel: fare for klem- og/eller kuttskader.



Ha aldri passasjerer på produktet eller tilbehøret.



Kontroller at alle bevegelige deler har stoppet før du utfører vedlikehold eller undersøker tilbehøret.



Se opp for gjenstander som slynges ut og rikosjetterer.



Hold tilskuere på avstand.



Smøring.



Fest produktet til løftepunktene. Bruk bare godkjent løfteutstyr.



Dette produktet samsvarer med gjeldende EC-direktiver.



Bruk personlig verneutstyr (PVU).





**ADVARSEL:** Vær forsiktig når du fester tilbehøret til produktet, på grunn av fare for klømskade. Bruk vernehansker.

- Inspiser arbeidsområdet, og fjern alle løse gjenstander.
- Kontroller sikkerhetsutstyret før du bruker tilbehøret.
- Utfør en test av alle funksjonene til tilbehøret før du bruker det.
- Ikke la produktet stå med motoren på uten tilsyn. Koble alltid ut kraftuttaksknappen, sett på parkeringsbremsen og stopp motoren før du lar produktet stå uten tilsyn.
- Ikke bruk tilbehøret hvis det er skadet eller ikke fungerer som det skal.
- Ikke overbelast tilbehørskapiteten ved å bruke tilbehøret i for stor hastighet.
- Juster hastigheten på redskapet basert på vibrasjonene i maskinen.
- Stopp og undersøk tilbehøret hvis du kjører produktet over eller inn i en gjenstand. Utfør om nødvendig reparasjoner før du starter igjen.
- Hvis tilbehøret begynner å vibrere mer enn vanlig, må du stoppe motoren og undersøke årsaken umiddelbart.

## Sikkerhetsinstruksjoner for vedlikehold



**ADVARSEL:** Les advarselsinstruksjonene nedenfor før du utfører vedlikehold på tilbehøret.

- Bare utfør vedlikeholdet som er beskrevet i denne brukerhåndboken. Mer omfattende inngrep skal utføres av en autorisert serviceforhandler.



**ADVARSEL:** Uautoriserte endringer og/eller tilleggsutstyr kan føre til alvorlige skader eller dødsfall for brukeren eller andre. Den opprinnelige

konstruksjonen til tilbehøret må ikke under noen omstendigheter endres uten tillatelse fra produsenten. Bruk alltid originale reservedeler. Garantien din dekker kanskje ikke skader eller erstatningsansvar som følge av bruk av uautoriserte tilleggsutstyr og reservedeler.

- Vedlikeholdsprosedyrene som er beskrevet i denne brukerhåndboken, må utføres regelmessig. Se vedlegget.
- Koble alltid ut kraftuttaksknappen, sett på parkeringsbremsen og stopp motoren på produktet før du utfører vedlikehold på tilbehøret. Kontroller at produktet og tilbehøret er stabilt.
- Kontroller at alle bevegelige deler har stoppet før du undersøker tilbehøret.
- Utfør regelmessig kontroll av sikkerhetsutstyret. Ta kontakt med din autoriserte serviceforhandler dersom noe av sikkerhetsutstyret mangler eller er skadet.
- Ikke foreta endringer på sikkerhetsutstyr.
- Forsikre deg om at alle mutre og bolter er riktig strammet, og at tilbehøret er i god stand.
- Undersøk og juster boltene på tindene på tilbehøret regelmessig.
- Skift ut beltene hvis de er slitt eller skadet. Se vedlegget. Bruk beltetypen XPA 1000.
- Hold tilbehøret rent, slik at du tydelig kan lese skilt og merker.
- Bruk trykkluft til å rengjøre tilbehøret.



**OBS:** Bruk vernebriller når du rengjør med trykkluft.

- Smør tilbehøret hver 5. driftstime. Se Smøreoversikten i vedlegget.
- Kontroller strammingen av beltet hver 5. driftstime. Se vedlegget.

## Belt rake 540 66 46-01, ARRB5140v1

### Przeznaczenie

Osprzęt ten to zgrabiarka pasowa napędzana przez WOM, używana wraz z kosiarką samojezdną Husqvarna, do zbierania skoszonej trawy w rzędach. Wszelkie inne zastosowania są zabronione.

Producent nie ponosi odpowiedzialności za szkody spowodowane nieprawidłowym użytkowaniem.

### Symbole na osprzęcie



**OSTRZEŻENIE:** Należy zachować ostrożność i prawidłowo korzystać z produktu. Produkt może spowodować

poważne obrażenia ciała lub śmierć operatora lub innych osób.



Przed użyciem osprzętu należy dokładnie i ze zrozumieniem przeczytać instrukcję obsługi.



Ostrzeżenie: ryzyko wciągnięcia przez noże.

## Informacje serwisowe firmy Husqvarna



### Husqvarna Service Information

Model: [REDACTED]

Product number: [REDACTED]

1. Nazwa modelu Husqvarna
2. Kod numeru produktu (PNC) Husqvarna

### Instrukcje bezpieczeństwa dotyczące obsługi



**OSTRZEŻENIE:** Przed uruchomieniem urządzenia i rozpoczęciem użytkowania osprzętu należy przeczytać następujące ostrzeżenia.



**OSTRZEŻENIE:** Przed użyciem osprzętu należy przeczytać instrukcję obsługi urządzenia i upewnić się, że rozumie się całość jej treści

- Zawsze zachowywać ostrożność i kierować się zdrowym rozsądkiem. Użytkownik nie powinien podejmować się prac, jeżeli uważa, że przekraczają one jego kwalifikacje. Jeżeli po przeczytaniu niniejszej instrukcji obsługi nadal nie ma pewności co do sposobów postępowania, przed rozpoczęciem pracy zwrócić się o poradę do eksperta.
- Podczas obsługi i konserwacji stosować odpowiednie środki ochrony indywidualnej.
- Nauczyć się bezpiecznej eksploatacji osprzętu i obsługi jego elementów sterujących oraz w jaki sposób szybko wyłączyć produkt.

Poznać znaczenie naklejek przypominających o zasadach bezpieczeństwa.

Na osprzęcie i w niniejszej instrukcji znajdują się naklejki przypominające o zasadach bezpieczeństwa. Patrz *Symbol na osprzęcie na stronie 41*. W razie uszkodzenia lub braku naklejki przypominającej o zasadach bezpieczeństwa na urządzeniu należy nakleić nową.

- Nie wolno pozwalać dzieciom ani innym nieupoważnionym osobom używać ani serwisować osprzętu. Lokalne przepisy mogą określać wiek operatora.
- Nigdy nie przewozić pasażerów na osprzęcie.
- Nie używać osprzętu z urządzeniami zabezpieczającymi, które są uszkodzone lub nie



Części obrotowe. Nie zbliżać rąk do części obrotowych.



Ostrzeżenie: części obrotowe. Nie zbliżać stóp do części obrotowych.



Ostrzeżenie: ryzyko zmiążdżenia i/lub skaleczenia.



Nie przewozić pasażerów na maszynie ani na osprzęcie.



Przed przystąpieniem do konserwacji lub kontroli osprzętu upewnić się, że wszystkie ruchome części zatrzymały się.



Należy uważać na wyrzucane i rykoszetujące przedmioty.



Osoby postronne powinny zachować odpowiednią odległość.



Smarowanie.



Przymocować produkt do punktów podnoszenia. Używać wyłącznie zatwierdzonego sprzętu do podnoszenia.



Produkt jest zgodny z odpowiednimi dyrektywami WE.



Stosować środki ochrony indywidualnej (ŚOI).



działają prawidłowo. W razie potrzeby wymienić urządzenie zabezpieczające.

- Nie wolno używać osprzętu, gdy w promieniu 50 m od niego znajdują się ludzie, zwłaszcza dzieci, lub zwierzęta.
- Przed zamontowaniem osprzętu należy zawsze wyłączyć przycisk WOM, włączyć hamulec postojowy i wyłączyć silnik urządzenia. Upewnić się, że urządzenie i osprzęt są stabilne.



**OSTRZEŻENIE:** Podczas mocowania osprzętu na urządzeniu należy zachować ostrożność, ponieważ istnieje wówczas ryzyko zmiążdżenia. Stosować rękawice ochronne.

- Sprawdzić obszar pracy i usunąć wszelkie luźne przedmioty.
- Przed rozpoczęciem użytkowania osprzętu należy sprawdzić urządzenia zabezpieczające.
- Przed rozpoczęciem użytkowania osprzętu należy sprawdzić wszystkie jego funkcje.
- Nie wolno pozostawiać urządzenia z włączonym silnikiem bez nadzoru. Przed pozostawieniem urządzenia bez nadzoru należy zawsze wyłączyć przycisk WOM, włączyć hamulec postojowy i wyłączyć silnik.
- Jeżeli osprzęt jest uszkodzony lub nie działa prawidłowo, nie należy go używać.
- Nie przeciążać osprzętu poprzez zbyt szybkie korzystanie z niego.
- Dostosować prędkość osprzętu na podstawie drgań maszyny.
- W przypadku przejechania lub zderzenia urządzenia z jakimkolwiek przedmiotem zatrzymać się i sprawdzić osprzęt. Jeśli to konieczne, przed ponownym rozpoczęciem pracy wykonać naprawy.
- Jeśli osprzęt znacznie wibrować intensywniej niż zwykle, należy zatrzymać silnik i natychmiast sprawdzić przyczynę.

## Instrukcje bezpieczeństwa dotyczące konserwacji



**OSTRZEŻENIE:** Przed rozpoczęciem prac konserwacyjnych przy osprzęcie przeczytać poniższe ostrzeżenia.

- Konserwację należy przeprowadzać wyłącznie w sposób określony w niniejszej instrukcji obsługi. Większe i bardziej skomplikowane prace powinny być wykonywane przez autoryzowany serwis.



**OSTRZEŻENIE:** Niedozwolone modyfikacje i/lub akcesoria mogą doprowadzić do poważnych obrażeń ciała lub śmierci operatora lub innych osób. Pod żadnym pozorem nie zmieniać ani nie modyfikować fabrycznej konstrukcji osprzętu bez zezwolenia wydanego przez producenta. Należy używać wyłącznie oryginalnych części zamiennych. Gwarancja może nie obejmować uszkodzeń powstałych w wyniku używania niezatwierdzonych akcesoriów lub części zamiennych.

- Procedury konserwacji opisane w niniejszej instrukcji obsługi muszą być przeprowadzane regularnie. Patrz Załącznik.
- Przed przystąpieniem do konserwacji osprzętu należy wyłączyć przycisk WOM, włączyć hamulec postojowy i wyłączyć silnik urządzenia. Upewnić się, że urządzenie i osprzęt są stabilne.
- Przed przystąpieniem do kontroli osprzętu upewnić się, że wszystkie ruchome części zatrzymały się.
- Regularnie przeprowadzać kontrole urządzeń zabezpieczających. Jeśli urządzenia zabezpieczające są uszkodzone lub ich nie ma, skontaktować się z autoryzowanym punktem serwisowym.
- Nie wolno dokonywać modyfikacji urządzeń zabezpieczających.
- Upewnić się, że wszystkie nakrętki i śruby są odpowiednio dokręcone oraz że osprzęt jest w dobrym stanie.
- Regularnie sprawdzać i regulować śruby na zgrabiarce.
- W przypadku zużycia lub uszkodzenia pasów należy je wymienić. Patrz Załącznik. Użyć paska typu XPA 1000.
- Utrzymywać osprzęt w czystości, aby mieć pewność, że oznaczenia i naklejki są czytelne.
- Czyścić osprzęt za pomocą sprężonego powietrza.



**UWAGA:** Podczas czyszczenia sprężonym powietrzem należy używać okularów ochronnych.

- Smarować osprzęt co 5 godzin pracy. Patrz przegląd punktów smarowania w Załączniku.
- Sprawdzać napięcie pasa co 5 godzin pracy. Patrz Załącznik.

## Bełt rake 540 66 46-01, ARRB5140v1

### Destinația produsului

Acest accesoriu este o greblă cu bandă acționată de priza de putere, utilizată împreună cu o mașină de

tuns gazonul Husqvarna pentru a aduna iarba tăiată în rânduri. Orice altă utilizare este incorectă.

Producătorul nu este răspunzător pentru daunele cauzate de utilizarea incorectă.

## Simbolurile de pe accesoriu



**AVERTISMENT:** Aveți grijă să utilizați corect produsul. Acest produs poate cauza vătămări corporale grave sau decesul operatorului sau al altor persoane.



Citiți cu atenție manualul de utilizare și aprofundați instrucțiunile înainte de a utiliza acest accesoriu.



Avertisment: risc de tragere în calea lamelor.



Piese rotative. Nu vă apropiați mâinile de piesele rotative.



Avertisment: piese rotative. Feriți-vă picioarele de piesele rotative.



Avertisment: Pericol de vătămări corporale prin strivire și/sau tăiere.



Nu transportați pasageri pe produs sau pe accesoriu.



Asigurați-vă că toate componentele mobile s-au oprit înainte de a efectua operațiuni de întreținere sau de a examina accesorii.



Feriți-vă de obiectele ejectate sau care ricoșează.



Țineți trecătorii la distanță.



Lubrifiere.



Atașați produsul la punctul de ridicare. Utilizați doar echipament de ridicare aprobat.



Produsul respectă directivele CE aplicabile.



Utilizați echipament individual de protecție (EIP).



## Informații de service Husqvarna



### Husqvarna Service Information

Model:

Product number:

1. Nume model Husqvarna
2. Cod produs (PNC) Husqvarna

## Instrucțiuni de siguranță pentru utilizare



**AVERTISMENT:** Înainte de a porni și a utiliza accesoriul, citiți instrucțiunile de avertizare de mai jos.



**AVERTISMENT:** Citiți manualul de utilizare a produsului și aprofundați instrucțiunile înainte de a porni accesoriul

- Procedați întotdeauna cu atenție și folosiți-vă judecata. Evitați toate situațiile care considerați că vă depășesc capacitatea de reacție. Dacă aveți nelămuriri privind procedurile de utilizare după ce citiți manualul de utilizare, consultați-vă cu un expert înainte de a continua.
  - Utilizați echipament de protecție individuală adecvat în timpul utilizării și întreținerii.
  - Învățați să utilizați în siguranță accesoriul și comenzile sale și să opriți rapid produsul.
- Învățați să recunoașteți etichetele de avertizare.

Etichetele de avertizare se găsesc pe accesorii și în acest manual. Consultați *Simbolurile de pe*

*accesoriu la pagina 44.* Dacă vreo etichetă de avertizare de pe accesoriu este deteriorată sau lipsește, înlocuiți-o.

- Nu le permiteți copiilor sau altor persoane care nu au voie să întrebuițeze acest accesoriu să îl utilizeze sau să efectueze lucrări de service asupra sa. Este posibil ca reglementările locale să limiteze vârsta operatorului.
- Nu lăsați niciodată pasageri să stea pe accesoriu.
- Nu utilizați un accesoriu cu dispozitive de siguranță deteriorate sau care nu funcționează corect. Înlocuiți dispozitivele de siguranță dacă este necesar.
- Nu utilizați accesoriul dacă pe o rază de 50 m în jurul produsului se află persoane, în special copii, sau animale.
- Decuplați întotdeauna butonul PTO, aplicați frâna de parcare și opriți motorul produsului înainte de a monta accesoriul. Asigurați-vă că produsul și accesoriul sunt stabile.



**AVERTISMENT:** Aveți grijă când fixați accesoriul pe produs, există pericolul de vătămări corporale prin strivire. Utilizați mănuși de protecție.

- Examinați zona de lucru și îndepărtați toate obiectele slăbite.
- Verificați dispozitivele de siguranță înainte de a utiliza accesoriul.
- Testați toate funcțiile accesoriului înainte de a-l utiliza.
- Nu lăsați produsul nesupravegheat cu motorul pornit. Decuplați întotdeauna butonul PTO, aplicați frâna de parcare și opriți motorul înainte de a lăsa produsul nesupravegheat.
- Nu folosiți accesoriul dacă este deteriorat sau dacă nu funcționează corect.
- Nu suprasolicitați capacitatea accesoriului utilizându-l la o viteză prea mare.
- Reglați viteza accesoriului în funcție de vibrațiile utilajului.
- Opriți și examinați accesoriul dacă ați trecut cu produsul peste un obiect sau l-ați lovit. Dacă este necesar, efectuați reparații înainte de repornire.
- Dacă accesoriul începe să vibreze mai mult decât de obicei, opriți motorul și căutați imediat cauza.

## Instrucțiuni de siguranță pentru întreținere



**AVERTISMENT:** Înainte de a efectua operațiuni de întreținere asupra accesoriului, citiți instrucțiunile de avertizare de mai jos.

- Efectuați numai operațiunile de întreținere descrise în acest manual de utilizare. Lucrările mai ample trebuie efectuate de un distribuitor de service autorizat.



**AVERTISMENT:** Modificările și/sau accesoriile neaprobate pot duce la vătămări corporale grave sau chiar mortale ale utilizatorului sau ale altor persoane. Nu modificați sub nicio formă proiectul accesoriului fără permisiunea producătorului. Utilizați întotdeauna piese de schimb originale. Garanția nu va acoperi daunele sau răspunderea civilă create de utilizarea unor accesorii sau piese de schimb neautorizate.

- Procedurile de întreținere descrise în acest manual de utilizare trebuie efectuate periodic. Consultați Anexa.
- Decuplați butonul PTO, aplicați frâna de parcare și opriți motorul produsului înainte de a efectua lucrări de întreținere asupra accesoriului. Asigurați-vă că produsul și accesoriul sunt stabile.
- Asigurați-vă că toate componentele mobile s-au oprit înainte de a examina accesoriul.
- Verificați regulat dispozitivele de siguranță. Dacă dispozitivele de siguranță lipsesc sau sunt deteriorate, contactați distribuitorul de service autorizat.
- Nu aduceți modificări dispozitivelor de siguranță.
- Asigurați-vă că toate piulițele și șuruburile sunt strânse corect și că accesoriul este în stare bună.
- Verificați și reglați periodic șuruburile de pe greblele accesoriului.
- Înlocuiți curelele atunci când sunt uzate sau deteriorate. Consultați Anexa. Utilizați tipul de curea XPA 1000.
- Păstrați accesoriul curat, astfel încât semnele și etichetele să fie clar vizibile.
- Utilizați aer comprimat pentru a curăța accesoriul.



**ATENȚIE:** Purtați ochelari de protecție atunci când curățați cu aer comprimat.

- Lubrifiați accesoriul la fiecare 5 ore de întrebuințare. Consultați Prezentarea lubrifierii din Anexă.
- Verificați tensionarea curelei la fiecare 5 ore de întrebuințare. Consultați Anexa.

# Belt rake 540 66 46-01, ARRB5140v1

## Использование по назначению

Данное дополнительное оборудование представляет собой навесные валковые грабли с приводом от РТО, предназначенные для использования с райдером Husqvarna для укладки скошенной травы в валки. Использование в прочих целях запрещено.

Производитель не несет ответственности за повреждения, вызванные неправильным использованием.

## Символы на оборудовании



**ПРЕДУПРЕЖДЕНИЕ.** Соблюдайте осторожность и правила эксплуатации изделия. Изделие может стать причиной тяжелой травмы или смерти оператора и окружающих.



Перед началом работы с дымным оборудованием внимательно прочитайте руководство по эксплуатации и убедитесь, что понимаете приведенные здесь инструкции.



Предупреждение: риск затягивания ногами.



Вращающиеся части. Не подносите руки к вращающимся деталям.



Предупреждение: вращающиеся детали. Не подносите ноги к вращающимся деталям.



Предупреждение: опасность раздавливания и/или порезов.



Запрещается перевозить пассажиров на изделии или дополнительном оборудовании.



Перед техническим обслуживанием или осмотром дополнительного оборудования убедитесь, что все движущиеся части остановились.



Берегитесь отбрасываемых предметов и рикошетов.



Не допускайте приближения посторонних лиц.



Смазка.



Крепите изделие за точки подъема. Используйте только одобренное подъемное оборудование.



Изделие соответствует действующим директивам ЕС.



Пользуйтесь средствами индивидуальной защиты (СИЗ).



## Сервисная информация Husqvarna



### Husqvarna Service Information

Model: [REDACTED]

Product number: [REDACTED]

1. Название модели Husqvarna
2. Код номера изделия (PNC) Husqvarna

## Инструкции по технике безопасности во время эксплуатации



**ПРЕДУПРЕЖДЕНИЕ:** Прежде чем запускать оборудование и начинать работу с ним, обязательно прочитайте

следующие инструкции по технике безопасности.



**ПРЕДУПРЕЖДЕНИЕ:** Перед эксплуатацией дополнительного оборудования также внимательно прочитайте руководство по эксплуатации изделия и убедитесь, что понимаете приведенные в нем инструкции.

- Всегда соблюдайте осторожность и руководствуйтесь здравым смыслом. Не выполняйте работу, если вам кажется, что уровень вашей квалификации недостаточен. Если после изучения руководства по эксплуатации у вас возникли вопросы по эксплуатации изделия, обратитесь за консультацией к специалисту, прежде чем приступить к работе.
- Во время эксплуатации и технического обслуживания используйте подходящие средства индивидуальной защиты.
- Изучите инструкции по безопасной эксплуатации оборудования и использованию органов управления, а также научитесь быстро останавливать изделие.

Научитесь разбираться в значении наклеек по технике безопасности.

Предупреждающие таблички размещены на дополнительном оборудовании и приведены в данном руководстве. См. раздел *Символы на оборудовании* на стр. 46. Если предупреждающая табличка на оборудовании повреждена или отсутствует, замените ее новой.

- Не допускайте к работе с оборудованием и его обслуживанию детей и взрослых, не имеющих соответствующей подготовки. Местные законы могут устанавливать требования к возрасту оператора.
- Запрещается перевозить пассажиров на дополнительном оборудовании.
- Не используйте дополнительное оборудование, если защитные устройства повреждены или неисправны. При необходимости замените защитные устройства.
- Не используйте дополнительное оборудование, если люди (особенно дети) или животные находятся в радиусе 50 м от него.
- Перед установкой дополнительного оборудования всегда возвращайте кнопку РТО в исходное положение, включайте стояночный тормоз и останавливайте двигатель изделия. Проверьте устойчивость изделия и дополнительного оборудования.



**ПРЕДУПРЕЖДЕНИЕ:** Соблюдайте осторожность при установке дополнительного

оборудования на изделие, чтобы избежать травм от раздавливания. Используйте защитные перчатки.

- Осмотрите рабочую зону и уберите незакрепленные предметы.
- Перед началом работы с дополнительным оборудованием проверьте состояние защитных устройств.
- Перед началом работы с дополнительным оборудованием проверьте все его функции.
- Запрещается оставлять изделие без присмотра, когда двигатель работает. Перед тем как оставить изделие без присмотра обязательно верните кнопку РТО в исходное положение, включите стояночный тормоз и остановите двигатель.
- Не используйте дополнительное оборудование, если оно повреждено или работает неправильно.
- Не перегружайте дополнительное оборудование, пытайтесь работать с чрезмерной скоростью.
- Отрегулируйте скорость дополнительного оборудования с учетом уровня вибрации машины.
- Если вы переехали какое-то препятствие или столкнулись с ним, остановитесь и проверьте дополнительное оборудование. При необходимости выполните ремонт, прежде чем продолжать работу.
- Если вибрация дополнительного оборудования усиливается, немедленно остановите двигатель и определите причину.

## Инструкции по технике безопасности во время технического обслуживания



**ПРЕДУПРЕЖДЕНИЕ:** в обязательном порядке прочитайте следующие инструкции по технике безопасности, прежде чем приступать к обслуживанию дополнительного оборудования.

- Выполняйте только те работы по техобслуживанию, которые описаны в данном руководстве по эксплуатации. Более расширенное обслуживание должно выполняться в официальном сервисном центре.



**ПРЕДУПРЕЖДЕНИЕ:** Внесение неразрешенных изменений и/или использование неодобренного дополнительного оборудования может привести к тяжелой травме или даже смерти оператора или других лиц. Ни при каких обстоятельствах не допускается внесение изменений в первоначальную конструкцию насадки

без разрешения производителя. Используйте только оригинальные запасные части. Гарантия может не покрывать ущерб, возникший по причине использования неодобренного дополнительного оборудования или запчастей.

- Процедуры технического обслуживания, описанные в данном руководстве по эксплуатации, должны выполняться регулярно. См. Приложение.
- Перед техническим обслуживанием дополнительного оборудования всегда возвращайте кнопку РТО в исходное положение, включайте стояночный тормоз и останавливайте двигатель изделия. Проверьте устойчивость изделия и дополнительного оборудования.
- Перед осмотром оборудования убедитесь, что все движущиеся части остановились.
- Регулярно выполняйте проверку защитных устройств. Если защитные устройства повреждены или отсутствуют, обратитесь в официальный сервисный центр.
- Не вносите никаких изменений в защитные устройства.

- Убедитесь, что все гайки и болты затянуты должным образом, а оборудование находится в надлежащем состоянии.
- Регулярно проверяйте и регулируйте болты на граблях дополнительного оборудования.
- Замените ремни, если они изношены или повреждены. См. Приложение. Используйте ремень типа ХРА 1000.
- Содержите дополнительное оборудование в чистоте, чтобы знаки и наклейки были легко читаемыми.
- Для очистки дополнительного оборудования используйте сжатый воздух.



**ВНИМАНИЕ:** На время очистки сжатым воздухом надевайте защитные очки.

- Смазывайте дополнительное оборудование каждые 5 часов работы. См. обзор процедур смазки в Приложении.
- Проверяйте натяжение ремня каждые 5 часов работы. См. Приложение.

## Belt rake 540 66 46-01, ARRB5140v1

### Plánované použitie

Tento nadstavec sú pásové hrable poháňané vývodovým hriadeľom (PTO), ktoré sa používajú spolu s kosačkou so sediacou obsluhou Husqvarna na zhrňanie pokosenej trávy do riadkov. Každé iné používanie je neprípustné.

Výrobca nezodpovedá za škody spôsobené nesprávnym použitím.

### Symbyly na nadstavci



**UPOZORNENIE:** Postupujte opatrne a používajte výrobok správnym spôsobom. Tento výrobok môže spôsobiť vážne poranenie alebo usmrtienie obsluhujúceho pracovníka alebo iných osôb.



Pred používaním nadstavca si prečítajte návod na obsluhu a uistite sa, že rozumiete uvedeným pokynom.



Upozornenie: riziko vtiahnutia nožmi.



Rotujúce časti. Nepribližujte sa rukami do blízkosti rotujúcich častí.



Upozornenie: rotujúce diely. Nepribližujte sa nohami do blízkosti rotujúcich častí.



Upozornenie: hrozí riziko úrazu pomliaždením alebo porezaním.



Na výrobku alebo nadstavci nikdy neprepravujte pasažierov.



Pred údržbou alebo kontrolou nadstavca sa uistite, že všetky pohyblivé časti sa zastavili.



Dávajte pozor na vymrštené predmety a spätné nárazy.



Vykážte ostatné osoby z pracovného priestoru.



Mazanie.



Pripevnite výrobok na zdvíhacie body. Používajte len schválené vybavenie na zdvíhanie.



Tento výrobok je v súlade s príslušnými smernicami ES.



Používajte osobné ochranné prostriedky (PPE).



## Informácie o servise Husqvarna



### Husqvarna Service Information

Model:

Product number:

1. Husqvarna názov modelu
2. Husqvarna produktové číslo (PNC)

## Bezpečnostné pokyny pre prevádzku



**VÝSTRAHA:** Pred spustením a používaním nadstavca si prečítajte nasledujúce výstrahy.



**VÝSTRAHA:** Pred spustením nadstavca si prečítajte návod na obsluhu výrobku a uistite sa, že rozumiete pokynom na výrobku

- Vždy zachovávajte opatrnosť a riadte sa zdravým úsudkom. Vyvarujte sa každej situácie, ktorá podľa vás presahuje vaše možnosti. Ak si po prečítaní

návodu na obsluhu nie ste istí prevádzkovými postupmi, pred pokračovaním sa poraďte s odborníkom.

- Počas prevádzky a údržby používajte vhodné osobné ochranné prostriedky.
- Naučte sa bezpečne používať nadstavec a jeho ovládacie prvky a naučte sa, ako produkt rýchlo zastaviť.

Naučte sa rozpoznávať bezpečnostné štítky.

Na nadstavci a v tomto návode sa nachádzajú bezpečnostné štítky. Pozrite si časť *Symboly na nadstavci na strane 48*. Ak je bezpečnostný štítok na nadstavci poškodený alebo chýba, vymeňte ho.

- Nenechajte deti a osoby, ktoré nemajú oprávnenie na používanie, používať nadstavec alebo vykonávať jeho servis. Vek operátora môžu stanovovať miestne zákony.
- Na nadstavci nikdy nevozte pasažierov.
- Nadstavec nepoužívajte s bezpečnostnými zariadeniami, ktoré sú poškodené alebo nefungujú správne. V prípade potreby bezpečnostné zariadenia vymeňte.
- Nadstavec nikdy nepoužívajte, ak sú vo vzdialenosti do 50 m od výrobku osoby, najmä deti alebo zvieratá.
- Pred pripojením nadstavca vždy vypnite tlačidlo PTO, aktivujte parkovaciu brzdu a vypnite motor na výrobku. Uistite sa, že výrobok a nadstavec sú v stabilnej polohe.



**VÝSTRAHA:** Pri pripájaní nadstavca k výrobku buďte opatrní, hrozí riziko úrazu pomliaždením. Používajte ochranné rukavice.

- Skontrolujte pracovnú oblasť a odstráňte všetky voľne položené predmety.
- Skôr než budete nadstavec používať, skontrolujte bezpečnostné zariadenia.
- Pred použitím nadstavca vykonajte test všetkých funkcií nadstavca.
- Nenechávajte produkt bez dozoru, kým je motor zapnutý. Pred ponechaním výrobku bez dozoru vždy vypnite tlačidlo PTO, aktivujte parkovaciu brzdu a vypnite motor.
- Ak je nadstavec poškodený alebo nefunguje správne, nepoužívajte ho.
- Nadstavec nepreťažujte jeho príliš rýchlym prevádzkovaním.
- Rýchlosť nadstavca nastavte podľa vibrácií stroja.
- Ak s výrobkom prejdete cez nejaký predmet alebo ním do nejakého predmetu narazíte, zastavte a skontrolujte nadstavec. Pred spustením vykonajte potrebné opravy.
- Ak nadstavec začne vibrovať viac ako zvyčajne, vypnite motor a okamžite skontrolujte príčinu.

## Bezpečnostné pokyny pre údržbu



**VÝSTRAHA:** Pred údržbou nadstavca si prečítajte nasledujúce výstrahy.

- Vykonávajte len údržbu uvedenú v tomto návode na obsluhu. Náročnejšie práce sa musia vykonávať u autorizovaného servisného predajcu.



**VÝSTRAHA:** Nepovolené úpravy a/alebo príslušenstvo môžu viesť k vážnemu poraneniu alebo usmrteniu používateľa alebo iných osôb. Za žiadnych okolností nemeňte pôvodnú konštrukciu nadstavca bez schválenia od výrobcu. Vždy používajte originálne náhradné diely. Vaša záruka nemusí pokrývať poškodenia ani škody spôsobené neschváleným príslušenstvom alebo náhradnými dielmi.

- Postupy údržby opísané v tomto návode na obsluhu sa musia vykonávať pravidelne. Pozrite si časť Príloha.
- Pred údržbou nadstavca vypnite tlačidlo PTO, aktivujte parkovaciu brzdu a vypnite motor na výrobku. Uistite sa, že výrobok a nadstavec sú v stabilnej polohe.

- Pred kontrolou nadstavca sa uistite, že všetky pohyblivé časti sa zastavili.
- Pravidelne kontrolujte bezpečnostné zariadenia. Ak sú bezpečnostné zariadenia poškodené alebo chýbajú, obráťte sa na autorizovaného servisného predajcu.
- Bezpečnostné zariadenia neupravujte.
- Ubezpečte sa, že sú všetky matice a skrutky správne dotiahnuté a že je nadstavec v dobrom stave.
- Pravidelne kontrolujte a nastavujte skrutky na hrabliach nadstavca.
- Ak sú remene opotrebované alebo poškodené, vymeňte ich. Pozrite si časť Príloha. Použite remeňový typ XPA 1000.
- Nadstavec udržiujte čistý, aby boli nápisy a nálepky jasne čitateľné.
- Na čistenie nadstavca použite stlačený vzduch.



**VAROVANIE:** Pri čistení stlačeným vzduchom používajte ochranné okuliare.

- Po 5 prevádzkových hodinách namažte nadstavec. Pozrite si prehľad mazania v časti Príloha.
- Po 5 prevádzkových hodinách skontrolujte napnutie remeňa. Pozrite si časť Príloha.

## Belt rake 540 66 46-01, ARRB5140v1

### Namen uporabe

Ta priključek je tračni obračalnik na kardanski pogon, ki se uporablja s sedežno kosilnico Husqvarna za zbiranje pokošene trave v vrste. Vsaka drugačna uporaba ni ustrezna.

Proizvajalec ni odgovoren za poškodbe, ki so posledica napačne uporabe.

### Znaki na priključku



**OPOZORILO:** Bodite previdni in uporabljajte izdelek pravilno. Ta izdelek lahko povzroči hude poškodbe oziroma smrt upravljalca ali drugih.



Pred uporabo tega priključka morate pozorno prebrati in razumeti navodila za uporabo.



Opozorilo: nevarnost potega v rezila.



Rotirajoči deli. Z rokami ne segajte v območje vrtljivih delov.



Opozorilo: vrtljivi deli. Z nogami ne segajte v območje vrtljivih delov.



Opozorilo: nevarnost zmečkanin/ali ureznin.



Na izdelku ali priključku nikoli ne prevažajte potnikov.



Pred vzdrževanjem ali pregledom priključka se prepričajte, da vsi premični deli mirujejo.



Pazite na leteče in odbite predmete.



Osebe naj se zadržujejo na varni razdalji.



Mazanje.



Izdelek pritrdite za dvizne točke.  
Uporabljajte samo homologirano dvizno opremo.



Izdelek je skladen z veljavnimi direktivami ES.



Uporabljajte osebno varovalno opremo (OVO).



uporabo izdelka in razumeti navodila na izdelku.

- Vedno bodite previdni in ravnajte razumno. Izogibajte se situacijam, ki se vam zdijo prezahtevne. Če po branju teh navodil še vedno niste prepričani o delovnih postopkih, se pred nadaljevanjem posvetujte s strokovnjakom.
- Med uporabo in vzdrževanjem uporabljajte odobreno osebno varovalno opremo.
- Naučite se varno uporabljati priključek in njegove krmilne elemente ter se seznanite z načinom hitre zaustavitve izdelka.

Seznanite se z varnostnimi oznakami.

Varnostne oznake so na priključku in v teh navodilih. Glejte *Znaki na priključku na strani 50*. Poškodovano ali manjkajočo varnostno oznako na priključku zamenjajte ali namestite.

- Otrokom ali drugim osebam, ki niso pooblaščenec za upravljanje izdelka, ne dovolite, da bi uporabljali priključek ali ga servisirali. Starost uporabnika je morda določena z lokalnimi zakoni.
- Na priključku nikoli ne zadržujte potnikov.
- Ne uporabljajte priključka z varnostnimi napravami, ki so poškodovane ali ne delujejo pravilno. Po potrebi zamenjajte varnostne naprave.
- Priključka nikoli ne uporabljajte, če so znotraj območja 50 m osebe, še posebej otroci, in živali.
- Pred namestitvijo priključka morate obvezno pritisniti gumb za izklop priključne gredi, aktivirati parkirno zavoro in izklopiti motor izdelka. Izdelek in priključek morata biti stabilna.

## Servisne informacije Husqvarna



**Husqvarna Service Information**

Model: XXXXXXXXXX

Product number: XXXXXXXXXX

1. Ime modela Husqvarna
2. Koda izdelka Husqvarna (PNC)

## Varnostna navodila za uporabo



**OPOZORILO:** Pred zagonom in uporabo priključka preberite navodila v povezavi z opozorili v nadaljevanju.



**OPOZORILO:** Pred zagonom tega priključka morate prebrati navodila za



**OPOZORILO:** Pri priklopu priključka na izdelek bodite zelo previdni, saj obstaja nevarnost zmečkanin. Uporabljajte zaščitne rokavice.

- Preglejte delovno območje in odstranite vse ločene predmete.
- Pred uporabo priključka preverite varnostne naprave na izdelku.
- Pred uporabo priključka preverite vse njegove funkcije.
- Izdelek ne pustite brez nadzora, če je vklopljen motor. Preden priključek zapustite brez nadzora, morate obvezno pritisniti gumb za izklop priključne gredi, aktivirati parkirno zavoro in izklopiti motor izdelka.
- Če priključek ne deluje pravilno ali je pokvarjen, ga ne uporabljajte.
- Ne preobremenite zmogljivosti priključka tako, da priključek upravljate prehitro.
- Prilagodite hitrost priključka glede na tresljaje stroja.
- Če med upravljanjem izdelka prevozite ali udarite ob predmet, se ustavite se ter preglejte priključek. Po potrebi pred ponovnim zagonom opravite popravila.

- Če začne priključek prekomerno vibrirati, nemudoma izklopite motor in poiščite vzrok.

## Varnostna navodila za vzdrževanje



**OPOZORILO:** Pred vzdrževanjem priključka preberite naslednja opozorilna navodila.

- Vzdrževalna dela opravite tako, kot je opisano v teh navodilih za uporabo. Zahtevnejše posege mora biti opraviti pooblaščen serviser.



**OPOZORILO:** Neodobrene spremembe in/ali neoriginalni deli lahko povzročijo resne poškodbe ali smrt uporabnika ali drugih. Brez predhodnega dovoljenja proizvajalca ni dovoljeno nikakršno spreminjanje prvotne zasnove priključka. Vedno uporabljajte originalne nadomestne dele. Garancija morda ne krije škode ali odgovornosti, ki je nastala zaradi uporabe neodobrenih dodatkov ali nadomestnih delov.

- Vzdrževalna dela, opisana v teh navodilih za uporabo, je treba opravljati redno. Glejte prilogo.
- Pred vzdrževalnimi deli na priključku morate pritisniti gumb za izklop priključne gredi, aktivirati parkirno

zavoro in izklopiti motor izdelka. Izdelek in priključek morata biti stabilna.

- Pred pregledom priključka se prepričajte, da vsi premični deli mirujejo.
- Redno preverjajte varnostne naprave. Če varnostne naprave niso nameščene, ali so poškodovane, se posvetujte s pooblaščenim servisnim zastopnikom.
- Ne spreminjajte varnostnih naprav.
- Prepričajte se, da so vse matice in vijaki pravilno zategnjeni ter da je priključek v dobrem stanju.
- Redno preverjajte in nastavljajte vijake na vilicah priključka.
- Če so jermeni obrabljeni ali poškodovani, jih zamenjajte. Glejte prilogo. Uporabite jermena tipa XPA 1000.
- Priključek mora biti čist, da je mogoče jasno prebrati oznake in nalepke.
- Priključek očistite s stisnjenim zrakom.



**POZOR:** Pri čiščenju s stisnjenim zrakom uporabite zaščitna očala.

- Priključek namažite vsakih 5 delovnih ur. Glejte poglavje o mazanju v prilogi.
- Napetost jermena preverite vsakih 5 delovnih ur. Glejte prilogo.

## Belt rake 540 66 46-01, ARRB5140v1

### Namena

Ovaj priključak predstavlja trakasti sakupljač pogonjen prenosnim vratilom, koji se koristi zajedno sa Husqvarna kosačicom sa sedištem za prikupljanje trave u redove. Sve ostale upotrebe su nepravilne.

Proizvođač nije odgovoran za štetu nastalu zbog nepravilne upotrebe.

### Simboli na priključku



**UPOZORENJE:** Budite pažljivi i koristite proizvod na pravilan način. Ovaj proizvod može prouzrokovati teške telesne povrede ili smrt rukovaoca i drugih osoba.



Pre korišćenja dodatka pažljivo pročitajte korisničko uputstvo i budite sigurni da ste ga razumeli.



Upozorenje: noževi mogu da uvuku predmete.



Delovi koji se rotiraju. Držite šake dalje od delova koji se okreću.



Upozorenje: rotirajući delovi. Udaljite stopala od rotirajućih delova.



Upozorenje: rizik od povreda usled prignječenja ili posekotina.



Ne prevozite putnike na proizvodu ili priključku.



Uverite se da su svi pokretni delovi zaustavljeni pre obavljanja održavanja ili pregleda priključka.



Pazite na odbačene predmete i odskakivanja.



Udaljite druga lica.



Podmazivanje.



Pričvrstite proizvod na tačke podizanja. Koristiti samo odobrenu opremu za podizanje.



Proizvod je usaglašen sa važećim direktivama EZ.



Koristite ličnu zaštitnu opremu (LZO).



## Informacije o uslugama tvrtke Husqvarna



### Husqvarna Service Information

Model:

Product number:

1. Husqvarna naziv modela
2. Husqvarna kôd broja proizvoda (PNC)

## Bezbednosna uputstva za rukovanje



**UPOZORENJE:** Pročitajte upozoravajuća uputstva koja slede pre pokretanja i korišćenja priključka.



**UPOZORENJE:** Pre pokretanja priključka pažljivo pročitajte korisničko uputstvo za proizvod i budite sigurni da ste ga razumeli.

- Uvek budite pažljivi i koristite zdrav razum. Izbegavajte sve situacije za koje smatrate da nisu u okviru vaših sposobnosti. Ako nakon čitanja ovog uputstva i dalje imate nejasnoća, obratite se stručnjaku pre nastavka rada.
- Koristite odgovarajuću ličnu zaštitnu opremu tokom rada i održavanja.
- Naučite kako se bezbedno koristi priključak i komande i naučite kako da ga brzo zaustavite. Naučite da čitate bezbednosne nalepnice. Bezbednosne pločice se nalaze na dodatku u ovom priručniku. Pogledajte *Simboli na priključku na stranici 52*. Ako je pločica na dodatku oštećena ili nedostaje, zamenite je.
- Deca i osobe koje nemaju odobrenje za rad ne smeju da koriste priključak niti da ga servisiraju. Uzrast korisnika je možda propisan lokalnim zakonima.
- Ne prevozite nikoga na priključku.
- Nemojte da koristite priključak sa bezbednosnim uređajima koji su oštećeni ili neispravni. Ako je potrebno zamenite bezbednosne uređaje.
- Nikada nemojte koristiti priključak ako su osobe, naročito deca, ili životinje u krugu od 50 m od proizvoda.
- Uvek isključite dugme prenosnog vratila, angažujte parkirnu kočnicu i zaustavite motor proizvoda pre dodavanja priključka. Pobrinite se da proizvod i priključak budu stabilni.



**UPOZORENJE:** Budite pažljivi kada postavljate priključak na proizvod, postoji rizik od nagnječenja. Nosite zaštitne rukavice.

- Pregledajte radno područje i uklonite sve nepričvršćene predmete.
- Proverite zaštitne poklopce pre korišćenja priključka.
- Proverite sve funkcije priključka pre nego što počnete da ga koristite.
- Ne ostavljajte proizvod bez nadzora ako mu motor radi. Uvek isključite dugme prenosnog vratila, angažujte parkirnu kočnicu i zaustavite motor proizvoda pre nego što ostavite proizvod bez nadzora.
- Nemojte koristiti priključak ako je oštećen ili neispravan.
- Nemojte preopteretiti priključak tako što biste ga upotrebljavali pri prevelikoj brzini.
- Podesite brzinu priključka na osnovu vibracija mašine.

- Stanite i pregledajte priključak ako ste proizvodom prešli preko predmeta ili ste udarili u njega. Ako je potrebno, izvršite popravke pre početka rada.
- Ako dodatak počne da vibrira više nego obično, odmah zaustavite motor i proverite zašto se to dešava.

## Bezbednosna uputstva za održavanje



**UPOZORENJE:** Pročitajte upozoravajuća uputstva koja slede pre održavanja proizvoda.

- Obavljajte samo poslove održavanja opisane u ovom korisničkom uputstvu. Svaki veći rad treba da izvrši ovlašćeni servisier.



**UPOZORENJE:** Neovlašćene prepravke i/ili dodatna oprema mogu dovesti do teške povrede ili smrti rukovaoaca ili drugih osoba. Ni u kom slučaju ne smete bez odobrenja proizvođača prepravljati prvobitnu konstrukciju dodatka. Uvek koristite samo originalne rezervne delove. Garancija ne pokriva štete ni odgovornost nastale korišćenjem neodobrenih dodataka i rezervnih delova.

- Održavanje opisano u ovom uputstvu mora da se obavlja redovno. Pogledajte dodatak.

- Isključite dugme prenosnog vratila, angažujte parkirnu kočnicu i zaustavite motor proizvoda pre uklanja priključka. Pobrinite se da proizvod i priključak budu stabilni.
- Uverite se da su svi pokretni delovi zaustavljeni pre pregleda priključka.
- Redovno proveravajte bezbednosne uređaje. Ako bezbednosni uređaji nedostaju ili su oštećeni, obratite se ovlašćenom servisieru.
- Nemojte vršiti izmene na bezbednosnim uređajima.
- Uverite se da su svi zavrtnji i navrtke pravilno zategnuti i da je dodatak u dobrom stanju.
- Redovno proveravajte i prilagodite zavrtnje na sakupljaču dodatka.
- Zamenite remenove ako su pohabani ili oštećeni. Pogledajte dodatak. Koristite tip kaiša XPA 1000.
- Održavajte dodatak čistim da biste mogli lako da čitate znakove i nalepnice.
- Za čišćenje dodatka koristite komprimovani vazduh.



**OPREZ:** Koristite zaštitne naočare kada čistite komprimovanim vazduhom.

- Podmazujte dodatak svakih 5 radnih sati. Pogledajte Pregled podmazivanja u Dodatku.
- Proverite zategnutost remena svakih 5 radnih sati. Pogledajte dodatak.

## Belt rake 540 66 46-01, ARRB5140v1

### Avsedd användning

Detta tillbehör är en kraftuttagsdriven remräfsa som används tillsammans med en Husqvarna-åkrgräsklippare för att samla upp klippt gräs i rader. All annan användning är felaktig.

Tillverkaren ansvarar inte för skador som uppstått till följd av felaktig användning.

### Symboler på tillbehöret



**WARNING!** Var försiktig och använd produkten på rätt sätt. Den här produkten kan orsaka allvarlig eller livshotande skada för användaren och andra.



Roterande delar. Håll händerna borta från roterande delar.



Varning för roterande delar. Håll fötterna borta från roterande delar.



Varning! Risk för kross- och/eller skärskador.



Kör aldrig med passagerare på produkten eller tillbehöret.



Läs igenom bruksanvisningen noggrant och se till att du förstår instruktionerna innan du använder det här tillbehöret.



Se till att alla rörliga delar har stannat innan du utför underhåll eller undersöker tillbehöret.



Varning för att dras in av knivarna.



Akta dig för utslagnade föremål och rikoschetter.



Håll kringstående på avstånd.



Smörjning.



Fäst produkten i lyftpunkterna. Använd endast godkänd lyftutrustning.



Produkten överensstämmer med gällande EG-direktiv.



Använd personlig skyddsutrustning (PPE).



## Husqvarna Service Hub-information



### Husqvarna Service Information

Model:

Product number:

1. Husqvarna modellnamn
2. Husqvarna produktnummerkod (PNC)

## Säkerhetsinstruktioner för drift



**WARNING:** Läs varningsinstruktionerna nedan innan du startar och använder tillbehöret.



**WARNING:** Läs igenom produktens bruksanvisning och se till att du förstår

instruktionerna för produkten innan du startar tillbehöret.

- Var alltid försiktig och använd sunt förnuft. Undvik situationer som du anser dig otillräckligt kvalificerad för. Om du känner dig osäker angående driftsprocedurer efter att ha läst bruksanvisningen ska du rådfråga en expert innan du fortsätter.
- Använd lämplig personlig skyddsutrustning under drift och underhåll.
- Lär dig att använda tillbehöret och reglagen på ett säkert sätt samt att stanna produkten snabbt.

Lär dig att känna igen säkerhetsdekaler.

Det finns säkerhetsdekaler på tillbehöret och i den här handboken. Se *Symboler på tillbehöret på sida 54*. Om någon säkerhetsdekal på tillbehöret är skadad eller saknas ska du sätta dit en ny säkerhetsdekal.

- Låt inte barn eller andra personer som inte godkänns för användning av tillbehöret använda eller utföra service på det. Lokala föreskrifter kan reglera användarens ålder.
- Ha aldrig passagerare på tillbehöret.
- Använd inte tillbehöret om säkerhetsanordningarna är skadade eller inte fungerar korrekt. Byt ut säkerhetsanordningarna om det behövs.
- Använd inte tillbehöret om personer, speciellt barn, eller djur finns inom 50 meter från produkten.
- Se alltid till att koppla ur kraftuttagsknappen, aktivera parkeringsbromsen och stänga av motorn på produkten innan du monterar tillbehöret. Kontrollera att produkten och tillbehöret är stabila.



**WARNING:** Var försiktig när du monterar tillbehöret på produkten. Det finns risk för krosskador. Använd skyddshandskar.

- Undersök arbetsområdet och ta bort alla lösa föremål.
- Kontrollera säkerhetsanordningarna innan du använder tillbehöret.
- Testa alla funktioner på tillbehöret innan du använder det.
- Låt inte produkten stå utan uppsikt med motorn igång. Se alltid till att koppla ur kraftuttagsknappen, aktivera parkeringsbromsen och stänga av motorn innan du lämnar produkten utan uppsikt.
- Använd inte tillbehöret om det är skadat eller inte fungerar korrekt.
- Överbelasta inte tillbehörets kapacitet genom att använda tillbehöret för fort.
- Justera tillbehörets hastighet baserat på maskinens vibrationer.
- Stanna och undersök tillbehöret om du har kört produkten över eller in i något. Reparera om nödvändigt innan du startar.

- Om tillbehöret börjar vibrera mer än vanligt stänger du av motorn och undersöker vad som kan vara orsaken omedelbart.

## Säkerhetsinstruktioner för underhåll



**VARNING:** Läs varningsinstruktionerna nedan innan du utför underhåll på tillbehöret.

- Utför endast underhåll enligt anvisningarna i den här bruksanvisningen. Mer omfattande arbete ska utföras av ett godkänt servicecenter.



**VARNING:** Otillåtna ändringar och/eller tillbehör kan medföra allvariga eller livshotande skador på användaren eller andra. Tillbehörets ursprungliga utformning får inte under några omständigheter ändras utan tillstånd från tillverkaren. Använd alltid originalreservdelar. Garantin kanske inte omfattar skador som orsakas av användning av icke godkända tillbehör eller reservdelar.

- Underhållsproceduren som beskrivs i den här bruksanvisningen ska utföras regelbundet. Se bilagan.
- Koppla ur kraftuttagsknappen, aktivera parkeringsbromsen och stäng av motorn på

produkten innan du utför underhåll på tillbehöret. Kontrollera att produkten och tillbehöret är stabila.

- Se till att alla rörliga delar har stannat innan du undersöker tillbehöret.
- Kontrollera säkerhetsanordningarna regelbundet. Om säkerhetsanordningarna saknas eller är skadade ska du kontakta ett godkänt servicecenter.
- Gör inga ändringar på säkerhetsanordningarna.
- Se till att alla bultar och muttrar är ordentligt åtdragna och att tillbehöret är i gott skick.
- Kontrollera och justera regelbundet bultarna på tillbehörets räfsa.
- Byt ut remmarna när de är slitna eller skadade. Se bilagan. Använd remtypen XPA 1000.
- Håll tillbehöret rent för att se till att informationen på skyltar och märken syns tydligt.
- Rengör tillbehöret med tryckluft.



**OBSERVERA:** Använd skyddsglasögon vid rengöring med tryckluft.

- Smörj tillbehöret var femte drifttimme. Se smörjoversikten i bilagan.
- Kontrollera remmens spänning var femte drifttimme. Se bilagan.

## Belt rake 540 66 46-01, ARRB5140v1

### Kullanım amacı

Bu ataşman, PTO tahrikli bir kayış tirmığıdır ve kesilen çimleri sıra halinde toplamak için bir Husqvarna binilebilir çim biçme makinesiyle birlikte kullanılır. Tüm diğer kullanımlar hatalı kullanımdır.

Üretici, hatalı kullanımdan kaynaklanan hasarlardan sorumlu değildir.

### Ataşman üzerindeki semboller



**UYARI:** Dikkatli olun ve ürünü doğru kullanın. Bu ürün, sürücü ya da başkaları açısından ciddi yaralanmalara veya ölüme neden olabilir.



Bu ataşmanı kullanmadan önce kullanım kılavuzunu dikkatlice okuyun ve talimatları anladığınızdan emin olun.



**UYARI:** Bıçaklarla içeri çekilme riski.



Döner parçalar. Ellerinizi döner parçalardan uzakta tutun.



**UYARI:** Döner parçalar. Ayaklarınızı döner parçalardan uzak tutun.



**UYARI:** ezilme ve/veya kesilme nedeniyle yaralanma riski.



Ürün veya ataşman üzerinde yolcu taşımayın.



Bakım yapmadan veya ataşmanı incelemiden önce tüm hareketli parçaların durduğundan emin olun.



Fırlayan ve seken nesnelere dikkat edin.



Hiç kimsenin yaklaşmasına izin vermeyin.



Yağlama.



Ürünü kaldırma noktalarına takın.  
Yalnızca onaylı kaldırma ekipmanı kullanın.



Ürün, geçerli AT direktiflerine uygundur.



Kişisel koruyucu ekipman (KKE) kullanın.



## Husqvarna Servis Bilgileri



### Husqvarna Service Information

Model: [REDACTED]

Product number: [REDACTED]

1. Husqvarna model adı
2. Husqvarna ürün numarası kodu (PNC)

## Kullanım için güvenlik talimatları



**UYARI:** Ataşmanı çalıştırmadan ve kullanmadan önce aşağıdaki uyarı talimatlarını okuyun.



**UYARI:** Ataşmanı çalıştırmadan önce ürünün kullanım kılavuzunu okuyun ve ürün

üzerindeki talimatları anladığınızdan emin olun.

- Her zaman dikkatli olun ve sağduyunuzu kullanın. Kontrol edemeyeceğinizi düşündüğünüz tüm durumlardan kaçının. Kullanım kılavuzunu okuduktan sonra çalıştırma prosedürleri hakkında emin olmadığınız noktalar varsa devam etmeden önce bir uzmana danışın.
- Kullanım ve bakım sırasında uygun kişisel koruyucu ekipman kullanın.
- Ataşmanı ve kontrollerini nasıl güvenli bir şekilde kullanacağınızı ve ürünü nasıl hızlıca durduracağınızı öğrenin.

Güvenlik etiketlerini nasıl tanıyacağınızı öğrenin.

Güvenlik etiketleri ataşman üzerinde ve bu kılavuzda bulunabilir. Bkz. *Ataşman üzerindeki semboller sayfa: 56*. Ataşman üzerinde güvenlik etiketi yoksa veya etiket hasarlıysa yeni güvenlik etiketi yerleştirin.

- Ataşmanı kullanma yetkisi olmayan çocukların veya diğer insanların ürünü kullanmasına veya ürün üzerinde bakım yapmasına izin vermeyin. Sürücü yaşı yerel yönetmelikler tarafından düzenlenebilir.
- Ataşman üzerinde yolcu bulundurmayın.
- Güvenlik cihazları hasarlı olan veya düzgün çalışmayan bir ataşmanı kullanmayın. Gerekirse güvenlik cihazlarını değiştirin.
- Ürünün 50 m yakınında özellikle çocuklar olmak üzere insanlar veya hayvanlar varsa ataşmanı kullanmayın.
- Ataşmanı takmadan önce daima üründeki PTO düğmesini devre dışı bırakın, park frenini uygulayın ve motoru durdurun. Ürünün ve ataşmanın dengeli olduğundan emin olun.



**UYARI:** Ataşmanı ürüne takarken dikkatli olun, ezilme nedeniyle yaralanma riski söz konusudur. Koruyucu eldivenler kullanın.

- Çalışma alanını inceleyin ve sabit olmayan tüm nesnelere kaldırın.
- Ataşmanı kullanmadan önce güvenlik cihazlarını kontrol edin.
- Ataşmanı kullanmadan önce ataşmanın tüm işlevlerini test edin.
- Ürünü motor açıkken denetimsiz bırakmayın. Ürünü denetimsiz bırakmadan önce daima PTO düğmesini devre dışı bırakın, park frenini uygulayın ve motoru durdurun.
- Hasarlıysa veya düzgün çalışmıyorsa ataşmanı kullanmayın.
- Ataşmanı çok yüksek hızda çalıştırarak ataşman kapasitesine aşırı yüklenmeyin.
- Ataşmanın hızını makinenin titreşimlerine göre ayarlayın.

- Ürünü herhangi bir nesnenin üzerinden geçirin veya bir nesneye çarparsanız durun ve ataşmanı inceleyin. Başlamadan önce gerekirse ürünü onarın.
- Ataşman normalden daha fazla titremeye başlarsa motoru durdurun ve nedenini hemen kontrol edin.

## Bakım için güvenlik talimatları



**UYARI:** Ataşman üzerinde bakım yapmadan önce aşağıdaki uyarı talimatlarını okuyun.

- Bakım işlemini yalnızca bu kullanım kılavuzunda belirtilen şekilde gerçekleştirin. Daha yoğun işlemler yetkili bir servis bayisi tarafından yapılmalıdır.



**UYARI:** Ürün üzerinde yetkisiz olarak değişiklik yapılması ve/veya onaylı olmayan aksesuarların kullanılması, ürünü kullanan kişinin ya da başka kişilerin ciddi şekilde yaralanmasına veya ölümüne neden olabilir. Üreticinin izni alınmadan ataşman tasarımında hiçbir şekilde değişiklik yapılamaz. Daima orijinal yedek parça kullanın. Garantiniz, onaylanmamış aksesuarların veya yedek parçaların kullanılmasından kaynaklanan hasarı kapsamaz veya bunlar için sorumluluk kabul etmez.

- Bu kullanım kılavuzunda belirtilen bakım prosedürleri düzenli olarak gerçekleştirilmelidir. Eke bakın.

- Ataşmanda bakım yapmadan önce daima üründeki PTO düğmesini devre dışı bırakın, park frenini uygulayın ve motoru durdurun. Ürünün ve ataşmanın dengeli olduğundan emin olun.
- Ataşmanı incelemeden önce tüm hareketli parçalarını durduğundan emin olun.
- Güvenlik araçlarını düzenli olarak kontrol edin. Güvenlik cihazları kayıpsa veya hasarlıysa yetkili servis bayinizle görüşün.
- Güvenlik cihazları üzerinde değişiklik yapmayın.
- Tüm somunların ve civataların doğru şekilde sıkıldığından ve ataşmanın iyi durumda olduğundan emin olun.
- Ataşmanın tırmıklarındaki civataları düzenli olarak kontrol edin ve ayarlayın.
- Aşınmış veya hasarlı kayışları değiştirin. Eke bakın. XPA 1000 kayış tipini kullanın.
- İşaretleri ve etiketleri net bir şekilde okuyabildiğinizden emin olmak için ataşmanı temiz tutun.
- Ataşmanı temizlemek için basınçlı hava kullanın.



**DİKKAT:** Basınçlı havayla temizlik yaparken koruyucu gözlük kullanın.

- Ataşmanı her 5 çalışma saatinde bir yağlayın. Eteki Yağlama genel bakışına başvurun.
- Her 5 çalışma saatinde bir kayış gerginliğini kontrol edin. Eke bakın.

## Belt rake 540 66 46-01, ARRB5140v1

### Призначення

Це навісні граблі з приводом від вала відбору потужності, які використовуються разом із косаркою-трактором Husqvarna для зрібання скошеної трави у валки. Виріб не призначено для інших цілей застосування.

Виробник не несе відповідальності за пошкодження, спричинені неправильним використанням.

### Символи на причіпному виробі



УВАГА! Будьте обережні й використовуйте виріб належним чином. Він може спричинити серйозні травми або загибель оператора чи сторонніх осіб.



Перед початком експлуатації цього причіпного виробу уважно прочитайте посібник користувача й переконайтеся, що ви зрозуміли наведені в ньому вказівки.



Увага: існує ризик затягування лезами.



Деталі, що обертаються. Тримайте руки на безпечній відстані від обертальних частин.



Увага: обертальні частини. Тримайте ноги на безпечній відстані від обертальних частин.



Попередження: ризик розчавлення та/або порізів.



Забороняється перевозити пасажирів на виробі або причіпному виробі.



Перш ніж виконувати технічне обслуговування або перевірку причіпного виробу, переконайтеся, що всі рухомі деталі цілковито зупинено.



Остерігайтеся рикошету й об'єктів, які можуть вилітати з-під виробу.



Не підпускайте сторонніх осіб.



Змащування.



Прикріпіть виріб до точок підймання. Використовуйте тільки дозволене підймальне обладнання.



Виріб відповідає належним вимогам директив ЄС.



Використовуйте засоби індивідуального захисту (ЗІЗ).



## Інформація щодо обслуговування компанії Husqvarna



### Husqvarna Service Information

Model: [REDACTED]

Product number: [REDACTED]

1. Назва моделі Husqvarna
2. Числовий код виробу Husqvarna (PNC)

## Правила техніки безпеки під час використання виробу



**ПОПЕРЕДЖЕННЯ:** Перш ніж розпочати використання причіпного виробу, уважно прочитайте наведені нижче попередження.



**ПОПЕРЕДЖЕННЯ:** Перед початком експлуатації причіпного виробу прочитайте посібник користувача виробу й переконайтеся, що ви зрозуміли наведені в ньому вказівки.

- Завжди будьте обережні й керуйтеся здоровим глуздом. Уникайте завдань, які виходять за межі ваших можливостей. Якщо ви не впевнені щодо того, як виконувати ту чи іншу операцію, навіть після вивчення посібника користувача, зверніться до спеціаліста, перш ніж продовжувати роботу.
- Під час експлуатації та технічного обслуговування використовуйте відповідні засоби індивідуального захисту.
- З'ясуйте, як безпечно використовувати причіпний виріб і його елементи керування, а також як швидко зупинити машину в разі потреби.

Навчіться розпізнавати попереджувальні знаки.

Попереджувальні таблички можна знайти на причіпному виробі та в цьому посібнику. Див. *Символи на причіпному виробі на сторінці 58*. Якщо попереджувальна табличка на причіпному виробі пошкоджена або відсутня, замініть її.

- Не дозволяйте дітям або іншим особам, що не мають дозволу на роботу з причіпним виробом, використовувати або обслуговувати його. Вік користувача може регламентуватися місцевими законами.
- Заборонено перевозити пасажирів на цьому причіпному виробі.
- Не використовуйте причіпний виріб із запобіжними пристроями, які пошкоджені або не працюють належним чином. За потреби замініть запобіжні пристрої.
- Заборонено використовувати причіпний виріб, якщо в межах 50 м є тварини чи люди (особливо діти).
- Перш ніж установлювати причіпний виріб, завжди вимикайте кнопку ВВП, застосовуйте стоянкове гальмо та зупиняйте двигун виробу. Переконайтеся, що виріб і причіпний виріб стабільні.



**ПОПЕРЕДЖЕННЯ:** Під час прикріплення причіпного виробу до виробу будьте обережні, щоб уникнути ризику травмування. Використовуйте захисні рукавиці.

- Перевірте робочу зону й приберіть усі незакріплені предмети.
- Перед роботою з причіпним виробом перевірте стан запобіжних пристроїв.
- Перш ніж використовувати причіпний виріб, перевірте всі її функції.
- Не залишайте виріб з увімкненим двигуном без нагляду. Перш ніж залишити пристрій без нагляду, завжди вимикайте кнопку ВВП, застосовуйте стоянкове гальмо та зупиняйте двигун.
- Не використовуйте причіпний виріб, який пошкоджений або працює неналежним чином.
- Не перенавантажуйте причіпний виріб, намагаючись використовувати його на завеликій швидкості.
- Регулюйте швидкість причіпного виробу залежно від вібрації машини.
- Якщо ви щось переїхали або на щось наїхали, зупиніть виріб і огляньте причіпний виріб. За необхідності перед повторним запуском необхідно виконати ремонт.
- Якщо причіпний виріб починає вібрувати більше, ніж зазвичай, зупиніть двигун і негайно з'ясуйте причину.

застосовуйте стоянкове гальмо та зупиняйте двигун виробу. Переконайтеся, що виріб і причіпний виріб стабільні.

- Перш ніж перевіряти причіпний виріб, переконайтеся, що всі рухомі деталі цілковито зупинено.
- Регулярно перевіряйте захисні пристрої. У випадку відсутності або пошкодження запобіжних пристроїв зверніться до авторизованого сервісного центра.
- Не змінюйте конструкцію захисних пристроїв.
- Переконайтеся, що всі гайки та болти правильно затягнуті, а причіпний виріб перебуває в належному стані.
- Регулярно перевіряйте та підтягуйте болти на граблях причіпного виробу.
- Якщо паси зношені або пошкоджені, замініть їх. Дивіться Додаток. Використовуйте пас типу ХРА 1000.
- Тримайте причіпний виріб у чистоті, щоб вам було добре видно знаки та наклейки на ньому.
- Чистьте причіпний виріб стисненим повітрям.



**УВАГА:** Під час чищення стисненим повітрям використовуйте захисні окуляри.

- Змащуйте причіпний виріб кожні 5 годин роботи. Дивіться схему змащування в Додатку.
- Перевіряйте натяг паса кожні 5 годин роботи. Дивіться Додаток.

## Правила техніки безпеки під час обслуговування



**ПОПЕРЕДЖЕННЯ:** Перш ніж виконувати технічне обслуговування причіпного виробу, прочитайте наведені нижче попереджувальні вказівки.

- Виконуйте лише ті роботи з технічного обслуговування, які наведено в цьому посібнику користувача. Більш серйозні роботи повинні виконуватися працівниками авторизованих сервісних центрів.



**ПОПЕРЕДЖЕННЯ:** Внесення змін у конструкцію або застосування додаткових аксесуарів, яке не було узгоджене з виробником, може призвести до серйозних травм і навіть загибелі користувача та інших осіб. За жодних обставин не змінюйте конструкцію насадки без дозволу виробника. Використовуйте тільки оригінальні запчастини. Гарантія на виріб не розповсюджується на пошкодження чи відповідальність через використання несертифікованих аксесуарів або запчастин.

- Процедури технічного обслуговування, описані в цьому посібнику користувача, слід виконувати регулярно. Дивіться Додаток.
- Перш ніж виконувати технічне обслуговування причіпного виробу, вимикайте кнопку ВВП,

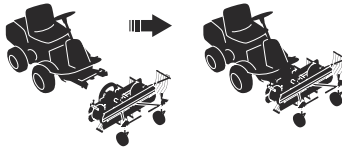

1

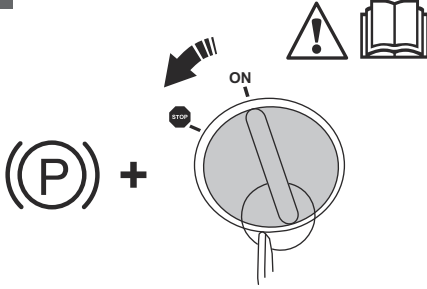

2

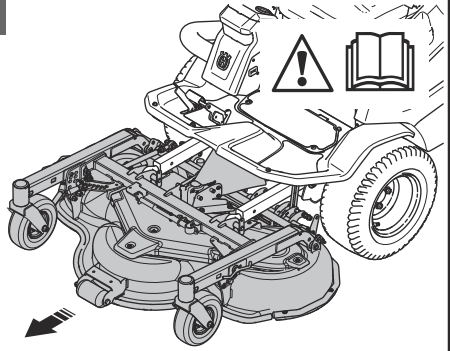

3

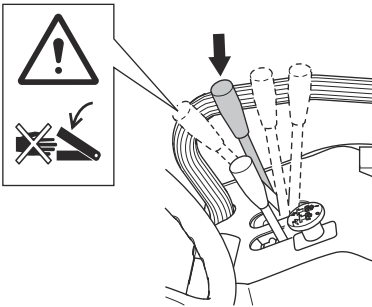

4

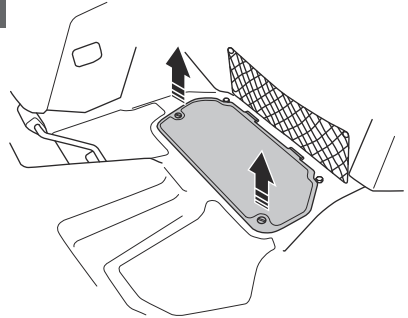

5

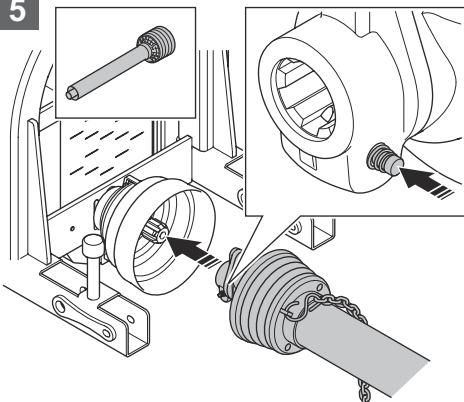

6

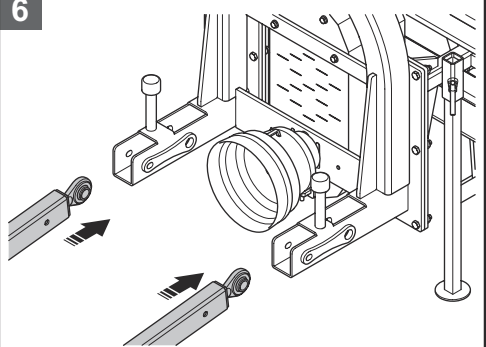

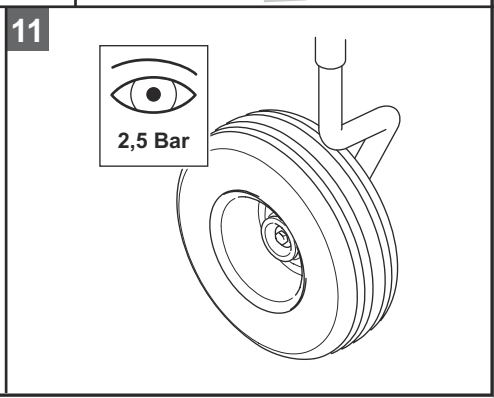
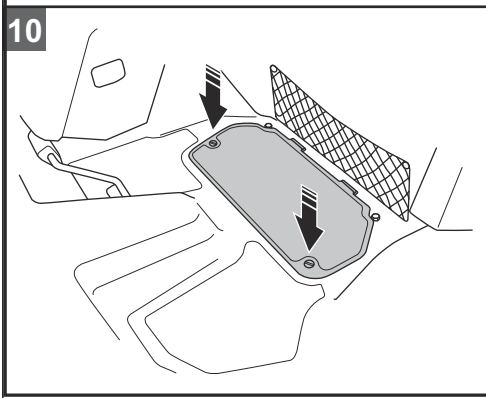
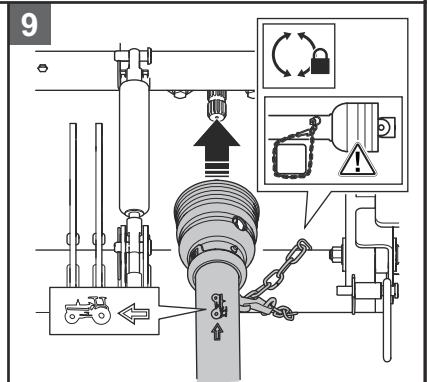
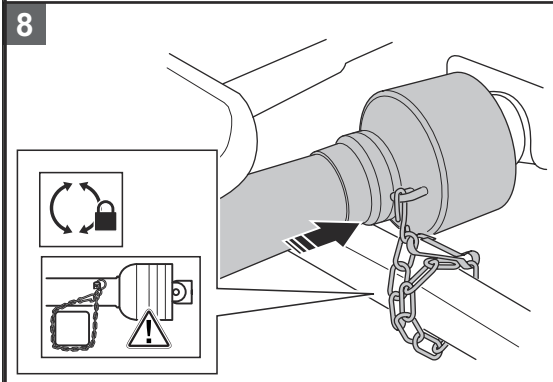
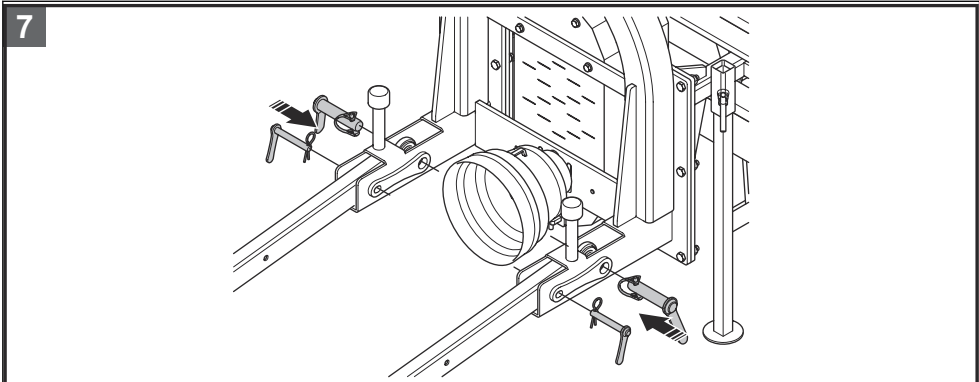

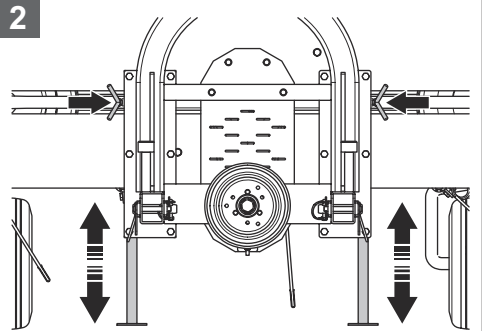
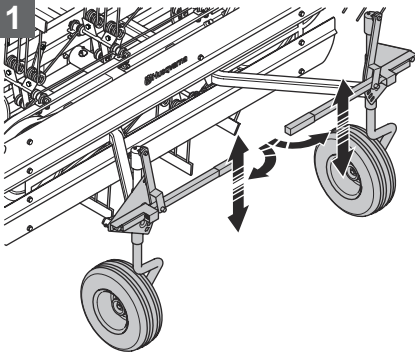
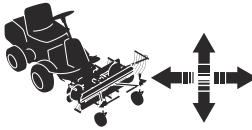
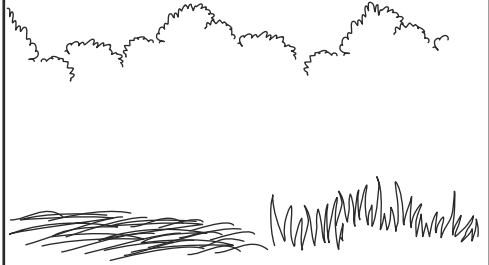

3

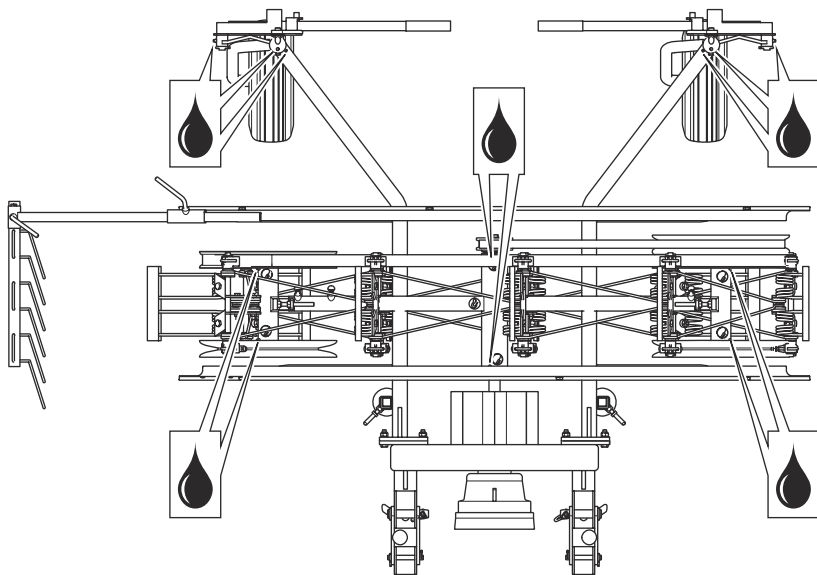
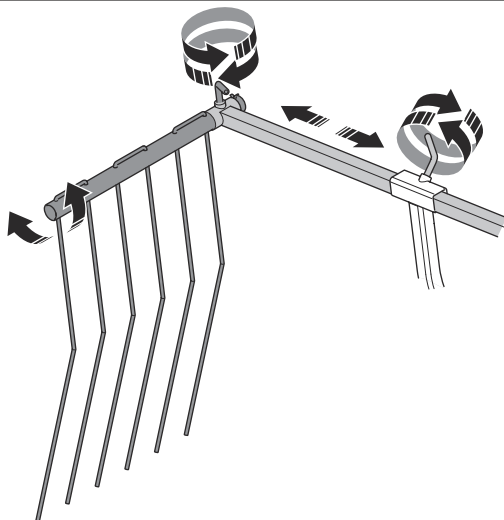

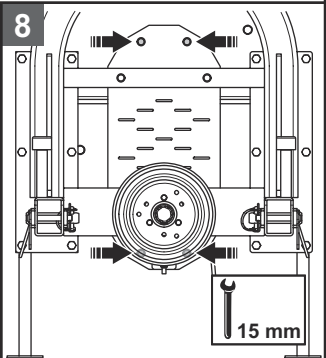
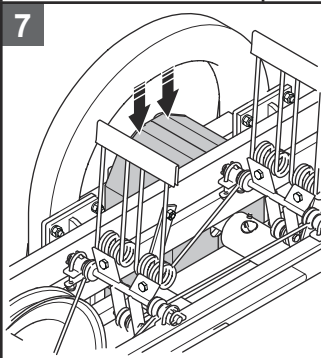
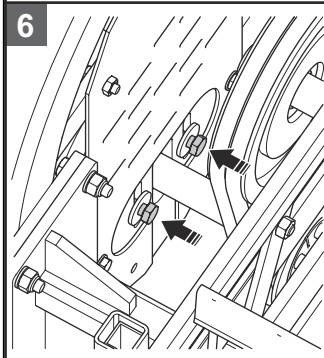
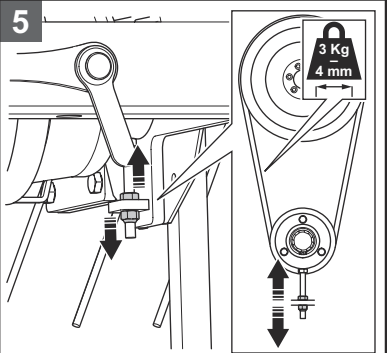
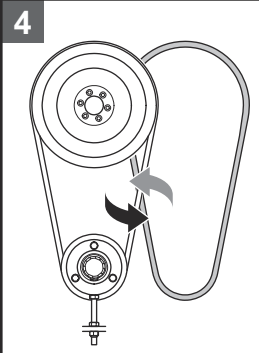
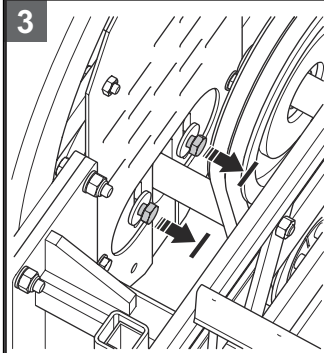
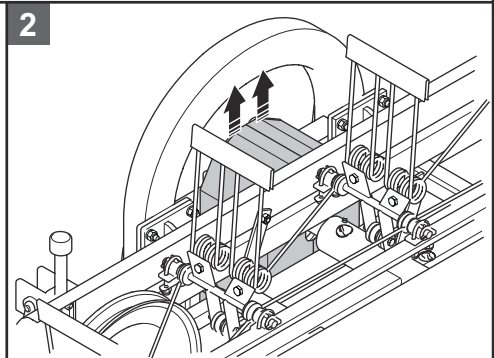
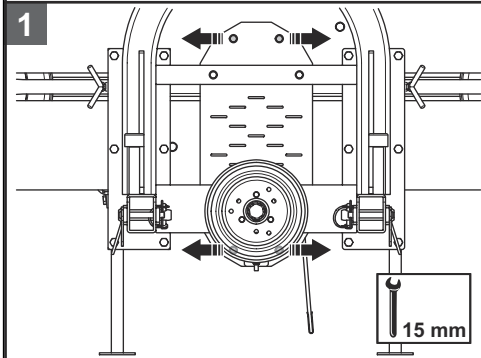

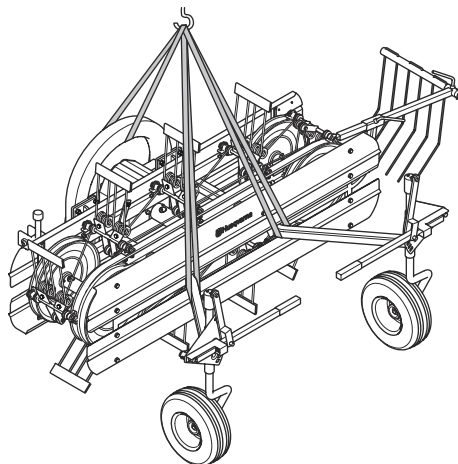
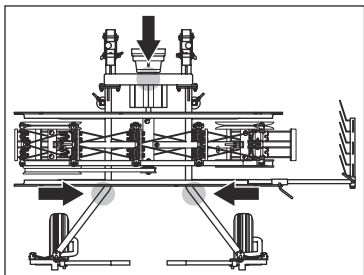
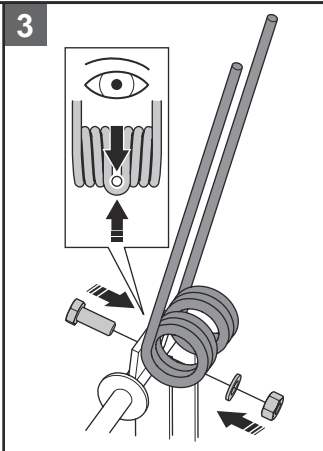
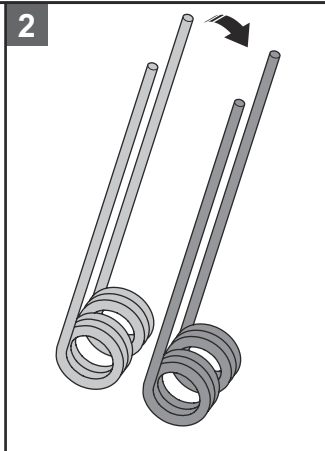
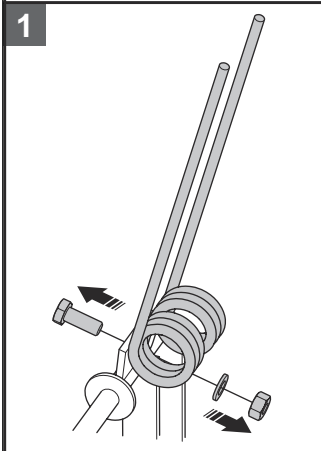
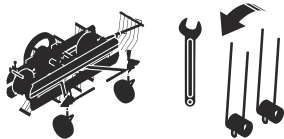

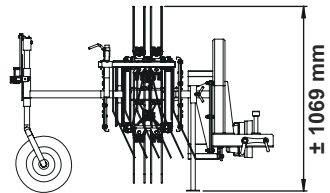
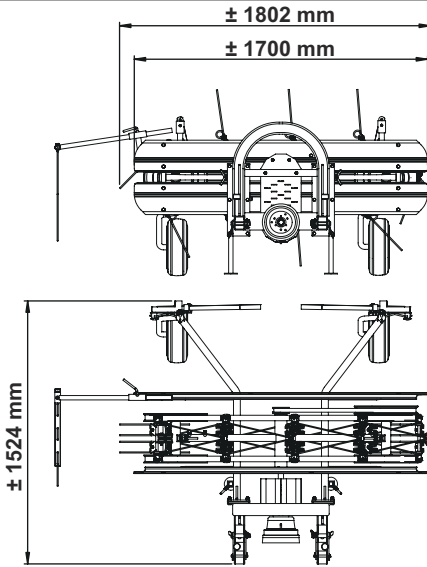
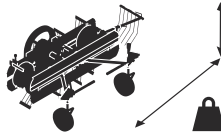
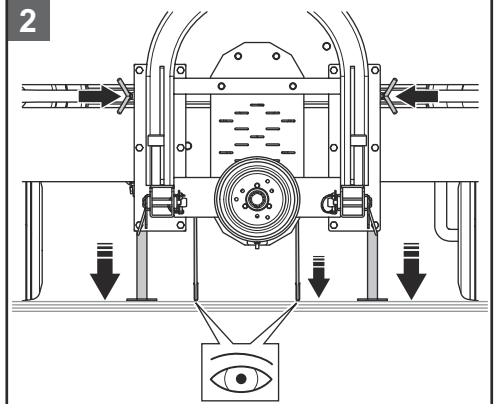
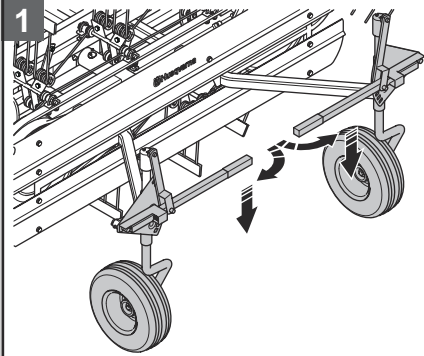
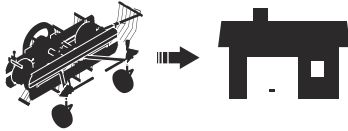

## EU DECLARATION OF CONFORMITY

**CERRUTI S.R.L.  
VIA STATALE 27/H  
14033 CASTELL'ALFERO AT  
ITALY**



Assumes sole responsibility for declaring that the following product complies with:  
European Directive: 2006-42 CE

PRODUCT MODEL:

**ARRB5140v1**

**Serial numbers dating from 2026 and onwards.**

Assorted samples of harmonized standards:

EN ISO 4254-1:2022  
UNI EN ISO 12100:2010  
UNI EN ISO 13857:2020

As well as the technical specification: ISO 11684

Castell'Alfero, 08.01.2026

  
**Roberto Cerruti**  
Legal Representative and authorised  
person for compiling technical documentation







# Husqvarna®

[www.husqvarna.com](http://www.husqvarna.com)

Original instructions  
Instructions d'origine  
Instrucciones originales  
Instruções originais  
Оригинални инструкции  
Původní pokyny  
Originale instruktioner  
Originalanweisungen  
Αρχικές οδηγίες  
Originaaljuhend

Alkuperäiset ohjeet  
Originalne upute  
Eredeti útmutatás  
Istruzioni originali

取扱説明書原本  
Originalios instrukcijos  
Lietošanas pamācība  
Originale instructies  
Originale instruksjoner  
Originalne instrukcje  
Instruções iniciais  
Оригинальные инструкции  
Původné pokyny  
Izvirna navodila  
Originalna uputstva  
Bruksanvisning i original  
Original talimatlar  
Оригинальні інструкції



1147157-38



2026-03-19