

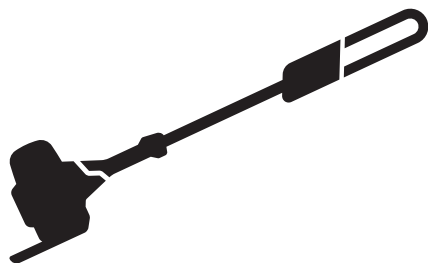

Husqvarna®



525P4S

BS	Korisnički priručnik	13-29
HR	Priručnik za korištenje	30-46
SR	Priručnik za rukovaoca	47-63

1

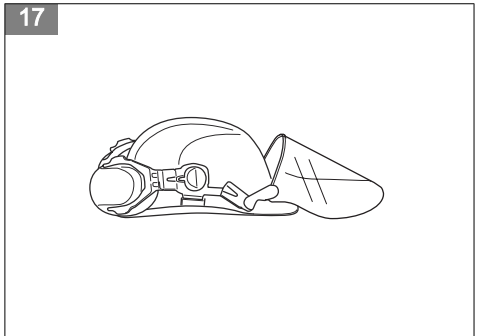
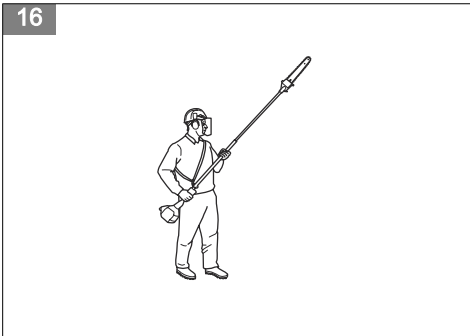
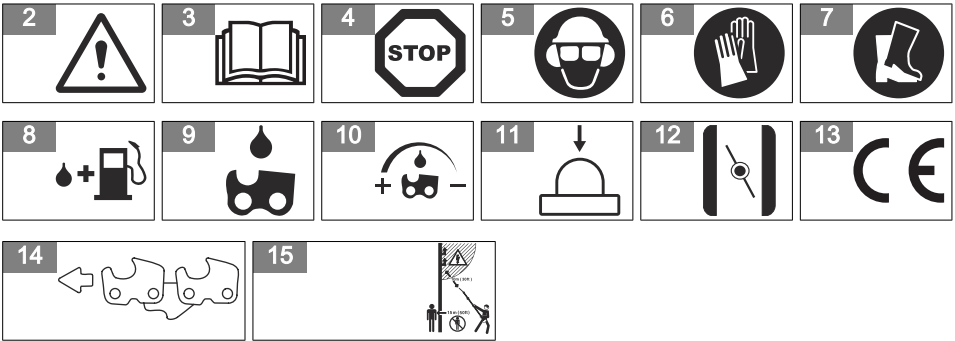
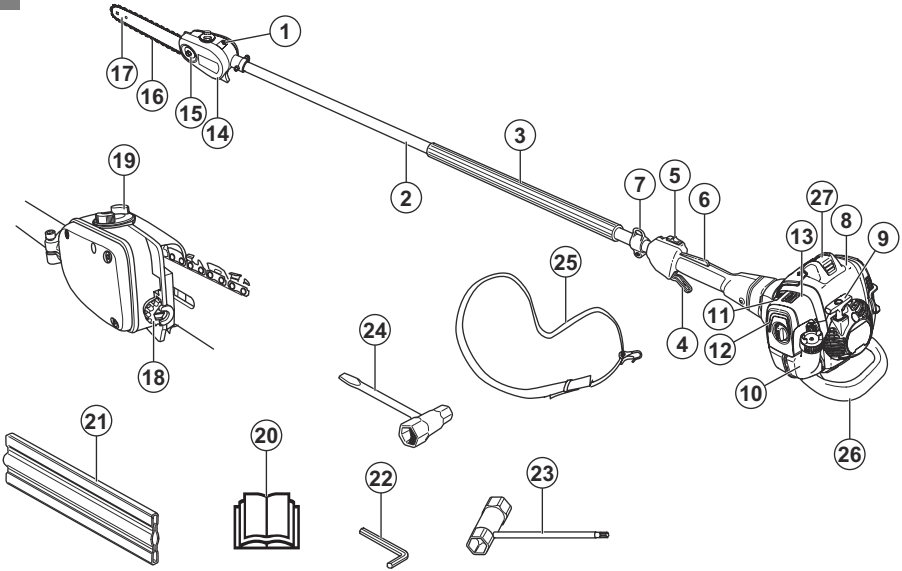

18

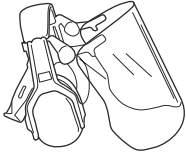

19

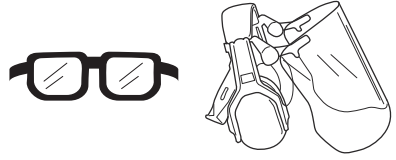

20



21

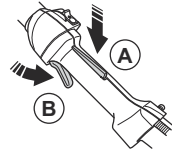

22

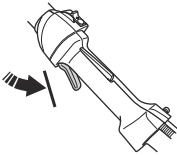

23

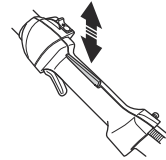

24

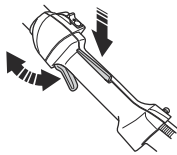

25

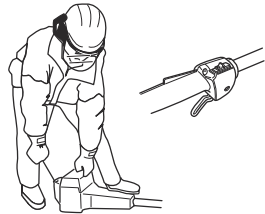

26

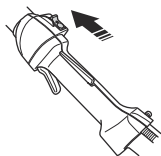

27

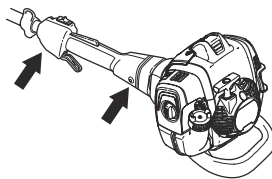

28

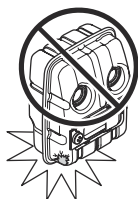

29



30

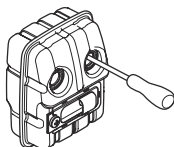

31

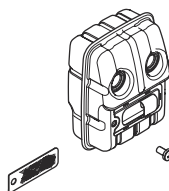

32



33



34



35

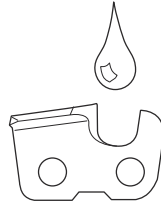

36

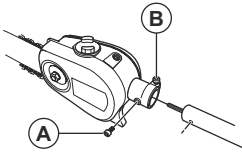

37

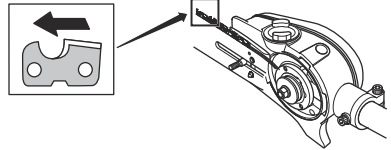

38

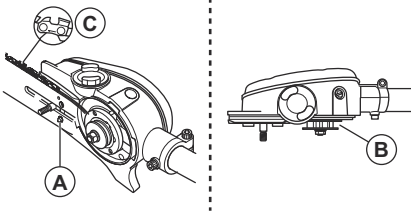

39

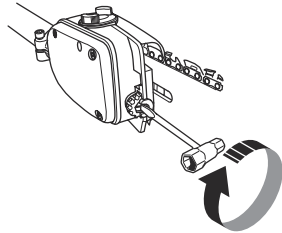

40

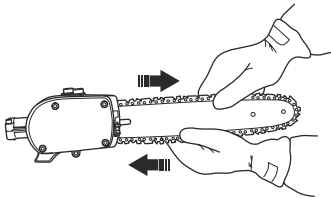

41

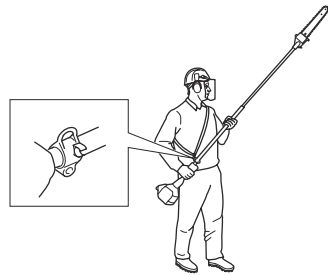

42

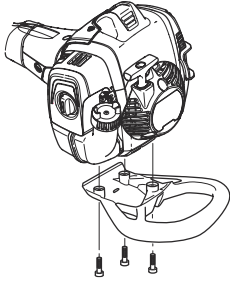

43

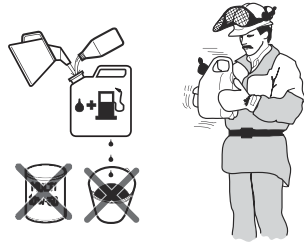

44

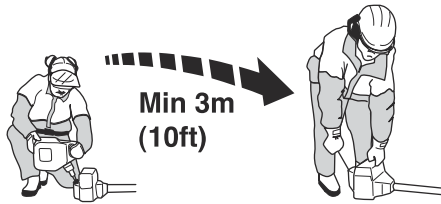

45

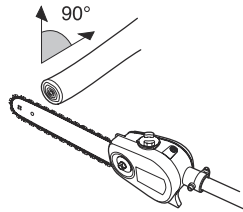

46

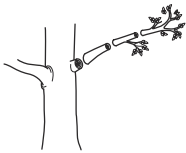

47

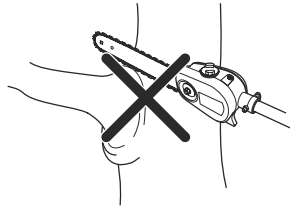

48

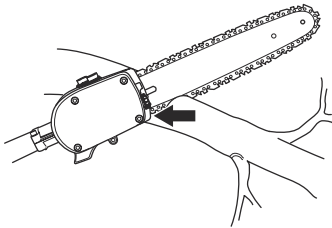

49

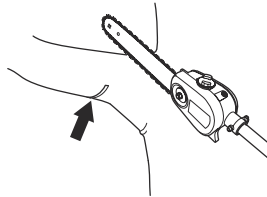

50

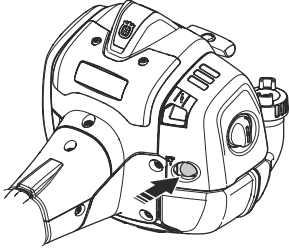

51

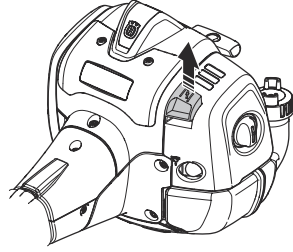

52

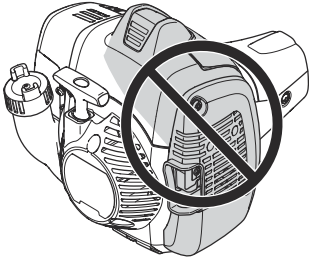

53

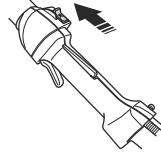

54

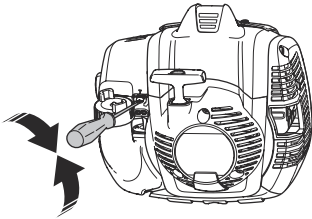

55

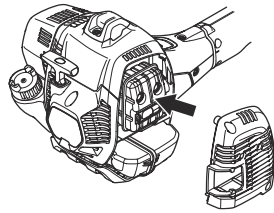

56



57

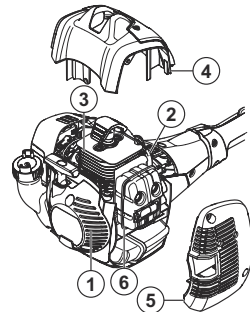

58

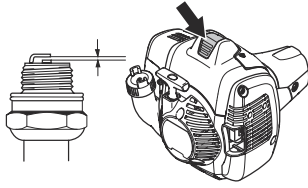

59

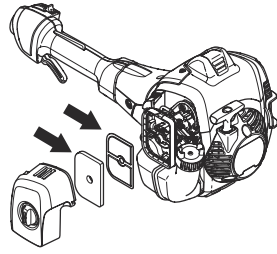

60

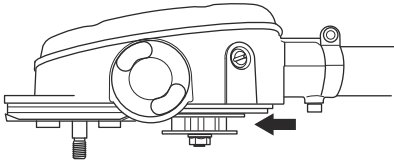

61

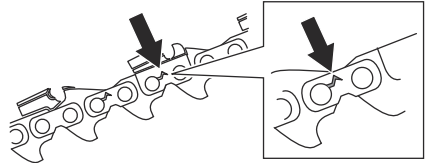

62

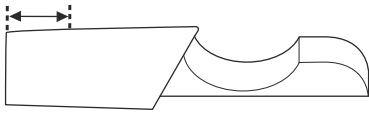

63



64

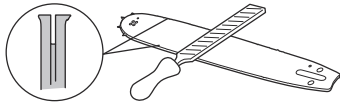

65

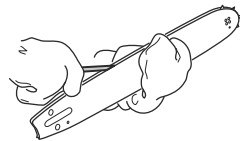

66

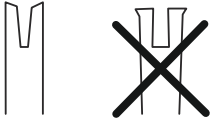

67

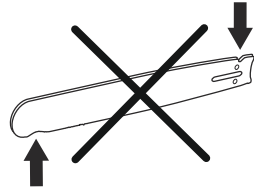

68

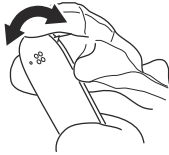

69

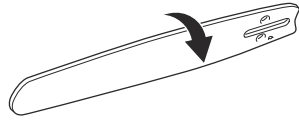

70



71

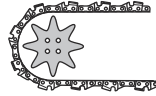

72

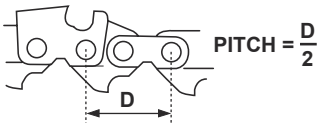

73

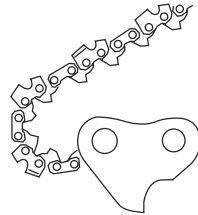

74

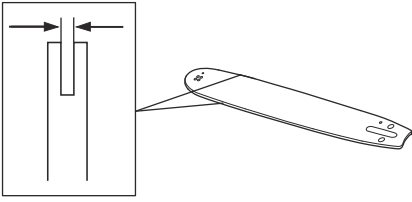

75

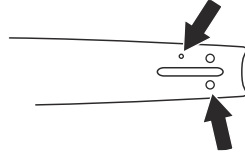

76

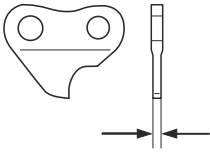

77

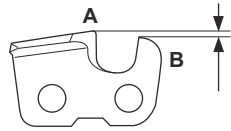

78

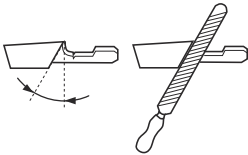

79

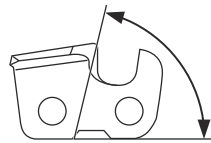

80

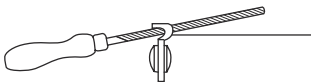

81

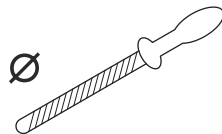

82

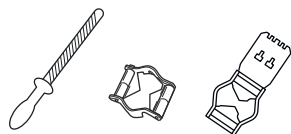

83

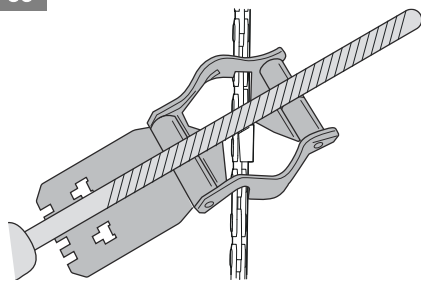

84

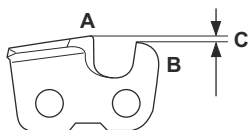

85

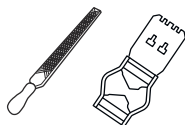

86

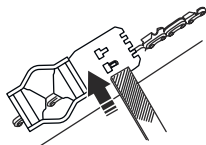

87

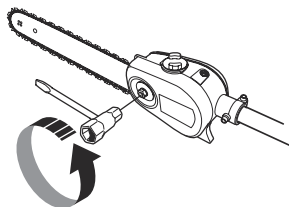

88

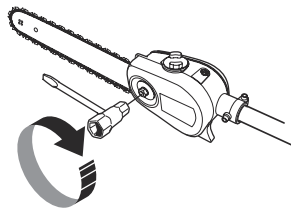

89

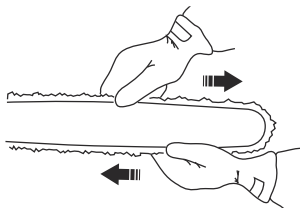

90

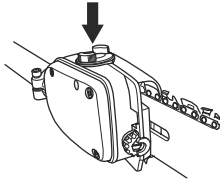

91

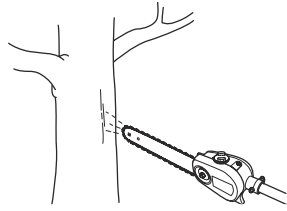

92

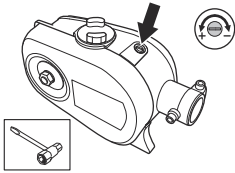

Sadržaj

Uvod.....	13	Rješavanje problema.....	26
Sigurnost.....	14	Transport, skladištenje i odbacivanje.....	26
Sastavljanje.....	18	Tehnički podaci.....	27
Rukovanje.....	18	Dodatna oprema.....	28
Održavanje.....	21	Izjava o usaglašenosti.....	29

Uvod

Namjena

Proizvod se koristi samo za rezanje grana i grančica. Nemojte koristiti proizvod za druge poslove.

Koristite proizvod isključivo s priborom kojeg je odobrio proizvođač. Pogledajte *Dodatna oprema na strani 28*.

Napomena: Državni propisi mogu postaviti ograničenja za rukovanje proizvodom.

Pregled proizvoda

(Sl. 1)

1. Vijak za podešavanje podmazivanja lanca
2. Vratilo
3. Prednja ručka
4. Poluga gasa
5. Prekidač za zaustavljanje
6. Blokada poluge gasa
7. Potporna kuka za pojas
8. Poklopac cilindra
9. Ručka konopa za paljenje
10. Rezervoar za gorivo
11. Ručica za čok
12. Pročišćivač zraka
13. Poklopac filtera za zrak
14. Štitnik za lanac pile
15. Matica vodilice
16. Lanac pile
17. Vodilica
18. Vijak za zatezanje lanca
19. Spremnik za ulje za lanac
20. Priručnik za rad
21. Štitnik za prijenos, vodilica
22. Zvezdasti ključ
23. Kombinirani ključ
24. Kombinirani ključ, zatezač lanca
25. Pojas
26. Štitnik od udaraca
27. Kapica svjeće i svjećica

povrede ili smrti rukovaoca ili osobe koja stoji u blizini. Da biste spriječili povrede rukovaoca ili osoba koje stoje u blizini, pročitajte i poštujujte sva uputstva o sigurnosti koja su data u priručniku za rad.

(Sl. 3) Prije upotrebe pažljivo pročitajte priručnik za rad rukovaoca i vodite računa da vam upute budu jasne.

(Sl. 4) Zaustavite.

(Sl. 5) Koristite zaštitnu kacigu na mjestima na kojim predmeti mogu pasti na vas. Koristite odobrenu zaštitu sluha. Koristite odobrenu zaštitu za oči.

(Sl. 6) Koristite odobrene zaštitne rukavice.

(Sl. 7) Koristite robusne protuklizne čizme.

(Sl. 8) Gorivo.

(Sl. 9) Ulje za lanac.

(Sl. 10) Podešavanje pumpe za protoka ulja.

(Sl. 14) Smjer okretanja, lanac pile.

(Sl. 11) Pumpica.

(Sl. 12) Čok.

Simboli na proizvodu

(Sl. 2) UPOZORENJE! Ovaj proizvod je opasan. Ukoliko se proizvod ne koristi pažljivo i na pravilan način, može doći do

(Sl. 13) Proizvod ispunjava važeće direktive EZ.

yyyywwxxxx

Na pločici s oznakom kategorije ili laserskom tisku je prikazan serijski broj. **yyyy** označava godinu proizvodnje, a **ww** označava sedmicu proizvodnje.

(Sl. 15)

Ovaj proizvod nema električnu izolaciju. Može doći do smrti ili ozbiljne povrede ako proizvod dođe u kontakt ili blizu dalekovoda visokog napona. Električna energija može prelaziti s jedne tačke na drugu električnim lukovima. Što je napon veći to električna struja može preskočiti veću udaljenost. Električna struja također može putovati kroz grane i druge predmete, posebno ako su mokri. Uvijek se držite na udaljenosti od najmanje 10 m između uređaja i dalekovoda visokog napona i/ili predmeta koji ih dodiruju. Ako morate uraditi unutar sigurne udaljenosti onda se uvijek trebate obratiti odgovarajućoj kompaniji za električnu energiju kako biste provjerili da je struja isključena prije nego što počnete s radom.

Korisnik proizvoda mora osigurati da mu za vrijeme rada nijedna osoba niti životinja ne prijeđe bliže od 15 metara.

Napomena: Drugi simboli/naljepnice na proizvodu odnose se na zahtjeve certifikacije za druga komercijalna područja.

Emisije Euro V



UPOZORENJE: Neovlaštenim otvaranjem proizvoda poništava se EU odobrenje tipa ovog proizvoda.

Oštećenje proizvoda

Nismo odgovorni za oštećenje proizvoda ako:

- je proizvod pogrešno popravljen,
- je proizvod popravljen koristeći dijelove koji nisu od proizvođača ili koji nisu odobreni od strane proizvođača,
- proizvod ima dodatnu opremu koju nije napravio proizvođač ili koju proizvođač ne odobrava,
- proizvod nije popravljen u nekom od odobrenih servisa ili od strane odobrenog tijela.

Sigurnost

Definicije sigurnosti

Upozorenja, mjere opreza i napomene se koriste za isticanje naročito važnih dijelova priručnika.



UPOZORENJE: Koriste se ukoliko postoji opasnost od povrede ili smrti rukovaoca ili osoba u blizini ako se uputstva iz priručnika ne poštuju.



OPREZ: Koriste se ukoliko postoji opasnost od oštećenja proizvoda, drugih materijala ili neposrednog okruženja ako se uputstva iz priručnika ne poštuju.

Napomena: Koriste se za pružanje više informacija koje su neophodne u datoj situaciji.

Opće sigurnosne upute



UPOZORENJE: Prije upotrebe proizvoda pročitajte upozorenja u nastavku.

- Proizvod stvara elektromagnetno polje tokom rada. To polje u određenim okolnostima može ometati rad aktivnih ili pasivnih medicinskih implantata. Da biste smanjili rizik od teških ili smrtnih povreda, preporučujemo osobama s medicinskim implantatima da se prije upotrebe ovog proizvoda posavjetuju sa svojim ljekarom i proizvođačem medicinskog implantata.
- Ovaj proizvod je opasan alat ako niste pažljivi ili ako ga koristite neispravno. Ovaj uređaj može izazvati teške povrede ili smrt operatora i drugih osoba.
- Veoma je važno da pročitate i razumijete sadržaj ovog korisničkog priručnika. Ukoliko nakon čitanja priručnika za rukovaoca niste sigurni u vezi sa situacijom ili postupcima rada, prije nego što nastavite porazgovarajte s predstavnikom servisa.
- Ni pod kojim okolnostima se dizajn proizvoda ne smije mijenjati bez dozvole proizvođača. Nemojte koristiti proizvod koji izgleda kao da je neko na njemu vršio izmjene. Koristite isključivo pribor koji preporučuje proizvođač. Neovlaštene izmjene i/ili pribor mogu kao posljedicu imati teške povrede ili smrt operatora ili drugih lica.
- Provjerite proizvod prije korištenja. Pogledajte poglavlje *Sigurnosni mehanizmi na proizvodu na strani 16* i *Sigurnosni mehanizmi na proizvodu na*

strani 16. Nemojte koristiti proizvod koji je oštećen ili koji ne radi ispravno. Izvršavajte sigurnosne provjere, postupak održavanja i servisne upute opisane u ovom priručniku.

- Korišteni prigušivač/zaštita od iskrenja i zaštita od iskrenja za lice mogu sadržavati naslagu čestica nastalih izgaranjem koje mogu biti kancerogene. Izbjegavajte izlaganje takvim jedinjenjima kod upotrebe prigušivača i/ili zaštite od iskrenja. Prije rukovanja prigušivačem i/ili zaštitom od iskrenja, pogledajte . *Provjera lonca auspuha na strani 17.*

Sigurnosna uputstva za sklapanje



UPOZORENJE: Prije upotrebe proizvoda, pažljivo i s razumijevanjem pročitajte ova uputstva i poštujujte ih.

- Prije pokretanja proizvoda moraju se postaviti cijeli poklopac spojnice i osovine. U suprotnom, spojnica se može olabaviti i uzrokovati povrede.
- Jedini pribor koji možete koristiti sa ovim proizvodom jesu dodaci za rezanje koje preporučujemo u poglavlju. Pogledajte poglavlje *Dodatna oprema na strani 28.*
- Koristite odobrene zaštitne rukavice.
- Vodite računa da prije pokretanja motora ispravno spojite zaštitni poklopac i vratilo.

Sigurnosne upute za rad



UPOZORENJE: Prije održavanja proizvoda pročitajte upozorenja u nastavku.

- Koristite ličnu zaštitnu opremu, pogledajte *Oprema za ličnu zaštitu na strani 16.*
- Ovaj proizvod nema električnu izolaciju. Može doći do smrti ili ozbiljne tjelesne povrede ako proizvod dođe u kontakt ili blizu dalekovoda visokog napona. Električna energija može prelaziti s jedne tačke na drugu električnim lukovima. Što je napon veći to električna struja može preskočiti veću udaljenost. Električna struja također može putovati kroz grane i druge predmete, posebno ako su mokri. Uvijek se držite na udaljenosti od najmanje 10 m između proizvoda i dalekovoda visokog napona i/ili predmeta koji ih dodiruju. Ako morate uraditi unutar sigurne udaljenosti onda se uvijek trebate obratiti odgovarajućoj kompaniji za električnu energiju kako biste provjerili da je struja isključena prije nego što počnete s radom.
- Preveliko izlaganje vibracijama može dovesti do poremećaja cirkulacije krvi ili oštećenja živaca kod osoba s slabom cirkulacijom krvi. Ako primijetite simptome prevelikog izlaganja vibracijama, obratite se ljekaru. Ti simptomi uključuju trnjenje udova, gubitak osjećaja, trnce, bockanje, bol, gubitak snage, promjene u boji kože ili stanju. Ti simptomi se obično manifestuju u prstima, rukama ili zglobovima. Rizik se povećava pri niskim temperaturama.
- Auspuh sadrži hemikalije koje mogu biti kancerogene. Izbjegavajte kontakt sa ovim elementima u slučaju da se auspuh ošteti. Dugotrajno udisanje ispušnih plinova iz motora, pare od ulja za lance i piljevine može dovesti do rizika po zdravlje.
- Nemojte nikada koristiti mašinu u zatvorenom prostoru ili u prostorija koje nemaju dobru ventilaciju. Ispušni dimovi sadrže ugljen monoksid, otrovan gas bez mirisa koji je veoma opasan.
- Nemojte rukovati proizvodom bez prigušivača ili ako je prigušivač oštećen. Oštećeni prigušivač može povećati nivo buke i opasnost od požara. Držite alate za zaštitu od požara u blizini. Ako u svom području morate imati mrežicu za odvođenje varnica, nemojte koristiti proizvod bez te mrežice ili ako je mrežica pokvarena.
- Ako se lanac pile ne zaustavi dok je motor u praznom hodu, podesite brzinu praznog hoda. Pogledajte poglavlje *Da biste podesili brzinu u praznom hodu na strani 22.* Nemojte koristiti proizvod dok ne bude pravilno podešen ili popravljen.
- Ovaj proizvod ima teleskopsku cijev. Provjerite da nema ljudi ili životinja u blizini od 15 m dok proizvod radi. Uvijek pogledajte iza sebe prije nego što se okrenete s proizvodom. Ukoliko neka osoba ili životinja uđu u krug sigurnosne zone od 15 m, odmah zaustavite rad proizvoda. Ako na istom području radi više od jednog rukovaoaca, držite se na sigurnosnoj udaljenosti od najmanje 15 m.
- Pridržavajte se važećih sigurnosnih propisa za rad u blizini nadzemnih vodova. Grane koje padaju sa drveća mogu dovesti do kratkog spoja.
- Nikada nemojte direktno stajati ispod grane koja se reže. To može dovesti do ozbiljne ili čak fatalne tjelesne povrede.
- Pazite na panjeve i granje koji mogu biti izbačeni prilikom rezanja. Nemojte rezati previše blizu tlu gdje se odbacuju kamenje ili drugi predmeti.
- Nemojte koristiti proizvod u lošim vremenskim uvjetima, kao što su gusta magla, jaka kiša, jak vjetar i iznimna hladnoća. Rad u lošim vremenskim uslovima može vas umoriti te povećati rizik, kao što su poledica tla i nepredvidiv smjer pada odrezanog rastinja.
- Nemojte koristiti proizvod ako ste umorni, bolesni ili pod dejstvom alkohola, jakih ili običnih lijekova, jer to može negativno uticati na vaš vid, opreznost, koordinaciju i moć rasuđivanja.
- Vodite računa da se možete sigurno kretati, te da imate siguran položaj. Pregledajte ima li u području oko vas prepreka kao što su korjenje, kamenje, granje i kanali. Budite pažljivi kada radite na padinama.
- Nemojte uklanjati rezani materijal, niti davati drugim osobama da ga uklanjaju, dok motor radi ili dok se

oprema za rezanje okreće, jer to može uzrokovati teške povrede.

- Ne posežite predaleko. Stalno održavajte stabilan položaj stopala i dobru ravnotežu.
- Ručke proizvoda uvijek držite objema rukama. Proizvod držite s desne strane svog tijela.

(Sl. 16)

- Ruke i stopala držite dalje od lanca pile dok se potpuno ne zaustavi nakon deaktivacije proizvoda.
- Nikada nemojte raditi sa merdevina, stolice ili drugog izdignutog položaja koji nije potpuno učvršćen.
- Nemojte spuštati proizvod na tlo dok motor radi, osim ako vam je u vidnom polju.
- Prilikom korištenja zaštite za uši, oslušajte signale upozorenja i glasne glasove. Uvijek uklonite opremu za zaštitu sluha kada se motor zaustavi.
- Zaustavite motor prije nego što pređete na drugo područje. Uvijek spojite štitnik za transport prije nego što premjestite opremu.
- Nemojte nikada dozvoliti djeci da koriste proizvod ili da se nalaze u njegovoj blizini. Uklonite zatvarač svjeće kada proizvod nije pod strogim nadzorom.

Oprema za ličnu zaštitu



UPOZORENJE: Prije upotrebe proizvoda pročitajte upozorenja u nastavku.

- Uvijek koristite odobrenu opremu za ličnu zaštitu kada rukujete proizvodom. Lična zaštitna oprema ne može u potpunosti spriječiti povrede, ali smanjuje stepen povreda u slučaju nesreće. Neka vam zastupnik pomogne pri izboru odgovarajuće opreme.
- Koristite zaštitnu kacigu ako postoji rizik od pada predmeta.

(Sl. 17)

- Koristite odobrenu zaštitu za sluh koja pruža odgovarajuće smanjenje buke. Dugotrajno izlaganje buci može izazvati trajno oštećenje sluha.

(Sl. 18)

- Koristite odobrenu zaštitu za oči. Ako koristite vizir, morate koristiti i odobrene zaštitne naočale. Odabrane zaštitne naočale moraju ispunjavati standard ANSI Z87.1 u SAD-u ili EN 166 u zemljama EU.

(Sl. 19)

- Koristite rukavice kada je to neophodno, naprimjer prilikom spajanja, pregledanja ili čišćenja opreme za rezanje.
- Koristite čvrste cizme koje se ne kliču.
- Nosite odjeću od čvrstih materijala. Uvijek nosite debele, duge hlače i duge rukave. Nemojte nositi odjeću koja se može zakačiti za grančice i grane. Nemojte koristiti nakit, kratke hlače, sandale ili biti bosonogi. Podignite kosu na sigurno područje iznad ramena.

- Držite komplet za prvu pomoć pri ruci.

(Sl. 20)

Sigurnosni mehanizmi na proizvodu



UPOZORENJE: Prije upotrebe proizvoda pročitajte upozorenja u nastavku.

- Proizvod nemojte koristiti sa sigurnosnim uređajima koji su oštećeni ili ne rade ispravno.
- Redovno provjeravajte sigurnosne mehanizme. Pogledajte *Plan održavanja na strani 21*.
- Ako su sigurnosni uređaji oštećeni ili ne rade ispravno, obratite se servisnom zastupniku kompanije Husqvarna.

Provjera blokade poluge gasa

Blokada poluge gasa sprječava slučajno pokretanje poluge gasa.

1. Gurnite blokadu poluge gasa (A) i provjerite je kontrola gasa deaktivirana (B). Kada otpustite ručku, ručica gasa i blokada ručice gasa se vraćaju u prvobitni položaj. (Sl. 21)
2. Pustite blokadu poluge gasa i provjerite je li poluga gasa blokirana u položaju za prazni hod. (Sl. 22)
3. Gurnite blokadu regulatora gasa i provjerite vraća li se u inicijalni položaj kad je pustite. (Sl. 23)
4. Provjerite pomjeraju li se nesmetano poluga gasa i blokada poluge gasa i da li povratne opruge rade pravilno. (Sl. 24)
5. Pokrenite proizvod i primijenite puni gas. Pogledajte *Pokretanje proizvoda na strani 20*.
6. Pustite polugu gasa i provjerite da li se dodatak za rezanje zaustavlja. Ako se dodatak za rezane okreće kad je gas u položaju za prazan hod, pregledajte podešavanje karburatora. Pogledajte odjeljak *Održavanje na strani 21*. (Sl. 25)

Provjera prekidača za zaustavljanje

1. Pokrenite motor.
2. Pomjerite prekidač za zaustavljanje u položaj za zaustavljanje i provjerite da li se motor zaustavi. (Sl. 26)

Provjera sistema ublažavanja vibracija

Sistem za ublažavanje vibracija smanjuje vibracije na ručkama na najmanju moguću mjeru, što olakšava rad. Sistem za ublažavanje vibracija proizvoda smanjuje prenošenje vibracija između motora i vratila proizvoda.

1. Zaustavite motor.
2. Izvršite vizuelni pregled deformacija i oštećenja, npr. pukotina. (Sl. 27)
3. Vodite računa da ispravno priključite elemente sistema za ublažavanje vibracija.

Provjera lonca auspuha

(Sl. 28)

Lonac auspuha snižava nivo buke na najmanju moguću mjeru, a izduvne gasove usmjerava dalje od rukovaoca. U područjima s vrućom i suhom klimom, postoji velika opasnost od požara. Poštujte lokalne propise i uputstva o održavanju

(Sl. 29)

- Izvršite vizuelni pregled oštećenja i deformacija.
- Vodite računa da lonac auspuha bude ispravno pričvršćen za proizvod. (Sl. 30)
- Izvršite vizuelni pregled mrežice za odvođenje varnica. (Sl. 31) Pogledajte *Održavanje lonca auspuha na strani 22*.

Sigurnosne mjere pri rukovanju gorivom



UPOZORENJE: Prije upotrebe proizvoda pročitajte upozorenja u nastavku.

- Nemojte miješati gorivo u zatvorenoj prostoriji ili u blizini izvora toplote.
- Nemojte pokretati proizvod ako u proizvodu ima goriva ili motornog ulja na proizvodu. Odstranite neželjeno gorivo/ulje i dopustite da se proizvod osuši. Odstranite neželjeno gorivo s proizvoda.
- Ako prolijete gorivo po odjeći, odmah presvucite odjeću.
- Nemojte dopustiti da gorivo dospije na tijelo, to može izazvati povredu. Ako gorivo dospije na odjeću, koristite sapun i vodu da odstranite gorivo.
- Nemojte pokretati motor ako prolijete ulje ili gorivo po proizvodu ili po svom tijelu.
- Nemojte pokretati proizvod ako se na motoru javlja curenje. Redovno provjeravajte motor na curenje.
- Budite oprezni s gorivom. Gorivo je zapaljivo i mogu izazvati povrede ili smrt.
- Nemojte udisati pare od goriva, to može izazvati povredu. Pobrinite se da ima dovoljno protoka zraka.
- Nemojte pušiti u blizini goriva ili motora.
- Nemojte stavljati tople predmete u blizini goriva ili motora.
- Nemojte dodavati gorivo kada je motor uključen.
- Uvjerite se da je motor hladan prije nego što dopunite gorivo.
- Prije dopunjavanja gorivom, otvorite poklopac rezervoara za gorivo i pažljivo oslobodite pritisak.
- Pazite da ima dovoljno protoka zraka prilikom dopisivanja goriva i miješanja goriva (benzina i ulja za dvotaktne motore) ili pražnjenja rezervoara za gorivo.
- Gorivo i isparenja goriva su veoma zapaljivi i mogu izazvati teške povrede u slučaju udisanja ili stupanja u kontakt s kožom. Zbog toga je potrebno pridržavati se mjera opreza prilikom rukovanja gorivom i osigurati dovoljan protok zraka.

- Pažljivo pričvrstite poklopac rezervoara za gorivo ili bi moglo doći do požara.
- Pomjerite proizvod minimalno 3 m (10 stopa) od položaja gdje ste punili rezervoar za gorivo prije pokretanja proizvoda.
- Nemojte stavljati previše goriva u rezervoar za gorivo.
- Uvjerite se da ne može doći do curenja kada pomjerite proizvod ili rezervoar za gorivo.
- Nemojte stavljati proizvod ili spremnik za gorivo gdje postoji otvoreni plamen, iskra ili plinski plamen. Uvjerite se da skladišno područje ne sadrži otvoreni plamen.
- Koristite samo odobrene spremnika kada pomjerate gorivo ili stavljate gorivo u skladište.
- Ispraznite rezervoar za gorivo prije dugotrajnog skladištenja. Poštujte lokalni zakon o tome gdje odlagati gorivo.
- Očistite proizvod prije dugotrajnog skladištenja.
- Skinite kapicu svjeće prije nego što stavite proizvod u skladište kako biste bili sigurni da se motor neće pokrenuti slučajno.

Sigurnosna uputstva za održavanje



UPOZORENJE: Prije održavanja proizvoda pročitajte upozorenja u nastavku.

- Vršite održavanje i servisiranje samo onako kako je dato u priručnik za rad. Prepustite da stručni serviseri izvrše sva ostala servisiranja i popravke.
- Redovno vršite sigurnosne provjere, održavanje i servisna uputstva opisana u ovom priručniku. Redovnim održavanjem se produžava trajanje proizvoda i umanjuje se opasnost od nesreća. Uputstva potražite u *Održavanje na strani 21*.
- Ukoliko sigurnosne provjere u ovom priručnik za rad nisu odobrene nakon što ste izvršili održavanje, obratite se zastupniku servisa. Garantujemo da za vaš proizvod nudimo stručan popravak i servisiranje.

Sigurnosna uputstva za pribor za rezanje



UPOZORENJE: Prije upotrebe proizvoda pročitajte upozorenja u nastavku.

- Koristite isključivo kombinaciju vodilice i lanca te opremu za oštrenje koju preporučujemo. Uputstva potražite u *Dodatna oprema na strani 28*.
- Prilikom rukovanja lancem pile ili njegovog održavanja nosite zaštitne rukavice. Lanac pile koji se ne miče također može izazvati povrede.
- Pravilno oštrite rezne zupce. Pridržavajte se uputstava i koristite preporučenu smjernu turpiju.

Oštećeni ili nepravilno naoštren lanac pile povećava opasnost od nesreća.

(Sl. 32)

- Održavajte pravilnu dubinu. Pridržavajte se uputstava i koristite preporučenu dubinu smjerne turpije.

(Sl. 33)

- Uvjerite se da je lanac pile ispravno zategnut. Ukoliko lanac pile nije zategnut u odnosu na vodilicu, lanac pile može spasti. Nepravilna zategnutost

lanca pile povećava habanje vodilice, lanca pile i pogonskog lančanika pile. Pogledajte *Zatezanje lanca na strani 25*.

(Sl. 34)

- Redovno održavajte pribor za rezanje i pravilno ga podmazujte. Ukoliko lanac pile nije pravilno podmazan, povećava se opasnost od habanja vodilice, lanca pile i pogonskog lančanika.

(Sl. 35)

Sastavljanje

Skapanje glave za rezanje



OPREZ: Pobrinite se da je pogonsko vratilo unutar vratila učvršćeno u izrezani element u glavi za rezanje.

(Sl. 36)

1. Olabavite vijak na glavi za rezanje, (A)
2. Postavite glavu za rezanje na vratilo tako da je vijak (A) u ravni s rupom u vratilu kao na slici.
3. Ručno pritegnite vijak (A). Provjerite pristaje li vijak (A) u rupu na vratilu.
4. Pritegnite vijak (A).
5. Pritegnite vijak (B).

Da biste sastavili vodilicu i lanac pile

1. Olabavite maticu vodilice i uklonite zaštitni poklopac.
2. Postavite vodilicu preko mjesta za vijak. Postavite vodilicu u krajnji stražnji položaj. Postavite lanac pile preko pogonskog lančanika i u utor na vodilici. Počnite na gornjoj strani vodilice.
3. Provjerite da li su rubovi na člancima za rezanje okrenuti prema naprijed na gornjem rubu vodilice. (Sl. 37)
4. Postavite poklopac i locirajte klin za podešavanje lanca (A) u rupu na vodilici. Provjerite pristaju li pogonske karike na lancu na pogonski lančanik (B) i leži li lanac ispravno u utoru na vodilici (C). Zategnite maticu vodilice prstima. (Sl. 38)

5. Zategnite lanac pile tako što ćete vijak za zatezanje lanca okretati u smjeru kazaljke na satu pomoću kombiniranog ključa. Lanac pile treba biti zategnut dok više ne visi s donje strane vodilice. (Sl. 39)
6. Lanac pile je ispravno zategnut kada ne visi s donje strane vodilice, ali se i dalje može jednostavno okrenuti rukom. Držite vrh vodilice i pritegnite matice na vodilici kombiniranim ključem. (Sl. 40)
7. Pri montiranju novog lanca, zategnutost lanca treba često kontrolirati, sve dok se lanac ne uhoda. Redovno provjeravajte zategnutost lanca. Ispravno zategnuti lanac bolje reže i duže traje.

Podešavanje pojasa

Uz mašinu uvijek trebate koristiti pojas kako biste imali maksimalnu kontrolu nad mašinom i smanjili rizik od zamaranja ruku i leđa.

1. Stavite pojas.
2. Pričvrstite mašinu na potporna kuku za pojas.
3. Podesite dužinu pojasa tako da je potporna kuka otprilike u ravni s vašim desnim kukom. (Sl. 41)

Skapanje štitnika od udaraca

1. Sklopite štitnik od udaraca pomoću 3 vijka. (Sl. 42)
2. Pritegnite vijke na 30 ft/lbs (4 Nm).
3. Ponovo pritegnite vijke nakon što je proizvod korišten oko 20 sati.

Rukovanje

Uvod



UPOZORENJE: Prije rada s proizvodom, morate s razumijevanjem pročitati poglavje o sigurnosti.

Provjera prije pokretanja

1. Pregledajte radni prostor. Uklonite predmete koji mogu biti izbačeni.
2. Provjerite lanac pile. Nikada nemojte koristiti tupu, napuknutu ili oštećenu opremu.
3. Provjerite da li je proizvod u savršenom radnom stanju.
4. Provjerite da li su matice i vijci pritegnuti.

5. Uvjerite se da je lanac pravilno podmazan, pogledajte *Provjeravanje podmazivanja lanca na strani 25*.
6. Provjerite da se lanac uvijek zaustavlja dok se motor nalazi u praznom hodu.
7. Proizvod koristite samo u namijenjenu svrhu.
8. Uvjerite se da ručka i sigurnosne funkcije rade ispravno. Nikad ne koristite mašinu kojoj nedostaju dijelovi ili su pak izmijenjeni u odnosu na specifikaciju.

Gorivo

Ovaj proizvod ima dvotaktni motor.



OPREZ: Nepravilno gorivo može uzrokovati oštećenje motora. Koristite mješavinu benzina i ulja za dvotaktni motor.

Pripremljena smješa goriva

- Za najbolje rezultate i duži radni vijek motora, koristite pripremljenu smještu goriva Husqvarna. Takvo gorivo sadrži manje opasne hemikalije od običnog goriva, čime se smanjuju opasni ispušni dimovi. S takvim gorivom, količina ostataka nakon sagorijevanja je manja, zbog čega sastavni dijelovi motora budu čišći.

Miješanje goriva

Benzin



OPREZ: Nemojte koristiti benzin s brojem oktana koji je manji od 90 RON (87 AKI). To može izazvati oštećenje na proizvodu.



OPREZ: Nemojte koristiti benzin s više od 10% koncentracije etanola (E10). To može izazvati oštećenje na proizvodu.



OPREZ: Nemojte koristiti benzin koji sadrži olovo. To može izazvati oštećenje na proizvodu.

- Uvijek koristite novi bezolovni benzin s minimalnim brojem oktana od 90 RON (87 AKI) i s manje od 10% koncentracije etanola (E10).
- Koristite benzin s većim brojem oktana ako često koristite proizvod pri kontinuirano visokoj brzini.
- Uvijek koristite bezolovni benzin/mješavinu ulja dobrog kvaliteta.

Ulje za dvotaktnne motore

- Za najbolje rezultate i rada koristite Husqvarna ulje za dvotaktnne motore.

- Ukoliko Husqvarna ulje za dvotaktnne motore nije dostupno, koristite kvalitetno ulje za dvotaktnne motore sa zračnim hlađenjem. Obratite se zastopniku servisa za odabir pravilnog ulja.



OPREZ: Nemojte koristiti ulje za vanbrodske dvotaktnne motore s vodenim hlađenjem, koji se nazivaju i vanbrodski. Nemojte koristiti ulje za četverotaktnne motore.

Miješanje benzina i ulja za dvotaktnne motore

Benzin, litar	Ulje za dvotaktnne motore, litar
	2% (50:1)
5	0,10
10	0,20
15	0,30
20	0,40



OPREZ: Ukoliko pravite malu količinu smješe, male greške mogu drastično poremetiti omjer smješe. Pravilno izmjerite količinu ulja i vodite računa da dobijete pravilnu smještu.

(Sl. 43)

1. Naspite pola količine benzina u čistu posudu za gorivo.
2. Dodajte punu količinu ulja.
3. Protresite smještu goriva.
4. Dodajte preostalu količinu benzina u posudu.
5. Protresite smještu goriva.



OPREZ: Nemojte miješati gorivo više od jednom mjesečno.

Da biste napunili spremnik za gorivo

1. Očistite područje oko poklopca rezervoara.
2. Protresite posudu i provjerite je li gorivo dobro izmješano. Uvijek koristite posudu za gorivo s ventilom protiv prolijevanja.
3. Napunite spremnik za gorivo.
4. Pažljivo pritegnite poklopac rezervoara za gorivo.
5. Prije pokretanja, proizvod odmaknite na udaljenost od najmanje 3 m (10 ft) od područja gdje se gorivo sipa i gdje je izvor goriva.

(Sl. 44)



OPREZ: Kontaminacija rezervoara uzrokuje kvar. Redovno čistite rezervoar za gorivo i rezervoar za ulje lanca i mijenjajte filter ulja jednom godišnje ili češće.

Razrađivanje

- Za vrijeme prvih 10 sati rada, nemojte koristiti puni gas bez opterećenja duže vrijeme.

Upotreba pravilnog ulja za lanac



UPOZORENJE: Nemojte koristiti izgoreno ulje, koje vas može povrijediti i oštetiti okoliš. Izgoreno ulje može oštetiti i pumpu za ulje, vodilicu i lanac pile.



UPOZORENJE: Lanac pile može pući ako pribor za rezanje nije dobro podmazan. Opasnost od teške povrede ili smrti rukovaoca.



UPOZORENJE: Ovaj proizvod ima funkciju koja omogućava da gorivo istekne prije motornog ulja. Koristite pravilno ulje za lanac kako bi ova sigurnosna funkcija pravilno radila. Prilikom odabira ulja za lanac, obratite se zastupniku servisa.

Napomena: Ovaj proizvod ima automatski sistem podmazivanja lanca. Možete podesiti protok ulja. Pogledajte *Podešavanje podmazivanja lanca na strani 25*.

- Koristite Husqvarna ulje za lanac za maksimalni životni vijek lanca pile i kako biste umanjili oštećenje okoline. Ukoliko Husqvarna ulje za lanac nije dostupno, preporučujemo upotrebu standardnog ulja za lanac.
- Koristite ulje za lanac s dobrim prijanjanjem za lanac pile.
- Koristite ulje za lanac s dobrim viskozitetom koji odgovara temperaturi zraka.



OPREZ: Ukoliko je ulje previše rijetko, isteci će prije goriva. Na temperaturama ispod 0°C / 32°F neka ulja za lanac postanu previše gusta, što može oštetiti dijelove pumpe za ulje.

- Koristite preporučenu opremu za rezanje. Pogledajte *Dodatna oprema na strani 28*.

Korištenje proizvoda

- Držite proizvod što bliže svom tijelu kako biste imali najbolju moguću ravnotežu.
- Pobrinite se da vrh ne dodiruje tlo.

- Nemojte žuriti, nego radite mirno dok sve grane ne budu odrezane.
- Uvijek nakon svakog rada usporite pogon na brzinu rada na prazno. Duži periodi sa punim gasom bez opterećenja mašine mogu dovesti do ozbiljnih oštećenja pogona.
- Uvijek radite s punim gasom.
- Kada god je moguće, pozicionirajte se tako da granu možete rezati pod pravim uglovima. (Sl. 45)
- Režite velike grane na dijelove tako da imate bolju kontrolu nad padom. (Sl. 46)
- Nikada nemojte rezati ispuščenje na početku grane jer to usporava zacjeljivanje i povećava rizik od navale glijiva. (Sl. 47)
- Koristite postolje na osnovi glave za rezanje radi oslonca tokom rezanja. Na taj način ćete spriječiti rezni dodatak da „poskakuje” po grani. (Sl. 48)
- Prvi rez napravite s donje strane grane prije nego što počnete rezati kroz granu. Na taj način ćete spriječiti pucanje kore drveta, što može dovesti do sporog zacjeljivanja i izazvati trajnu štetu po drvo. Da bi se spriječilo zaglavljivanje, rez ne treba biti dublji od 1/3 debljine grane. Lanac treba biti u pogonu dok povlačite rezni dodatak od grane da spriječite zaglavljivanje. (Sl. 49)

Priprema proizvoda za pokretanje

1. Pritisnite pumpicu za istiskivanje zraka 10 puta. (Sl. 50)

Napomena: Nije neophodno napuniti kuglu.

2. Pomjerite polugu sauga položaj za saug. (Sl. 51)



UPOZORENJE: Lanac pile će se odmah početi okretati kada motor pokrenete sa saugom.

Pokretanje proizvoda



UPOZORENJE: Prije pokretanja proizvoda pročitajte upozorenja i uputstva u poglavlju o sigurnosti (vidite *Sigurnost na strani 14*).

1. Koristite zaštitne rukavice.
2. Kucište proizvoda držite na tlu lijevom rukom.



OPREZ: Nemojte koristiti stopala!

3. Držite ručicu konopa za pokretanje desnom rukom.
4. Desnom rukom polako izvucite konopac za pokretanje dok ne osjetite otpor (kačđenje zapinjača).



UPOZORENJE: Nemojte uvijati konop za pokretanje oko ruke.

- Povucite konop brzo i snažno.



OPREZ: Konop za pokretanje nemojte izvlačiti u potpunosti i ne puštajte ručicu za pokretanje kada je konop u potpunosti izvučen. To može izazvati oštećenje na proizvodu.

- Povlačite konop za pokretanje sve dok se motor ne pokrene ili maksimalno 5 puta.
- Ponovo namjestite čok kad se motor pokrene ili nakon što konop za pokretanje povučete 5 puta.
- Ako je potrebno, povlačite konop za pokretanje više puta dok se motor ne pokrene.
- Pustite motor da radi 10 sekundi.
- Postepeno dodajte gas.
- Vodite računa da motor radi glatko.

Napomena: Ako se motor zaustavi, ponovite postupak.

O površini



UPOZORENJE: Nemojte tijelom doticati područja označena sivom bojom. Ukoliko dotaknete područje označeno sivom bojom, može doći do opekotina. Ukoliko je poklopac svječice oštećen, može doći i do električnog udara. Nemojte koristiti proizvod s oštećenim poklopcem svječice.

(Sl. 52)

Zaustavljanje proizvoda

- Da zaustavite motor, prekidač za zaustavljanje pomjerite u položaj za zaustavljanje. (Sl. 53)



OPREZ: Prekidač za zaustavljanje se automatski vraća u svoj početni položaj. Da bi se spriječilo nenamjerno pokretanje, prilikom sklapanja, provjere ili održavanja poklopac svječice treba ukloniti sa svječice.

Održavanje

Uvod

Ispod možete pronaći opća uputstva za održavanje. Ukoliko vam je potrebno više informacija, kontaktirajte ovlašteni servis.

Plan održavanja

Ovo je popis koraka održavanja koji se moraju provesti na proizvodu. Većina stavki su opisane kasnije u ovom poglavlju.

Napomena: Korisnik mora provoditi održavanje i servisiranje samo na način opisan u ovom priručniku za operatora. Veće poslove mora vršiti ovlaštena servisna radionica.

Održavanje	Dnevno	Sedmično	Mjesečno
Očistite vanjsku površinu.	X		
Uvjerite se da blokada poluge gasa i gas rade ispravno.	X		
Provjerite prekidač za zaustavljanje kako biste bili sigurni da je ispravan.	X		
Vodite računa da se lanac pile ne okreće pri radu u praznom hodu.	X		
Čišćenje filtera zraka. Zamjena po potrebi.	X		
Provjerite ima li na lancu pile vidljivih pukotina u zakovicama i karikama, da li je lanac pile krut i da li su zakovice i karike pretjerano istrošene.	X		
Očistite područje ispod zaštitnog poklopca.	X		
Provjerite jesu li vijci i matice pritegnute.	X		
Pregledajte ima li curenja na motoru, rezervoaru za gorivo i dovodu goriva.	X		

Održavanje	Dnevno	Sedmično	Mjesečno
Očistite sistem za hlađenje.		X	
Pregledajte ima li oštećenja na starteru motora i konopu za pokretanje.		X	
Pregledajte ima li na elementima za ublažavanje vibracija oštećenja ili pukotina.		X	
Očistite vanjski dio svječiće. Uklonite je i provjerite zazor elektroda. Podesite zazor na ispravnu udaljenost, pogledajte (<i>Da biste provjerili svječiću na strani 23</i>) ili zamijenite svječiću. Provjerite da li je na svječići postavljen potiskivač.		X	
Očistite vanjske dijelove karburatora i prostor oko njega.		X	
Odstranite sve brazde s rubova vodilice.		X	
Očistite ili zamijenite mrežicu za zaštitu od iskrenja na prigušivaču.		X	
Očistite spremnik za gorivo.			X
Provjerite postoje li zaprljanja na filteru za gorivo i pukotine ili druga oštećenja na crijevu za gorivo. Zamjena po potrebi.			X
Provjerite sve kablove i spojeve.			X
Provjerite istrošenost spojnice, opruge spojnice i bubnja. Zamijenite ih ako je potrebno u ovlaštenoj servisnoj radionici.			X
Provjerite svječiću. Zamijenite svječiću ako je to potrebno.			X
Pregledajte ima li na dielektričnom vratilu pohabanih ili oštećenih područja. Ne koristite proizvod ako na dielektričnom vratilu ima pohabanih ili oštećenih područja. Dodatne informacije potražite u standardu OSHA 1910.269.	X		

Da biste podesili brzinu u praznom hodu

1. Uvjerite se da je filter za zrak čist i da je poklopac filtera za zrak pričvršćen prije nego što podesite brzinu u praznom hodu.
2. Pokrenite proizvod. Pogledajte *Pokretanje proizvoda na strani 20*
3. Podesite brzinu u praznom hodu pomoću vijka za podešavanje brzine u praznom hodu T koji je označen oznakom "T". Okrenite vijak u smjeru kretanja kazaljki na satu dok se lanac pile ne pode okretni. (Sl. 54)
4. Okrenite vijak za podešavanje brzine u praznom hodu u smjeru suprotnom od smjera kretanja kazaljki na satu dok se lanac pile ne zaustavi.

Brzina u praznom hodu je pravilno namještena kada motor glatko radi u svakom položaju. Brzina u praznom hodu mora biti manja od brzine pri kojoj se lanac pile počinje okretati.



UPOZORENJE: Ukoliko se lanac pile ne zaustavi prilikom podešavanja brzine u praznom hodu, javite se najbližem ovlaštenom servisu. Nemojte koristiti proizvod dok ne bude pravilno podešen ili popravljen.

Napomena: Preporučene brzine rada u praznom hodu pogledajte ovdje: *Tehnički podaci na strani 27.*

Održavanje lonca auspuha

Lonac auspuha smanjuje nivo buke i usmjerava ispušne gasove dalje od rukovaoca.



UPOZORENJE: Korišteni prigušivač/ zaštita od iskrenja i zaštita od iskrenja za lice mogu sadržavati naslagu čestita na površinama nastalih izgaranjem koje mogu biti kancerogene. Da izbjegnute kontakt s kožom i udisanje takvih čestica prilikom čišćenja i/ili servisiranja zaštite od iskrenja, uvijek:

- nosite rukavice,
- čistite i/ili servisirate u području s dobrim protokom zraka,
- ne koristite zrak pod pritiskom da očistite panel zaštite od iskrenja,
- koristite čeličnu četku i četkajte uvijek od tijela prema vani kada čistite pregradu za odvođenje varnica.



UPOZORENJE: Nemojte koristiti proizvod s oštećenim auspuhom ili ako je isti u lošem stanju.



UPOZORENJE: Nemojte koristiti proizvod ako na auspuhu nedostaje mrežica svječiće ili ako je oštećena.



UPOZORENJE: Auspuh s katalizatorom se veoma zagrijava prilikom rada i ostat će vreo neko vrijeme nakon što zaustavite rad proizvoda. To se isto tako dešava i pri praznom hodu. Ukoliko dotaknete proizvod, može doći do opekotina. Mislite na opasnost od požara.

1. Zaustavite proizvod i pustite da se ohladi.
2. Uklonite poklopac s auspuha. (Sl. 55)
3. Uklonite vijak koji drži mrežicu za odvođenje varnica. (Sl. 56)
4. Očistite mrežicu za odvođenje varnica ako je začepljena ili oštećena.



OPREZ: Ako je mrežica za odvođenje varnica oštećena, mora se zamijeniti. Nemojte koristiti proizvod ako na auspuhu nedostaje mrežica za odvođenje varnica ili ako je oštećena.



OPREZ: Ako se mrežica za odvođenje varnica često začepljuje, to može biti znak da je katalizator neispravan. Obratite se svom ovlaštenom servisu da pregleda auspuh. Začepljena mrežica za odvođenje varnica će uzrokovati pregrijavanje te štetu na cilindru i klipu.

Rashladni sistem

Proizvod ima rashladni sistem za održavanje radne temperature što nižom.

Očistite komponente rashladnog sistem četkom na sedmičnom nivou ili češće ukoliko radite u otežanim uslovima. Prljav ili blokiran rashladni sistem uzrokuje pregrijavanje proizvoda što uzrokuje oštećenje klipa i cilindra.

Rashladni sistem ima sljedeće komponente:

1. Ulaz zraka na pokretaču.
2. Proraze na zamajcu.
3. Proraze za hlađenje na cilindru.
4. Poklopac cilindra.
5. Poklopac prigušivača.
6. Ploča prigušivača.

(Sl. 57)

Da biste provjerili svječiću



OPREZ: Uvijek koristite preporučenu vrstu svječića, pogledajte poglavlje *Tehnički podaci na strani 27*. Neispravan tip svječiće može izazvati oštećenje na proizvodu.

- Provjerite svječiću ako motor ima slabu energiju, ako nije lako pokrenuti ili ako ne radi ispravno na brzini pri praznom hodu.
- Da biste smanjili opasnost od neželjenih materijala na elektrodama svječiće, poštujujte ova uputstva:
 - a) Uvjerite se da je brzina u praznom hodu ispravno podešena.
 - b) Uvjerite se da je mješavina goriva ispravna.
 - c) Provjerite je li filter za zrak čist.
- Ako je svječića zaprljana, očistite je i uvjerite se da razmak elektroda ispravan, vidite *Tehnički podaci na strani 27*. (Sl. 58)
- Zamijenite svječiću ako je to potrebno.

Filter zraka

Uklonite prašinu i prljavštinu sa zračnog filtera kako bi ostao čist i da bi ste spriječili ove probleme:

- neispravno funkcionisanje karburatora,
- problemi prilikom pokretanja proizvoda.
- Gubitak snage mašine.
- Povećano habanje dijelova mašine,
- Pretjeranu potrošnju goriva.

Čišćenje filtera za zrak



OPREZ: Filter za zrak koji je oštećen, veoma zaprljan ili natopljen gorivom mora se uvijek zamijeniti.

Redovno čistite filter zraka od prljavštine i prašine. Na taj način sprečavate nepravilan rad karburatora, probleme prilikom pokretanja, gubitak snage motora, habanje dijelova motora i veću potrošnju goriva od uobičajene.

Ukoliko filter zraka koristite duže vrijeme, nije ga moguće očistiti. Mijenjajte filter zraka u redovnim intervalima. Pogledajte *Plan održavanja na strani 21*.

1. Pomjerite polugu čoka gore kako biste zatvorili ventil čoka. (Sl. 51)
2. Skinite poklopac filtera za zrak i filtere za zrak. (Sl. 59)
3. Očistite filtere za zrak toplom vodom i sapunom.
4. Zamijenite filtere za zrak ako se ne mogu u potpunosti očistiti. Uvijek zamijenite oštećeni filter za zrak.
5. Očistite unutrašnju površinu poklopca filtera za zrak. Koristite zrak pod pritiskom ili četku.

6. Pregledajte gumenu brtvu na filteru za zrak. Zamijenite filter za zrak ako je gumena brtva oštećena.
7. Provjerite je li filter za zrak suh prije nego što ga postavite.

Provjeravanje pogonskog lančanika lanca

1. Redovno provjeravajte stepen istrošenosti pogonskog lančanika. Zamijenite ako je prekomjerno istrošeno. (Sl. 60)

Ispitivanje opreme za rezanje

1. Vodite računa da nema pukotina u zakivcima i da zakivci nisu labavi. Zamijenite ih po potrebi. (Sl. 61)
2. Vodite računa da se lanac pile lagano savija. Zamijenite lanac pile ako je to potrebno.
3. Uporedite lanac pile s novim lancem da ispitajte jesu li zakivke i veze ishabani.
4. Zamijenite lanac pile kada je najduži dio reznog zuba kraći od 4 mm / 0,16 inča. Također zamijenite lanac pile ukoliko na rezačima ima pukotina. (Sl. 62)

Provjera vodilice

1. Vodite računa da kanal za ulje nije zakrčen. Očistite ga po potrebi. (Sl. 63)
2. Pregledajte ima li nabora na rubovima vodilice. Turpijom uklonite nabore. (Sl. 64)
3. Očistite žlijeb u vodilici. (Sl. 65)
4. Pregledajte je li žlijeb u vodilici ishaban. Zamijenite vodilicu ako je to potrebno. (Sl. 66)
5. Pregledajte je li vrh vodilice grub ili veoma ishaban. (Sl. 67)
6. Vodite računa da se lančanik vrha vodilice nesmetano okreće i da otvor za podmazivanje lančanika vrha vodilice nije zakrčen. Očistite i podmažite ako je potrebno. (Sl. 68)
7. Okrećite vodilicu svakodnevno da joj produžite radni vijek. (Sl. 69)

Da biste naoštrili lanac pile

Informacije o vodilici i motornoj pili



UPOZORENJE: Prilikom rukovanja lancem pile ili njegovog održavanja nosite zaštitne rukavice. Lanac pile koji se ne miče također može izazvati povrede.

Zamijenite ishabanu ili dotrajalu vodilicu kombinacijom vodilice i lanca pile koju preporučuje Husqvarna. To je neophodno kako bi se zadržale sigurnosne funkcija proizvoda. Spisak zamjenskih kombinacija mačeva i lanaca koje preporučujemo pogledajte u *Dodatna oprema na strani 28*.

- Dužina vodilice, inči/cm. Informacije o dužini vodilice se obično nalaze na stražnjem dijelu vodilice.

(Sl. 70)

- Broj zubaca na lančaniku vrha vodilice (T).

(Sl. 71)

- Zakretanje lanca, unutra. Udaljenost između pogonskih veza lanca pile mora se poravnati s udaljenošću zubaca na lančaniku vrha vodilice i pogona lančanika.

(Sl. 72)

- Broj pogonskih veza. Broj pogonskih veza se određuje prema vrsti vodilice.

(Sl. 73)

- Širina žlijeba mača, inči/mm Širina žlijeba vodilice mora biti jednaka širini pogonskih veza pogona lanca.

(Sl. 74)

- Otvor za ulje za lanac i otvor za zatezač lanca. Vodilica se mora poravnati s proizvod.

(Sl. 75)

- Širina pogonske veze, mm/inči.

(Sl. 76)

Opšte informacije o oštrenju rezača

Nemojte koristiti tupi lanac pile. Ukoliko je lanac pile tup, morate jako pritisnuti kako bi vodilicu gurnuli kroz drvo. Ako je lanac veoma tup, neće biti opiljaka od rezanja već usitnjenog praha.

Oštar lanac rovi kroz drvo i opiljci drveta su dugi i debeli.

Rezni zub (A) i mjerac dubine lanca (B) zajedno čine dio lanca pile, rezač. Razlika u visini između ovo dvoje daje dubinu rezanja (podešavanje dubina mjeraca).

(Sl. 77)

Prilikom oštrenja rezača, vodite računa o sljedećem:

- Ugao oštrenja.

(Sl. 78)

- Ugao rezanja.

(Sl. 79)

- Položaj za oštrenje.

(Sl. 80)

- Prečnik okrugle turpije.

(Sl. 81)

Pravilno oštrenje lanca pile nije jednostavno bez odgovarajuće opreme. Koristite Husqvarna mjerac turpije. To će pomoći da održite maksimalnu učinkovitost rezanja.

Napomena: Informacije o oštrenju lanca pile pogledajte u *Oštrenje rezača na strani 25*.

Oštrenje rezača

1. Koristite okruglu turpiju i mjerac turpije da naoštrite zubac za rezanje. (Sl. 82)

Napomena: Pogledajte poglavlje *Oprema za oštrenje i oštrenje uglova na strani 28* za informacije o turpijama i mjeracima koje Husqvarna preporučuje za vaš lanac pile.

2. Pravilno primijenite mjerac turpije na rezač. Pogledajte uputstva priložena uz mjerac turpije.
3. Pomjerajte turpiju od unutrašnje strane reznog zupca prema vani. Smanjite pritisak prilikom povlačenja. (Sl. 83)
4. Uklonite materijal s jedne strane svih reznih zubaca.
5. Zaokrenite proizvod i uklonite materijal s druge strane.
6. Vodite računa da svi rezni zupci budu iste dužine.

Opšte informacije o podešavanju postavke mjerača dubine

Postavka mjerača dubine (C) se smanjuje kada oštrite rezni zubac (A). Da bi se održala maksimalna učinkovitost rezanja, morate ukloniti materijal turpijanju iz mjerača dubine (B) kako bi ste dobili preporučenu postavku mjerača dubine. Za uputstva o dobijanju pravilne postavke mjerača dubine za svoj lanac pile pogledajte *Tehnički podaci na strani 27*.

(Sl. 84)

Podešavanje postavke mjerača dubine

Prije podešavanja postavke mjerača dubine ili oštrenja rezača, pogledajte *Opšte informacije o oštrenju rezača na strani 24* za uputstva. Preporučujemo da podesite postavku mjerača dubine nakon svakog trećeg oštrenja reznih zubaca.

Preporučujemo da koristite naš alat za mjerenje dubine kako biste dobili pravilnu postavku dubinu mjerača i zakošenje za mjerac dubine.

(Sl. 85)

1. Koristite ravnu turpiju i alat mjerača dubine da podesite postavku mjerača dubine. Koristite isključivo alat za mjerenje dubine koji preporučuje Husqvarna kako biste dobili pravilnu postavku dubinu mjerača i zakošenje za mjerac dubine.
2. Stavite alat za podešavanje mjerača dubine na lanac pile.

Napomena: Više informacija o načinu korištenja ovog alata, pogledajte pakovanje alata za mjerenje dubine.

3. Koristite ravnu turpiju da uklonite dio mjerača dubine koji se proteže kroz alat mjerača dubine. (Sl. 86)

Zatezanje lanca



UPOZORENJE: Nepravilno zategnut lanac pile može iskliznuti s vodilice i uzrokovati teške povrede ili smrt.

Prilikom upotrebe, lanac pile se izdužuje. Redovno podešavajte lanac pile.

1. Olabavite maticu vodilice kojom su pričvršćeni poklopac kvačila/kočnica lanca. Koristite ključ. (Sl. 87)
2. Pritegnite rukom matice mača, što više možete.
3. Podignite prednji kraj vodilice i okrećite vijak za zatezanje lanca. Koristite ključ. (Sl. 39)
4. Pritežite lanac pile sve dok se ne zategne uz vodilicu, ali opet da se može lagano pomjerati.
5. Pritegnite maticu mača pomoću ključa i istovremeno podignite prednji kraj vodilice. (Sl. 88)
6. Vodite računa da možete rukom slobodno povlačiti lanac pile i da on ne visi s vodilice. (Sl. 89)

Punjenje uljem za lanac pile

1. Otvorite poklopac za ulje na vrhu vodilice. (Sl. 90)
2. Ispunite Husqvarna uljem za lanac pile.
3. Ponovo postavite poklopac.

Provjeravanje podmazivanja lanca

1. Svaki put kada punitelje uljem provjerite je li lanac podmazan. Usmjerite vrh vodilice prema površini sa svijetlom bojom, odmaknuto oko 20 cm (8 inča). Nakon rada pod 75% gasa na svijetloj površini trebate vidjeti upečatljivu liniju. (Sl. 91)
2. Ukoliko je podmazivanje lanca ne funkcioniše pravilno, provjerite vodilicu. Uputstva potražite u *Provjera vodilice na strani 24*. Obratite se zastupniku servisa ukoliko koraci za održavanje ne pomognu.

Podešavanje podmazivanja lanca



UPOZORENJE: Prije podešavanja pumpe za ulje zaustavite motor.

Okrenite odvijač za podešavanje pumpe za ulje. Koristite odvijač ili kombinovani ključ.

- Okrenite vijak za podešavanje u smjeru okretanja kazaljki sata kako biste smanjili protok ulja. (Sl. 92)
- Okrenite vijak za podešavanje u smjeru suprotnom od okretanja kazaljki sata kako biste povećali protok ulja.

Rješavanje problema

Motor se ne pokreće

Provjeriti	Mogući uzrok	Postupak
Prekidač za zaustavljanje.	Prekidač za zaustavljanje je u položaju za zaustavljanje.	Obratite se ovlaštenom predstavniku servisa za zamjenu prekidača za zaustavljanje.
Rezervoar za gorivo.	Neodgovarajuća vrsta goriva.	Ispraznite rezervoar za gorivo i napunite ga odgovarajućom vrstom goriva.
Svječica i cilindar.	Svječica je prljava ili vlažna.	Vodite računa da svječica bude čista i suha.
	Zazor elektrode svječice je neodgovarajući.	Očistite svječicu. Uvjerite se da je zazor elektrode ispravan, pogledajte <i>Tehnički podaci na strani 27</i> . Provjerite je li na svječici postavljen potiskivač.
	Svječica je labava.	Pritegnite svječicu.
	Motor je zagušen zbog ponavljano pokretanja s punim čokom nakon paljenja.	Uklonite i očistite svječicu. Stavite proizvod bočno tako da otvor za svječicu bude okrenut od vas. Povucite ručku konopa za pokretanje 6 do 8 puta. Postavite svječicu i pokrenite proizvod. Pogledajte <i>Pokretanje proizvoda na strani 20</i> .

Motor se pokreće ali se ponovo zaustavlja

Provjeri	Mogući uzrok	Postupak
Rezervoar za gorivo	Neodgovarajuća vrsta goriva.	Ispraznite rezervoar za gorivo i napunite ga odgovarajućom vrstom goriva.
Filter zraka	Filter zraka je začepljen.	Očistite filter za vazduh.

Transport, skladištenje i odbacivanje

Transport i skladištenje

- Za skladištenje i transport proizvoda i goriva, vodite računa da nema curenja ili isparavanja. Na primjer, svječice ili otvoreni plamen iz električnih uređaja ili bojlera mogu izazvati požar.
- Uvijek koristite odobrene posude za skladištenje i transport goriva.
- Prije transporta ili dužeg skladištenja, ispraznite rezervoare gorivo i ulje. Odbacite gorivo i ulje za lanac na odgovarajuće mjesto za odlaganje.
- Koristite štitičnik za transport kako biste spriječili povrede ili oštećenja proizvoda. Lanac pile koji se ne miče također može izazvati teške povrede.
- Otklonite poklopac svječice sa svječice.
- Pričvrstite proizvod sigurno za vrijeme transporta.

Priprema proizvoda za duže skladištenje

1. Zaustavite proizvod i ostavite ga da se ohladi prije rastavljanja.
2. Rastavite i očistite lanac pile i žlijeb u vodilici.



OPREZ: Ako se lanac pile i vodilica ne očiste, mogu postati kruti ili se začepiti.

3. Pričvrstite štitnik za transport.
4. Čistite proizvod. Uputstva potražite u *Održavanje na strani 21*.
5. Izvršite kompletno servisiranje proizvoda.

Tehnički podaci

Tehnički podaci

	525P4S
Motor	
Volumen cilindra cm ³	25,4
Provrtni cilindar, mm	34
Hod klipa, mm	28
Preporučena maksimalna brzina, min ⁻¹ (o/min)	11000–12000
Brzina u praznom hodu, min ⁻¹ (rpm)	2800–3000
Maks. snaga motora, prema ISO 8893, kW/min ⁻¹ (o/min)	1,0 / 8500
Auspuh s katalizatorom	Da
Sistem paljenja regulisan brzinom	Da
Sistem paljenja	
Svjećica	NGK BPMR8Y
Zazor elektroda, mm	0,65
Sistem napajanja gorivom i podmazivanje	
Kapacitet rezervoara za gorivo, litara/cm ³	0,5 / 500
Kapacitet rezervoara za ulje, litar/cm ³	0,2 / 200
Težina	
Bez goriva, reznog dodatka i štitnika, kg	5,3
Emisija buke ¹	
Nivo jačine zvuka, izmjeren prema standardu ISO 22868, dB (A)	107
Nivoi jačine zvuka ²	
Ekvivalentni nivo pritiska zvuka na uhu rukovodioca, izmjeren prema standardu ISO 22868, dB(A):	

¹ Zabilježeni podaci nivoa buke posjeduju tipičnu disperziju (standardno odstupanje) od 2 dB (A).

² Prijavljeni podaci za ekvivalentni nivo pritiska zvuka za proizvod imaju tipičnu statističku disperziju (standardno odstupanje) od 1 dB (A).

	525P4S
Opremljen odobrenom dodatnom opremom (originalna)	91
Nivoi vibracija³	
Ekvivalent nivoa vibracija ($a_{hv,eq}$) na ručkama, mjereno u skladu sa standardom ISO 22867, m/s^2 :	
Opremljen odobrenom dodatnom opremom (originalna), prednja/stražnja	3,6 / 3,5

Dodatna oprema

Kombinacije vodilice i lanca pile

Preporučene kombinacije vodilice i lanca pile







Vodilica			Lanac pile	
Dužina, inči/cm	Nagib, inči	Mjerač, inči/mm	Tip	Dužina, pogonski spojevi, br.
10/25	3/8	0,050/1,3	Husqvarna H37	40
12/31				45
10/25	3/8	0,050/1,3	Husqvarna S93G	40
12/31				45

Oprema za oštrenje i oštrenje uglova

Ispravne uglove za oštrenje dobit ćete korištenjem Husqvarna šablona za oštrenje. Preporučujemo da uvijek koristite Husqvarna šablon za oštrenje da biste

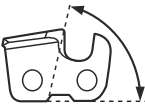
ponovo naoštрили lanac pile. Brojevi dijelova su navedeni u tabeli ispod.

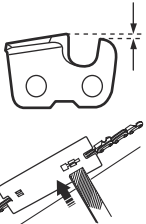
Obratite se zastupniku servisa ako ne znate koji lanac pile se nalazi u vašem proizvodu.

					
H37	5/32 inča / 4,0 mm	80°	30°	0,025 inča / 0,65 mm	580 24 37-01
S93G	5/32 inča / 4,0 mm	60°	30°	0,025 inča / 0,65 mm	587 80 90-01

³ Prijavljeni podaci ekvivalentnih nivoa vibracije posjeduju tipičnu statičku disperziju (standardno odstupanje) od $1 m/s^2$.

Izjava o usaglašenosti

Izjava o usklađenosti za EU

Mi, **Husqvarna AB**, SE-561 82 Huskvarna, Švedska,
tel: +46-36-146500, izjavljujemo pod isključivom
odgovornošću kako prikazani proizvod:

Opis	Vrtlarske pile
Brend	Husqvarna
Tip/model	525P4S
Identifikacija	Serijski brojevi s datumom od 2025 i nadalje

u potpunosti je u skladu sa sljedećim direktivama i
propisima EU-a:

Direktiva / Uredba	Opis
2006/42/EZ	„u vezi s mašinama“
2014/30/EU	„o elektromagnetnoj kompatibilnosti“
2011/65/EU	„o ograničenju upotrebe određenih opasnih tvari u električnoj i elektronskoj opremi“

i da se primjenjuju sljedeći standardi i/ili tehničke
specifikacije: EN ISO 12100:2010, ISO 14982:2009, EN
IEC 63000:2018, EN ISO 11680-1:2021

Ovlašteno tijelo: Kompanija 0404, SMP Svensk
Maskinprovning AB, Box 4053, SE-904 03 Umeå,
Sweden je provela EZ ispitivanje u skladu s članom 12,
tačkom 3b Direktive o mašinama (2006/42/EZ).

Broj certifikata: 0404/15/2438

Huskvarna, 2025-12-10

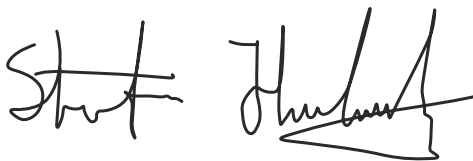

Stefan Holmberg, Direktor za istraživanje i razvoj,
Upravljanje tehnologijom, Husqvarna AB

odgovoran za tehničku dokumentaciju



Sadržaj

Uvod.....	30	Rješavanje problema.....	43
Sigurnost.....	31	Prijevoz, spremanje i zbrinjavanje.....	43
Montaža.....	35	Tehnički podaci.....	44
Rad.....	35	Dodatna oprema.....	45
Održavanje.....	38	Izjava o sukladnosti.....	46

Uvod

Namjena

Proizvod je namijenjen isključivo za rezanje grana i grančica. Proizvod nemojte upotrebljavati za druge zadatke.

Proizvod upotrebljavajte s dodacima s odobrenjem proizvođača. Pogledajte *Dodatna oprema na stranici 45*.

Napomena: Nacionalni propisi mogu ograničiti upotrebu ovog proizvoda.

Pregled proizvoda

(Sl. 1)

1. Vijak za podešavanje podmazivanja lanca
2. Vratilo
3. Prednja ručka
4. Regulator gasa
5. Sklopka za zaustavljanje
6. Blokada regulatora gasa
7. Noseća kuka za naramenice
8. Poklopac cilindra
9. Ručica pokretača
10. Spremnik za gorivo
11. Regulator čoka
12. Pumpica za gorivo
13. Poklopac filtra zraka
14. Štitnik za lanac motorne pile
15. Matica vodilice
16. Lanac pile
17. Vodilica
18. Vijak za zatezanje lanca
19. Spremnik ulja za lanac
20. Korisnički priručnik
21. Zaštita prilikom transporta, vodilica
22. Šesterokutni ključ
23. Kombinirani ključ
24. Kombinirani ključ, zatezač lanca
25. Naramenica
26. Štitnik od udaraca
27. Kapica svjeće i svjećica

pažljivo i sigurno, može doći do ozljede ili smrti rukovatelja ili promatrača. Da biste spriječili ozljede rukovatelja ili promatrača, pročitajte i poštujujte sve sigurnosne upute iz korisničkog priručnika.

(Sl. 3)

Pažljivo pročitajte korisnički priručnik i prije korištenja dobro usvojite sadržaj.

(Sl. 4)

Stop.

(Sl. 5)

Na lokacijama na kojima postoji opasnost od padajućih predmeta nosite zaštitnu kacigu. Upotrebljavajte odobrenu zaštitu sluha. Upotrebljavajte odobrenu zaštitu za oči.

(Sl. 6)

Koristite odobrene zaštitne rukavice.

(Sl. 7)

Nosite čizme za teške uvjete rada otporne na klizanje.

(Sl. 8)

Gorivo.

(Sl. 9)

Ulje za lanac.

(Sl. 10)

Podešavanje protoka ulja.

(Sl. 14)

Smjer vrtnje, lanac pile.

(Sl. 11)

Pumpica za gorivo.

(Sl. 12)

Čok.

Simboli na proizvodu

(Sl. 2) **UPOZORENJE!** Ovaj proizvod može biti opasan. Ako se proizvod ne upotrebljava

(Sl. 13) Ovaj je proizvod sukladan s primjenjivim direktivama EZ-a.

ggggtxoox

Serijski broj nalazi se na natpisnoj pločici ili laserskom ispisu. **yyyy** je godina proizvodnje, a **ww** je tjedan proizvodnje.

(Sl. 15) Ovaj proizvod nije električki izoliran. Ako proizvodom dodirnete ili dođete blizu visokonaponskih vodova, može doći do smrti ili ozbiljnih ozljeda. Struja lučno može skočiti s jedne točke u drugu. Povećanjem napona, povećava se i duljina električnog luka. Struja se također može provoditi kroz grane ili druge predmete, pogotovo ako su mokri. Uvijek održavajte barem 10 m udaljenosti između proizvoda i visokonaponskih vodova i/ili svih predmeta koji ih dodiruju. Ako morate raditi unutar ove sigurnosne udaljenosti, obavezno se obratite zaduženom distributeru električne energije radi isključenja napajanja prije početka rada.

Rukovatelj proizvoda mora tijekom rada ljudima ili životinjama onemogućiti pristup na udaljenost manju od 15 metara.

Napomena: Drugi simboli/naljepnice na proizvodu odnose se na zahtjeve za certifikaciju na drugim tržišnim područjima.

Emisije Euro V



UPOZORENJE: Provođenjem izmjena na motoru poništavate tipsko odobrenje za EU za ovaj proizvod.

Oštećenje proizvoda

U sljedećim okolnostima nećemo biti odgovorni za oštećenja proizvoda:

- proizvod nepravilno popravljen.
- proizvod popravljen dijelovima koje nije proizveo proizvođač ili nemaju odobrenje proizvođača.
- proizvod ima dodatnu opremu koje nije proizveo proizvođač ili nema odobrenje proizvođača.
- proizvod nije popravljen u ovlaštenom servisnom centru ili kod ovlaštenog tijela.

Sigurnost

Sigurnosne definicije

Upozorenjima, oprezima i napomenama naglašavaju se posebno važni dijelovi priručnika.



UPOZORENJE: Upotrebljava se kada se nepoštivanjem uputa iz priručnika mogu uzrokovati smrt ili ozljede rukovatelja ili promatrača.



OPREZ: Upotrebljava se kada nepoštivanje uputa iz priručnika može uzrokovati oštećenje proizvoda ili drugih materijala u neposrednoj blizini.

Napomena: Upotrebljava se za prikaz neophodnih dodatnih informacija za zadanu situaciju.

Opće sigurnosne upute



UPOZORENJE: Prije upotrebe proizvoda pročitajte upute upozorenja u nastavku.

- Proizvod tijekom rada proizvodi elektromagnetsko polje. To polje u određenim okolnostima može ometati aktivne ili pasivne medicinske implantate. Za smanjenje opasnosti od smrtonosne ozljede osobama s medicinskim implantatima prije korištenja uređaja preporučujemo obraćanje liječniku i proizvođaču medicinskog implantata.
- Ako ga upotrebljavate neoprezno ili nepravilno, ovaj proizvod je opasan alat. Ovaj proizvod može izazvati teške ozljede ili smrt rukovatelja ili drugih osoba.
- Vrlo je važno da pažljivo pročitate i dobro razumijete sadržaj ovog priručnika. Ako ste nesigurni u radnu situaciju ili radne postupke nakon čitanja korisničkog priručnika, prije nastavka rada obratite se serviseru.
- Ni u kojem slučaju ne smijete mijenjati dizajn proizvoda bez odobrenja od proizvođača. Ne koristite se ovim proizvodom ako se čini da su ga drugi izmijenili i upotrebljavajte samo dodatnu opremu odobrenu za ovaj proizvod. Neovlaštene izmjene i/ili rezervna oprema može uzrokovati ozbiljne osobne ozljede ili smrt rukovatelja ili drugih osoba.
- Pregledajte proizvod prije upotrebe. Pogledajte *Sigurnosni uređaji na proizvodu na stranici 33* i *Sigurnosni uređaji na proizvodu na stranici 33*. Nemojte upotrebljavati proizvod koji je izmijenjen ili neispravan. Provodite sigurnosne provjere, održavanje i servis opisane u ovom priručniku.

- Montažna površina istrošenog prigušivača / mrežice za hvatanje iskri i mrežice za hvatanje iskri može sadržavati karcinogene čestice nastale sagorijevanjem. Kada radite s prigušivačem i/ili mrežicom za hvatanje iskri izbjegavajte izlaganje ovim spojevima. Prije svakog rukovanja prigušivačem i/ili mrežice za hvatanje iskri pogledajte *Provjera prigušivača na stranici 33.*

Sigurnosne upute za sastavljanje



UPOZORENJE: Pažljivo pročitajte, usvojite i poštujujte ove upute prije upotrebe stroja.

- Prije pokretanja proizvoda nužno je ugraditi poklopac spojke i vratilo, u protivnom se spojka može otpustiti i uzrokovati tjelesne ozljede.
- Jedinu pribor koji je dopušteno upotrebljavati s ovim proizvodom preporučeni su rezni pribori. Pogledajte *Dodatna oprema na stranici 45.*
- Koristite odobrene zaštitne rukavice.
- Prije pokretanja motora provjerite jeste li pravilno sastavili zaštitni poklopac i vratilo.

Sigurnosne upute za rad



UPOZORENJE: Prije održavanja proizvoda pročitajte upozoravajuće upute u nastavku.

- Upotrebljavajte osobnu zaštitnu opremu, pogledajte *Oprema za osobnu zaštitu na stranici 33.*
- Ovaj proizvod nije električki izoliran. Ako proizvodom dodirnete visokonaponske vodove ili im se približite, može doći do smrti ili ozbiljnih tjelesnih ozljeda. Struja lučno može skočiti s jedne točke u drugu. Povećanjem napona, povećava se i duljina električnog luka. Struja se također može provoditi kroz grane ili druge predmete, pogotovo ako su mokri. Uvijek održavajte barem 10 m udaljenosti između proizvoda i visokonaponskih vodova i/ili svih predmeta koji ih dodiruju. Ako morate raditi unutar ove sigurnosne udaljenosti, obavezno se obratite zaduženom distributeru električne energije radi isključenja napajanja prije početka rada.
- Preveliko izlaganje vibracijama može uzrokovati poremećaj cirkulacije ili oštećenje živčanog sustava kod ljudi koji sa slabom cirkulacijom. Ako imate simptome uzrokovane prevelikim izlaganjem vibracijama, obratite se liječniku. Simptomi uključuju obamrlost, nedostatak osjećaja, škakljanje, trnce, bol, gubitak snage, promjene boje ili stanja kože. Simptomi se uglavnom pojavljuju na prstima, rukama ili zglobovima. Opasnost se može povećati pri niskim temperaturama.
- Unutrašnjost ispušnog lonca sadrži kemikalije koje mogu biti kancerogene. Izbjegavajte dodir s elementima u slučaju oštećenog ispušnog lonca. Dugotrajno udisanje ispušnih para motora, ulja za

lanac i plijevine može predstavljati opasnost za zdravlje.

- Nemojte koristiti stroj u zatvorenim prostorima i u prostorima bez adekvatne ventilacije. Ispušne pare sadrže ugljikov monoksid, otrovan i vrlo opasan plin bez mirisa.
- Proizvod nemojte upotrebljavati bez prigušivača ili s oštećenim prigušivačem. Oštećen prigušivač može povećati razinu buke i opasnost od požara. U blizini držite aparat za gašenje požara. Ako u svom području morate imati mrežicu za hvatanje iskri, proizvod nemojte upotrebljavati bez mrežice za hvatanje iskri ili s oštećenom mrežicom za hvatanje iskri.
- Ako se motorna pila ne zaustavlja u praznom hodu, podesite brzinu praznog hoda. Pogledajte *Podešavanje broja okretaja u praznom hodu na stranici 39.* Proizvod nemojte upotrebljavati dok ga ne podesite ili popravite.
- Ovaj proizvod ima veliki domet. Kada je proizvod u pogonu, onemogućite pristup ljudima i životinjama unutar 15 m. Prije okretanja s proizvodom obavezno pogledajte iza sebe. Ako se u sigurnosnoj zoni od 15 m nalazi osoba ili životinja, odmah zaustavite proizvod. Ako u istom području radi više od jednog rukovatelja, održavajte sigurnosni razmak od najmanje 15 m.
- Pridržavajte se primjenjivih sigurnosnih propisa za rad u blizini nadzemnih električnih vodova. Padajuće grane također mogu uzrokovati kratki spoj.
- Nemojte stajati izravno ispod grane koju siječete. Tako možete uzrokovati teške ili čak smrtonosne tjelesne ozljede.
- Pripazite na panjeve ili grane koje mogu biti izbačene tijekom rezanja. Nemojte rezati preblizu tlu kako ne biste izbacili kamenje i druge predmete.
- Proizvod nemojte upotrebljavati u lošim vremenskim uvjetima kao što su gusta magla, jaka kiša, snažan vjetar i intenzivna hladnoća. Rad u lošim vremenskim uvjetima zamara i povećava opasnosti, primjerice od zaleđenog tla ili nepredvidljivog smjera padanja.
- Proizvod nemojte upotrebljavati ako ste umorni, bolesni ili pod utjecajem alkohola, lijekova ili pod terapijom jer to negativno utječe na vaš vid, opreznost, koordinaciju i sposobnost rasuđivanja.
- Provjerite slobodu kretanja i sigurnost stava. Provjerite ima li u području oko vas prepreka poput korijenja, kamenja, grana i jaraka. Budite pažljivi tijekom rada na kosinama.
- Nemojte uklanjati odrezani materijal ili dopustiti to drugima dok je proizvod u pogonu i rezni pribor se okreće jer to može uzrokovati ozbiljne ozljede.
- Ne posežite predaleko. Obavezno održavajte siguran položaj stopala i dobru ravnotežu.
- Uvijek držite ovaj proizvod objema rukama. Proizvod držite na desnoj strani tijela.

(Sl. 16)

- Pri isključenju proizvoda šake i stopala držite podalje od lanca pile sve dok se potpuno ne zaustavi.
- Nikada nemojte raditi s ljestvi, stolice ili drugog nepotpuno osiguranog povišenog položaja.
- Proizvod s motorom u pogonu dopušteno je spuštati samo ako imate jasan pogled na njega.
- Slušajte signale upozorenja i glasne pričajte kada upotrebljavate zaštitu sluha. Po zaustavljanju motora uvijek uklonite zaštitu sluha.
- Prije prelaska u novo područje zaustavite motor. Prije prenošenja opreme obavezno postavite prijenosni štitnik.
- Djeci nije dopušteno upotrebljavati proizvod ili se zadržavati u njegovoj blizini. Uklonite lulicu svječiće kada proizvod nije pod strogim nadzorom.
- Proizvod nemojte upotrebljavati sa sigurnosnim uređajima koji su oštećeni ili nisu ispravni.
- Redovito pregledavajte sigurnosne uređaje. Pogledajte *Raspored održavanja na stranici 38*.
- Ako su sigurnosni uređaji oštećeni ili nisu ispravni, obratite se serviseru tvrtke Husqvarna.

Provjera blokade regulatora gasa

Blokada okidača gasa sprječava slučajno pokretanje regulatora gasa.

1. Pritisnite blokadu okidača gasa (A) i provjerite je li otpušten regulator gasa (B). Kada otpustite ručku, regulator gasa i blokada okidača gasa vratit će se na svoje prijašnje položaje. (Sl. 21)
2. Otpustite blokadu okidača gasa i provjerite da je regulator gasa blokiran u položaju za prazan hod. (Sl. 22)
3. Pritisnite blokadu regulatora gasa pa provjerite vraća li se po otpuštanju u početni položaj. (Sl. 23)
4. Provjerite pomiču li se regulator gas i blokada okidača gasa neometano te provjerite ispravnost povratne opruge. (Sl. 24)
5. Pokrenite proizvod i primijenite puni gas. Pogledajte *Pokretanje proizvoda na stranici 37*.
6. Otpustite regulator gasa i provjerite zaustavlja li se rezni nastavak. Ako se rezni nastavak okreće dok je gas u položaju praznog hoda, morate provjeriti podešavanja rasplinjača. Pogledajte *Održavanje na stranici 38*. (Sl. 25)

Provjera sklopke za zaustavljanje

1. Pokrenite motor.
2. Sklopku za zaustavljanje pomaknite u položaj za zaustavljanje i provjerite zaustavlja li se motor. (Sl. 26)

Provjera sustava za smanjenje vibracija

Sustav za smanjenje vibracija vibracije na ručkama smanjuje na minimum i tako olakšava rad. Sustav za smanjenje vibracija ovog proizvoda smanjuje prijenos vibracija između jedinice motora i jedinice osovine proizvoda.

1. Zaustavite motor.
2. Vizualno potražite izobličenja i oštećenja, primjerice napukline. (Sl. 27)
3. Provjerite jeste li ispravno priključili elemente sustava za smanjenje vibracija.

Provjera prigušivača

(Sl. 28)

Prigušivač razine buke održava na minimumu, a ispušne plinove usmjerava dalje od rukovatelja. U područjima

Oprema za osobnu zaštitu



UPOZORENJE: Prije upotrebe proizvoda pročitajte upute upozorenja u nastavku.

- Prilikom uporabe proizvoda uvijek upotrebljavajte odobrenu osobnu zaštitnu opremu. Oprema za osobnu zaštitu ne može u potpunosti spriječiti ozljede, no smanjuje stupanj ozljede u slučaju nezgode. Pri odabiru odgovarajuće opreme zatražite pomoć ovlaštenog trgovca.
- Upotrebljavajte zaštitnu kacigu ako postoji opasnost od pada predmeta.

(Sl. 17)

- Upotrebljavajte odobrenu zaštitu sluha koja osigurava odgovarajuće prigušenje zvuka. Dugotrajno izlaganje buci može uzrokovati trajno oštećenje sluha.

(Sl. 18)

- Upotrebljavajte odobrenu zaštitu za oči. Ako nosite vizir, morate nositi i odobrene zaštitne naočale. Odobrene zaštitne naočale moraju ispunjavati normu ANSI Z87.1 za SAD ili EN 166 za države EU-a.

(Sl. 19)

- Prema potrebi nosite rukavice, primjerice prilikom pričvršćenja, pregleda ili čišćenja rezne opreme.
- Nosite čvrste protuklizne čizme.
- Nosite odjeću napravljenu od čvrstog materijala. Uvijek nosite teške duge hlače i duge rukave. Nemojte nositi široku odjeću koja može zapinjati za grane i prutove. Nemojte nositi nakit, kratke hlače, sandale ili biti bos. Kosu podignite iznad ramena.
- Imajte u blizini pribor za prvu pomoć.

(Sl. 20)

Sigurnosni uređaji na proizvodu



UPOZORENJE: Prije upotrebe proizvoda pročitajte upute upozorenja u nastavku.

s vrućom i suhom klimom postoji velika opasnost od požara. Poštujte lokalne propise i upute za održavanje (Sl. 29)

- Vizualno potražite oštećenja i izobličenja.
- Provjerite pravilnu pričvršćenost prigušivača za proizvod. (Sl. 30)
- Vizualno pregledajte mrežicu za hvatanje iskri. (Sl. 31) Pogledajte *Održavanje prigušivača na stranici 39*.

Sigurnost pri rukovanju gorivom



UPOZORENJE: Prije upotrebe proizvoda pročitajte upute upozorenja u nastavku.

- Gorivo nemojte miješati u zatvorenom prostoru ili u blizini izvora topline.
- Nemojte pokretati proizvod ako u njemu ima goriva ili motornog ulja. Uklonite neželjeno gorivo/ulje i pričekajte na sušenje proizvoda. Uklonite neželjeno gorivo iz proizvoda.
- Ako gorivo proljeće po odjeći, odmah se presvucite.
- Gorivu nemojte dopustiti kontakt s tijelom jer može uzrokovati ozljede. Ako gorivo dospije na tijelo, isperite ga sapunom i vodom.
- Ako ste po proizvodu ili tijelu prolili gorivo, nemojte pokretati motor.
- Nemojte pokretati proizvod ako motor propušta. Redovito pregledavajte ima li na motoru curenja.
- Budite pažljivi s gorivom. Gorivo je zapaljivo, a pare su eksplozivne i mogu uzrokovati ozljede i smrt.
- Nemojte udisati pare goriva, one mogu uzrokovati ozljede. Osigurajte dovoljan protok zraka.
- U blizini goriva ili motora nemojte pušiti.
- U blizini goriva ili motora nemojte stavljati vruće predmete.
- Nemojte ulijevati gorivo kada je motor uključen.
- Prije ulijevanja goriva provjerite je li motor hladan.
- Prije ulijevanja goriva polako otvorite čep spremnika goriva i pažljivo ispuštite tlak.
- Osigurajte dovoljan protok zraka pri ulijevanju ili miješanju goriva (benzin i ulje za dvotaktno motore) ili pri pražnjenju spremnika goriva.
- Pare goriva i ulja vrlo su zapaljive te pri udisanju ili kontaktu s kožom mogu uzrokovati ozbiljne ozljede. Stoga oprezno rukujte i gorivom osigurajte dovoljan protok zraka.
- Pažljivo zategnite čep spremnika goriva kako ne biste uzrokovali požar.
- Prije pokretanja proizvod odmaknite najmanje 3 m (10') od mjesta punjenja spremnika.
- U spremnik za gorivo nemojte uliti previše goriva.
- Provjerite ima li propuštanja pri pomicanju proizvoda ili posude za gorivo.
- Proizvod ili posudu za gorivo nemojte stavljati u blizinu otvorenog plamena, iskri ili lampica. U

prostoru za skladištenje ne smije biti otvorenog plamena.

- Gorivo prenosite ili skladištite isključivo u odobrenim posudama.
- Prije dugotrajnog skladištenja ispraznite spremnik goriva. Poštujte lokalne zakone o lokaciji zbrinjavanja goriva u otpad.
- Proizvod očistite prije dugotrajnog skladištenja.
- Prije skladištenja proizvoda uklonite lulicu svječiće kako biste spriječili nehotično pokretanje motora.

Sigurnosne upute za održavanje



UPOZORENJE: Prije održavanja proizvoda pročitajte upozoravajuće upute u nastavku.

- Provodite samo mjere održavanja i servisiranja navedene u ovom korisničkom priručniku. Neka profesionalno servisno osoblje obavi sve ostale servise i popravke.
- Redovito vršite sigurnosne provjere, održavanje i servis prema uputama u ovom priručniku. Redovitim održavanjem povećavate životni vijek proizvoda i smanjujete opasnost od nezgoda. Za upute pročitajte *Održavanje na stranici 38*.
- Ako sigurnosne provjere iz ovog korisničkog priručnika nisu odobrene nakon provedbe održavanja, razgovarajte sa svojim servisnim zastupnikom. Jamčimo dostupnost profesionalnih popravaka i servisiranja za vaš proizvod.

Sigurnosne upute za opremu za rezanje



UPOZORENJE: Prije uporabe proizvoda pročitajte upozoravajuće upute u nastavku.

- Upotreblijavajte samo kombinacije vodilice/lanca motorne pile i opremu za oštrenje koje mi preporučujemo. Za upute pročitajte *Dodatna oprema na stranici 45*.
- Pri radu s lancem motorne pile ili njegovim održavanjem nosite zaštitne rukavice. Lanac motorne pile koji se ne pokreće također može prouzročiti ozljede.
- Pazite da su rezni zupci dobro naoštreni. Poštujte upute i upotreblijavajte preporučeni mjerac razmaka. Oštećeni ili neispravno naoštreni lanac motorne pile povećava opasnost od nezgoda.

(Sl. 32)

- Držite se ispravne postavke mjerača dubine. Poštujte upute i upotreblijavajte preporučenu postavku mjerača dubine.

(Sl. 33)

- Provjerite je li lanac motorne pile pravilno zategnut. Ako lanac motorne pile ne naliježe zategnuto na

vodilicu, lanac može iskočiti. Neispravna zategnutost lanca motorne pile smanjuje habanje vodilice, lanca motorne pile i pogonskog zupčanika lanca. Pogledajte *Zatezanje lanca na stranici 42*.

nije ispravno podmazan, povećava se opasnost od habanja vodilice, lanca motorne pile i pogonskog zupčanika lanca.

(Sl. 34)

- Redovito održavajte opremu za rezanje i održavajte je dobro podmazanom. Ako lanac motorne pile

(Sl. 35)

Montaža

Ugradnja rezne glave



OPREZ: Pogonska osovina unutar vratila mora biti povezana s udubinom u reznoj glavi.

(Sl. 36)

1. Otpustite vijak na reznoj glavi, (A)
2. Postavite reznju glavu na osovinu tako da vijak (A) bude poravnan s rupom u osovini kako je prikazano.
3. Ručno zategnite vijak (A). Provjerite je li vijak (A) pravilno postavljen u otvor na vratilu.
4. Zategnite vijak (A).
5. Zategnite vijak (B).

Sastavljanje vodilice i lanca

1. Odrnrite maticu vodilice i skinite zaštitni poklopac.
2. Namjestite vodilicu na svornjak vodilice. Postavite vodilicu u njezin najstražnji položaj. Postavite lanac iznad pogonskog lančanika i u utor na vodilici. Počnite s gornje strane vodilice.
3. Rubovi reznih članaka na gornjoj strani vodilice obavezno moraju biti okrenuti prema naprijed. (Sl. 37)
4. Namjestite poklopac i umetnite klin za podešavanje lanca (A) u otvor na vodilici. Provjerite pristaju li pogonske karike na lancu na pogonski lančanik (B) i leži li lanac ispravno u utoru na vodilici (C). Zategnite maticu vodilice prstima. (Sl. 38)

5. Kombiniranim nasadnim ključem zategnite lanac okretanjem vijka za zatezanje lanca u smjeru kazaljke na satu. Lanac valja zategnuti tako da ne visi labavo s donje strane vodilice. (Sl. 39)
6. Lanac je ispravno zategnut kad ne visi labavo s donje strane vodilice, a još uvijek ga se može jednostavno okretati rukom. Držite vrh vodilice i zavrnite matice na vodilici sa kombi ključem. (Sl. 40)
7. Nakon ugradnje novog lanca morate često provjeravati njegovu zategnutost sve dok ga ne razradite. Zategnutost lanca provjeravajte redovito. Ispravno zategnuti lanac bolje reže i duže traje.

Prilagodba naramenice

Sa strojem uvijek koristite naramenice kako biste osigurali maksimalnu kontrolu nad strojem i umanjili opasnost od zamora ruku i leđa.

1. Odjenite naramenice.
2. Zakačite stroj na noseću kuku na naramenicama.
3. Podesite duljinu naramenice tako da noseću kuku ugrubo poravnate s desnim bokom. (Sl. 41)

Ugradnja štitnika od udaraca

1. Štitnik ugradite pomoću tri vijka. (Sl. 42)
2. Zategnite vijke na 30 ft/lbs (4 Nm).
3. Nakon 20 sati upotrebe ponovno zategnite vijke proizvoda.

Rad

Uvod



UPOZORENJE: Prije rada s proizvodom morate pročitati i usvojiti poglavlje o sigurnosti.

Provjera prije pokretanja

1. Pregledajte radno područje. Uklonite sva tijela koja mogu biti izbačena strojem.
2. Pregledajte lanac pile. Nikada ne koristite tupu, napuknutu ili oštećenu opremu.

3. Provjerite je li uređaj u savršenom radnom stanju.
4. Provjerite zategnutost svih matica i vijaka.
5. Provjerite je li lanac pravilno podmazan, pogledajte *Provjera podmazivanja lanca na stranici 42*.
6. Provjerite zaustavlja li se lanac pile uvijek kada je motor u praznom hodu.
7. Proizvod upotrebljavajte samo u skladu s namjenom.
8. Provjerite jesu li ručka i sigurnosne značajke ispravni. Nikada nemojte upotrebljavati nepotpun stroj ili stroj s izmijenjenim specifikacijama.

Gorivo

Proizvod ima dvotaktni motor.



OPREZ: Neispravna vrsta goriva može uzrokovati oštećenje motora. Upotrebjavajte mješavinu benzina i ulja za dvotaktne motore.

Prethodno izmiješano gorivo

- Upotrebjavajte Husqvarna prethodno izmiješano alkilatno gorivo za najbolje performanse motora i produljenje njegova životnog vijeka. To gorivo sadrži manje štetnih kemikalija u usporedbi s uobičajenim gorivom koje sadržava štetne ispušne plinove. Količina ostataka nakon sagorijevanja manja je s ovim gorivom, što komponente motora održava čišćima.

Miješanje goriva

Benzin



OPREZ: Nemojte koristiti benzin s oktanskim brojem manjim od 90 RON (87 AKI). Tako možete oštetiti proizvod.



OPREZ: Nemojte koristiti benzin s koncentracijom etanola višom od 10% (E10). Tako možete oštetiti proizvod.



OPREZ: Nemojte upotrebljavati bezolovni benzin. Tako možete oštetiti proizvod.

- Obavezno koristite bezolovni benzin minimalnog oktanskog broja 90 RON (87 AKI) i s koncentracijom etanola manjom od 10% (E10).
- Ako proizvod koristite redovito i pri visokom broju okretaja, koristite benzin s višim oktanskim brojem.
- Obavezno upotrebjavajte mješavinu kvalitetnog bezolovnog benzina/ulja.

Ulje za dvotaktne motore

- Za najbolje rezultate i performanse upotrebjavajte Husqvarna ulje za dvotaktne motore.
- Ako ulje za dvotaktne motore tvrtke Husqvarna nije dostupno, upotrijebite neko drugo ulje za dvotaktne motore dobre kvalitete za motore sa zračnim hlađenjem. O odabiru ispravne vrste ulja razgovarajte sa svojim servisnim zastupnikom.



OPREZ: Ne upotrebjavajte ulje za dvotaktne vanbrodske motore hlađene vodom, poznato još i kao ulje za vanbrodske motore. Nemojte

upotrebljavati ulje za četverotaktne motore.

Miješanje benzina i ulja za dvotaktne motore

Benzin, litra	Ulje za dvo- taktne motore, litra
	2 % (50:1)
5	0,10
10	0,20
15	0,30
20	0,40



OPREZ: Čak i male pogreške mogu drastično utjecati na omjer mješavine kada miješate manje količine goriva. Pažljivo izmjerite količinu ulja kako biste bili sigurni da ćete dobiti ispravnu mješavinu.

(Sl. 43)

1. Polovicu količine benzina ulijte u čisti spremnik za gorivo.
2. Ulijte cijelu količinu ulja.
3. Promiješajte mješavinu goriva.
4. Ulijte preostalu količinu benzina u spremnik.
5. Pažljivo promiješajte mješavinu goriva.



OPREZ: Gorivo ne miješajte za razdoblje dulje od 1 mjeseca.

Punjenje spremnika za gorivo

1. Očistite područje oko čepa spremnika za gorivo.
2. Protresite spremnik i provjerite je li gorivo u potpunosti izmiješano. Upotrebjavajte spremnik za gorivo s ventilom za sprječavanje izlivanja.
3. Napunite spremnik za gorivo.
4. Pažljivo pritegnite čep spremnika za gorivo.
5. Prije pokretanja proizvod odmaknite najmanje 3 m (10') od područja nadolijevanja goriva.

(Sl. 44)



OPREZ: Nečistoće u spremniku za gorivo uzrokuju kvarove. Redovito čistite spremnik za gorivo i spremnik ulja za lanac, a jedanput godišnje ili češće zamijenite filter za gorivo.

Uhodavanje

- Tijekom prvih 10 sati rada ne primjenjujte puni gas bez opterećenja kroz dulje razdoblje.

Uporaba ispravnog ulja za lanac



UPOZORENJE: Ne upotrebljavajte otpadno ulje jer to može prouzročiti ozljedu i zagaditi okoliš. Otpadno ulje također može prouzročiti i oštećenje pumpe za ulje, vodilice i lanca pile.



UPOZORENJE: Lanac pile može kočiti ako nije dostatna podmazanost opreme za rezanje. Opasnost od teških ozljeda ili smrti rukovatelja.



UPOZORENJE: Ovaj proizvod ima funkciju koja omogućuje trošenje goriva prije ulja za lanac. Za ispravan rad sigurnosne funkcije morate upotrebljavati odgovarajuće ulje za lanac. O odabiru ulja za lanac razgovarajte sa svojim servisnim zastupnikom.

Napomena: Ovaj proizvod ima automatski sustav podmazivanja lanca. Također možete prilagoditi i protok ulja. Pogledajte *Podešavanje podmazivanja lanca na stranici 42*.

- Upotrebljavajte ulje za lanac Husqvarna za maksimalni vijek trajanja lanca i minimalan utjecaj na okoliš. Ako nije dostupno ulje za lanac tvrtke Husqvarna, preporučujemo vam uporabu standardnog ulja za lanac.
- Upotrebljavajte ulje za lanac s dobrim prijanjanjem na lanac pile.
- Upotrebljavajte ulje za lanac s ispravnim rasponom viskoznosti koji se slaže s temperaturom zraka.



OPREZ: Ako je ulje prerijetko, isteci će prije goriva. Na temperaturama ispod 0 °C / 32 °F neka ulja za lanac postaju pregusta, što može prouzročiti oštećenje komponenata pumpe za ulje.

- Upotrebljavajte preporučenu opremu za rezanje. Pogledajte *Dodatna oprema na stranici 45*.

Upotreba proizvoda

- Proizvod držite što bliže tijelu kako biste ostvarili najbolju ravnotežu.
- Pazite da vrhom ne dodirujete tlo.
- Ne žurite i radite polako dok sve grane nisu potpuno odrezane.

- Nakon svake radnje broj okretaja motora usporite na razinu praznog hoda. Dugotrajni pogoni neopterećenog motora pod punim gasom mogu uzrokovati njegovo oštećenje.
- Uvijek radite punim gasom.
- Kada je to moguće, uvijek se postavite tako da granu režete pod pravim kutom. (Sl. 45)
- Velike grane režite na više dijelova kako biste mogli lakše kontrolirati gdje padaju. (Sl. 46)
- Nemojte sjeći kroz oteklinu u korijenu grane jer tako usporavate oporavak i povećavate opasnost od napada gljivica. (Sl. 47)
- Za potporu tijekom rezanja iskoristite graničnik u dnu rezne glave. Tako ćete spriječiti poskakivanje reznog nastavka po grani. (Sl. 48)
- Prije nego presiječete granu, napravite početni rez s donje strane grane. Tako ćete spriječiti kidanje kore, koje može uzrokovati spor oporavak te uzrokovati trajno oštećenje stabla. Kako biste spriječili zaglavljivanje, rez ne smije biti dublji od 1/3 debljine grane. Dok rezni nastavak izlačite iz grane lanac ostavite u pogonu kako biste spriječili zaglavljivanje. (Sl. 49)

Priprema proizvoda za pokretanje

1. Deset puta pritisnite pumpicu za gorivo. (Sl. 50)

Napomena: Nije potrebno do kraja napuniti čašicu.

2. Pomaknite regulator čoka u položaj čoka. (Sl. 51)



UPOZORENJE: Pri pokretanju motora sa čokom lanac pile počinje se odmah okretati.

Pokretanje proizvoda



UPOZORENJE: Prije pokretanja proizvoda pročitajte upozoravajuće upute u poglavlju o sigurnosti (pogledajte *Sigurnost na stranici 31*).

1. Upotrijebite zaštitne rukavice.
2. Kućičte proizvoda lijevom rukom pritisnite uz tlo.



OPREZ: Ne koristite se stopalima!

3. Ručicu užeta pokretača držite desnom rukom.
4. Polako desnom rukom povucite ručicu za paljenje dok ne osjetite malo otpora (pokretač uhvati startne kopče).



UPOZORENJE: Nikad ne omotavajte užu za paljenje oko šake.

5. Snažno i brzo povucite uže.



OPREZ: Ne izvlačite uže za paljenje do kraja, a kada je uže za paljenje potpuno izvučeno, ne otpuštajte ručicu užeta za paljenje. Tako možete oštetiti proizvod.

6. Povlačite uže za pokretanje do pokretanja motora ili maksimalno 5 puta.
7. Kad se motor pokrene ili nakon što povučete uže za pokretanje 5 puta, ponovno pokrenite čok.
8. Ako je potrebno, povlačite uže za pokretanje nekoliko puta sve dok se ne pokrene motor.
9. Pustite motor da radi približno 10 sekundi.
10. Postupno dodajte gas.
11. Rad motora mora biti ugladen.

Napomena: Ako se motor zaustavi, ponovite postupak.

O površini



UPOZORENJE: Dijelovima tijela ne ulazite u područje označeno sivom bojom. Ako dodirnete područje označeno sivom bojom, možete opeći kožu. Također može doći do strujnog udara ako je oštećena kapica za svjećicu. Nemojte upotrebljavati ovaj proizvod s oštećenom kapicom svjećice.

(Sl. 52)

Zaustavljanje proizvoda

1. Za zaustavljanje motora pomaknite prekidač za zaustavljanje u položaj za zaustavljanje. (Sl. 53)



OPREZ: Prekidač za zaustavljanje automatski se vraća u početni položaj. Kako bi se spriječilo slučajno uključivanje, kapica za svjećicu mora se skinuti sa svjećice po završetku sastavljanje, provjere i/ili održavanja.

Održavanje

Uvod

U nastavku su općenite upute za održavanje. Za dodatne informacije obratite se servisnoj radionici.

Raspored održavanja

U nastavku je popis koraka održavanja koje valja provesti na ovom proizvodu. Većina stavki opisana je u nastavku poglavlja.

Napomena: Korisnik smije provoditi samo radove održavanja i servisiranja opisane u ovom korisničkom priručniku. Veće popravke potrebno je prepustiti ovlaštenom servisu.

Održavanje	Dnevno	Tjedno	Mjesečno
Očistite vanjsku površinu.	X		
Provjerite ispravnost blokade regulatora gasa i regulatora gasa.	X		
Pregledajte prekidač za zaustavljanje da biste se uvjerali da ispravno radi.	X		
Pobrinite se da se lanac motorne pile ne okreće u praznom hodu.	X		
Očistite filter zraka. Ako je potrebno, zamijenite ih.	X		
Provjerite ima li na lancu pile vidljive pukotina na zakovicama i člancima, je li lanac pile krut te jesu li zakovice i članci previše istrošeni.	X		

Održavanje	Dnevno	Tjedno	Mjesečno
Očistite prostor ispod zaštitnog poklopca.	X		
Provjerite jesu li vijci i matice pritegnuti.	X		
Pregledajte ima li ispuštanja na motoru, spremniku i vodovima za gorivo.	X		
Očistite sustav za hlađenje.		X	
Provjerite ima li oštećenja na pokretaču ili užetu pokretača.		X	
Pregledajte ima li na oštećenja ili pukotina na elementima za ublažavanje vibracija.		X	
Očistite vanjski dio svječiće. Uklonite je i provjerite zazor elektroda. Podesite zazor na ispravnu udaljenost (pogledajte <i>Pregled svječiće na stranici 40</i>) ili zamijenite svječiću. Provjerite je svječića opremljena zaštitom od radijskih valova.		X	
Očistite vanjski dio rasplinjača i prostor oko njega.		X	
Izbrusite sve strugotine s rubova vodilice.		X	
Očistite ili zamijenite mrežicu za hvatanje iskri na prigušivaču.		X	
Očistite spremnik za gorivo.			X
Provjerite čistoću filtra goriva te je li crijevo za gorivo napuklo ili na drugi način oštećeno. Ako je potrebno, zamijenite ih.			X
Pregledajte žice i priključke.			X
Provjerite istrošenost spojke, opruga spojke i bubnja spojke. Ako je potrebno, zamijenite ih u ovlaštenom servisu.			X
Pregledajte svječiću. Ako je potrebno, zamijenite svječiću.			X
Povjerite ima li na dielektričnoj osovini tragova istrošenosti ili oštećenja. Nemojte upotrebljavati proizvod ako na dielektričnoj osovini uočite tragove istrošenosti ili oštećenja. Za više informacija pogledajte OSHA 1910.269.	X		

Podešavanje broja okretaja u praznom hodu

1. Prije podešavanja broja okretaja u praznom hodu provjerite je li filter zraka čist i je li postavljen poklopac filtra.
2. Pokrenite proizvod. Pročitajte odjeljak *Pokretanje proizvoda na stranici 37*
3. Broj okretaja u praznom hodu podešavate vijkom za podešavanje broja okretaja u praznom hodu T kojeg možete prepoznati po oznaci "T". Vijak za podešavanje broja okretaja u praznom hodu okrećite u smjeru kazaljke na satu sve dok se lanac pile ne počne okretati. (Sl. 54)
4. Vijak za podešavanje broja okretaja u praznom hodu okrećite u smjeru suprotnom od smjera kretanja kazaljke na satu sve dok se lanac pile ne zaustavi.

Broj okretaja motora u praznom hodu ispravan je kada motor radi ugladeno u svim položajima. Broj okretaja motora u praznom hodu mora biti manji od broja okretaja pri kojem se lanac pile počinje okretati.



UPOZORENJE: Ako se lanac pile ne zaustavi nakon podešavanja broja okretaja u praznom hodu, obratite se najbližem servisnom zastupniku. Proizvod ne upotrebljavajte dok nije ispravno podešen ili popravljen.

Napomena: Preporučeni broj okretaja u praznom hodu potražite u odjeljku *Tehnički podaci na stranici 44*.

Održavanje prigušivača

Prigušivač smanjuje razinu buke i usmjerava ispušne plinove dalje od rukovatelja.



UPOZORENJE: Na montažnoj površini istrošenog prigušivača / mrežice za hvatanje iskri i mrežice za hvatanje iskri mogu biti karcinogene čestice nastale sagorijevanjem. Kako biste izbjegli kontakt i udisanje takvih čestica pri čišćenju i/ili

servisiranju mrežice za hvatanje iskri, obavezno:

- nosite rukavice;
- Čistite i/ili obavljate servisu u području s dobrim protok zraka;
- mrežicu za hvatanje iskri nemojte čistiti komprimiranim zrakom;
- za čišćenje mrežice za hvatanje iskri koristite žičanu četku i čistite od tijela.

ili začepljen rashladni sustav uzrokuje pregrijavanje proizvoda, što uzrokuje oštećenje klipa i cilindra.

Rashladni se sustav sastoji od sljedećih komponenata:

1. Usisa zraka na pokretaču,
2. Rebara na zamašnjaku,
3. Rashladnih rebara na cilindru,
4. Poklopac cilindra.
5. Poklopca prigušivača,
6. Pločice prigušivača i

(Sl. 57)

Pregled svjeće



OPREZ: Uvijek koristite preporučenu vrstu svjeće, pogledajte *Tehnički podaci na stranici 44*. Neodgovarajuća vrsta svjeće može oštetiti proizvod.

- Ako motor nema snage, teško se pokreće ili ne radi ispravno u praznom hodu, pregledajte svjeću.
- Za smanjenje opasnosti od nepoželjnog materijala na elektrodama svjeće pratite sljedeće upute:
 - a) Provjerite je li broj okretaja pri praznom hodu pravilno podešen.
 - b) Provjerite ispravnost mješavine goriva.
 - c) Provjerite je li filter zraka čist.
- Ako je svjećica prljava, očistite je i provjerite ispravnost zazora elektroda, pogledajte *Tehnički podaci na stranici 44*, (Sl. 58)
- Ako je potrebno, zamijenite svjećicu.

Filter zraka

Uklonite prašinu i prljavštinu iz filtra zraka da biste ga održali čistim te da biste spriječili ove probleme:

- neispravni rad rasplinjača,
- probleme pri pokretanju proizvoda,
- gubitak snage motora,
- nepotrebno habanje dijelova motora i
- preveliku potrošnju goriva.

Čišćenje filtra zraka



OPREZ: Oštećen, jako zaprljan ili gorivom namočen filter zraka obavezno morate zamijeniti.

Redovito čistite filter zraka od prljavštine i prašine. Time sprječavate kvarove rasplinjača, probleme pri pokretanju, gubitak snage motora, trošenje dijelova motora i povećanu potrošnju goriva od uobičajene.

Filter zraka koji se upotrebljava dugo vremena postaje nemoguće u potpunosti očistiti. U redovitim intervalima mijenjajte filter zraka novim. Pogledajte *Raspored održavanja na stranici 38*.



UPOZORENJE: Ne upotrebljavajte proizvod s oštećenim prigušivačem ili prigušivačem u lošem stanju.



UPOZORENJE: Nemojte upotrebljavati proizvod bez mrežice za hvatanje iskri ili s oštećenom mrežicom za hvatanje iskri.



UPOZORENJE: Prigušivači s katalizatorima jako se zagriju tijekom rada i ostaju vrući neko vrijeme nakon zaustavljanja proizvoda. To vrijedi i pri radu u praznom hodu. Ako dodirnete proizvod, možete se opeći. Pazite na opasnost od požara.

1. Zaustavite proizvod i pričekajte da se ohladi.
2. Uklonite poklopac prigušivača. (Sl. 55)
3. Uklonite vijak kojim je učvršćena mrežica za hvatanje iskri. (Sl. 56)
4. Očistite neprohodnu mrežicu za hvatanje iskri, a oštećenu zamijenite.



OPREZ: Ako je mrežica za hvatanje iskri oštećena, morate je zamijeniti. Nemojte upotrebljavati proizvod bez mrežice za hvatanje iskri ili s oštećenom mrežicom za hvatanje iskri.



OPREZ: Ako je mrežica za hvatanje iskri često neprohodna, to može ukazivati na smanjenu učinkovitost katalizatora. Za pregled prigušivača obratite se distributeru. Neprohodna mrežica za hvatanje iskri izaziva pregrijavanje i može oštetiti cilindar i klip.

Rashladni sustav

Ovaj proizvod opremljena je rashladnim sustavom da bi se temperatura pri radu držala što je moguće nižom.

Jedanput tjedno ili češće u nepovoljnijim uvjetima čistite komponente rashladnog sustava četkom. Prijav

1. Ručicu čoka pomaknite gore kako biste zatvorili ventil čoka. (Sl. 51)
2. Uklonite poklopac filtra zraka i filtre zraka. (Sl. 59)
3. Očistite filtre zraka vrućom sapunicom.
4. Ako filtre zraka nije moguće očistiti, zamijenite ih. Oštećeni filter zraka obavezno zamijenite.
5. Očistite unutarnju površinu poklopca filtra za zrak (A). Upotrijebite komprimirani zrak ili četku.
6. Pregledajte gumenu brtvu na filtru zraka. Ako je gumena brtva oštećena, zamijenite filter zraka.
7. Filter zraka mora biti suh prije ugradnje.

Pregled pogonskog lančanika lanca

1. Redovno provjeravajte stupanj istrošenosti na pogonskog lančanika. Zamijenite ga ako je previše istrošen. (Sl. 60)

Pregled opreme za rezanje

1. Pobrinite se da u nitnama i sponama nema pukotina te da nitne nisu olabavljene. Po potrebi ih zamijenite. (Sl. 61)
2. Pobrinite se da se lanac motorne pile može lako savijati. Zamijenite lanac motorne pile ako je krut.
3. Usporedite lanac motorne pile s novim lancem motorne pile da biste provjerili jesu li nitne i spone istrošene.
4. Zamijenite lanac motorne pile kada je najdulji dio reznih zubaca manji od 4 mm / 0,16 inči. Također zamijenite lanac motorne pile ako na kružnoj pili postoje pukotine. (Sl. 62)

Provjera vodilice

1. Pobrinite se za prohodnost kanala za ulje. Ako je to potrebno, očistite ga. (Sl. 63)
2. Pregledajte ima li strugotina na rubovima vodilice. Turpijom odstranite strugotine. (Sl. 64)
3. Očistite utor u vodilici. (Sl. 65)
4. Pregledajte je li istrošen utor u vodilici. Ako je potrebno, zamijenite vodilicu. (Sl. 66)
5. Pregledajte je li vrh vodilice grub ili vrlo istrošen. (Sl. 67)
6. Pobrinite se da se vršni zupčanik vodilice može slobodno okretati i da nije začepljen provrt za podmazivanje u vršnom zupčaniku vodilice. Očistite i podmažite ako je to potrebno. (Sl. 68)
7. Okrećite vodilicu svakodnevno da biste joj produljili životni vijek. (Sl. 69)

Oštrenje lanca pile

Informacije o vodilici i lancu motorne pile



UPOZORENJE: Pri radu s lancem motorne pile ili njegovim održavanjem nosite zaštitne rukavice. Lanac motorne pile koji

se ne pokreće također može prouzročiti ozljede.

Istrošenu ili oštećenu vodilicu ili lanac motorne pile zamijenite kombinacijom vodilice i lanca motorne pile koju preporučuje poduzeće Husqvarna. To je neophodno za očuvanje sigurnosnih funkcija proizvoda. Popis kombinacija rezervnih vodilica i lanaca koje mi preporučujemo potražite ovdje *Dodatna oprema na stranici 45.*

- Duljina vodilice, inči/cm. Informacije o duljini vodilice obično se mogu pronaći sa stražnje strane vodilice.

(Sl. 70)

- Broj zubaca na vršnom zupčaniku vodilice (T).

(Sl. 71)

- Razmaci u lancu, inči. Razmak između pogonskih karika lanca motorne pile mora odgovarati razmaku između zubaca na vršnom zupčaniku vodilice i pogonskih zupčanika.

(Sl. 72)

- Broj pogonskih članaka. Broj pogonskih članaka određuje vrsta vodilice.

(Sl. 73)

- Širina utora u vodilici, inči/mm. Širina utora u vodilici mora biti ista kao i širina pogonskih članaka lanca.

(Sl. 74)

- Provrt za ulje za lanac i provrt za napravu za zatezanje lanca. Vodilica se mora poklapati s proizvodom.

(Sl. 75)

- Širina pogonskih članaka, mm/inči.

(Sl. 76)

Opće informacije o oštrenju noževa za travu

Ne upotrebljavajte tupi lanac motorne pile. Ako je lanac motorne pile tup, morate primijeniti veći pritisak da biste gurnuli vodilicu kroz drvo. Ako je lanac motorne pile vrlo tup, neće biti iverja nego samo strugotina.

Oštar lanac motorne pile reže kroz drvo, a iverje postaje dugačko i debelo.

Zubac za rezanje (A) i mjerlač dubine (B) zajedno tvore dio za rezanje lanca motorne pile, kružnu pilu. Razlika u visini između to dvoje predstavlja dubinu rezanja (postavka mjerača dubine).

(Sl. 77)

Kada oštrite kružnu pilu, razmišljajte o sljedećem:

- Kut oštrenja.

(Sl. 78)

- Kut rezanja.

(Sl. 79)

- Položaj turpije.

(Sl. 80)

- Promjer okrugle turpije.

(Sl. 81)

Nije laki ispravno naoštрити lanac motorne pile bez ispravne opreme. Upotrebljavajte mjerčač razmaka tvrtke Husqvarna. Na ovaj način održavate maksimalne performanse rezanja.

Napomena: Za informacije o oštrenju lanca motorne pile pogledajte *Oštrenje rezača na stranici 42*.

Oštrenje rezača

1. Rezne zupce oštrite pomoću okrugle turpije i mjerčač razmaka. (Sl. 82)

Napomena: Pogledajte *Oprema za oštrenje i kutovi oštrenja na stranici 45* za informacije o turpijama i mjerčačima koje tvrtka Husqvarna preporučuje za vaš lanac pile.

2. Ispravno postavite mjerčač razmaka na rezač. Pogledajte upute priložene mjerčaču razmaka.
3. Turpiju pomičite od unutarnje strane reznih zubaca prema van. Smanjite pritisak pri povlačenju. (Sl. 83)
4. Uklonite materijal s jedne strane svih reznih zubaca.
5. Okrenite proizvod i uklonite materijal s druge strane.
6. Svi rezni zupci moraju biti iste duljine.

Opće informacije o načinu podešavanja postavke mjerčač dubine

Postavka mjerčač dubine (C) smanjuje se kad oštrite rezni zubac (A). Radi očuvanja maksimalnih reznih učinaka morate ukloniti isturpijani materijal iz mjerčač dubine (B) da biste dobili preporučenu postavku mjerčač dubine. Za upute o ostvarenju ispravne postavke mjerčač dubine za lanac motorne pile pogledajte *Tehnički podaci na stranici 44*.

(Sl. 84)

Podešavanje postavke mjerčač dubine

Prije podešavanja postavke mjerčač dubine ili oštrenja kružne pile za upute pogledajte *Opće informacije o oštrenju noževa za travu na stranici 41*. Preporučujemo vam podešavanje mjerčač dubine nakon svakog trećeg oštrenja reznih zubaca.

Preporučujemo vam uporabu našeg mjerčač dubine kako biste dobili ispravnu postavku mjerčač dubine i ispravan kut mjerčač dubine.

(Sl. 85)

1. Plosnatom turpijom i alatom mjerčač dubine podesite postavku mjerčač dubine. Upotrebljavajte samo preporučeni alat mjerčač dubine proizvođača Husqvarna da biste dobili ispravnu postavku mjerčač dubine i kut mjerčač dubine.
2. Alat mjerčač dubine postavite na lanac motorne pile.

Napomena: Za više informacija o načinu uporabe tog alata pogledajte pakiranje mjerčač dubine.

3. Plosnatom turpijom uklonite dio mjerčač dubine koji izviruje iz alata mjerčač dubine. (Sl. 86)

Zatezanje lanca



UPOZORENJE: Nepravilno zategnut lanac pile može se skliznuti s vodilice i uzrokovati ozbiljne ozljede ili smrt.

Tijekom uporabe lanac pile se rasteže. Redovito podešavajte lanac motorne pile.

1. Otpustite matice vodilice kojima je pričvršćen poklopac spojke/kočnica lanca. Upotrijebite ključ. (Sl. 87)
2. Rukom pritegnite matice vodilice što je jače moguće.
3. Podignite prednji dio vodilice pa okrenite vijak za zatezanje lanca. Upotrijebite ključ. (Sl. 39)
4. Pritegnite lanac motorne pile dok ne bude čvrsto nalijegao na vodilicu, ali se još uvijek bude mogao lako kretati.
5. Pritežite matice vodilice ključem i istovremeno podižite prednji dio vodilice. (Sl. 88)
6. Lanac morate moći rukom lako povlačiti u krug i on ne smije visjeti s vodilice. (Sl. 89)

Ulijevanje ulja za lanac

1. Otvorite čep za ulje na vrhu glave vodilice. (Sl. 90)
2. Napunite s uljem za motorne pile tvrtke Husqvarna.
3. Vratite čep na mjesto.

Provjera podmazivanja lanca

1. Podmazivanje lanca provjerite pri svakom nadolijevanju goriva. Vrh poluge namjestite na svijetloj podlozi koja je otprilike 20 cm dalje (8 inča). Nakon jedne minute pogona na 75 % gasa vidjet ćete jasnu crtu ulja na svijetloj podlozi. (Sl. 91)
2. Ako podmazivanje lanca motorne pile ne funkcionira ispravno, provjerite vodilicu. Za upute pročitajte *Provjera vodilice na stranici 41*. Ako mjere održavanja ne pomognu, razgovarajte sa svojim servisnim zastupnikom.

Podešavanje podmazivanja lanca



UPOZORENJE: Prije podešavanja pumpe za ulje zaustavite motor.

Okrenite vijak za podešavanje pumpe za ulje. Upotrijebite odvijač ili kombinirani viličasti ključ.

- Okrenite vijak za podešavanje u smjeru kazaljke na satu kako biste smanjili protok ulja. (Sl. 92)

- Okrenite vijak za podešavanje u smjeru suprotnom od smjera kretanja kazaljke na satu kako biste povećali protok ulja.

Rješavanje problema

Motor se ne pokreće

Provjera	Mogući uzrok	Postupak
Sklopka za zaustavljanje.	Provjerite je li sklopka za zaustavljanje u položaju za zaustavljanje.	Sklopku za zaustavljanje zamijenite kod servisera.
Spremnik za gorivo.	Neispravna vrsta goriva.	Ispraznite spremnik za gorivo i ulijte ispravno gorivo.
Svjećica i cilindar.	Svjećica je prljava ili mokra.	Provjerite je li svjećica suha i čista.
	Razmak elektroda svjećice nije ispravan.	Očistite svjećicu. Provjerite ispravnost zazora elektroda, pogledajte <i>Tehnički podaci na stranici 44</i> . Svjećica mora imati zaštitu od radio valova.
	Svjećica nije zategnuta.	Zategnite svjećicu.
	Motor je potopljen zbog ponovljenih pokušaja pokretanja s punim gasom nakon paljenja.	Izvadite i očistite svjećicu. Položite proizvod na stranu tako da provrt za svjećicu bude okrenut od vas. 6 – 8 puta povucite ručicu užeta pokretača. Sastavite svjećicu i pokrenite proizvod. Pogledajte <i>Pokretanje proizvoda na stranici 37</i> .

Motor se pokreće, no potom zaustavlja

Provjera	Mogući uzrok	Postupak
Spremnik za gorivo	Neispravna vrsta goriva.	Ispraznite spremnik za gorivo i napunite ga ispravnim gorivom.
Filtar zraka	Filtar zraka je začepljen.	Očistite filtari zraka.

Prijevoz, spremanje i zbrinjavanje

Prijevoz i skladištenje

- Za prijevoz i skladištenje proizvoda i goriva uvjerite se kako nema propuštanja ili isparavanja. Iskre ili otvoren plamen, primjerice od električnih uređaja ili bojlera, mogu uzrokovati požar.
- Za prijevoz i skladištenje goriva obavezno upotrebljavajte odobrene spremnike.
- Ispraznite spremnike za gorivo i ulje za lanac prije prijevoza ili prije dugotrajnog skladištenja. Odložite gorivo i ulje za lanac u otpad na prikladnoj lokaciji za odlaganje u otpad.
- Na proizvod postavite prijenosni štitičnik kako biste spriječili ozljede ili oštećenje proizvoda. Lanac motorne pile koji se ne kreće također može prouzročiti teške ozljede.
- Skinite lulu svjećice sa svjećice.

- Čvrsto pričvrstite proizvod tijekom transporta.

Priprema proizvoda za dugotrajno skladištenje

1. Zaustavite proizvod i prije rastavljanja pričekajte da se ohladi.
2. Rastavite i očistite lanac motorne pile i utor u vodilici.



OPREZ: Ako se lanac motorne pile i vodilica ne očiste, mogu postati kruti ili se blokirati.

3. Pričvrstite prijenosni štitičnik.
4. Očistite proizvod. Za upute pročitajte odjeljak *Održavanje na stranici 38.*
5. Provedite kompletan servis proizvoda.

Tehnički podaci

Tehnički podaci

	525P4S
Motor	
Zapremnina cilindra, cm ³	25,4
Provrst cilindra, mm	34
Hod, mm	28
Preporučena maks. brzina, min ⁻¹ (o/min)	11000 – 12000
Brzina praznog hoda, min ⁻¹ (o/min)	2800 – 3000
Maks. izlazna snaga motora prema ISO 8893, kW pri min ⁻¹ (o/min)	1,0/8500
Prigušivač s katalizatorom	Da
Sustav paljenja s reguliranom brzinom	Da
Sustav paljenja	
Svječica	NGK BPMR8Y
Razmak elektroda, mm	0,65
Sustav za gorivo i podmazivanje	
Zapremnina spremnika goriva, l/cm ³	0,5/500
Zapremnina spremnika za ulje, l/cm ³	0,2/200
Težina	
Bez goriva, reznog pribora i štitičnika, kg	5,3
Emisije buke⁴	
Razina jačine zvuka, izmjerena u skladu s ISO 22868, dB (A)	107
Jačina zvuka⁵	

⁴ Navedeni podaci za razinu jačine zvuka uključuju tipično raspršenje (standardno odstupanje) od 2 dB (A).

⁵ Navedeni podaci za ekvivalentnu razinu tlaka zvuka za proizvod obuhvaćaju tipično statističko raspršenje (standardno odstupanje) od 1 dB (A).

	525P4S
Jednakoznačna razina zvučnog tlaka na uhu korisnika, izmjerena sukladno ISO 22868 dB(A):	
Opremljeno odobrenom dodatnom opremom (original)	91
Razine vibracije ⁶	
Ekvivalentne razine vibracija ($a_{hv,eq}$) na ručkama izmjerene u skladu s EN ISO 22867, m/s ² :	
Opremljeno odobrenom dodatnom opremom (originalna), sprijeda/straga	3,6/3,5

Dodatna oprema

Kombinacije vodilice i lanca pile

Preporučene kombinacije vodilica i lanaca pile.



Vodilica			Lanac motorne pile	
Duljina, inči/cm	Okretanje, inči	Mjerač, inči/mm	Vrsta	Duljina, pogonski članci, br.
10 / 25	3 / 8	0,050/1,3	Husqvarna H37	40
12/31				45
10 / 25	3 / 8	0,050/1,3	Husqvarna S93G	40
12/31				45

Oprema za oštrenje i kutovi oštrenja

Primjenom mjerne turpije tvrtke Husqvarna postizete ispravne kutove oštrenja. Preporučujemo da za oštrenje lanca pile uvijek upotrebljavate mjernu turpiju tvrtke

Husqvarna. Brojčane oznake dijelova pronaći ćete u niže navedenoj tablici.

Ako ne znate koji se lanac pile nalazi na proizvodu, obratite se servisnom distributeru.

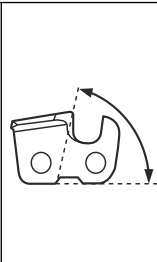
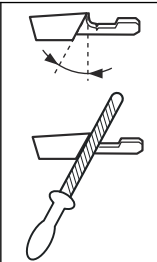
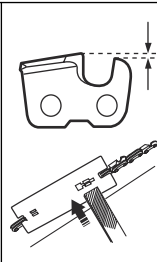
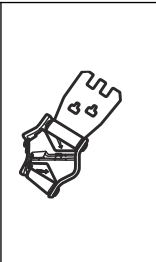
					
H37	5/32 inča / 4,0 mm	80°	30°	0,025 / 0,65 in- ča mm	580 24 37-01
S93G	5/32 inča / 4,0 mm	60°	30°	0,025/0,65 in- ča mm	587 80 90-01

⁶ Podaci o razini vibracije pokazuju tipičnu statističku disperziju (standardnu devijaciju) od 1 m/s².

Izjava o sukladnosti

EU izjava o sukladnosti

Mi, **Husqvarna AB**, SE-561 82 Huskvarna, Švedska, tel.:
+46-36-146500, pod punom odgovornošću izjavljujemo
da proizvod:

Opis	Štapna pila
Marka	Husqvarna
Vrsta/model	525P4S
Identifikacija	Serijski brojevi iz 2025 i noviji

u potpunosti su sukladni sljedećim EU direktivama i
propisima:

Direktiva / propis	Opis
2006/42/EC	„o strojevima“
2014/30/EU	„o elektromagnetskoj kompatibilnosti“
2011/65/EU	„o ograničenoj upotrebi određenih opasnih tvari u električnoj i elektroničkoj opremi“

i primjenjuju se sljedeće norme i/ili tehničke
specifikacije: EN ISO 12100:2010, ISO 14982:2009, EN
IEC 63000:2018, EN ISO 11680-1:2021

Prijavljeno tijelo: 0404, SMP Svensk Maskinprovning
AB, Box 4053, SE-904 03 Umeå, Sweden proveo
je ispitivanje tipa EZ sukladno direktivi o strojevima
(2006/42/EZ) članak 12., točka 3b.

Broj certifikacije: 0404/15/2438

Huskvarna, 2025-12-10

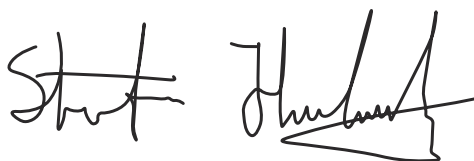

Stefan Holmberg, Direktor odjela za istraživanje i razvoj,
Upravljanje tehnologijom, Husqvarna AB

Osoba odgovorna za tehničku dokumentaciju



Sadržaj

Uvod.....	47	Rešavanje problema.....	60
Bezbednost.....	48	Transport, skladištenje i odlaganje.....	60
Sklapanje.....	52	Tehnički podaci.....	61
Rad.....	52	Dodaci.....	62
Održavanje.....	55	Deklaracija o usklađenosti.....	63

Uvod

Namena

Proizvod je namenjen sečenju grana i grančica. Nemojte koristiti proizvod za druge zadatke.

Koristite proizvod samo sa opremom koja je odobrena od strane proizvođača. Pogledajte *Dodaci na stranici 62*.

Napomena: Državni propisi mogu da definišu ograničenja pri radu proizvoda.

Pregled proizvoda

(Sl. 1)

1. Zavrtanj za podešavanje podmazivanja lanca
2. Osovina
3. Prednja ručka
4. Obarač gasa
5. Prekidač za zaustavljanje
6. Blokada obarača gasa
7. Kuka za uprtač
8. Poklopac cilindra
9. Ručica startera
10. Rezervoar za gorivo
11. Kontrola čoka
12. Pumpa za vazduh
13. Poklopac filtera za vazduh
14. Štitnik za lanac testere
15. Navrtka vodilice
16. Lanac
17. Vodilica
18. Zavrtanj za zatezanje lanca
19. Rezervoar za ulje za lanac
20. Korisničko uputstvo
21. Zaštita prilikom transporta, vodilica
22. Šestougaoni ključ
23. Kombinovani ključ
24. Kombinovani ključ, zatezač lanca
25. Uprtač
26. Štitnik od udara
27. Kapica za svećice i svećice

povreda ili smrti rukovaoca ili prisutnih osoba. Da bi se sprečile telesne povrede rukovaoca ili prisutnih osoba, pročitajte i pridržavajte se svih bezbednosnih uputstava u korisničkom uputstvu.

(Sl. 3) Pre upotrebe, pažljivo pročitajte korisničko uputstvo i budite sigurni da ste ga razumeli.

(Sl. 4) Zaustavljanje.

(Sl. 5) Koristite zaštitni šlem na lokacijama gde predmeti mogu pasti na vas. Koristite odobrenu zaštitu za sluh. Koristite odobrenu zaštitu za oči.

(Sl. 6) Koristite odobrene zaštitne rukavice.

(Sl. 7) Nosite neklizajuće i čvrste cizme.

(Sl. 8) Gorivo.

(Sl. 9) Ulje za lanac.

(Sl. 10) Podešavanje protoka ulja.

(Sl. 14) Smer rotacije, lanac.

(Sl. 11) Pumpica.

(Sl. 12) Čok.

Simboli na proizvodu

(Sl. 2) **UPOZORENJE!** Ovaj proizvod je opasan. Ako se proizvod ne koristi na ispravan način i pažljivo, može doći do telesnih

(Sl. 13) Proizvod je usaglašen sa važećim direktivama EZ.

yyyywwxxxx

Pločica tipa ili lasersko štampanje prikazuje serijski broj. **yyyy** je godina proizvodnje, a **ww** je nedelja proizvodnje.

(Sl. 15)

Ovaj proizvod nije električno izolovan. Ako proizvod dodirne ili se nađe u blizini električne mreže visokog napona, to bi moglo da dovede do teških povreda ili smrti. Elektricitet može da preskoči sa jedne tačke na drugu varničenjem. Što je veći napon, veća je i razdaljina koju elektricitet može da preskoči. Elektricitet takođe može da putuje kroz grane i druge predmete, naročito ukoliko su vlažni. Uvek održavajte razdaljinu od najmanje 10 m između mašine i električnih vodova pod visokim naponom i/ili bilo kojih predmeta koji ih dodiruju. Ukoliko morate da radite na udaljenosti manjoj od navedene, uvek prvo kontaktirajte odgovarajuću distribuciju kako biste osigurali da je struja isključena pre nego što počnete da radite.

Rukovaoci proizvoda treba da se pobrinu za to da se za vreme rada na rastojanju manjem od 15 metara ne nalaze ljudi ili životinje.

Napomena: Ostali simboli/nalepnice na proizvodu se odnose na zahteve u vezi sa sertifikacijom na drugim tržištima.

Emisije Euro V



UPOZORENJE: Neovlašćene prepravke motora poništavaju EU tip odobrenja za ovaj proizvod.

Oštećenje proizvoda

Nismo odgovorni za oštećenja proizvoda u sledećim slučajevima:

- proizvod je popravljen na pogrešan način.
- proizvod je popravljen korišćenjem delova koji nisu napravljeni ili odobreni od strane proizvođača.
- proizvod ima opremu koja ne potiče ili nije odobrena od strane proizvođača.
- proizvod nije popravljen u ovlašćenom servisnom centru ili od strane ovlašćenog stručnjaka.

Bezbednost

Bezbednosne definicije

Upozorenja, mere opreza i napomene se koriste da ukažu na naročito važne delove korisničkog uputstva.



UPOZORENJE: Koristi se ako, usled nepoštovanja uputstava, postoji rizik od nastanka telesnih povreda ili smrti kod rukovaoca ili prisutnih osoba.



OPREZ: Koristi se ako, usled nepoštovanja uputstava, postoji rizik od nastanka oštećenja na proizvodu, drugim materijalima ili susednim oblastima.

Napomena: Koristi se za pružanje više informacija koje su neophodne u datoj situaciji.

Opšta bezbednosna uputstva



UPOZORENJE: Pročitajte upozoravajuća uputstva koja slede pre korišćenja proizvoda.

- Ovaj proizvod pri radu stvara elektromagnetno polje. Ovo polje u određenim uslovima može da izazove smetnje na aktivnim i pasivnim medicinskim implantatima. Kako bi se smanjio rizik od teških ili smrtnih povreda, preporučujemo osobama koje imaju medicinske implante da se pre upotrebe ovog uređaja konsultuju sa lekarom ili proizvođačem implanta.
- Ovaj proizvod je opasan ako se koristi nepažljivo ili nepravilno. Ovaj proizvod može prouzrokovati teške telesne povrede ili smrt rukovaoca i drugih osoba.
- Od velike je važnosti da pročitate i shvatite sadržaj ovog priručnika. Ako ste nesigurni u pogledu radne situacije ili procedura rukovanja nakon što ste pročitali korisničko uputstvo, obratite se servisnom agentu pre nastavka rada.
- Ni u kom slučaju ne smete bez odobrenja proizvođača prepravljati prvobitnu konstrukciju proizvoda. Ne koristite proizvod za koji izgleda da je modifikovan i koristite samo dodatke preporučene za ovaj proizvod. Neovlašćene modifikacije i/ili oprema mogu dovesti do teške povrede ili smrti rukovaoca ili drugih osoba.
- Proverite proizvod pre upotrebe. Pogledajte *Bezbednosni uređaji na proizvodu na stranici 50* i *Bezbednosni uređaji na proizvodu na stranici 50*. Nemojte koristiti uređaj koji je oštećen

ili neispravan. Pratite uputstva za bezbednosne provere, održavanje i servisiranje opisana u ovom priručniku.

- Korišćen prigušivač / hvatač varnica i montažna strana hvatača mogu sadržati naslage čestica nastale sagorevanjem i one mogu biti karcinogene. Nemojte se izlagati tim jedinjenjima kad baratate prigušivačem i/ili hvatačem varnica. Pre baratanja prigušivačem i/ili hvatačem varnica, pogledajte . *Da biste proverili prigušivač na stranici 51.*

Bezbednosna uputstva za sklapanje



UPOZORENJE: Pročitajte, shvatite i pridržavajte se tih uputstva pre korišćenja proizvoda.

- Pre pokretanja proizvoda mora da bude postavljen poklopac kvačila i vratilo, inače se kvačilo može otpustiti i prouzrokovati telesnu povredu.
- Jedina oprema koju možete da koristite sa ovim proizvodom su preporučeni priključci za rezanje. Pogledajte *Dodaci na stranici 62.*
- Koristite odobrene zaštitne rukavice.
- Pravilno postavite zaštitni poklopac i vratilo pre pokretanja motora.

Bezbednosna uputstva za rukovanje



UPOZORENJE: Pročitajte upozoravajuća uputstva koja slede pre održavanja proizvoda.

- Koristite ličnu zaštitnu opremu, pogledajte *Lična zaštitna oprema na stranici 50.*
- Ovaj proizvod nije električno izolovan. Ako proizvod dodirne ili se nađe u blizini električne mreže visokog napona, to bi moglo da dovede do teških povreda ili smrti. Elektricitet može da preskoči sa jedne tačke na drugu varničenjem. Što je veći napon, veća je i razdaljina koju elektricitet može da preskoči. Elektricitet takođe može da putuje kroz grane i druge predmete, naročito ukoliko su vlažni. Uvek održavajte razdaljinu od najmanje 10 m između mašine i električnih vodova pod visokim naponom i/ili bilo kojih predmeta koji ih dodiruju. Ukoliko morate da radite na udaljenosti manjoj od navedene, uvek prvo stupite u kontakt sa odgovarajućom distribucijom kako biste osigurali da je struja isključena pre nego što počnete da radite.
- Preterano izlaganje vibracijama može da ošteti krvotok, ili pak da ošteti nerve kod ljudi koji imaju problema sa krvotokom. Obratite se lekaru ako imate simptome preterane izloženosti vibracijama. Ovi simptomi uključuju utrnulost, gubitak osećaja, trnce, bockanje, bol, gubitak snage, promene u boji ili stanju kože. Simptomi se obično pojavljuju u prstima, šakama ili zglobovima. Rizik se može povećati prilikom nižih temperatura.

- Unutrašnjost prigušivača sadrži hemikalije koje mogu biti kancerogene. Izbegavajte kontakt sa tim elementima u slučaju oštećenog prigušivača. Dugotrajno udisanje izduvnih gasova iz motora, pare od ulja za lance kao i strugotine može dovesti do rizika po zdravlje.
- Nikad nemojte koristiti proizvod u zatvorenom prostoru ili na mestima koja nemaju odgovarajuću ventilaciju. Izduvni gasovi sadrže ugljen-monoksid, otrovan i veoma opasan gas bez mirisa.
- Ne koristite proizvod bez prigušivača ili ako mu je prigušivač oštećen. Oštećen prigušivač je bučniji i povećava opasnost od požara. Imajte pri ruci protivpožarne alatke. Ako je obavezno da koristite mrežicu hvatača varnica, ne koristite proizvod bez mrežice hvatača varnica ili sa oštećenom mrežicom hvatača varnica.
- Ako se lanac testere ne zaustavi u praznom hodu, podesite brzinu praznog hoda. Pogledajte *Podešavanje brzine praznog hoda na stranici 56.* Nemojte koristiti proizvod pre dok nije ispravno podešen ili popravljen.
- Proizvod ima veliki domet. Vodite računa da vam niko ne bude bliži od 15 m dok proizvod radi. Uvek pogledajte iza sebe pre nego što se okrenete sa proizvodom. Odmah zaustavite proizvod ako osoba ili životinja uđe u bezbednosnu zonu od 15 m. Ako u istoj oblasti radi još neko, održavajte bezbednosno rastojanje od najmanje 15 m.
- Pridržavajte se primenljivih bezbednosnih propisa za rad u blizini nadzemnih energetskih vodova. Grane koje padaju mogu dovesti do kratkog spoja.
- Nikada nemojte da stojite direktno ispod grane koju sečete. Ovo može dovesti do ozbiljnih ili čak smrtonosnih, telesnih povreda.
- Vodite računa o komadima grana koje mogu da budu odbačene u toku sečenja. Ne režite preblizu tla jer može da dođe do bacanja kamenja i drugih predmeta.
- Ne koristite proizvod po lošem vremenu, kao što je gusta magla, jaka kiša, snažan vetar i velika hladnoća. Rad po lošem vremenu može vas umoriti i stvoriti dodatne opasnosti, kao što je zaleđeno tlo i nepredviđeni smer pada.
- Nemojte koristiti proizvod ako ste umorni, bolesni ili pod uticajem alkohola, droge ili lekova jer to može imati negativan uticaj na vašu moć vida, opreznost, koordinaciju i rasuđivanje.
- Uverite se da možete da se krećete na bezbedan način i da imate siguran stav. Pregledajte područje oko vas da biste videli da li ima prepreka kao što su korenje, kamenje, grane i jarci. Budite pažljivi tokom rada na nagibima.
- Nemojte uklanjati isečeni materijal niti dozvoljavati drugim osobama da uklanjaju isečeni materijal dok motor radi ili se oprema za rezanje okreće jer to može imati za posledicu tešku telesnu povredu.
- Nemojte se preterano naginjati. Održavajte stabilan položaj stopala i dobru ravnotežu sve vreme.

- Uvek držite proizvod obema rukama. Držite proizvod sa desne strane tela.

(Sl. 16)

- Držite ruke i stopala dalje od lanca dok se potpuno ne zaustavi pri isključivanju proizvoda.
- Ne radite sa merdevina, stolica i drugih visokih mesta koja nisu potpuno obezbeđena.
- Nemojte spuštati proizvod dok motor radi osim ako imate jasan pogled na njega.
- Trudite se da čujete signale upozorenja i glasne uzvike kada koristite zaštitu za uši. Uvek skinite zaštitu za uši nakon zaustavljanja motora.
- Zaustavite motor pre nego što pređete u novo radno područje. Uvek pričvrstite zaštitu za transportovanje pre nego što pomerite opremu.
- Nikad ne dozvolite deci da koriste proizvod ili budu u njegovoj blizini. Iz tog razloga uvek uklonite kapicu svećice kada proizvod nije pod nadzorom.

Lična zaštitna oprema



UPOZORENJE: Pročitajte upozoravajuća uputstva koja slede pri korišćenju proizvoda.

- Uvek koristite odobrenu ličnu zaštitnu opremu kada koristite proizvod. Lična zaštitna oprema ne može da u potpunosti spreči telesnu povredu, ali ona umanjuje stepen telesne povrede ako dođe do nesrećnog slučaja. Neka vam vaš prodavac pomogne u izboru odgovarajuće opreme.
- Nosite zaštitni šlem ako postoji opasnost od pada predmeta.

(Sl. 17)

- Nosite odobrenu zaštitu za uši koja pruža dovoljno smanjenje buke. Dugotrajno izlaganje buci može prouzrokovati trajne povrede sluha.

(Sl. 18)

- Koristite odobrenu zaštitu za oči. Prilikom korišćenja vizira istovremeno se moraju koristiti odobrene zaštitne naočare. Odobrene zaštitne naočare moraju ispunjavati standard ANSI Z87.1 u SAD ili EN 166 u zemljama Evropske unije.

(Sl. 19)

- Nosite rukavice po potrebi, na primer, kada pričvršćujete, pregledate ili čistite opremu za rezanje.
- Koristite stabilne čizme koje se ne klizaju.
- Nosite odeću napravljenu od jake tkanine. Uvek nosite debele, dugačke pantalone i dugačke rukave. Nemojte nositi široku odeću koja može da se zakači o grančice i grane. Nemojte nositi nakit, kratke pantalone, sandale ili ići bosonogi. Sklonite kosu tako da vam bude iznad ramena.
- Držite komplet za prvu pomoć pri ruci.

(Sl. 20)

Bezbednosni uređaji na proizvodu



UPOZORENJE: Pročitajte upozoravajuća uputstva koja slede pri korišćenju proizvoda.

- Nemojte da koristite proizvod sa bezbednosnim uređajima koji su oštećeni ili neispravni.
- Redovno proveravajte bezbednosne uređaje. Pogledajte *Šema održavanja na stranici 55*.
- Ako su bezbednosni uređaji oštećeni ili neispravni, obratite se Husqvarna servisnom centru.

Provera blokade obarača gasa

Blokada obarača gasa sprečava slučajno aktiviranje komande gasa.

1. Pritisnite blokadu obarača gasa (A) i uverite se da je komanda gasa otpuštena (B). Kada otpustite ručicu, i komanda gasa i blokada obarača gasa se vraćaju u prvobitne položaje. (Sl. 21)
2. Otpustite blokadu obarača gasa i uverite se da je komanda gasa zaključana u položaju brzine praznog hoda. (Sl. 22)
3. Pritisnite blokadu prekidača gasa i uverite se da se vraća u početni položaj kada je otpustite. (Sl. 23)
4. Uverite se da se komanda gasa i blokada obarača gasa slobodno pomeraju i da povratna opruga pravilno radi. (Sl. 24)
5. Pokrenite proizvod i dajte puni gas. Pogledajte *Pokretanje proizvoda na stranici 54*.
6. Otpustite komandu gasa i proverite da li se priključak za košenje zaustavio. Ukoliko se priključak za košenje okreće i dalje mada se ručica za gas nalazi u položaju praznog hoda, onda treba prekontrolisati podešavanje na karburatoru. Pogledajte *Održavanje na stranici 55* (Sl. 25)

Da biste proverili rad prekidača za zaustavljanje

1. Pokrenite motor.
2. Pomerite prekidač za zaustavljanje u položaj za zaustavljanje i proverite da li se motor zaustavio. (Sl. 26)

Da biste proverili sistem prigušenja vibracija

Sistem prigušenja vibracija smanjuje vibracije u ručicama na minimum što olakšava proces rada. Sistem prigušenja vibracija proizvoda smanjuje prenos vibracija između jedinice motora i jedinice osovine proizvoda.

1. Zaustavite motor.
2. Izvršite vizuelni pregled deformacija i oštećenja, poput naprslina. (Sl. 27)
3. Pobrinite se da na ispravan način postavite elemente sistema prigušenja vibracija.

Da biste proverili prigušivač

(Sl. 28)

Prigušivač održava nivo buke na minimumu i usmerava izduvne gasove od rukovaoca. U oblastima sa vrućom, suvom klimom postoji veliki rizik od požara. Poštujte lokalne propise i uputstva za održavanje

(Sl. 29)

- Izvršite vizuelni pregled u pogledu oštećenja i deformacija.
- Uverite se da je prigušivač pravilno pričvršćen na proizvod. (Sl. 30)
- Vizuelno pregledajte mrežicu hvatača varnica. (Sl. 31) Pogledajte *Održavanje prigušivača na stranici 56*.

Bezbednosne mere u vezi sa gorivom



UPOZORENJE: Pročitajte upozoravajuća uputstva koja slede pre korišćenja proizvoda.

- Nemojte mešati gorivo u zatvorenom prostoru ili blizu izvora toplote.
- Nemojte pokretati proizvod ako na njemu postoje tragovi goriva ili motornog ulja. Uklonite neželjeno gorivo/ulje i sačekajte da se proizvod osuši. Uklonite neželjeno gorivo sa proizvoda.
- Ako prospete gorivo na odeću, odmah je presvucite.
- Nemojte dozvoliti da gorivo dospe na vaše telo, ono može izazvati telesnu povredu. Ako vam gorivo dospe na telo, uklonite ga vodom i sapunom.
- Nemojte pokretati motor ako prospete ulje ili gorivo na proizvod ili vaše telo.
- Nemojte pokretati proizvod ako postoji curenje iz motora. Redovno proveravajte da li motor curi.
- Budite oprezni pri radu sa gorivom. Gorivo je zapaljivo a isparenja su eksplozivna i mogu izazvati telesne povrede ili smrt.
- Nemojte udisati isparenja goriva, to može izazvati telesnu povredu. Uverite se da ima dovoljno protoka vazduha.
- Nemojte da pušite u blizini goriva ili motora.
- Nemojte stavljati vruće predmete blizu goriva ili motora.
- Nemojte dolivati gorivo kada motor radi.
- Uverite se da je motor hladan pre dopunjavanja goriva.
- Pre dopunjavanja goriva, polako otvorite poklopac rezervoara za gorivo i pažljivo otpustite pritisak.
- Uverite se da ima dovoljno protoka vazduha prilikom dopunjavanja goriva i mešanja goriva (benzin i ulje za dvotaktne motore) ili pražnjenja rezervoara za gorivo.
- Gorivo i njegova isparenja su veoma zapaljivi i mogu izazvati teške telesne povrede u slučaju udisanja ili kontakta sa kožom. Zbog toga budite pažljivi prilikom

rukovanja gorivom i obezbedite dovoljno protoka vazduha.

- Pažljivo zategnite čep rezervoara za gorivo ili bi moglo doći do požara.
- Odmaknite proizvod najmanje 3 m (10 stopa) od mesta na kojem ste sipali gorivo pre pokretanja.
- Nemojte sipati previše goriva u rezervoar za gorivo.
- Pobrinite se da ne može doći do curenja kada pomerate proizvod ili kantu za gorivo.
- Nemojte stavljati proizvod ili kantu za gorivo na mesto gde postoji otvoreni plamen, varnice ili pilot gorionik. Uverite se da u skladišnom prostoru nema otvorenog plamena.
- Koristite samo odobrene kante za gorivo prilikom prenošenja ili skladištenja goriva.
- Ispraznite rezervoar za gorivo pre dugotrajnog skladištenja. Pridržavajte se lokalnog zakona u pogledu mesta odlaganja goriva.
- Očistite proizvod pre dugotrajnog skladištenja.
- Skinite kapicu sa svećice pre skladištenja proizvoda kako biste osigurali da se motor ne može slučajno pokrenuti.

Bezbednosna uputstva za održavanje



UPOZORENJE: Pročitajte upozoravajuća uputstva koja slede pre održavanja proizvoda.

- Održavajte samo održavanje i servisiranje opisano u priručniku za rukovaoca. Ostale popravke i servisiranje treba da obavlja stručni serviser.
- Redovno vršite bezbednosne provere, održavanje i servisiranje opisano u ovom priručniku. Redovno održavanje produžava životni vek proizvoda i smanjuje opasnost od nezgoda. Uputstva potražite u *Održavanje na stranici 55*.
- Ako se ne prođu bezbednosne provere opisane u ovom priručniku kad izvršite održavanje, obratite se serviseru. Garantujemo da su za vaš proizvod dostupne profesionalne popravke i servisiranje.

Bezbednosna uputstva za opremu za rezanje



UPOZORENJE: Pročitajte upozoravajuća uputstva koja slede pre korišćenja proizvoda.

- Koristite samo kombinacije vodilice i lanca te opreme za oštrenje koje preporučimo. Uputstva potražite u *Dodaci na stranici 62*.
- Nosite zaštitne rukavice prilikom korišćenja i održavanja lanca testere. I nepomičan lanac testere može da izazove povrede.
- Rezni zubi treba da budu pravilno naoštreni. Pridržavajte se uputstava i koristite preporučenu

poluokruglu turpiju. Lanac testere koji je oštećen ili nepravilno naoštren povećava rizik od nesreća.

(Sl. 32)

- Držite se tačnog podešavanja ograničivača dubine. Pridržavajte se uputstava i koristite preporučeno podešavanje ograničivača dubine.

(Sl. 33)

- Uverite se da je lanac pravilno zategnut. Ako lanac testere nije pravilno zategnut na vodilicu, može da spadne sa njega. Neodgovarajuća zategnutost

lanca testere povećava habanje vodilice, lanca i pogonskog lančanika. Pogledajte *Zatezanje lanca na stranici 59*.

(Sl. 34)

- Redovno održavajte opremu za rezanje i pravilno je podmazujte. Ako lanac testere nije pravilno podmazan, povećava se rizik habanja vodilice, lanca testere i pogonskog lančanika.

(Sl. 35)

Sklapanje

Sklapanje rezne glave



OPREZ: Uverite se da je pogonska osovina unutar kanala povezana sa otvorom u reznoj glavi.

(Sl. 36)

1. Otpustite zavrtnaj na reznoj glavi, (A)
2. Postavite reznju glavu na kanal tako da šraf (A) bude poravnat sa rupom na kanalu kao što je prikazano.
3. Pritegnite zavrtnaj prstima (A). Proverite da li se zavrtnaj (A) uklapa u rupu na vratilu.
4. Stegnite zavrtnaj (A).
5. Stegnite zavrtnaj (B).

Sklapanje vodilice i lanca testere

1. Odvijte navrtku vodilice i skinite zaštitni poklopac.
2. Namestite šipku preko zavrtnja šipke. Postavite šipku u najdalji zadnji položaj. Postavite lanac preko lančanika za pogon i u žleb na šipci. Počnite na gornjoj strani šipke.
3. Uverite se da su ivice reznih karika na gornjem delu mača okrenute ka napred. (Sl. 37)
4. Namestite poklopac i iglu za regulisanje lanca (A) u otvoru na vodilici. Proveri da li pogonske karike lanca propisno naležu na pogonski lančanik (B) i da li lanac leži u žlebu vodilice (C). Rukom zategnite navrtku vodilice. (Sl. 38)

5. Zategnite lanac tako što ćete kombinovanim ključem okretati zavrtnaj za zatezanje lanca uredno. Lanac treba zatezati dok sasvim ne nalegne na donju stranu mača. (Sl. 39)
6. Lanac je propisno zategnut kad ne visi sa donje strane sečiva, ali se još uvek može lako okretati rukom. Podigni vrh mača i pritegni matice mača kombinovanim ključem. (Sl. 40)
7. Posle nameštanja novog lanca, njegovu zategnutost treba često proveravati dok se lanac ne razradi. Redovno proveravajte zategnutost lanca. Propisno zategnut lanac dobro seče i ima dug radni vek.

Podešavanje uprtača

Uvek koristite uprtač uz mašinu da biste osigurali maksimalnu kontrolu nad mašinom i smanjili rizik od zamora ruku i leđa.

1. Stavite uprtač.
2. Pričvrstite mašinu na noseću kuku uprtača.
3. Podesite dužinu uprtača tako da kuka dođe otprilike u nivo vašeg desnog kuka. (Sl. 41)

Sklapanje štitnika od udara

1. Postavite štitnik pomoću 3 zavrtnja. (Sl. 42)
2. Pritegnite zavrtnje na 30 ft/lbs (4 Nm).
3. Ponovo pritegnite zavrtnje posle oko 20 sati korišćenja proizvoda.

Rad

Uvod



UPOZORENJE: Pre rada sa proizvodom, morate pročitati i razumeti poglavlje o bezbednosti.

Kontrola pre starta

1. Pregledajte radno područje. Uklonite sve predmete koje mašina može da odbaci.

2. Proverite lanac. Nikada nemojte da upotrebljavate tupu, naprsnu ili oštećenu opremu.
3. Uverite se da je proizvod u besprekornom radnom stanju.
4. Proverite da li su sve navrtke i zavrtnji dobro pričvršćeni.
5. Uverite se da je lanac dovoljno podmazan, pogledajte *Provera podmazanosti lanca na stranici 59*.

6. Proverite da li se lanac uvek zaustavlja kad je motor u režimu praznog hoda.
7. Proizvod koristite isključivo u svrhe za koje je namenjen.
8. Uverite se da su drška i bezbednosne funkcije ispravne. Nemojte koristiti mašinu kojoj nedostaju delovi ili kojoj su specifikacije izmenjene.

Gorivo

Ovaj proizvod ima dvotaktni motor.



OPREZ: Neodgovarajući tip goriva može da ošteti motor. Koristite mešavinu benzina i ulja za dvotaktni motor.

Unapred smešano gorivo

- Koristite Husqvarna unapred smešano alkatilno gorivo za najbolje radne karakteristike i produžetak radnog veka motora. To gorivo sadrži manje štetnih hemikalija od običnog goriva i tako smanjuje štetne izduvne gasove. Količina ostataka posle sagorevanja je niža u ovom gorivu, pa komponente motora ostaju čistije.

Mešanje goriva

Benzin



OPREZ: Nemojte koristiti benzin sa oktanskim brojem manjim od 90 RON (87 AKI). To može prouzrokovati oštećenje proizvoda.



OPREZ: Nemojte koristiti benzin sa više od 10% koncentracije etanola (E10). To može prouzrokovati oštećenje proizvoda.



OPREZ: Nemojte koristiti olovni benzin. To može prouzrokovati oštećenje proizvoda.

- Uvek koristite sveži bezolovni benzin sa minimalnim oktanskim brojem od 90 RON (87 AKI) i sa manje od 10% koncentracije etanola (E10).
- Koristite benzin sa višim oktanskim brojem ako često koristite proizvod pri kontinuirano visokoj brzini motora.
- Uvek koristite kvalitetnu mešavinu bezolovnog benzina/ulja.

Ulje za dvotaktne motore

- Najbolje rezultate daje Husqvarna ulje za dvotaktne motore.
- Ako Husqvarna ulje za dvotaktne motore nije dostupno, koristite drugo ulje za dvotaktne motore

dobrog kvaliteta za motore sa vazдушnim hlađenjem. Obratite se dileru za izbor odgovarajućeg ulja.



OPREZ: Nemojte koristiti ulje za dvotaktne motore za vanbrodske motore sa vodenim hlađenjem, koje se takođe naziva ulje za vanbrodske motore. Nemojte koristiti ulje za četvorotaktne motore.

Pravljenje mešavine benzina i ulja za dvotaktne motore

Benzin, litara	Ulje za dvotaktne motore, litara
	2% (50:1)
5	0,10
10	0,20
15	0,30
20	0,40



OPREZ: Male greške mogu znatno da utiču na odnos u mešavini kad mešate male količine goriva. Pažljivo izmerite količinu ulja koja će se koristiti za mešavinu da biste dobili tačan odnos u mešavini.

(Sl. 43)

1. Dospite pola količine goriva u čist sud za gorivo.
2. Dodajte punu količinu ulja.
3. Promešajte mešavinu goriva.
4. Dodajte preostalu količinu goriva u sud za gorivo.
5. Pažljivo promešajte mešavinu goriva.



OPREZ: Ne pravite mešavinu za duže od 1 mesec unapred.

Punjenje rezervoara za gorivo

1. Obrišite deo oko čepa rezervoara za gorivo.
2. Promućkajte kantu i uverite se da se gorivo u potpunosti izmešalo. Uvek koristite kantu za gorivo sa ventilom protiv prosipanja.
3. Napunite rezervoar za gorivo.
4. Pažljivo zategnite čep rezervoara za gorivo.
5. Pomerite proizvod 3 m (10 stopa) ili dalje od mesta i izvora dolivanja goriva pre pokretanja.

(Sl. 44)



OPREZ: Zagađenje u rezervoarima za gorivo dovodi do neispravnosti u radu. Redovno očistite rezervoar za gorivo i rezervoar za ulje lanca i zamenite filter za gorivo jednom godišnje ili češće.

Razrađivanje

- Tokom prvih 10 sati rada, ne dodajte pun gas na prazno tokom dužih perioda.

Korišćenje odgovarajućeg ulja za lanac



UPOZORENJE: Ne koristite otpadno ulje, jer to nije zdravo ni po vas ni po životnu sredinu. Otpadno ulje oštećuje i pumpu za ulje, vodilicu i lanac testere.



UPOZORENJE: Lanac testere može da koči ako podmazivanje opreme za rezanje nije dovoljno. Opasnost od teške povrede ili smrti rukovaoca.



UPOZORENJE: Ovaj proizvod ima funkciju koja omogućava da se gorivo potroši pre ulja za lanac. Koristite odgovarajuće ulje za lanac da bi ova funkcija radila kako bi trebalo. Obratite se serviseru pri biranju ulja za lanac.

Napomena: Proizvod ima automatski sistem za podmazivanje lanca. Možete da podesite i protok ulja. Pogledajte *Podešavanje podmazivanja lanca na stranici 59*.

- Za maksimalno trajanje lanca i očuvanje okoline koristite Husqvarna ulje za lanac. Ako Husqvarna ulje za lanac nije dostupno, preporučujemo da koristite standardno ulje za lanac.
- Koristite ulje za lanac koje dobro prijanja na lanac.
- Koristite ulje za lanac odgovarajućeg opsega viskoziteta, koji odgovara temperaturi vazduha.



OPREZ: Ako je ulje previše retko, potrošiće se pre goriva. Na temperaturama ispod 0 °C / 32 °F neka ulja za lanac postaju previše gusta, što može da ošteti delove pumpe za ulje.

- Koristite preporučenu opremu za rezanje. Pogledajte *Dodaci na stranici 62*.

Korišćenje proizvoda

- Držite proizvod što je moguće bliže telu da biste dobili najbolju ravnotežu.
- Ne dozvolite da vrh dodiruje tlo.

- Ne žurite sa radom, već radite polako sve dok ne posećete sve grane.
- Snizite broj obrtaja motora na broj obrtaja praznog hoda posle svakog radnog postupka. Duže vreme rada motora pod punim brojem obrtaja bez opterećenja motora može da prouzrokuje ozbiljna oštećenja motora.
- Uvek radite pod punim gasom.
- Uvek kada je to moguće postavite se tako da možete da napravite urez u grani pod pravim uglom. (Sl. 45)
- Velike grane secite iz delova da biste mogli lakše da kontrolisete gde one padaju. (Sl. 46)
- Nemojte da vršite sečenje kroz zadebljanje u korenu grane jer će to usporiti njen oporavak i povećati rizik od napada gljivica. (Sl. 47)
- Koristite „Stop“ prekidač u dnu rezne glave da biste olakšali sečenje. Ovim ćete sprečiti da se uređaj za sečenje odbije od grane. (Sl. 48)
- Pre nego što presećete granu napravite početni urez sa donje strane grane. Ovo će sprečiti kidanje kore, što bi moglo dovesti do sporog oporavka drveta i izazvati njegovo trajno oštećenje. Rez ne bi trebalo da bude dublji od 1/3 debljine grane, da se izbeglo zaglavljivanje. Ostavite lanac da radi dok izvlačite uređaj za sečenje iz grane kako biste izbegli zaglavljivanje. (Sl. 49)

Priprema proizvoda za pokretanje

1. Pritisnite pumpu za vazduh 10 puta. (Sl. 50)

Napomena: Nije neophodno u potpunosti napuniti pumpu.

2. Pomerite kontrolu čoka nagore u položaj čoka. (Sl. 51)



UPOZORENJE: Lanac će početi da se okreće čim pokrenete motor sa čokom.

Pokretanje proizvoda



UPOZORENJE: Pročitajte upozorenja u poglavlju o bezbednosti pre nego što pokrenete proizvod (pogledajte *Bezbednost na stranici 48*).

1. Koristite zaštitne rukavice.
2. Držite proizvod na tlu levom rukom.



OPREZ: Nemojte koristiti stopala!

3. Držite ručicu užeta startera desnom rukom.
4. Polako povucite užu startera desnom rukom dok ne osetite otpor (zapinjачи startera su se zakačili).



UPOZORENJE: Nemojte namotavati užu startera oko ruke.

5. Brzo i snažno povucite užu.



OPREZ: Nemojte potpuno izvlačiti užu startera i nemojte puštati ručicu užeta startera kada je užu startera u potpunosti izvučeno. To može prouzrokovati oštećenje proizvoda.

6. Povucite užu startera dok se motor ne pokrene ili maksimalno 5 puta.
7. Ponovo pokrenite čok kada se motor pokrene ili nakon što ste povukli užu startera 5 puta.
8. Ako je neophodno, povlačite užu startera dok se motor ne pokrene.
9. Pustite da motor radi 10 sekundi.
10. Postepeno dodajte gas.
11. Postarajte se da motor radi ujednačeno.

Napomena: Ako se motor zaustavi, ponovite postupak.

O površinama



UPOZORENJE: Nemojte dozvoliti da vam bilo koji deo tela dospe u sivo označenu oblast. Ako dodirnete sivo označenu oblast, to može rezultirati opekotinama kože. Takođe može prouzrokovati strujni udar ako je kapica svećice oštećena. Ne koristite proizvod sa oštećenom kapicom svećice.

(Sl. 52)

Zaustavljanje proizvoda

1. Pomerite prekidač za zaustavljanje u položaj za zaustavljanje kako biste zaustavili motor. (Sl. 53)



OPREZ: Prekidač za zaustavljanje se automatski vraća u početni položaj. Kako ne bi došlo do slučajnog pokretanja, prilikom sklapanja, provere i/ili održavanja treba ukloniti kapicu sa svećice.

Održavanje

Uvod

Ispod su navedena opšta uputstva za održavanje. Ako su vam potrebne dodatne informacije, kontaktirajte servis.

Šema održavanja

Sledi lista koraka održavanja koje treba izvršiti na proizvodu. Većina delova je opisana kasnije u ovom poglavlju.

Napomena: Korisnik sme da održava i servisira proizvod samo na način opisan u ovom korisničkom uputstvu. Svaki veći rad treba da izvrši ovlašćeni servisni centar.

Održavanje	Dnevno	Nedeljno	Mesečno
Očistite spoljnu površinu.	X		
Uverite se da blokada obarača gasa i gas funkcionišu pravilno.	X		
Proverite prekidač za zaustavljanje i uverite se da ispravno radi.	X		
Uverite se da se lanac ne okreće pri brzini praznog hoda.	X		
Očistite filter za vazduh. Zamenite po potrebi.	X		
Proverite da li na lancu ima vidljivih naprslina zakivaka i karika, da li je lanac krut, kao i da li su zakivci i karike nenormalno istrošeni.	X		
Očistite prostor ispod zaštitnog poklopcu.	X		
Uverite se da su zavrtnji i navrtke pritegnuti.	X		
Pregledajte da motor, rezervoar za gorivo i vodovi za gorivo ne cure.	X		
Očistite sistem za hlađenje.		X	

Održavanje	Dnevno	Nedeljno	Mesečno
Pregledajte starter i uže startera u pogledu oštećenja.		X	
Pregledajte da na elementima sistema prigušenja vibracija ne postoje oštećenja i naprsline.		X	
Očistite spoljašnji deo svećice. Uklonite je i proverite zazor elektroda. Podesite odgovarajući zazor elektroda (pogledajte <i>Pregled svećice na stranici 57</i>) ili zamenite svećicu. Postarajte se da svećica ima prigušivač.		X	
Očistite spoljašnjost karburatora i prostor oko njega.		X	
Oturpijajte sve brazgotine sa ivica mača.		X	
Očistite ili zamenite mrežicu hvatača varnica na prigušivaču.		X	
Očistite rezervoar za gorivo.			X
Proverite da li je filter za gorivo zaprljan i da li crevo za dovod goriva ima pukotine ili je na drugi način oštećeno. Zamenite po potrebi.			X
Proverite sve kablove i konektore.			X
Proverite da li ima habanja na kvačilu, oprugama kvačila i bubnju kvačila. Ukoliko je potrebno, zamenite ih u ovlašćenom servisu.			X
Proverite svećicu. Zamenite svećicu ako je potrebno.			X
Proverite dielektričnu osovinu za slučaj habanja i oštećenih oblasti. Nemojte da koristite proizvod ako je dielektrična osovina pohabana ili ima oštećene oblasti. Pogledajte OSHA 1910.269 za više informacija.	X		

Podešavanje brzine praznog hoda

1. Uverite se da je filter za vazduh čist i da je poklopac filtera za vazduh pričvršćen pre podešavanja brzine praznog hoda.
2. Pokrenite proizvod. Pogledajte *Pokretanje proizvoda na stranici 54*
3. Podesite brzinu praznog hoda pomoću zavrtnja za podešavanje T koji je označen oznakom „T“. Okrećite zavrtnj za podešavanje praznog hoda udesno sve dok lanac ne počne da se okreće. (Sl. 54)
4. Okrećite zavrtnj za podešavanje praznog hoda ulevo sve dok se lanac ne zaustavi.

Brzina praznog hoda je ispravna kada motor ravnomerno radi u svim položajima. Brzina praznog hoda mora da bude manja od brzine pri kojoj lanac počinje da se okreće.



UPOZORENJE: Ako se lanac ne zaustavi kad podesite brzinu praznog hoda, obratite se najbližem servisu. Nemojte koristiti proizvod pre nego što je ispravno podešen ili popravljen.

Napomena: Pogledajte *Tehnički podaci na stranici 61* za preporučene brzine praznog hoda.

Održavanje prigušivača

Prigušivač umanjuje nivo buke i usmerava izduvne gasove od rukovaoca.



UPOZORENJE: Površine korišćenog prigušivača / hvatača varnica i montažne strane hvatača mogu da sadrže naslage čestica nastale sagorevanjem, koje mogu da budu karcinogene. Da biste izbegli dodir sa kožom ili udisanje tih čestica kad čistite ili servisirate hvatač varnica:

- nosite rukavice;
- očistite i/ili servisirajte u prostoru s dobrim protokom vazduha;
- ne čistite mrežicu hvatača varnica vazduhom pod pritiskom;
- kad čistite mrežicu hvatača varnica, koristite čeličnu četku i četkajte od sebe.



UPOZORENJE: Ne koristite proizvod sa oštećenim prigušivačem ili prigušivačem u lošem stanju.



UPOZORENJE: Nemojte koristiti proizvod ako nedostaje mrežica hvatača varnica na prigušivaču ili ako je oštećena.



UPOZORENJE: Prigušivači koji imaju katalizatore se veoma greju tokom rada i ostaju vrući tokom određenog vremena nakon što zaustavite proizvod. To se odnosi i na rad u praznom hodu. Ako dodirnete proizvod, to može rezultirati opekotinama kože. Mislite na opasnost od požara.

1. Zaustavite proizvod i sačekajte da se ohladi.
2. Uklonite poklopac prigušivača. (Sl. 55)
3. Uklonite zavrtnj koji pričvršćuje mrežicu hvatača varnica. (Sl. 56)
4. Očistite mrežicu hvatača varnica ako je zapušena ili je zamenite ako je oštećena.



OPREZ: Mrežica hvatača varnica mora biti zamenjena ako je oštećena. Nemojte koristiti proizvod ako nedostaje mrežica hvatača varnica na prigušivaču ili ako je oštećena.



OPREZ: Ako je mrežica hvatača varnica često zapušena, to može biti znak da je smanjen učinak katalizatora. Obratite se servisu radi pregleda prigušivača. Zapušena mrežica hvatača varnica doveste do pregrevanje i oštećenje cilindra i klipa.

Sistem za hlađenje

Proizvod ima sistem za hlađenje kako bi se radna temperatura održavala što je moguće nižom.

Očistite komponente sistema za hlađenje pomoću četke jedanput nedeljno ili češće u lošijim uslovima. Priljav ili zapušen sistem za hlađenje će dovesti do pregrevanja proizvoda što može da ošteti klip i cilindar.

Sistem za hlađenje ima sledeće komponente:

1. Usis vazduha na starteru.
2. Krilca na zamajcu.
3. Krilca za hlađenje na cilindru.
4. Poklopac cilindra.
5. Poklopac prigušivača.
6. Ploča prigušivača.

(Sl. 57)

Pregled svećice



OPREZ: Uvek koristite preporučeni tip svećice, pogledajte *Tehnički podaci na stranici 61*. Neodgovarajući tip svećice može da ošteti proizvod.

- Pregledajte svećicu ako je snaga motora mala, ako se teško pokreće ili nepravilno radi u praznom hodu.

- Da biste smanjili rizik od nakupljanja neželjenog materijala na elektrodama svećice, poštuju sledeća uputstva:
 - a) Uverite se da je broj obrtaja na praznom hodu pravilno podešen.
 - b) Uverite se da je mešavina dobro napravljena.
 - c) Uverite se da je filter za vazduh čist.
- Ako je svećica prljava, očistite je i ujedno proverite da li je razmak između elektroda tačan, pogledajte *Tehnički podaci na stranici 61*. (Sl. 58)
- Zamenite svećicu ako je potrebno.

Filter za vazduh

Obrišite prašinu i očistite prljavštinu sa filtera za vazduh kako bi ostao čist i da bi se sprečili sledeći problemi:

- kvarovi karburatora,
- problemi priiklom pokretanja proizvoda,
- gubitak snage motora,
- nepotrebno habanje delova motora i
- Prekomerna potrošnja goriva.

Čišćenje filtera za vazduh



OPREZ: Filter za vazduh koji je oštećen, veoma zaprljan ili natopljen gorivom mora se uvek zameniti.

Redovno čistite filter vazduha od prašine i prljavštine. Time se sprečavaju kvarovi karburatora, problemi pri startovanju, gubitak snage motora, habanje delova motora i veća potrošnja goriva nego što je normalno.

Ako koristite filter za vazduh duže vreme, on se ne može u potpunosti očistiti. Zamenite filter za vazduh novim u redovnim intervalima. Pogledajte *Šema održavanja na stranici 55*.

1. Pomerite polugu čoka nagore da biste zatvorili ventil čoka. (Sl. 51)
2. Skinite poklopac filtera za vazduh i filtere za vazduh. (Sl. 59)
3. Očistite filtere za vazduh toplom sapunjavom vodom.
4. Zamenite filtere za vazduh ako ne mogu da se očiste u potpunosti. Uvek zamenite oštećeni filter za vazduh.
5. Očistite unutrašnju površinu poklopc filtera. Koristite komprimovani vazduh ili četku.
6. Proverite gumenu zaptivku filtera za vazduh. Zamenite filter za vazduh ako je gumena zaptivka oštećena.
7. Uverite se da je filter za vazduh suv pre nego što ga ponovo postavite.

Provera pogonskog lančanika

1. Redovno proveravajte istrošenost pogonskog lančanika. Zameni ga ako je suviše istrošen. (Sl. 60)

Pregled opreme za košenje

1. Uverite se da u zakivcima i karikama nema naprslina i da nema labavih zakivaka. Zamenite ako je potrebno. (Sl. 61)
2. Uverite se da se lanac lako savija. Zamenite lanac ako je krut.
3. Uporedite stari lanac testere sa novim da biste proverili da li su zakivci i karike pohabani.
4. Zamenite lanac testere kad najduži deo reznog zuba bude kraći od 4 mm / 0,16 inča. Zamenite ga i ako na reznim zubima postoje pukotine. (Sl. 62)

Pregled vodilice

1. Uverite se da kanal za ulje nije zapušten. Očistite ga ako je potrebno. (Sl. 63)
2. Proverite ima li brazgotina na ivicama vodilice. Brazgotine uklonite turpijom. (Sl. 64)
3. Očistite žleb vodilice. (Sl. 65)
4. Pregledajte pohabanost žleba vodilice. Zamenite vodilicu ako je potrebno. (Sl. 66)
5. Pogledajte da li je vrh vodilice grub ili veoma pohaban. (Sl. 67)
6. Uverite se da se lančanik na vrhu vodilice lako okreće i da otvor za podmazivanje u lančaniku na vrhu vodilice nije zapušten. Po potrebi očistite i podmažite. (Sl. 68)
7. Svakodnevno okrećite vodilicu da biste joj produžili trajanje. (Sl. 69)

Oštrenje lanca

Informacije o vodilici i lancu testere



UPOZORENJE: Nosite zaštitne rukavice prilikom korišćenja i održavanja lanca testere. I nepomičan lanac testere može da izazove povrede.

Zamenite pohabanu ili oštećenu vodilicu ili lanac testere kombinacijom vodilice i lanca koju preporučuje Husqvarna. Ovo je potrebno radi očuvanja bezbednosnih funkcija proizvoda. Pogledajte *Dodaci na stranici 62* za listu kombinacija zamenskih vodilica i lanaca koje preporučujemo.

- Dužina vodilice, inči/cm. Informacije o dužini vodilice obično se nalaze na zadnjem kraju vodilice.

(Sl. 70)

- Broj zubaca na lančaniku na vrhu vodilice (T).

(Sl. 71)

- Korak lanca u inčima. Razmak između pogonskih karika lanca mora da odgovara razmaku zubaca na lančaniku na vrhu vodilice i pogonskom lančaniku.

(Sl. 72)

- Broj pogonskih karika. Broj pogonskih karika određen je tipom vodilice.

(Sl. 73)

- Širina žleba vodilice, inči/mm. Širina žleba vodilice mora da bude ista kao širina zuba za vođenje i pogonjenje.

(Sl. 74)

- Otvor za ulje za lanac i otvor za zatezač lanca. Vodilica mora da bude u ravni sa proizvodom.

(Sl. 75)

- Širina zuba za vođenje i pogonjenje.

(Sl. 76)

Opšte informacije o oštrenju zuba za rezanje

Ne koristite tup lanac. Ako je lanac tup, potrebno je više pritiska za guranje vodilice kroz drvo. Ako je lanac veoma tup, pri rezanju će se umesto piljevine praviti drvena prašina.

Oštar lanac „jede“ kroz drvo tako da se dobija duga i debela piljevina.

Zub za rezanje (A) i ograničivač dubine (B) čine rezni deo lanca. Razlika u visini ova dva (nadvišenje) daje dubinu rezanja.

(Sl. 77)

Kad oštrite rezni zub, vodite računa o sledećem:

- Ugao turpijanja.

(Sl. 78)

- Ugao rezanja.

(Sl. 79)

- Položaj turpije.

(Sl. 80)

- Prečnik okrugle turpije.

(Sl. 81)

Lanac testere se teško pravilno oštiri ako nemate odgovarajuću opremu. Koristite Husqvarna turpiju za oštrenje. To će pomoći da se održe najbolje radne karakteristike pri rezanju.

Napomena: Pogledajte *Oštrenje rezača na stranici 58* za više informacija o oštrenju lanca testere.

Oštrenje rezača

1. Koristite okruglu i poluokruglu turpiju za oštrenje rezača. (Sl. 82)

Napomena: Pogledajte *Oprema za turpijanje i uglovi turpijanja na stranici 62* za informacije o ravnim i valjkastim turpijama koje preporučuje Husqvarna za vaš lanac.

2. Turpijajte rezače na odgovarajući način. Pratite uputstva isporučena uz turpiju.

3. Pomerajte turpiju od unutrašnje strane reznog zuba ka spolja. Smanjite pritisak u potezu povlačenja. (Sl. 83)
4. Uklonite materijal sa iste strane na svim reznim zubima.
5. Okrenite proizvod i uklonite materijal na drugoj strani.
6. Postarajte se da svi rezni zubi budu iste dužine.

Opšte informacije o podešavanju nadvišenja

Nadvišenje (C) se smanjuje kad oštrite rezni zub (A). Da biste zadržali maksimalne radne karakteristike pri rezanju, potrebno je da oturpivate materijal iz ograničivača dubine (B) da biste postigli preporučeno nadvišenje. Kako dobiti odgovarajuće nadvišenje za lanac koji imate naći ćete u *Tehnički podaci na stranici 61*.

(Sl. 84)

Podešavanje graničnika dubine

Pre podešavanja nadvišenja i oštrenja reznih zuba pogledajte uputstva u *Opšte informacije o oštrenju zuba za rezanje na stranici 58*. Preporučujemo da podešavate ograničivač dubine posle svakog trećeg oštrenja reznih zuba.

Preporučujemo da upotrebljavate naš alat za ograničivač dubine, da biste dobili tačno nadvišenje i zakošenje ograničivača dubine.

(Sl. 85)

1. Podešavanje ograničivača dubine vršite ravnom turpijom i alatom za podešavanje ograničivača dubine. Preporučujemo da koristite samo preporučeni Husqvarna alat za ograničivač dubine, da biste dobili tačno nadvišenje i zakošenje ograničivača dubine.
2. Stavite alat za podešavanje ograničivača dubine na lanac.

Napomena: Na pakovanju alata za podešavanje nadvišenja naći ćete više informacija o korišćenju alata.

3. Upotrebite ravnu turpiju da skinete deo ograničivača dubine koji se pruža preko alata za podešavanje ograničivača dubine. (Sl. 86)

Zatezanje lanca



UPOZORENJE: Lanac koji nije dobro zategnut može da spadne sa vodilice i izazove teške povrede ili smrt.

Lanac se izdužuje tokom upotrebe. Redovno podešavajte lanac.

1. Olabavite navrtke vodilice koje drže poklopac kvačila / kočnicu lanca. Za to treba koristiti ključ. (Sl. 87)
2. Rokom pritegnite navrtke vodilice što jače možete.
3. Podignite prednji deo vodilice i okrenite zavrtnj za zatezanje lanca. Za to treba koristiti ključ. (Sl. 39)
4. Pritežite lanac tako da dobro naleže na vodilicu, ali se i dalje lako kreće.
5. Pritežite navrtke vodilice ključem i istovremeno podignite vrh vodilice. (Sl. 88)
6. Uverite se da možete da lako vučete lanac oko vodilice rukom i da ne visi sa vodilice. (Sl. 89)

Dosipanje ulja za lanac

1. Otvorite poklopac na vrhu vodilice. (Sl. 90)
2. Sipajte Husqvarna ulje za lanac testere.
3. Vratite poklopac na mesto.

Provera podmazanosti lanca

1. Proverite sistem za podmazivanje lanca pri svakom dosipanju goriva. Usmerite nos mača ka svetloj površini udaljenoj oko 20 cm (8 inča). Posle 1 minuta rada motora pri 75% punog gasa na svetloj površini bi trebalo da se jasno vidi linija ulja. (Sl. 91)
2. Ako podmazivanje lanca ne radi kako bi trebalo, prekontrolišite vodilicu. Uputstva potražite u *Pregled vodilice na stranici 58*. Obratite se serviseru ako procedure za održavanje ne pomognu.

Podešavanje podmazivanja lanca



UPOZORENJE: Zaustavite motor pre podešavanja pumpe za ulje.

Okrenite zavrtnj za podešavanje pumpe za ulje. Koristite odvijač ili kombinovani ključ.

- Okrenite zavrtnj za podešavanje u smeru kretanja kazaljke na satu da biste smanjili protok ulja. (Sl. 92)
- Okrenite zavrtnj za podešavanje suprotno kretanju kazaljke na satu da biste smanjili protok ulja.

Rešavanje problema

Motor ne može da se pokrene

Provera	Mogući uzrok	Postupak
Prekidač za zaustavljanje.	Prekidač za zaustavljanje je u položaju za zaustavljanje.	Neka ovlašćeni servisni agent zameni prekidač za zaustavljanje.
Rezervoar za gorivo.	Neispravn tip goriva.	Ispraznite rezervoar za gorivo i dopunite ispravnim gorivom.
Svećica i cilindar.	Svećica je zaprljana ili vlažna.	Postarajte se da svećica bude suva i čista.
	Zazor između elektroda svećice nije odgovarajući.	Očistite svećicu. Uverite se da je zazor između elektroda odgovarajući, pogledajte <i>Tehnički podaci na stranici 61</i> . Postarajte se da svećica ima prigušivač.
	Svećica je labava.	Zategnite svećicu.
	Motor je presisao usled ponovljenih startovanja sa zatvorenom zaklopkom startera posle prvog pokretanja.	Uklonite i očistite svećicu. Stavite proizvod na bok, tako da je otvor za svećicu dalje od vas. Povucite ručicu užeta startera 6–8 puta. Stavite svećicu na mesto i startujte proizvod. Pogledajte <i>Pokretanje proizvoda na stranici 54</i> .

Motor se pokreće, ali se opet zaustavlja

Provera	Mogući uzrok	Postupak
Rezervoar za gorivo	Neispravn tip goriva.	Ispraznite rezervoar za gorivo i dopunite ispravnim gorivom.
Filter za vazduh	Filter za vazduh je začepljen.	Očistite filter za vazduh.

Transport, skladištenje i odlaganje

Transport i skladištenje

- Uverite se da pri skladištenju i transportu proizvoda i goriva nema isparavanja i curenja iz proizvoda. Varnice i otvoren plamen, na primer iz električnih uređaja i bojlera, može da zapali požar.
- Uvek koristite odobrene kanistere za čuvanje i transport goriva.
- Ispraznite rezervoare za gorivo i ulje za lanac pre transporta i dužeg skladištenja. Gorivo i ulje za lanac odbacujte na odgovarajućoj lokaciji za odbacivanje.

- Koristite štitičnik za transport na proizvodu da biste sprečili povrede ili oštećenje proizvoda. I nepomičan lanac testere može da izazove teške povrede.
- Skinite kabl svećice sa svećice.
- Pričvrstite proizvod tokom transporta.

Priprema proizvod za dugotrajno skladištenje

1. Zaustavite proizvod i sačekajte da se ohladi pre rasklapanja.

2. Rastavite i očistite lanac testere i žleb vodilice.



OPREZ: Ako ne očistite lanac testere i žleb vodilice, mogu da se ukrute ili da blokiraju.

3. Postavite štitnik za transport.

4. Očistite proizvod. Uputstva potražite u *Održavanje na stranici 55.*

5. Izvršite kompletan servis proizvoda.

Tehnički podaci

Tehnički podaci

	525P4S
Motor	
Zapremina cilindra, cm ³	25,4
Prečnik cilindra, mm	34
Hod, mm	28
Preporučena maksimalna brzina, min ⁻¹ (o/min)	11000-12000
Brzina praznog hoda, min ⁻¹ (o/min)	2800-3000
Maks. izlazna snaga motora, prema ISO 8893, kW na min ⁻¹ (o/min)	1,0/8500
Prigušivač sa katalizatorom	Da
Sistem paljenja regulisan brzinom	Da
Sistem paljenja	
Svećica	NGK BPMR8Y
Zazor elektroda, mm	0,65
Sistem za gorivo i podmazivanje	
Kapacitet rezervoara za gorivo, litri/cm ³	0,5/500
Kapacitet rezervoara za ulje, litri/cm ³	0,2/200
Težina	
Bez goriva, priključka za košenje i štitnika, kg	5,3
Emisije buke⁷	
Nivo buke, mereno u skladu sa ISO 22868, dB (A)	107
Nivoi zvuka⁸	
Ekvivalent nivoa pritiska zvuka na uho rukovaoca, mereno prema standardu ISO 22868 dB(A):	
Opremljeno odobrenim dodatnim priborom (originalno)	91
Nivoi vibracije⁹	
Ekvivalentni nivoi vibracija ($a_{Hv,eq}$) na ručkama, mereni u skladu sa ISO 22867, m/s ² :	

⁷ Prijavljeni podaci za nivo zvučnog pritiska imaju tipičnu disperziju (standardna devijacija) od 2 dB(A).

⁸ Prijavljeni podaci za ekvivalentni nivo zvučnog pritiska za proizvod uključuju tipično statističko raspršenje (standardno odstupanje) od 1 dB (A).

⁹ Podaci o ekvivalentnom nivou vibracije imaju tipičnu statističku disperziju (standardnu devijaciju) od 1 m/s².

	525P4S
Opremljeno odobrenim dodatnim priborom (originalnim), napred/nazad	3,6/3,5

Dodaci

Kombinacije vodilice i lanca

Preporučene kombinacije vodilice i lanca.



Vodilica			Lanac	
Dužina, inči/cm	Korak, inči	Kalibar, inči/mm	Tip	Dužina, pogonske karike, br.
10/25	3/8	0,050/1,3	Husqvarna H37	40
12/31				45
10/25	3/8	0,050/1,3	Husqvarna S93G	40
12/31				45

Oprema za turpijanje i uglovi turpijanja

Korišćenjem Husqvarna turpija za oštrenje moći ćete da ostvarite pravilne uglove turpijanja. Preporučujemo da uvek koristite Husqvarna turpiju za oštrenje radi oštrenja

lanca motorne testere. Brojevi delova su navedeni u tabeli ispod.

Ako ne znate koji lanac koristite na proizvodu, obratite se serviseru.

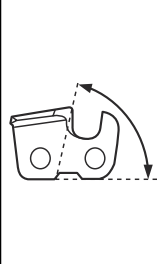
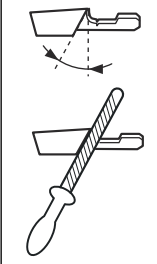
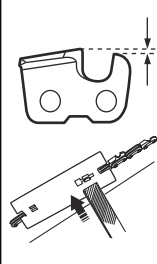
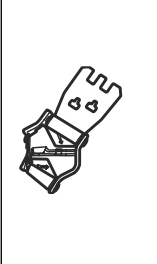
					
H37	5/32 inča / 4,0 mm	80°	30°	0,025/0,65 in- ča mm	580 24 37-01
S93G	5/32 inča / 4,0 mm	60°	30°	0,025/0,65 in- ča mm	587 80 90-01

Deklaracija o usklađenosti

EU deklaracija o usaglašenosti

Mi, **Husqvarna AB**, SE-561 82 Huskvarna, Švedska, tel:
+46-36-146500, izjavljujemo pod punom odgovornošću
da je proizvod:

Opis	Teleskopske testere
Marka	Husqvarna
Tip/model	525P4S
Identifikacija	Serijski brojevi od 2025 i nadalje

su u potpunosti usaglašeni sa sledećim EU direktivama i
propisima:

Direktiva/Propis	Opis
2006/42/EC	"koji se odnose na mašine"
2014/30/EU	„koji se odnose na elektromagnetsku kompatibilnost“
2011/65/EU	„koji se odnose na ograničenje upotrebe određenih opasnih supstanci u električnoj i elek- tronskoj opremi“

i da su sledeći standardi i/ili tehničke specifikacije
primenjeni: EN ISO 12100:2010, ISO 14982:2009, EN
IEC 63000:2018, EN ISO 11680-1:2021

Ovlašćeno telo: 0404, SMP Svensk Maskinprovning
AB, Box 4053, SE-904 03 Umeå, Sweden izvršilo je
ispitivanje EZ tipa u skladu sa direktivom za mašineriju
(2006/42/EC) Član 12, Tačka 3b.

Broj sertifikata: 0404/15/2438

Huskvarna, 2025-12-10

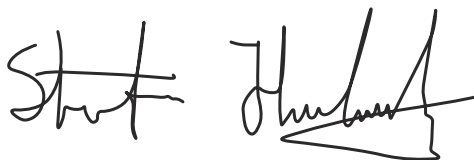

Stefan Holmberg, Direktor sektora za istraživanje i
razvoj, Upravljanje tehnologijom, Husqvarna AB

Odgovoran za tehničku dokumentaciju



Husqvarna®

www.husqvarna.com

Originalna uputstva
Originalne upute
Originalna uputstva

1144891-38



2026-02-20