



Husqvarna®



525LK Mark II

Περιεχόμενα

Εισαγωγή.....	2	Επίλυση προβλημάτων.....	24
Ασφάλεια.....	4	Μεταφορά και αποθήκευση.....	25
Συγκρότημα.....	11	Τεχνικά στοιχεία.....	25
Λειτουργία.....	13	Αξεσουάρ.....	26
Συντήρηση.....	19		

Εισαγωγή

Περιγραφή προϊόντος

Το προϊόν είναι ένα χορτοκοπτικό με κινητήρα εσωτερικής καύσης.

Εργαζόμαστε συνεχώς για απολαμβάνετε μεγαλύτερη ασφάλεια και υψηλότερη απόδοση κατά τη διάρκεια της εργασίας. Απευθυνθείτε στον αντιπρόσωπο σέρβις για περισσότερες πληροφορίες.

Προβλεπόμενη χρήση

Το προϊόν χρησιμοποιείται με μη μεταλλικές μεσινέζες χορτοκοπτικού, μη μεταλλικά κορδόνια ή ισοδύναμα

μη μεταλλικά εύκαμπτα κοπτικά εξαρτήματα. Μην χρησιμοποιείτε το προϊόν για άλλες εργασίες εκτός από την κοπή αγριόχορτων, χόρτων ή παρόμοιας μαλακής βλάστησης.

Περιεχόμενα Μπορεί να ισχύουν εθνικοί κανονισμοί που θέτουν όρια στη χρήση του προϊόντος.

Χρησιμοποιείτε το προϊόν μόνο με τα αξεσουάρ που έχουν εγκριθεί από τον κατασκευαστή. Ανατρέξτε στην ενότητα *Αξεσουάρ στη σελίδα 26*.

Επισκόπηση προϊόντος

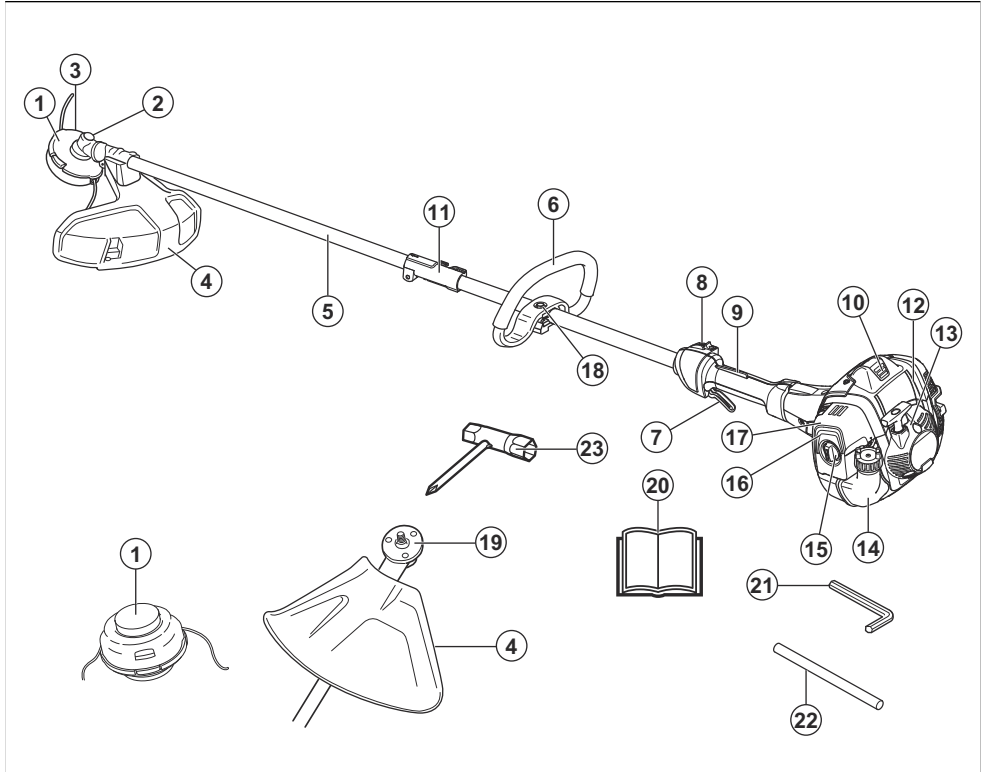

1. Κεφαλή χορτοκοπτικού
2. Τάπα πλήρωσης γράσου
3. Κωνικό γρανάζι
4. Προστατευτικό εξαρτήματος κοπής
5. Άξονας
6. Χειρολαβή τύπου βρόγχου
7. Σκανδάλη γκαζιού
8. Διακόπτης διακοπής λειτουργίας
9. Ασφάλεια σκανδάλης γκαζιού
10. Καπάκι μπουζί και μπουζί
11. Σύνδεσμος άξονα
12. Κάλυμμα κυλίνδρου
13. Λαβή εκκίνησης
14. Ντεπόζιτο καυσίμου
15. Κάλυμμα φίλτρου αέρα
16. Φούσκα πλήρωσης χειροκίνητης αντλίας καυσίμου (πουάφ)
17. Χειριστήριο τσok
18. Ρύθμιση λαβής
19. Δίσκος μετάδοσης
20. Εγχειρίδιο χρήσης

21. Εξάγωνο κλειδί
22. Ασφαλιστικός πείρος
23. Γερμανοπλύγωνο κλειδί

Σύμβολα στο προϊόν



ΠΡΟΕΙΔΟΠΟΙΗΣΗ! Να είστε προσεκτικοί και να χρησιμοποιείτε το προϊόν σωστά. Αυτό το προϊόν μπορεί να προκαλέσει σοβαρό τραυματισμό ή θάνατο του χειριστή ή άλλων ατόμων.



Διαβάστε προσεκτικά το εγχειρίδιο χρήσης και βεβαιωθείτε ότι έχετε κατανοήσει τις οδηγίες προτού χρησιμοποιήσετε αυτό το προϊόν.



Χρησιμοποιείτε ένα κράνος προστασίας σε σημεία όπου μπορεί να πέσουν αντικείμενα επάνω σας. Χρησιμοποιείτε εγκεκριμένη προστασία ακοής. Χρησιμοποιείτε εγκεκριμένη προστασία ματιών.



Χρησιμοποιείτε εγκεκριμένα προστατευτικά γάντια.



Χρησιμοποιήστε αντιολισθητικές μπότες βαρέος τύπου.

T

Βίδα ρύθμισης ρελαντί.

H

Βελόνα υψηλής ταχύτητας.

L

Βελόνα χαμηλής ταχύτητας.



Το προϊόν μπορεί να προκαλέσει την εκτίναξη αντικειμένων, το οποίο μπορεί να προκαλέσει τραυματισμό.



Μέγιστη ταχύτητα του άξονα εξόδου.



Για όση ώρα λειτουργεί το προϊόν, να διατηρείτε ελάχιστη απόσταση 15 μέτρων από πρόσωπα και ζώα.



Χρησιμοποιείτε μόνο εύκαμπτο σύρμα κοπής. Μην χρησιμοποιείτε μεταλλικό εξοπλισμό κοπής για την κοπή χόρτου.



Τα βέλη υποδεικνύουν το όριο για τη θέση της λαβής.



Φούσκα πλήρωσης χειροκίνητης αντλίας καυσίμου (πουάρ).



Τσσκ.



Με καύσιμο.



Επικέτα εκπομπών θορύβου στο περιβάλλον σύμφωνα με οδηγίες και κανονισμούς της ΕΕ και του Η.Β. και τη νομοθεσία της Νότιας Νέας Ουαλίας "Κανονισμός για την προστασία των περιβαλλοντικών δράσεων (έλεγχος θορύβου) του 2017". Η εγγυημένη στάθμη ηχητικής ισχύος του προϊόντος καθορίζεται στην ενότητα *Τεχνικά στοιχεία στη σελίδα 25* και στην ετικέτα.



Το προϊόν συμμορφώνεται με τις ισχύουσες οδηγίες ΕΚ.

yyyywwxxxx

Η πινακίδα ονομαστικών τιμών δείχνει τον αριθμό σειράς. Το **yyyy** είναι το έτος παραγωγής, το **ww** είναι η εβδομάδα παραγωγής.

Περιεχόμενα Άλλα σύμβολα/σήματα που υπάρχουν στο προϊόν αναφέρονται σε απαιτήσεις πιστοποίησης για ορισμένες αγορές.

Ζημιά στο προϊόν

Δεν φέρουμε ευθύνη για ζημιές στο προϊόν μας εάν:

- Το προϊόν έχει επισκευαστεί λανθασμένα.
- Το προϊόν έχει επισκευαστεί με εξαρτήματα που δεν προέρχονται από τον κατασκευαστή ή που δεν έχουν εγκριθεί από τον κατασκευαστή.
- Το προϊόν διαθέτει ένα αξεσουάρ που δεν προέρχεται από τον κατασκευαστή ή που δεν έχει εγκριθεί από τον κατασκευαστή.
- Το προϊόν δεν έχει επισκευαστεί σε εγκεκριμένο κέντρο σέρβις ή από εγκεκριμένη αρχή.

Ασφάλεια

Ορισμοί για την ασφάλεια

Για την επισήμανση ιδιαίτερα σημαντικών τμημάτων του εγχειριδίου, χρησιμοποιούνται προειδοποιήσεις, συστάσεις προσοχής και σημειώσεις.



ΠΡΟΕΙΔΟΠΟΙΗΣΗ: Χρησιμοποιείται όταν υπάρχει κίνδυνος τραυματισμού ή θανάτου του χειριστή ή άλλων παριστάμενων ατόμων, αν δεν τηρηθούν οι οδηγίες που παρέχονται στο εγχειρίδιο.



ΠΡΟΣΟΧΗ: Χρησιμοποιείται όταν υπάρχει κίνδυνος πρόκλησης ζημιάς στο προϊόν, σε άλλα υλικά ή στον παρακείμενο χώρο, αν δεν τηρηθούν οι οδηγίες που παρέχονται στο εγχειρίδιο.

Περιεχόμενα Χρησιμοποιείται για παροχή περισσότερων πληροφοριών, οι οποίες χρειάζονται σε μια δεδομένη κατάσταση.

Γενικές οδηγίες ασφαλείας



ΠΡΟΕΙΔΟΠΟΙΗΣΗ: Προτού χρησιμοποιήσετε το προϊόν, διαβάστε τις παρακάτω προειδοποιητικές οδηγίες.

- Τα θαμνοκοπτικά καθαρισμού δασών, τα απλά θαμνοκοπτικά και τα χορτοκοπτικά μπορεί να αποδειχθούν επικίνδυνα εργαλεία εάν δεν χρησιμοποιούνται προσεκτικά ή σωστά και μπορεί να προκαλέσουν σοβαρό ή θανατηφόρο τραυματισμό στον χειριστή ή σε άλλα πρόσωπα. Είναι ιδιαίτερα σημαντικό να διαβάζετε και να κατανοείτε τα περιεχόμενα του παρόντος εγχειριδίου χρήστη.
- Δεν επιτρέπονται, σε καμία περίπτωση, τροποποιήσεις στη σχεδίαση του προϊόντος χωρίς την έγκριση του κατασκευαστή. Να μην χρησιμοποιείτε ποτέ προϊόν που έχει τροποποιηθεί με οποιονδήποτε τρόπο από τις αρχικές προδιαγραφές του και να χρησιμοποιείτε πάντα γνήσια αξεσουάρ. Η μη εξουσιοδοτημένη εκτέλεση τροποποιήσεων ή/και η χρήση μη γνήσιων αξεσουάρ μπορεί να οδηγήσει σε σοβαρό προσωπικό τραυματισμό ή θάνατο του χειριστή ή άλλων ατόμων.
- Το εσωτερικό της εξάτμισης (σιγαστήρα) περιέχει χημικά που μπορεί να είναι καρκινογόνα. Αποφύγετε την επαφή με αυτά τα στοιχεία σε περίπτωση που ο σιγαστήρας παρουσιάζει βλάβη.
- Αυτό το προϊόν παράγει ηλεκτρομαγνητικό πεδίο κατά τη λειτουργία του. Το πεδίο αυτό, υπό ορισμένες συνθήκες, μπορεί να προκαλέσει παρεμβολές σε ενεργά ή παθητικά ιατρικά εμφυτεύματα. Προκειμένου να μειωθεί ο κίνδυνος παθήσεων που μπορεί να προκαλέσουν τραυματισμό ή θάνατο, συνιστούμε στα άτομα με ιατρικά εμφυτεύματα να συμβουλευτούν το θεράποντα ιατρό τους και τον κατασκευαστή του ιατρικού εμφυτεύματος, πριν να θέσουν το προϊόν σε λειτουργία.

Οδηγίες ασφαλείας για τη λειτουργία



ΠΡΟΕΙΔΟΠΟΙΗΣΗ: Προτού χρησιμοποιήσετε το προϊόν, διαβάστε τις παρακάτω προειδοποιητικές οδηγίες.

- Πριν τη χρήση, πρέπει να κατανοήσετε τη διαφορά μεταξύ του καθαρισμού χόρτων και της κοπής χόρτων.
- Εάν προκύψει μια κατάσταση όπου δεν είστε σίγουροι για το πώς πρέπει να προχωρήσετε, θα πρέπει να ζητήσετε τη συμβουλή ειδικού. Επικοινωνήστε με τον αντιπρόσωπο ή το συνεργείο σας. Αποφεύγετε τις καταστάσεις χρήσης, τις οποίες θεωρείτε πέραν των δυνατοτήτων σας.
- Μην χρησιμοποιείτε ποτέ το προϊόν εάν παρουσιάζει πρόβλημα. Εκτελείτε όλους τους ελέγχους ασφαλείας και τηρείτε τις οδηγίες συντήρησης και επισκευής που αναφέρονται στο παρόν εγχειρίδιο. Μερικά μέτρα συντήρησης και επισκευής πρέπει να εκτελούνται από εκπαιδευμένο και ειδικευμένο προσωπικό. Ανατρέξτε στην ενότητα *Πρόγραμμα συντήρησης στη σελίδα 19*.
- Όλα τα καλύμματα, τα προστατευτικά και οι χειρολαβές πρέπει να έχουν τοποθετηθεί πριν την εκκίνηση του προϊόντος. Βεβαιωθείτε ότι το καπάκι του μπουζι και το μπουζοκαλώδιο δεν έχουν υποστεί ζημιά, για να αποφύγετε τον κίνδυνο ηλεκτροπληξίας.
- Μην χρησιμοποιείτε ποτέ το προϊόν εάν είστε κουρασμένοι, υπό την επήρεια αλκοόλ ή ναρκωτικών, φαρμακευτικής αγωγής ή άλλων ουσιών που μπορεί να επηρεάσουν την όραση, την εγρήγορση, τον συντονισμό ή την κρίση σας.
- Μην χρησιμοποιείτε το προϊόν όταν επικρατούν άσχημες καιρικές συνθήκες, όπως πυκνή ομίχλη, δυνατή βροχή, ισχυροί άνεμοι, έντονο ψύχος κ.λπ. Η εργασία με άσχημες καιρικές συνθήκες είναι κουραστική και συχνά επιφέρει πρόσθετους κινδύνους, όπως παγωμένο έδαφος, μη αναμενόμενη κατεύθυνση ρίψης κ.λπ.
- Τα μόνα αξεσουάρ που μπορείτε να χρησιμοποιήσετε με αυτή τη μονάδα κινητήρα είναι τα παραελάσματα κοπής που συνιστούμε. Ανατρέξτε στην ενότητα *Αξεσουάρ στη σελίδα 26*.
- Μην επιτρέπετε ποτέ σε παιδιά να χρησιμοποιούν το προϊόν ή να βρίσκονται κοντά σε αυτό. Δεδομένου ότι το προϊόν είναι εξοπλισμένο με ελατηριωτό διακόπτη εκκίνησης/διακοπής λειτουργίας και μπορεί να εκκινήσει με χαμηλή ταχύτητα και δύναμη στη λαβή του συστήματος εκκίνησης, ακόμη και μικρά παιδιά, υπό ορισμένες συνθήκες, μπορούν να ασκήσουν τη δύναμη που χρειάζεται για την εκκίνηση του προϊόντος. Αυτό μπορεί να οδηγήσει σε σοβαρό τραυματισμό. Συνεπώς, πρέπει να αφαιρείτε το καπάκι του μπουζι, όταν το προϊόν δεν βρίσκεται υπό στενή παρακολούθηση.
- Σε περίπτωση λειτουργίας του κινητήρα σε περιορισμένο ή ανεπαρκώς αεριζόμενο χώρο, μπορεί να προκληθεί θάνατος λόγω ασφιεξίας ή δηλητηρίασης από μονοξείδιο του άνθρακα.
- Ολόκληρο το κάλυμμα του συμπλέκτη και ο άξονας πρέπει να έχουν τοποθετηθεί πριν την εκκίνηση του προϊόντος, διαφορετικά ο συμπλέκτης μπορεί να λασκάρει και να προκαλέσει προσωπικό τραυματισμό.

- Βεβαιωθείτε ότι δεν υπάρχουν άτομα ή ζώα σε απόσταση μικρότερη από 15 m κατά τη διάρκεια της εργασίας. Όταν εργάζονται πολλοί χειριστές στην ίδια περιοχή, η απόσταση ασφαλείας πρέπει να είναι τουλάχιστον 15 m. Διαφορετικά, υπάρχει κίνδυνος σοβαρού τραυματισμού. Εάν πλησιάσει κάποιος, απενεργοποιήστε αμέσως το προϊόν. Μην περιστρέφετε ποτέ το προϊόν προς καμία κατεύθυνση, εάν δεν ελέγξετε πρώτα πίσω σας για να βεβαιωθείτε ότι δεν υπάρχει κανείς εντός της ζώνης ασφαλείας.
- Βεβαιωθείτε ότι άτομα, ζώα ή άλλοι παράγοντες δεν μπορούν να επηρεάσουν τον έλεγχο του προϊόντος και ότι δεν έρχονται σε επαφή με το εξάρτημα κοπής ή με αντικείμενα που εκσφενδονίζονται από το εξάρτημα κοπής. Ωστόσο, μην χρησιμοποιείτε το προϊόν παρά μόνο όταν έχετε τη δυνατότητα να καλέσετε βοήθεια σε περίπτωση ατυχήματος.
- Να επιθεωρείτε πάντα τον χώρο εργασίας. Να απομακρύνετε όλα τα ελεύθερα αντικείμενα, όπως πέτρες, σπασμένα γυαλιά, καρφιά, ασφάλινα σύρματα, σχοινιά κ.λπ. που μπορούν να εκσφενδονιστούν ή να τυλιχτούν γύρω από το εξάρτημα κοπής.
- Βεβαιωθείτε ότι μπορείτε να κινηθείτε και να σταθείτε όρθιοι με ασφάλεια. Ελέγξτε την περιοχή γύρω σας για πιθανά εμπόδια (ρίζες, βράχια, κλαδιά, χαντάκια κ.λπ.) για την περίπτωση που χρειαστεί να μετακινηθείτε ξαφνικά. Να είστε ιδιαίτερα προσεκτικοί όταν εργάζεστε σε έδαφος με κλίση.



- Να διατηρείτε καλή ισορροπία και σταθερό πάτημα όλη την ώρα. Μην τεντώνεστε υπερβολικά.
- Να κρατάτε πάντα το προϊόν και με τα δύο χέρια. Να κρατάτε το προϊόν στη δεξιά πλευρά του σώματός σας.
- Να διατηρείτε το εξάρτημα κοπής κάτω από το ύψος της μέσης σας.
- Να απενεργοποιείτε τον κινητήρα πριν μετακινηθείτε σε άλλη περιοχή. Να τοποθετείτε το προστατευτικό μεταφοράς πριν μεταφέρετε ή μετακινήσετε τον εξοπλισμό σε οποιαδήποτε απόσταση.
- Να μην τοποθετείτε ποτέ το προϊόν κάτω όταν ο κινητήρας είναι σε λειτουργία, παρά μόνο εάν είστε σε θέση να το παρακολουθείτε καλά.
- Να σβήνετε τον κινητήρα και τον εξοπλισμό κοπής πριν αφαιρέσετε τυχόν υλικά που έχουν τυλιχτεί

γύρω από τον άξονα της λεπίδας. Ο χειριστής του προϊόντος ή οποιοδήποτε άλλο άτομο δεν πρέπει να επιχειρήσει να αφαιρέσει το κομμένο υλικό ενώ ο κινητήρας είναι σε λειτουργία ή ενώ περιστρέφεται ο εξοπλισμός κοπής, καθώς μπορεί να προκληθεί σοβαρός τραυματισμός. Το κωνικό γρανάζι μπορεί να ζεσταθεί πολύ κατά τη χρήση και ενδέχεται να παραμείνει σε αυτήν την κατάσταση για σύντομο διάστημα μετά τη χρήση. Υπάρχει κίνδυνος εγκαυμάτων σε περίπτωση επαφής.

- Να προσέχετε τυχόν αντικείμενα που εκτοξεύονται. Φοράτε πάντα εγκεκριμένο εξοπλισμό για την προστασία των ματιών. Μην σκύβετε ποτέ πάνω από το προστατευτικό του εξαρτήματος κοπής. Υπάρχει κίνδυνος να εκσφενδονιστούν πέτρες, σκουπίδια, κ.λπ. στα μάτια σας, προκαλώντας τύφλωση ή σοβαρό τραυματισμό.
- Μερικές φορές κλαδιά ή γρασίδι παγιδεύονται μεταξύ του προστατευτικού και του εξαρτήματος κοπής. Να σβήνετε πάντα τον κινητήρα πριν καθαρίσετε το προϊόν.
- Μειώνετε πάντοτε τις στροφές του κινητήρα στο ρελαντί μετά την ολοκλήρωση κάθε εργασίας. Η λειτουργία με τέρμα γκάζι για πολλή ώρα χωρίς φορτίο στον κινητήρα μπορεί να προκαλέσει σοβαρή βλάβη στον κινητήρα.
- Να επιδεικνύετε ιδιαίτερη προσοχή για τυχόν προειδοποιητικά σήματα ή κραυγές όταν φοράτε το προστατευτικό ακοής. Αφαιρείτε πάντα τα προστατευτικά ακοής μόλις σβήσει ο κινητήρας.
- Η υπερέκθεση σε κραδασμούς μπορεί να προκαλέσει βλάβη στο κυκλοφορικό ή νευρικό σύστημα σε άτομα με βεβαρημένο κυκλοφορικό. Εάν αισθανθείτε συμπτώματα υπερέκθεσης σε κραδασμούς, επικοινωνήστε με τον γιατρό σας. Αυτά τα συμπτώματα περιλαμβάνουν μούδιασμα, απώλεια αισθήσεων, τσιμπήματα, σουβλιές, πόνο, μυϊκή ατονία και αλλαγές στο χρώμα ή την κατάσταση του δέρματος. Τα συμπτώματα αυτά συνήθως εμφανίζονται στα δάχτυλα, τις παλάμες ή τους καρπούς.
- Να μην χρησιμοποιείτε προϊόντα με κατεστραμμένο καπάκι μπουζί.
- Να μην χρησιμοποιείτε προϊόντα με κατεστραμμένο σιγαστήρα.
- Να διατηρείτε όλα τα μέλη του σώματός σας μακριά από το περιστρεφόμενο εξάρτημα κοπής και τις καυτές επιφάνειες.
- Μην χρησιμοποιείτε ποτέ προϊόντα με ελαττωματική εξάτμιση (σιγαστήρα)
- Μην εκκινείτε και μην χρησιμοποιείτε ποτέ το προϊόν σε εσωτερικούς χώρους, κοντά σε εύφλεκτα υλικά ή σε χώρους χωρίς επαρκή αερισμό. Οι αναθυμιάσεις της εξάτμισης από τον κινητήρα περιέχουν μονοξειδίο του άνθρακα, ένα άσμο, δηλητηριώδες και ιδιαίτερα επικίνδυνο αέριο. Επίσης, τα καυσαέρια του κινητήρα είναι καυτά και ενδέχεται να περιέχουν σπινθηρές που μπορεί να προκαλέσουν πυρκαγιά.

- Τα προϊόντα με πριονωτές λεπίδες ή λεπίδες χόρτου μπορεί να τριανχτούν με δύναμη προς το πλάι, όταν η λεπίδα έρθει σε επαφή με ένα σταθερό αντικείμενο. Αυτό ονομάζεται ώση λεπίδας. Η ώση της λεπίδας μπορεί να είναι τόσο βίαια ώστε το προϊόν ή/και ο χειριστής να εκτοξευθούν προς οποιαδήποτε κατεύθυνση και να χαθεί ο έλεγχος του προϊόντος. Η ώση της λεπίδας μπορεί να προκύψει χωρίς προειδοποίηση όταν το προϊόν κολλήσει, σταματήσει ή μπλεχτεί. Η ώση λεπίδας είναι πιο πιθανό να συμβεί σε σημεία όπου είναι δύσκολο να δείτε το υλικό που κόβετε.
- Αποφεύγετε την κοπή με την περιοχή της λεπίδας μεταξύ των θέσεων ρολογιού 12 και 3. Λόγω της ταχύτητας περιστροφής της λεπίδας, μπορεί να προκύψει ώση της λεπίδας εάν προσπαθήσετε να κόψετε παχιά στελέχη με αυτήν την περιοχή της λεπίδας.

Εξοπλισμός ατομικής προστασίας



ΠΡΟΕΙΔΟΠΟΙΗΣΗ: Προτού χρησιμοποιήσετε το προϊόν, διαβάστε τις παρακάτω προειδοποιητικές οδηγίες.

- Όταν χρησιμοποιείτε το προϊόν, να φοράτε πάντα εγκεκριμένο εξοπλισμό ατομικής προστασίας. Ο εξοπλισμός ατομικής προστασίας δεν μπορεί να εξαλείψει τον κίνδυνο τραυματισμών, ωστόσο μειώνει τη σοβαρότητά τους σε περίπτωση ατυχήματος. Ο αντιπρόσωπος θα σας βοηθήσει να επιλέξετε τον σωστό εξοπλισμό.
- Να χρησιμοποιείτε κράνος προστασίας στις περιπτώσεις όπου υπάρχει κίνδυνος πτώσης αντικειμένων.

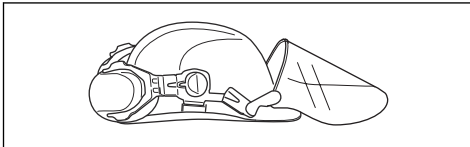

- Να χρησιμοποιείτε εγκεκριμένα προστατευτικά ακοής που παρέχουν επαρκή μείωση θορύβου. Η μακροχρόνια έκθεση στον θόρυβο μπορεί να προκαλέσει μόνιμη βλάβη στην ακοή.

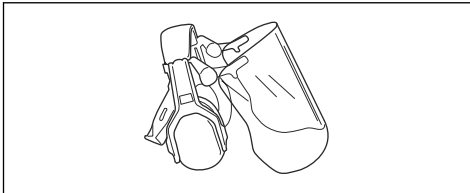

- Χρησιμοποιείτε εγκεκριμένη προστασία ματιών. Εάν χρησιμοποιείτε προστατευτικό γείσο, πρέπει επίσης να χρησιμοποιείτε πάντα εγκεκριμένα γυαλιά προστασίας. Τα εγκεκριμένα γυαλιά προστασίας πρέπει να συμμορφώνονται με το πρότυπο ANSI

Z87.1 στις Η.Π.Α. ή το πρότυπο EN 166 στις χώρες της Ε.Ε.

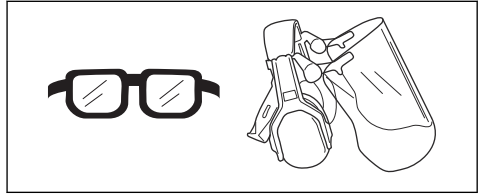

- Όταν χρειάζεται, να χρησιμοποιείτε γάντια, για παράδειγμα κατά την τοποθέτηση, την επιθεώρηση ή τον καθαρισμό του εξοπλισμού κοπής.
- Φοράτε ανθεκτικές και αντλιοσηθικές μπότες.
- Να φοράτε ρούχα από ανθεκτικό ύφασμα. Να φοράτε πάντα ανθεκτικό μακρύ παντελόνι και μακριά μανίκια. Να μην φοράτε φαρδιά ρούχα που μπορεί να πιαστούν σε κλωνάρια και κλαδιά. Να μην φοράτε κοσμήματα, κοντά παντελόνια, σανδάλια και να μην είστε ξυπόλυτοι. Να δένετε τα μαλλιά σας με ασφάλεια πάνω από το ύψος των ώμων.
- Να φροντίζετε να υπάρχει εξοπλισμός πρώτων βοηθειών σε κοντινή απόσταση.

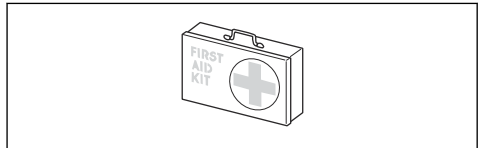

Συσκευές ασφαλείας στο προϊόν



ΠΡΟΕΙΔΟΠΟΙΗΣΗ: Προτού χρησιμοποιήσετε το προϊόν, διαβάστε τις παρακάτω προειδοποιητικές οδηγίες.

Σε αυτή την ενότητα περιγράφονται τα χαρακτηριστικά ασφαλείας του προϊόντος, ο σκοπός του καθώς και ο τρόπος διεξαγωγής των ελέγχων και της συντήρησης για τη διασφάλιση της σωστής λειτουργίας του. Διαβάστε τις οδηγίες κάτω από την επικεφαλίδα *Επισκόπηση προϊόντος στη σελίδα 3* για να βρείτε πού βρίσκονται αυτά τα εξαρτήματα στο προϊόν σας.

Η διάρκεια ζωής του προϊόντος μπορεί να μειωθεί και ο κίνδυνος ατυχημάτων να αυξηθεί, εάν η συντήρηση του προϊόντος δεν πραγματοποιείται σωστά και εάν το σέρβις ή/και οι επισκευές δεν εκτελούνται επαγγελματικά. Εάν χρειαστείτε περισσότερες πληροφορίες, επικοινωνήστε με τον πλησιέστερο αντιπρόσωπο σέρβις.



ΠΡΟΕΙΔΟΠΟΙΗΣΗ: Μην χρησιμοποιείτε ποτέ ένα προϊόν με φθαρμένα εξαρτήματα ασφαλείας. Ο εξοπλισμός ασφαλείας του προϊόντος πρέπει να επιθεωρείται και να συντηρείται όπως περιγράφεται σε αυτήν την ενότητα. Εάν το προϊόν αποτύχει σε οποιονδήποτε από

αυτούς τους ελέγχους, επικοινωνήστε με τον αντιπρόσωπο σέρβις για την επισκευή του.



ΠΡΟΣΟΧΗ: Όλες οι εργασίες σέρβις και επισκευής στο μηχάνημα απαιτούν ειδική εκπαίδευση. Αυτό ισχύει ιδιαίτερα για τον εξοπλισμό ασφαλείας του μηχανήματος. Εάν το μηχάνημά σας αποτύχει σε κάποιον από αυτούς τους ελέγχους που περιγράφονται παρακάτω, επικοινωνήστε με τον αντιπρόσωπο σέρβις. Όταν αγοράζετε οποιοδήποτε από τα προϊόντα μας, εγγυώμαστε τη διαθεσιμότητα επαγγελματικών επισκευών και σέρβις. Εάν το κατάστημα λιανικής πώλησης από όπου προμηθευτήκατε το μηχάνημα δεν είναι αντιπρόσωπος σέρβις, ζητήστε από το κατάστημα τη διεύθυνση του πλησιέστερου αντιπροσώπου σέρβις.

3. Πατήστε την ασφάλεια της σκανδάλης γκαζιού και βεβαιωθείτε ότι επιστρέφει στην αρχική της θέση όταν την αφήνετε.

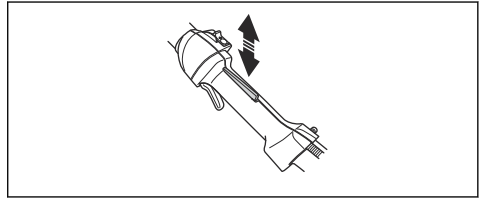

4. Ελέγξτε ότι το χειριστήριο γκαζιού και η ασφάλεια της σκανδάλης γκαζιού κινούνται ελεύθερα και ότι τα ελατήρια επαναφοράς λειτουργούν κανονικά.

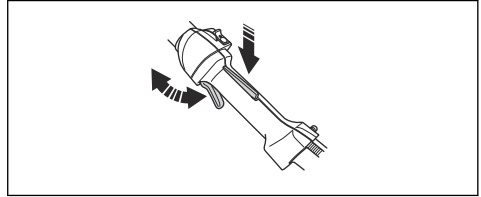

5. Θέστε το προϊόν σε λειτουργία (ανατρέξτε στις οδηγίες της ενότητας *Εκκίνηση του προϊόντος στη σελίδα 17*) και ανοίξτε τέρμα το γκάζι.
6. Αφήστε το γκάζι και βεβαιωθείτε ότι το εξάρτημα κοπής σταματά και παραμένει ακινητοποιημένο. Εάν το εξάρτημα κοπής περιστρέφεται όταν το γκάζι βρίσκεται στη θέση του ρελαντί, θα πρέπει να ελεγχθεί η ρύθμιση του ρελαντί του καρμπυρατέρ. Ανατρέξτε στην ενότητα *Ρύθμιση των στροφών στο ρελαντί στη σελίδα 20*.

Έλεγχος της ασφάλειας σκανδάλης γκαζιού

Η ασφάλεια γκαζιού έχει σχεδιαστεί για να αποτρέπει την τυχαία λειτουργία του χειριστήριου γκαζιού.

1. Πατήστε την ασφάλεια της σκανδάλης γκαζιού (A) και ελέγξτε αν ελευθερώνεται το χειριστήριο γκαζιού (B). Όταν απελευθερώνετε τη χειρολαβή, το χειριστήριο γκαζιού και η ασφάλεια της σκανδάλης γκαζιού μετακινούνται προς τα πίσω στην αρχική τους θέση. Αυτή η κίνηση ελέγχεται από δύο ανεξάρτητα ελατήρια επαναφοράς. Αυτή η διάταξη σημαίνει ότι το χειριστήριο γκαζιού κλειδώνει αυτόματα στο ρελαντί.

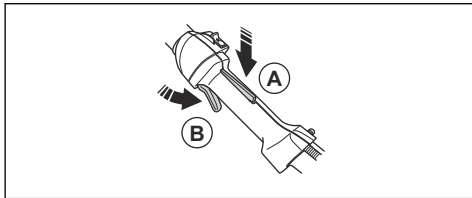

2. Βεβαιωθείτε ότι το χειριστήριο γκαζιού κλειδώνει στη ρύθμιση του ρελαντί, όταν απελευθερώνεται η ασφάλεια της σκανδάλης γκαζιού.

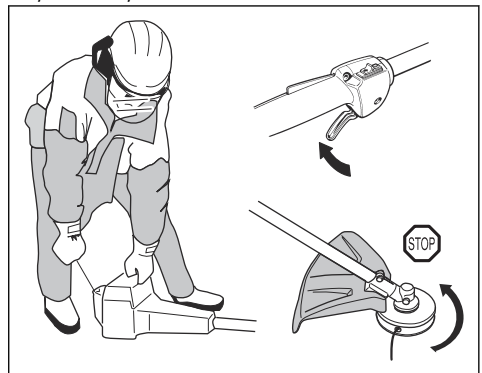
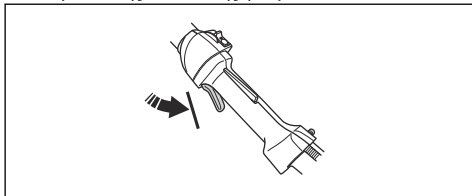

Για τον έλεγχο του διακόπτη τερματισμού λειτουργίας

1. Εκκινήστε τον κινητήρα.

2. Μετακινήστε τον διακόπτη τερματισμού λειτουργίας στη θέση τερματισμού και βεβαιωθείτε ότι ο κινητήρας σταματά.

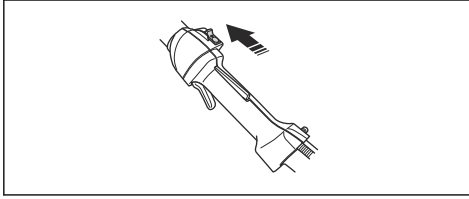

Για τον έλεγχο του προφυλακτήρα του εξαρτήματος κοπής



ΠΡΟΕΙΔΟΠΟΙΗΣΗ: Να μην χρησιμοποιείτε το εξάρτημα κοπής χωρίς έναν εγκεκριμένο και σωστά τοποθετημένο προφυλακτήρα. Ανατρέξτε στην ενότητα *Αξεσουάρ στη σελίδα 26*.



ΠΡΟΕΙΔΟΠΟΙΗΣΗ: Να χρησιμοποιείτε πάντα τον προφυλακτήρα που συνιστάται για το εξάρτημα κοπής που χρησιμοποιείτε. Εάν τοποθετηθεί λανθασμένος ή ελαττωματικός προφυλακτήρας, μπορεί να προκληθεί σοβαρός προσωπικός τραυματισμός. Ανατρέξτε στην ενότητα *Τεχνικά στοιχεία στη σελίδα 25*.

Ο προφυλακτήρας του εξαρτήματος κοπής αποτρέπει τους τραυματισμούς από την εκτίναξη αντικειμένων προς την κατεύθυνση του χειριστή. Επίσης αποτρέπει τους τραυματισμούς που θα προκύψουν εάν αγγίξετε το εξάρτημα κοπής.

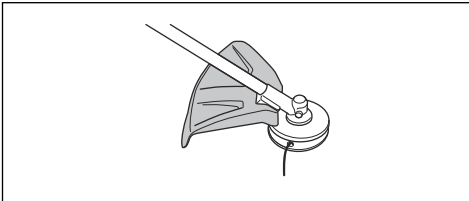

1. Εκτελέστε οπτικό έλεγχο για ζημιές, για παράδειγμα ρωγμές.
2. Αντικαταστήστε τον προφυλακτήρα του παρελκομένου κοπής, αν έχει υποστεί ζημιά.

Για τον έλεγχο του συστήματος απόσβεσης κραδασμών



ΠΡΟΕΙΔΟΠΟΙΗΣΗ: Η χρήση ακατάλληλα τυλιγμένης μεσινέζας ή λανθασμένου εξαρτήματος κοπής αυξάνει το επίπεδο κραδασμών.

Το σύστημα απόσβεσης κραδασμών μειώνει τους κραδασμούς στις χειρολαβές στο ελάχιστο, γεγονός που καθιστά την εργασία ευκολότερη. Το σύστημα απόσβεσης κραδασμών του μηχανήματος μειώνει τους κραδασμούς μεταξύ της μονάδας του κινητήρα και της μονάδας άξονα.

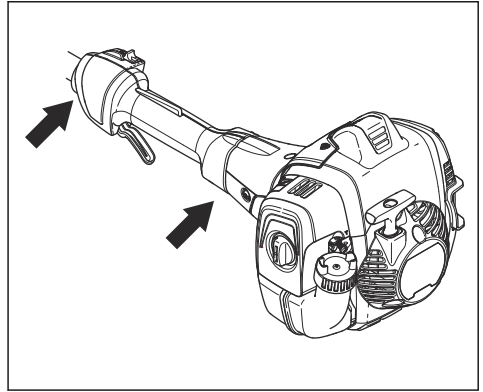

1. Σβήστε τον κινητήρα.
2. Πραγματοποιήστε οπτικό έλεγχο για τυχόν παραμόρφωση και ζημιά π.χ. ρωγμές.
3. Βεβαιωθείτε ότι οι μονάδες απόσβεσης κραδασμών είναι σωστά συνδεδεμένες.

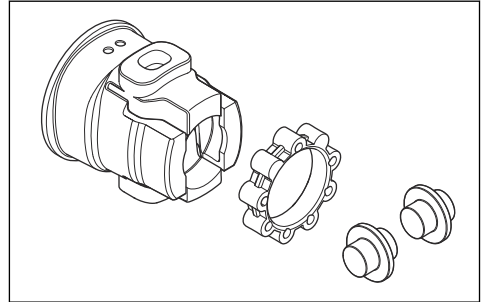

Έλεγχος της εξάμισης (σιγαστήρα)



ΠΡΟΕΙΔΟΠΟΙΗΣΗ: Η εξάμιση (σιγαστήρας) θερμαίνεται πολύ κατά τη διάρκεια της λειτουργίας/μετά από τη λειτουργία, καθώς και κατά τη λειτουργία στο ρελαντί. Υπάρχει κίνδυνος πυρκαγιάς, ιδιαίτερα όταν χρησιμοποιείτε το προϊόν κοντά σε εύφλεκτα υλικά ή/και αναθυμιάσεις.



ΠΡΟΕΙΔΟΠΟΙΗΣΗ: Μην χρησιμοποιείτε ποτέ το προϊόν χωρίς σιγαστήρα ή όταν υπάρχει κατεστραμμένος σιγαστήρας. Αν ο σιγαστήρας είναι κατεστραμμένος, αυξάνεται το επίπεδο θορύβου και ο κίνδυνος φωτιάς. Φροντίστε

να έχετε κοντά σας εργαλεία πυρόσβεσης. Μην χρησιμοποιείτε ένα προϊόν χωρίς, ή με σπασμένη, σίτα συγκράτησης των σπινθήρων, εάν πρέπει να υπάρχει μια σίτα συγκράτησης των σπινθήρων στην περιοχή σας.

b) Βεβαιωθείτε ότι η σίτα συγκράτησης των σπινθήρων έχει τοποθετηθεί σωστά.

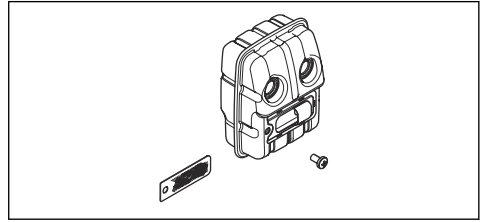

ΠΡΟΕΙΔΟΠΟΙΗΣΗ: Μην χρησιμοποιείτε ποτέ ένα προϊόν του οποίου ο σιγαστήρας είναι κατεστραμμένος ή βρίσκεται σε κακή κατάσταση. Αν ο σιγαστήρας είναι κατεστραμμένος, επιστρέψτε το προϊόν σε έναν αντιπρόσωπο/κέντρο σέρβις της Husqvarna.



ΠΡΟΣΟΧΗ: Αν η σίτα συγκράτησης σπινθήρων φράξει, το προϊόν υπερθερμαίνεται και θα προκληθεί ζημιά στον κύλινδρο και στο έμβολο.

Ασφάλεια καυσίμου



ΠΡΟΕΙΔΟΠΟΙΗΣΗ: Προτού χρησιμοποιήσετε το προϊόν, διαβάστε τις παρακάτω προειδοποιητικές οδηγίες.

- Να μην εκκινείτε ποτέ το προϊόν εάν έχει χυθεί καύσιμο πάνω στο προϊόν. Σκουπίστε τις σταγόνες και αφήστε το καύσιμο που απομένει να εξατμιστεί.
- Να μην εκκινείτε ποτέ το προϊόν εάν έχει χυθεί καύσιμο πάνω σε εσάς ή τα ρούχα σας. Αλλάξτε ρούχα και πλύνετε τα μέρη του σώματός σας που έχουν έρθει σε επαφή με το καύσιμο. Χρησιμοποιήστε σαπούνι και νερό.
- Να μην εκκινείτε ποτέ το προϊόν εάν υπάρχει διαρροή καυσίμου από το προϊόν. Ελέγχετε τακτικά για διαρροές από την τάπα καυσίμου και τους αγωγούς καυσίμου.
- Να τοποθετείτε πάντα το προϊόν σε επίπεδη επιφάνεια και να βεβαιώνετε ότι το εξάρτημα κοπής δεν μπορεί να έρθει σε επαφή με οποιοδήποτε αντικείμενο όταν προσθέτετε καύσιμο.
- Να είστε προσεκτικοί όταν χειρίζεστε καύσιμο. Έχετε υπόψη τον κίνδυνο φωτιάς, έκρηξης και την εισπνοή καυσαερίων.
- Να είστε προσεκτικοί κατά τον χειρισμό καυσίμων και να βεβαιώνετε ότι υπάρχει επαρκής εξαερισμός. Τα καύσιμα και οι αναθυμιάσεις καυσίμων είναι πολύ εύφλεκτα και μπορούν να προκαλέσουν σοβαρό τραυματισμό σε περίπτωση εισπνοής ή επαφής με το δέρμα.
- Αναμίξτε και ρίξτε το καύσιμο σε εξωτερικό χώρο, όπου δεν υπάρχουν σπίθες ή φλόγες.
- Μην καπνίζετε και μην τοποθετείτε καυτά αντικείμενα κοντά στο καύσιμο.
- Να σβήνετε πάντα τον κινητήρα και να τον αφήνετε να κρυώσει για λίγα λεπτά πριν από τον ανεφοδιασμό.
- Κατά τον ανεφοδιασμό, να ανοίγετε την τάπα καυσίμου αργά ώστε η επιπλέον πίεση να εκτονώνεται σταδιακά.

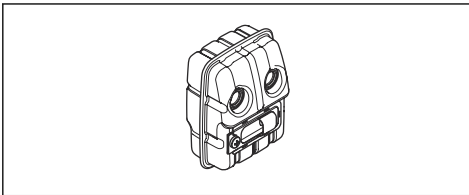

Η εξάτμιση (σιγαστήρας) διατηρεί τα επίπεδα θορύβου στο ελάχιστο και κατευθύνει τις αναθυμιάσεις μακριά από τον χειριστή.

- Ελέγξτε οπτικά εάν υπάρχει τυχόν ζημιά ή παραμόρφωση.
- Βεβαιωθείτε ότι ο σιγαστήρας έχει στερεωθεί σωστά στο προϊόν.

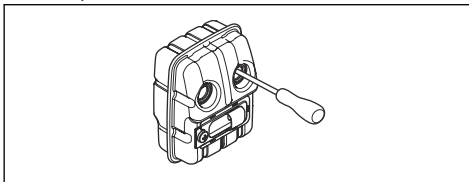

- Αν η εξάτμιση (σιγαστήρας) στο προϊόν σας διαθέτει σίτα ανάσχεσης σπινθήρων, εκτελέστε οπτικό έλεγχο. Αντικαταστήστε τη σίτα της φλογοπαγίδας, αν έχει υποστεί ζημιά.
 - a) Καθαρίστε τη σίτα της φλογοπαγίδας, αν είναι φραγμένη. Εάν η σίτα συγκράτησης των σπινθήρων είναι φραγμένη, ο κινητήρας μπορεί να υπερθερμανθεί και να προκληθεί ζημιά στον κινητήρα.

- Να σφίγγετε προσεκτικά την τάπα καυσίμου μετά τον ανεφοδιασμό.
- Καθαρίστε την περιοχή γύρω από την τάπα καυσίμου. Οι ακαθαρσίες στο ντεπόζιτο μπορεί να προκαλέσουν προβλήματα στη λειτουργία.
- Προτού εκκινήσετε το προϊόν, πρέπει πάντα να το απομακρύνετε 3 μέτρα ή περισσότερο από την πηγή και την περιοχή ανεφοδιασμού.

ότι το παρελκόμενο κοπής έχει σταματήσει εντελώς.

Οδηγίες ασφαλείας για τη συντήρηση



ΠΡΟΕΙΔΟΠΟΙΗΣΗ: Σταματάτε πάντα τον κινητήρα προτού εκτελέσετε οποιαδήποτε εργασία στο παρελκόμενο κοπής. Το παρελκόμενο κοπής εξακολουθεί να περιστρέφεται ακόμη και αφού αφήσετε το γκάζι. Προτού ξεκινήσετε την εργασία, αποσυνδέστε το μπουζί και βεβαιωθείτε



ΠΡΟΕΙΔΟΠΟΙΗΣΗ: Τα ελαττωματικά παρελκόμενα κοπής μπορεί να αυξήσουν τον κίνδυνο ατυχημάτων.



ΠΡΟΕΙΔΟΠΟΙΗΣΗ: Βεβαιωθείτε ότι το καλώδιο του χορτοκοπτικού είναι τυλιγμένο σφικτά και ομοιόμορφα γύρω από την καμπάνα. Διαφορετικά, το προϊόν θα παράγει επιβλαβείς κραδασμούς.

- Χρησιμοποιείτε μόνο παρελκόμενα κοπής με τα συνιστώμενα προστατευτικά. Ανατρέξτε στην ενότητα *Άξεσουάρ στη σελίδα 26*.

Συγκρότημα

Εισαγωγή



ΠΡΟΕΙΔΟΠΟΙΗΣΗ: Προτού συναρμολογήσετε το προϊόν, πρέπει να διαβάσετε και να κατανοήσετε το κεφάλαιο για την ασφάλεια.



ΠΡΟΕΙΔΟΠΟΙΗΣΗ: Αφαιρέστε το καλώδιο του μπουζί από το μπουζί πριν τη συναρμολόγηση του προϊόντος.

Για τη συναρμολόγηση της χειρολαβής τύπου βρόγχου

1. Τοποθετήστε τη χειρολαβή τύπου βρόγχου στον άξονα μεταξύ των βελών.

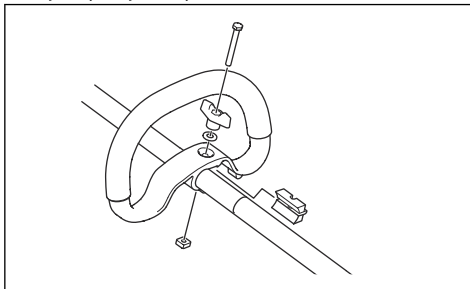

2. Τοποθετήστε τον αποστάτη μέσα στην εγκοπή της χειρολαβής τύπου βρόγχου.
3. Τοποθετήστε το παξιμάδι, τη χειρόβιδα και τη βίδα. Μην τον σφίξετε εντελώς.
4. Ρυθμίστε το προϊόν στην κατάλληλη θέση λειτουργίας.
5. Σφίξτε τον μοχλό.

Συναρμολόγηση του άξονα δύο τμημάτων

1. Περιστρέψτε τη χειρόβιδα για να χαλαρώσετε τον σύνδεσμο.
2. Ευθυγραμμίστε την προεξοχή του παρελκόμενου κοπής (A) με το βέλος του συνδέσμου (B).

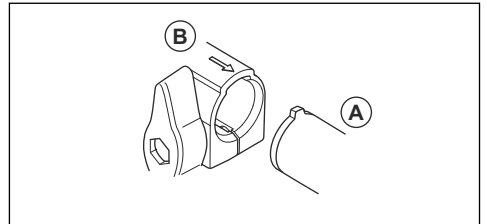

3. Πιέστε προσεκτικά τον άξονα μέσα στο σύνδεσμο μέχρι να ακούσετε ένα κλικ.

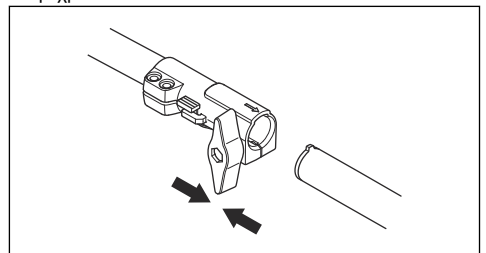

4. Σφίξτε καλά τη χειρόβιδα.

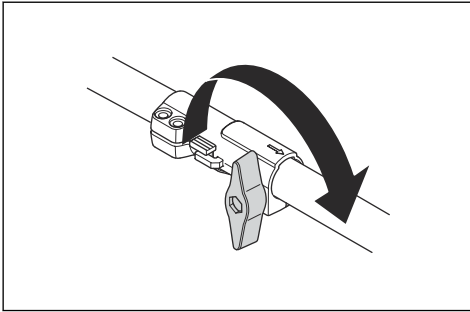

Αποσυναρμολόγηση του άξονα δύο τμημάτων

1. Περιστρέψτε τον τροχίσκο 3 ή περισσότερες φορές για να χαλαρώσετε τον σύνδεσμο.

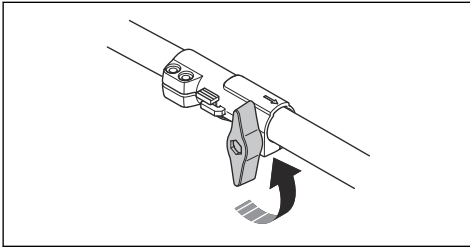

2. Πατήστε παρατεταμένα το κουμπί (C).
3. Κρατήστε καλά το άκρο του άξονα όπου είναι προσαρτημένος ο κινητήρας.
4. Τραβήξτε το εξάρτημα κατευθείαν έξω από τον σύνδεσμο.

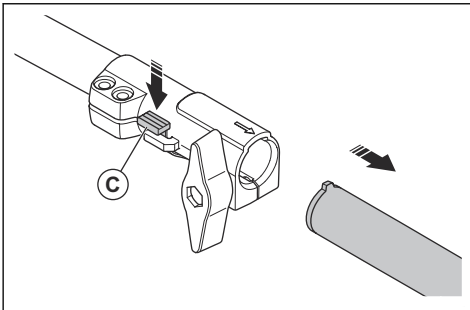

Συναρμολόγηση του προστατευτικού του παρελκόμενου κοπής και της κεφαλής χορτοκοπτικού

1. Τοποθετήστε το σωστό προστατευτικό παρελκόμενου κοπής (A) για την κεφαλή χορτοκοπτικού. Ανατρέξτε στην ενότητα *Αξεσουάρ στη σελίδα 26*.

2. Τοποθετήστε το προστατευτικό εξαρτήματος κοπής πάνω στην υποδοχή σύνδεσης στον άξονα.
3. Στερεώστε με τη βίδα (L).

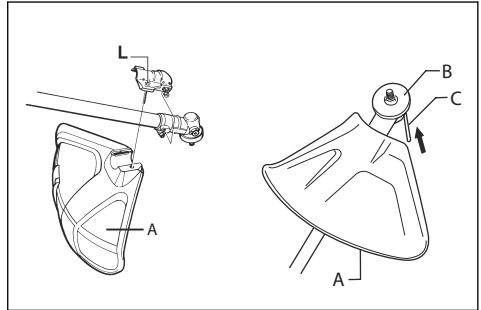

4. Τοποθετήστε το δίσκο μετάδοσης (B) στον άξονα εξαγωγής.
5. Περιστρέψτε τον άξονα εξαγωγής μέχρι μία από τις οπές του δίσκου μετάδοσης να ευθυγραμμιστεί με τη σχετική οπή στο περίβλημα γραναζιών.
6. Περάστε τον πείρο ασφάλισης (C) στην οπή για να ασφαλίσετε τον άξονα.
7. Περιστρέψτε την κεφαλή του χορτοκοπτικού/της πλαστικές λεπίδες (H) προς την αντίθετη κατεύθυνση περιστροφής από την κατεύθυνση της κεφαλής χορτοκοπτικού/των πλαστικών λεπίδων.

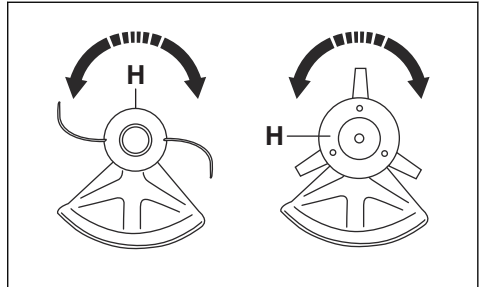

Αποσυναρμολόγηση του προστατευτικού του παρελκόμενου κοπής και της κεφαλής χορτοκοπτικού

1. Περιστρέψτε την κεφαλή του χορτοκοπτικού/της πλαστικές λεπίδες (H) προς την κατεύθυνση περιστροφής της κεφαλής χορτοκοπτικού/των πλαστικών λεπίδων.

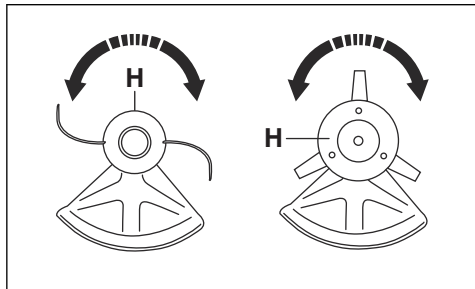

2. Αφαιρέστε τον πείρο ασφάλισης (C) από την οπή, για να ξεκλειδώσετε τον άξονα.

3. Αφαιρέστε τον δίσκο μετάδοσης (B) από τον άξονα εξόδου.
4. Ξεβιδώστε τη βίδα (L) από την υποδοχή για το προστατευτικό του παρελκόμενου κοπής πάνω στον άξονα.

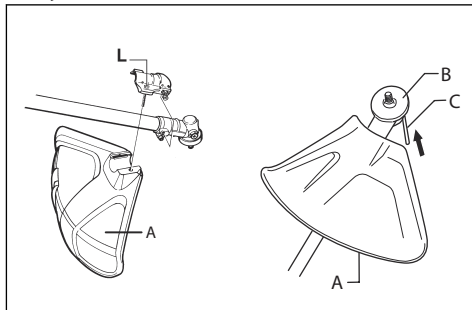

5. Αφαιρέστε το προστατευτικό του παρελκόμενου κοπής (A).

Λειτουργία

Καύσιμο

Αυτό το προϊόν διαθέτει δίχρονο κινητήρα.



ΠΡΟΣΟΧΗ: Τα καύσιμα εσφαλμένου τύπου μπορεί να προκαλέσουν ζημιά στον κινητήρα. Χρησιμοποιήστε μίγμα βενζίνης και λαδιού για δίχρονους κινητήρες.

Βενζίνη



ΠΡΟΣΟΧΗ: Να χρησιμοποιείτε πάντα μίγμα βενζίνης/λαδιού καλής ποιότητας, τουλάχιστον 90 οκτανίων (RON). Υπάρχει κίνδυνος να ακουστούν "πειράκια" σε περίπτωση χρήσης χαμηλότερου αριθμού οκτανίων. Αυτό έχει ως αποτέλεσμα την αύξηση της θερμοκρασίας του κινητήρα, γεγονός το οποίο μπορεί να προκαλέσει σοβαρή βλάβη στον κινητήρα.



ΠΡΟΣΟΧΗ: Εάν το προϊόν σας είναι εξοπλισμένο με καταλυτικό μετατροπέα, να χρησιμοποιείτε ένα μίγμα αμόλυβδης βενζίνης/λαδιού καλής ποιότητας. Η βενζίνη με μόλυβδο θα καταστρέψει τον καταλυτικό μετατροπέα.

- Να χρησιμοποιείτε βενζίνη χαμηλών εκπομπών ρύπων, γνωστή επίσης και ως βενζίνη αλκυλίωσης, εάν υπάρχει διαθέσιμη.

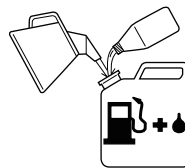

- Μπορεί να χρησιμοποιηθεί καύσιμο με μίγμα αιθανόλης E10, (μέγιστο μίγμα αιθανόλης 10%) Η χρήση μιγμάτων αιθανόλης με περιεκτικότητα υψηλότερη από E10 προκαλεί φτωχές συνθήκες οδήγησης που μπορούν να προκαλέσουν ζημιά στον κινητήρα.
- Συνιστάται υψηλότερη διαβάθμιση οκτανίων όταν πραγματοποιείτε εργασίες σε συνεχή υψηλή ταχύτητα.

Αλκυλικό καύσιμο Husqvarna

Για βέλπστη απόδοση, συνιστάται η χρήση αλκυλικού καυσίμου Husqvarna. Αυτό το καύσιμο περιέχει λιγότερο επιβλαβή υλικά από τα κοινά καύσιμα, με αποτέλεσμα να μειώνονται οι επικίνδυνες αναθυμιάσεις της εξάτμισης. Αυτό το καύσιμο αφήνει λίγα επιβλαβή υπολείμματα κατά την καύση, με αποτέλεσμα να παραμένουν πιο καθαρά τα εξαρτήματα του κινητήρα. Έτσι, παρατείνεται η διάρκεια ζωής του κινητήρα. Το αλκυλικό καύσιμο Husqvarna δεν είναι διαθέσιμο σε όλες τις αγορές.

Λάδι για δίχρονους κινητήρες



ΠΡΟΣΟΧΗ: Η κακή ποιότητα λαδιού ή/και η εσφαλμένη αναλογία λαδιού/καυσίμου μπορεί να προκαλέσει ζημιά στο προϊόν και να μειώσει τη διάρκεια ζωής των καταλυτικών μετατροπέων.



ΠΡΟΣΟΧΗ: Μην χρησιμοποιείτε λάδι για δίχρονους υδρόψυκτους εξωλέμβιους κινητήρες, το οποίο αναφέρεται επίσης ως λάδι για εξωλέμβιες.



ΠΡΟΣΟΧΗ: Μην χρησιμοποιείτε λάδι για τετράχρονους κινητήρες.

- Για καλύτερα αποτελέσματα και υψηλότερη απόδοση, χρησιμοποιήστε λάδι Husqvarna για δίχρονους κινητήρες.
- Εάν δεν υπάρχει διαθέσιμο λάδι για δίχρονους κινητήρες της Husqvarna, χρησιμοποιήστε διαφορετικό λάδι καλής ποιότητας για αερόψυκτους κινητήρες. Για την επιλογή του σωστού λαδιού, απευθυνθείτε στον αντιπρόσωπο σέρβις.

Βενζίνη, l	Λάδι για δίχρονους κινητήρες, l
	2% (50:1)
5	0,10
10	0,20
15	0,30
20	0,40

Για να αναμιξέτε βενζίνη και λάδι για δίχρονους κινητήρες



ΠΡΟΣΟΧΗ: Υπάρχει κίνδυνος μικρά σφάλματα να επηρεάσουν σημαντικά την αναλογία του μίγματος, όταν αναμειγνύετε μικρές ποσότητες καυσίμου. Μετρήστε προσεκτικά την ποσότητα του λαδιού που πρόκειται να αναμιχθεί, για να βεβαιωθείτε ότι έχετε το σωστό μείγμα.

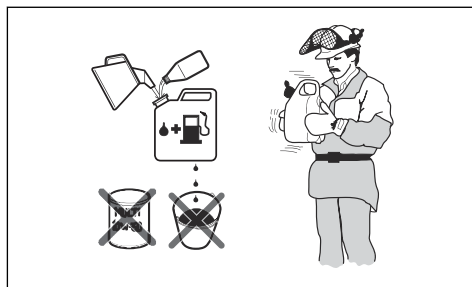

1. Συμπληρώστε τη μισή ποσότητα της βενζίνης που θα χρησιμοποιηθεί.
2. Συμπληρώστε ολόκληρη την ποσότητα λαδιού και αναμίξτε (ανακινήστε) το μίγμα καυσίμου.
3. Προσθέστε την υπόλοιπη ποσότητα βενζίνης.
4. Αναμείξτε (ανακινήστε) προσεκτικά το μίγμα καυσίμου και γεμίστε το ντεπόζιτο καυσίμου του προϊόντος.
5. Αδειάστε και καθαρίστε το ντεπόζιτο καυσίμου, εάν δεν πρόκειται να χρησιμοποιήσετε το προϊόν για κάποιο χρονικό διάστημα.

Περιεχόμενα Μην αναμειγνύετε καύσιμο για περισσότερο από 1 μήνα κάθε φορά και αναμειγνύετε πάντα τη βενζίνη και το λάδι σε καθαρό δοχείο που προορίζεται για καύσιμο.

Γέμισμα ντεπόζιτου καυσίμου

1. Καθαρίστε την περιοχή γύρω από την τάπα του ντεπόζιτου καυσίμου.
2. Ανακινήστε το δοχείο και βεβαιωθείτε ότι το καύσιμο έχει αναμιχθεί πλήρως. Να χρησιμοποιείτε δοχείο καυσίμου με βαλβίδα αποφυγής διαρροής.
3. Γεμίστε το ντεπόζιτο καυσίμου.
4. Σφίξτε προσεκτικά την τάπα του ντεπόζιτου καυσίμου.
5. Προτού ξεκινήσετε, απομακρύνετε το προϊόν τουλάχιστον κατά 3 m (10 ft) από το σημείο ανεφοδιασμού και την πηγή καυσίμου.

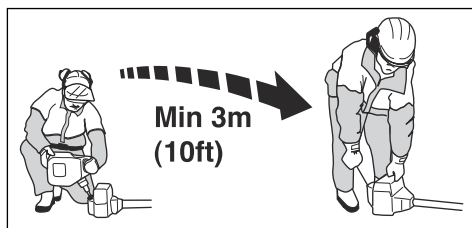

ΠΡΟΣΟΧΗ: Η ύπαρξη ρύπων στα ντεπόζιτα προκαλεί δυσλειτουργία. Καθαρίζετε τακτικά το ντεπόζιτο καυσίμου και το ντεπόζιτο λαδιού της αλυσίδας και

αντικαθιστάτε το φίλτρο καυσίμου μία ή περισσότερες φορές ετησίως.

Προτού χρησιμοποιήσετε το προϊόν

- Εξετάστε την περιοχή εργασίας για να βεβαιωθείτε ότι γνωρίζετε τον τύπο του εδάφους. Εξετάστε την κλίση του εδάφους και ελέγξτε εάν υπάρχουν εμπόδια, όπως πέτρες, κλαδιά και χαντάκια.
- Πραγματοποιήστε μια γενική επιθεώρηση του προϊόντος.
- Πραγματοποιήστε τους ελέγχους ασφάλειας, συντήρησης και σέρβις που δίνονται σε αυτό το εγχειρίδιο.
- Βεβαιωθείτε ότι όλα τα καλύμματα, ο προφυλακτήρας του χορτοκοπτικού και η κεφαλή του χορτοκοπτικού έχουν τοποθετηθεί σωστά και δεν εμφανίζουν ζημιά ή ρωγμές. Αν έχουν εκτεθεί σε χτυπήματα ή παρουσιάζουν ρωγμές, πρέπει να αντικατασταθούν.

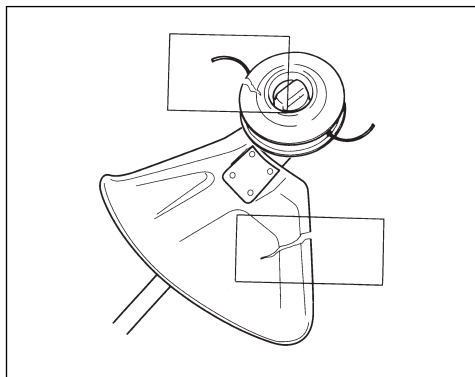

ΠΡΟΕΙΔΟΠΟΙΗΣΗ: Μην χρησιμοποιείτε το προϊόν χωρίς προστατευτικό ή με κατεστραμμένο προστατευτικό.

Συνδεσιμότητα

Αυτό το προϊόν είναι έτοιμο για σύνδεση και διαθέτει μια τοποθεσία για την εγκατάσταση μιας συσκευής Husqvarna Connectivity. Όταν εγκατασταθεί η συσκευή Husqvarna Connectivity, το προϊόν διαθέτει ασύρματη τεχνολογία *Bluetooth*[®] και δυνατότητα χρήσης των υπηρεσιών Husqvarna Fleet Services[™] για σύνδεση σε κινητές συσκευές. Αυτό ενεργοποιεί περισσότερες λειτουργίες.

Husqvarna Connect

Η Husqvarna Connect είναι μια δωρεάν εφαρμογή για τη φορητή συσκευή σας. Η εφαρμογή Husqvarna Connect παρέχει εκτεταμένες λειτουργίες για το προϊόν Husqvarna που διαθέτετε.

- Περισσότερες πληροφορίες για το προϊόν.

- Πληροφορίες και βοήθεια για τα ανταλλακτικά και το σέρβις του προϊόντος.

Εκκίνηση χρήσης του Husqvarna Connect

1. Κατεβάστε την εφαρμογή Husqvarna Connect στη φορητή συσκευή σας.
2. Εγγραφείτε στην εφαρμογή Husqvarna Connect.
3. Ακολουθήστε τα βήματα των οδηγιών που θα βρείτε στην εφαρμογή Husqvarna Connect για να συνδέσετε και να καταχωρήσετε το προϊόν.

Περιεχόμενα Η εφαρμογή Husqvarna Connect δεν είναι διαθέσιμη για λήψη σε όλες τις αγορές. Απευθυνθείτε στον αντιπρόσωπο σέρβις για περισσότερες πληροφορίες.

Εγκατάσταση της συσκευής Husqvarna Connectivity

Ακολουθήστε τα παρακάτω βήματα για να εγκαταστήσετε τη συσκευή Husqvarna Connectivity. Για περισσότερες πληροφορίες σχετικά με τη συσκευή Husqvarna Connectivity, μπορείτε να επισκεφθείτε τη διεύθυνση www.husqvarna.com.

1. Αφαιρέστε τη βίδα και ανοίξτε το πλαστικό κάλυμμα.

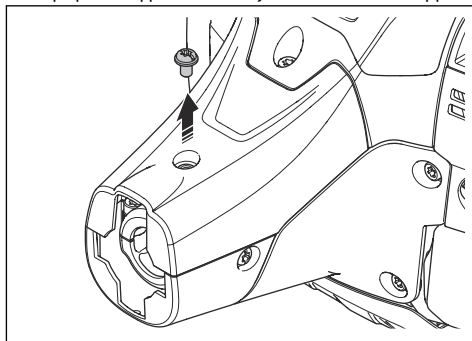

2. Αφαιρέστε τον σύνδεσμο.

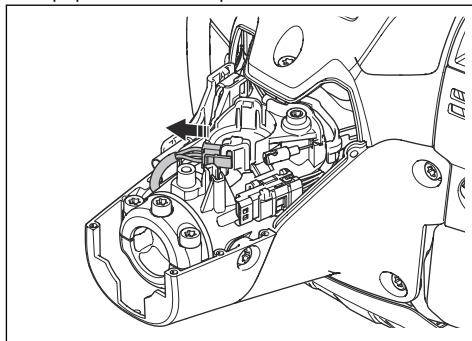

3. Εγκαταστήστε τη συσκευή Husqvarna Connectivity.

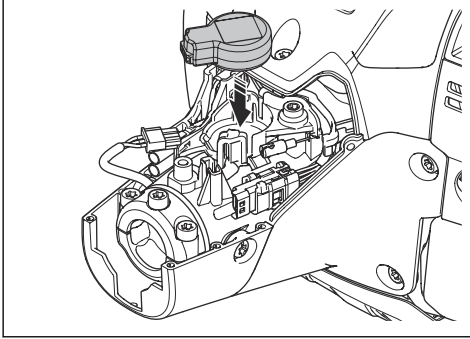

4. Εγκαταστήστε τον σύνδεσμο στη συσκευή Husqvarna Connectivity.

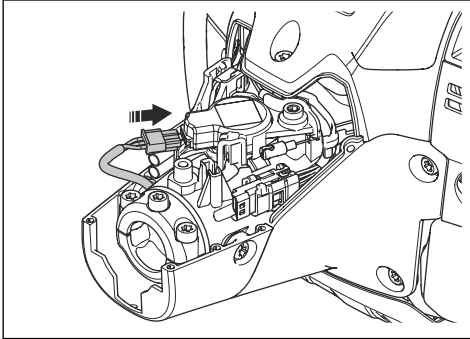

5. Τοποθετήστε το πλαστικό κάλυμμα και σφίξτε τη βίδα.

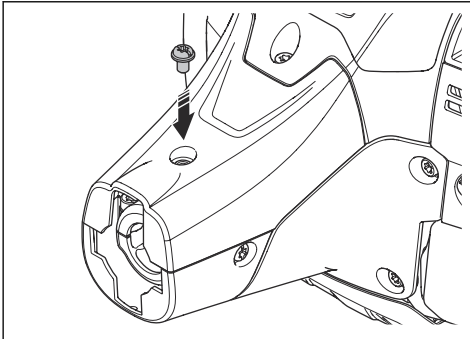

Περιεχόμενα Η λύση μέσω του cloud Husqvarna Fleet Services™ δεν είναι διαθέσιμη σε όλες τις αγορές.

Προετοιμασία του προϊόντος για εκκίνηση

1. Πιέστε επανειλημμένα τη χειροκίνητη αντλία καυσίμου (πουάρ), μέχρι η φούσκα να αρχίσει να γεμίζει με καύσιμο.

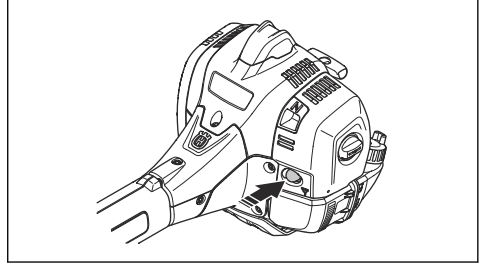

Περιεχόμενα Η φούσκα δεν χρειάζεται να γεμίσει εντελώς με καύσιμο.

2. Μετακινήστε το χειριστήριο τσοκ προς τα επάνω στη θέση του τσοκ.

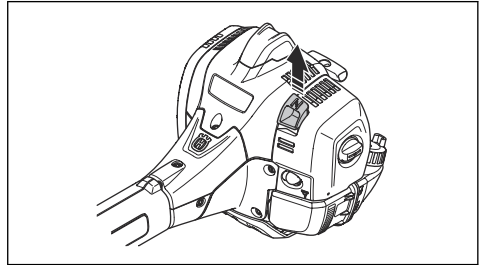

ΠΡΟΕΙΔΟΠΟΙΗΣΗ: Κατά την εκκίνηση του κινητήρα με το τσοκ, το παρελκόμενο κοπής θα ξεκινήσει αμέσως να περιστρέφεται.

Εφαρμογή Husqvarna Fleet Services™

Το Husqvarna Fleet Services™ είναι μια λύση μέσω του cloud, η οποία προσφέρει στον διαχειριστή ενός επαγγελματικού στόλου μηχανημάτων μια συνοπτική εικόνα για όλα τα προϊόντα. Για περισσότερες πληροφορίες σχετικά με το Husqvarna Fleet Services™, ανατρέξτε στην ενότητα www.husqvarna.com.

Προετοιμασία κρύου κινητήρα για εκκίνηση

1. Πιέστε επανειλημμένα τη φούσκα της χειροκίνητης αντλίας καυσίμου (πουάρ), μέχρι η φούσκα να αρχίσει να γεμίζει με καύσιμο. Δεν χρειάζεται να γεμίσετε πλήρως τη φούσκα της χειροκίνητης αντλίας καυσίμου (πουάρ).

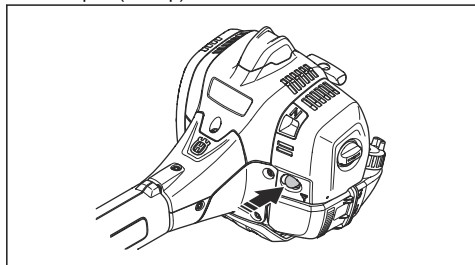

2. Μετακινήστε το χειριστήριο τσοκ προς τα επάνω στη θέση του τσοκ.

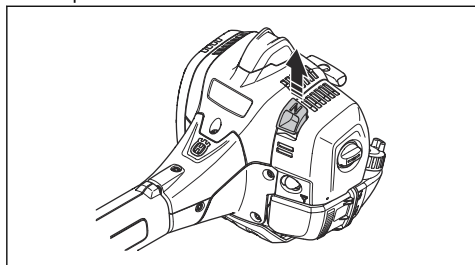

ΠΡΟΕΙΔΟΠΟΙΗΣΗ: Κατά την εκκίνηση του κινητήρα με το τσοκ, το παρελκόμενο κοπής ξεκινά αμέσως να περιστρέφεται.

Προετοιμασία ζεστού κινητήρα για εκκίνηση

1. Πιέστε επανειλημμένα τη φούσκα της χειροκίνητης αντλίας καυσίμου (πουάρ), μέχρι η φούσκα να αρχίσει να γεμίζει με καύσιμο. Δεν χρειάζεται να γεμίσετε πλήρως τη φούσκα της χειροκίνητης αντλίας καυσίμου (πουάρ).

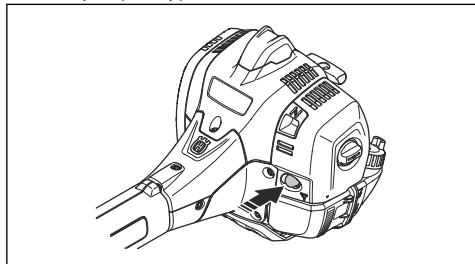

2. Τραβήξτε τη λαβή του σχοινού εκκίνησης μέχρι ο κινητήρας να τεθεί σε λειτουργία. Πιέστε τη σκανδάλη γκαζιού αργά, για να αυξησετε τις στροφές σταδιακά.



ΠΡΟΣΟΧΗ: Μην τραβάτε το κορδόνι του συστήματος εκκίνησης μέχρι τέρμα. Μην αφήνετε τη λαβή του κορδονιού του συστήματος εκκίνησης όταν το κορδόνι είναι τραβηγμένο τέρμα. Μπορεί να προκληθεί ζημιά στο προϊόν.

Εκκίνηση του προϊόντος



ΠΡΟΕΙΔΟΠΟΙΗΣΗ: Διαβάστε τις προειδοποιήσεις στο κεφάλαιο για την ασφάλεια, προτού θέσετε σε λειτουργία το προϊόν (ανατρέξτε στην ενότητα *Ασφάλεια στη σελίδα 4*).

1. Χρησιμοποιείτε προστατευτικά γάντια.
2. Κρατήστε το σώμα του προϊόντος στο έδαφος με το αριστερό σας χέρι.



ΠΡΟΣΟΧΗ: Να μην χρησιμοποιείτε τα πόδια σας!

3. Πιάστε τη λαβή του κορδονιού εκκίνησης με το δεξιό σας χέρι.
4. Τραβήξτε αργά το σχοινί εκκίνησης προς τα έξω με το δεξιό σας χέρι μέχρι να αισθανθείτε αντίσταση (δηλ. μέχρι να "πίασουν" τα άγκιστρα εμπλοκής του συστήματος εκκίνησης με το βολάν).



ΠΡΟΕΙΔΟΠΟΙΗΣΗ: Μην τυλίγετε ποτέ το σχοινί της τροχαλίας του συστήματος εκκίνησης γύρω από το χέρι σας.

5. Τραβήξτε το καλώδιο γρήγορα και με δύναμη.



ΠΡΟΣΟΧΗ: Μην τραβάτε το σχοινί του συστήματος εκκίνησης τέρμα προς τα έξω και μην αφήνετε τα χέρια σας από τη λαβή του σχοινού του συστήματος εκκίνησης όταν το σχοινί είναι πλήρως ξετυλιγμένο. Μπορεί να προκληθεί ζημιά στο προϊόν.

6. Τραβήξτε το σχοινί εκκίνησης μέχρι να εκκινηθεί ο κινητήρας ή για 5 φορές το μέγιστο.
7. Επαναφέρετε το τσοκ όταν τεθεί σε λειτουργία ο κινητήρας ή αφού τραβήξετε το σχοινί εκκίνησης 5 φορές.
8. Εάν είναι απαραίτητο, τραβήξτε επανειλημμένα το σχοινί εκκίνησης, μέχρι να τεθεί σε λειτουργία ο κινητήρας.
9. Αφήστε τον κινητήρα να λειτουργήσει για 10 δευτερόλεπτα.

10. Θέστε σταδιακά σε λειτουργία το γκάτζι.
11. Βεβαιωθείτε ότι ο κινητήρας λειτουργεί ομαλά.

Περιεχόμενα Εάν ο κινητήρας σβήσει, επαναλάβετε τη διαδικασία.

Διακοπή λειτουργίας του προϊόντος

1. Για να σταματήσετε τον κινητήρα, μετακινήστε τον διακόπτη διακοπής λειτουργίας στη θέση "Stop".

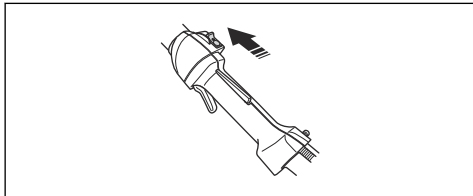

ΠΡΟΣΟΧΗ: Ο διακόπτης διακοπής λειτουργίας επιστρέφει αυτόματα στην αρχική του θέση. Για την αποφυγή τυχόν ακούσιων εκκίνησης, το καπάκι του μπουζι πρέπει να αφαιρείται από το μπουζι κατά τη συναρμολόγηση, τον έλεγχο ή/και τη συντήρηση.

Οδηγίες για την επιφάνεια



ΠΡΟΕΙΔΟΠΟΙΗΣΗ: Μην αγγίζετε την περιοχή που εμφανίζεται με γκρι χρώμα στην εικόνα. Υπάρχει κίνδυνος τραυματισμού από έγκαυμα όταν το προϊόν είναι ζεστό. Υπάρχει κίνδυνος ηλεκτροπληξίας εάν το καπάκι του μπουζι έχει υποστεί ζημιά. Μην χρησιμοποιήσετε το προϊόν εάν το καπάκι του μπουζι έχει υποστεί ζημιά.

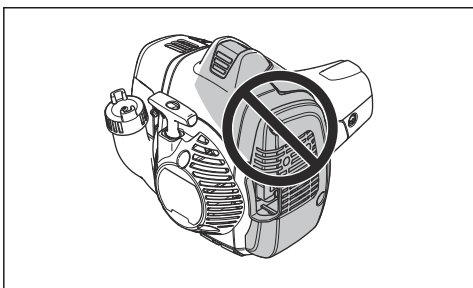

Κοπή χόρτου με κεφαλή χορτοκοπτικού

Για ξάκρισμα του γρασιδιού

1. Κρατήστε την κεφαλή χορτοκοπτικού ακριβώς πάνω από το έδαφος, υπό γωνία. Μην πιέζετε τη μεσινέζα του χορτοκοπτικού στο γρασίδι.

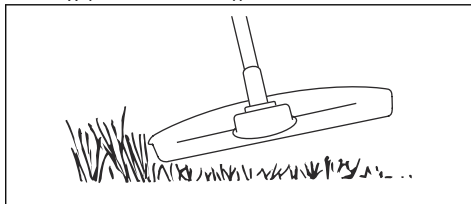

2. Μειώστε το μήκος της μεσινέζας του χορτοκοπτικού κατά 10-12 cm/4-4,75 in.
3. Μειώστε τις στροφές του κινητήρα για να μειώσετε τον κίνδυνο πρόκλησης ζημιάς στα φυτά.
4. Όταν κόβετε γρασίδι κοντά σε αντικείμενα, πρέπει να ρυθμίσετε το γκάτζι στο 80%.

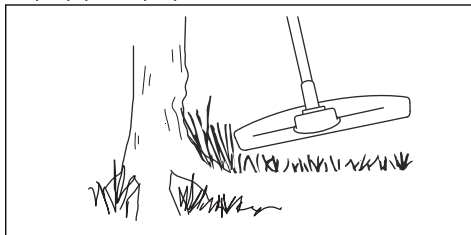

Κοπή γρασιδιού

1. Βεβαιωθείτε ότι η μεσινέζα χορτοκοπτικού είναι παράλληλη προς το έδαφος κατά τη διάρκεια της κοπής του γρασιδιού.

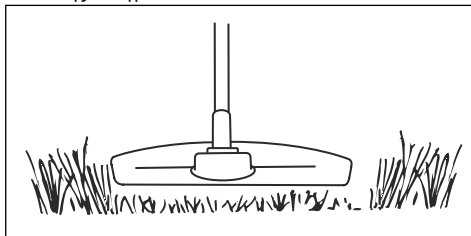

2. Μην πιέζετε την κεφαλή χορτοκοπτικού στο έδαφος. Μπορεί να προκληθεί ζημιά στο προϊόν.

3. Μετακινείτε το προϊόν από τη μία πλευρά στην άλλη όταν κόβετε γρασίδι. Χρησιμοποιήστε τη μέγιστη ταχύτητα.

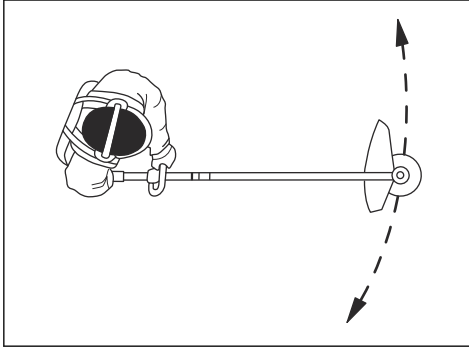

1. Κρατήστε την κεφαλή και τη μεσινέζα του χορτοκοπτικού παράλληλα και πάνω από το έδαφος.
2. Ανοίξτε τέρμα το γκάζι.
3. Μετακινήστε την κεφαλή του χορτοκοπτικού από τη μία πλευρά στην άλλη και καθαρίστε το χόρτο.



ΠΡΟΕΙΔΟΠΟΙΗΣΗ: Να καθαρίζετε το κάλυμμα της κεφαλής χορτοκοπτικού κάθε φορά που συναρμολογείτε τη νέα μεσινέζα χορτοκοπτικού, ώστε να αποφύγετε τυχόν ανισορροπία και κραδασμούς στις λαβές. Επίσης, να ελέγχετε και τα άλλα τμήματα της κεφαλής χορτοκοπτικού και να την καθαρίζετε, εάν είναι απαραίτητο.

Για τον καθαρισμό του χόρτου

Η ροή αέρα από την περιστρεφόμενη μεσινέζα χορτοκοπτικού μπορεί να χρησιμοποιηθεί για να αφαιρείτε τα κομμένα χόρτα από μια περιοχή.

Συντήρηση

Πρόγραμμα συντήρησης

χρήσης, απευθυνθείτε στον αντιπρόσωπο σέρβις.



ΠΡΟΕΙΔΟΠΟΙΗΣΗ: Πρέπει να εκτελείτε μόνο τη συντήρηση και το σέρβις που περιγράφονται σε αυτό το εγχειρίδιο χρήσης. Για εργασίες συντήρησης ή σέρβις που δεν αναφέρονται σε αυτό το εγχειρίδιο

Ακολουθεί μια λίστα με τα βήματα συντήρησης που πρέπει να εκτελείτε στο προϊόν. Εκτός από τις εργασίες συντήρησης που καθορίζονται στο πρόγραμμα συντήρησης, πρέπει να πραγματοποιείτε τακτικά σέρβις στο προϊόν από έναν αντιπρόσωπο σέρβις της Husqvarna. Για υποστήριξη σχετικά με τα διαστήματα σέρβις, απευθυνθείτε στον αντιπρόσωπο σέρβις της Husqvarna.

Συντήρηση	Καθημερινά	Κάθε εβδομάδα	Κάθε μήνα
Καθαρίστε την εξωτερική επιφάνεια.	X		
Βεβαιωθείτε ότι η ασφάλεια σκανδάλης γκαζιού και η σκανδάλη γκαζιού λειτουργούν σωστά.	X		
Ελέγξτε τον διακόπτη τερματισμού λειτουργίας, για να βεβαιωθείτε ότι λειτουργεί σωστά.	X		
Ελέγξτε ότι το εξάρτημα κοπής δεν περιστρέφεται όταν το μηχάνημα λειτουργεί σε στροφές στο ρελαντί.	X		
Καθαρίστε το φίλτρο αέρα. Αντικαταστήστε το φίλτρο αέρα εάν χρειάζεται.	X		
Εξετάστε το προστατευτικό εξαρτήματος κοπής για ζημιές και ρωγμές. Αντικαταστήστε τον προφυλακτήρα εάν έχει χτυπηθεί ή έχει υποστεί ζημιά.	X		
Εξετάστε την κεφαλή χορτοκοπτικού για ζημιές και ρωγμές. Αντικαταστήστε την κεφαλή χορτοκοπτικού εάν έχει υποστεί ζημιά.	X		

Συντήρηση	Καθημε- ρινά	Κάθε εβδομά- δα	Κάθε μή- να
Βεβαιωθείτε ότι οι βίδες και τα παξιμάδια είναι σφιγμένα.	X		
Εξετάστε τον κινητήρα, το ντεπόζιτο καυσίμου και τις γραμμές καυσίμου για διαρροές.	X		
Καθαρίστε το σύστημα ψύξης.		X	
Εξετάστε τη μίζα και το κορδόνι της μίζας για ζημιές.		X	
Εξετάστε τα στοιχεία απόσβεσης κραδασμών για ζημιές και ρωγμές.		X	
Καθαρίστε τα εξωτερικά μέρη του μπουζί. Αφαιρέστε το και ελέγξτε το διάκενο ηλεκτροδίου. Ρυθμίστε το διάκενο ηλεκτροδίου στη σωστή απόσταση, ανατρέξτε στην ενότητα <i>Τεχνικά στοιχεία στη σελίδα 25</i> ή αντικαταστήστε το μπουζί. Βεβαιωθείτε ότι το μπουζί έχει τοποθετηθεί με αντιπαρασιτικό.		X	
Καθαρίστε τα εξωτερικά μέρη του καρμπυρατέρ και τον χώρο γύρω από αυτό.		X	
Βεβαιωθείτε ότι το κωνικό γρανάζι είναι σωστά γεμισμένο με γράσο, βλ. <i>Λίπανση του κωνικού γραναζιού στη σελίδα 23</i> . Διαφορετικά, χρησιμοποιήστε το γράσο κωνικού γραναζιού Husqvarna.		X	
Καθαρίστε ή αντικαταστήστε τη σήτα συγκράτησης των σπινθήρων στην εξάτμιση (σιγαστήρα) (ισχύει μόνο για εξατμίσεις χωρίς καταλυτικό μετατροπέα).			X
Ελέγξτε το φίλτρο καυσίμου για ακαθαρσίες και τον σωλήνα καυσίμου για ρωγμές ή άλλα ελαττώματα. Εάν χρειάζεται, αντικαταστήστε τα εξαρτήματα.			X
Ελέγξτε όλα τα καλώδια και τις συνδέσεις.			X
Εάν είναι απαραίτητη η αντικατάσταση του συμπλέκτη, των ελατηρίων του συμπλέκτη ή της καμπάνας του συμπλέκτη, απευθυνθείτε στον αντιπρόσωπο σέρβις.			X
Αντικαταστήστε το μπουζί. Βεβαιωθείτε ότι το μπουζί έχει τοποθετηθεί με αντιπαρασιτικό.			X

Ρύθμιση των στροφών στο ρελαντί

Το προϊόν της Husqvarna που διαθέτετε έχει κατασκευαστεί βάσει προδιαγραφών που μειώνουν τις επιβλαβείς εκπομπές καυσαερίων.

1. Βεβαιωθείτε ότι το φίλτρο αέρα είναι καθαρό και ότι το κάλυμμα φίλτρου αέρα είναι προσαρτημένο, πριν από τη ρύθμιση των στροφών στο ρελαντί.
2. Ρυθμίστε τις στροφές στο ρελαντί με τη βίδα ρύθμισης στροφών ρελαντί, η οποία αναγνωρίζεται από την ένδειξη "T".

- a) Γυρίστε τη βίδα ρύθμισης στροφών ρελαντί δεξιόστροφα μέχρι το εξάρτημα κοπής να αρχίσει να περιστρέφεται.

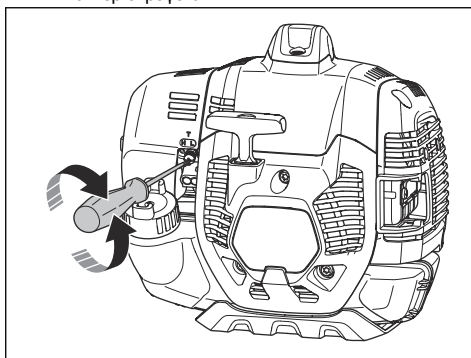

- b) Γυρίστε τη βίδα ρύθμισης στροφών ρελαντί αριστερόστροφα μέχρι το εξάρτημα κοπής να σταματήσει.



ΠΡΟΕΙΔΟΠΟΙΗΣΗ: Αν το εξάρτημα κοπής δεν σταματά κατά τη ρύθμιση των στροφών στο ρελαντί, απευθυνθείτε στον αντιπρόσωπο σέρβις. Μην χρησιμοποιείτε το προϊόν μέχρι να ρυθμιστεί σωστά ή να επισκευαστεί.

3. Οι στροφές στο ρελαντί είναι σωστές όταν ο κινητήρας λειτουργεί ομαλά σε όλες τις θέσεις. Οι στροφές στο ρελαντί πρέπει να είναι χαμηλότερες από τις στροφές που παρατηρούνται τη στιγμή που το παρελκόμενο κοπής αρχίζει να περιστρέφεται.

Περιεχόμενα Ανατρέξτε στην ενότητα *Τεχνικά στοιχεία στη σελίδα 25* για τις συνιστώμενες στροφές στο ρελαντί.

Συντήρηση της κεφαλής χορτοκοπτικού

1. Χρησιμοποιείτε μόνο το συνιστώμενο παρελκόμενο κοπής και προστατευτικό παρελκόμενου κοπής. Ανατρέξτε στην ενότητα *Αξεσουάρ στη σελίδα 26*.
2. Βεβαιωθείτε ότι το κοπτικό εργαλείο στο προστατευτικό του παρελκόμενου κοπής δεν έχει υποστεί ζημιά και ότι το σχοινί έχει το σωστό μήκος.
3. Τοποθετήστε το σχοινί όπως φαίνεται στις εικόνες που περιλαμβάνονται στις τελευταίες σελίδες του εγχειριδίου χρήσης.

Σύστημα ψύξης

Το προϊόν διαθέτει σύστημα ψύξης για να διατηρείται η θερμοκρασία λειτουργίας όσο το δυνατόν πιο χαμηλή.

Καθαρίζετε τα εξαρτήματα του συστήματος ψύξης με μια βούρτσα κάθε εβδομάδα ή συχνότερα σε πιο δύσκολες συνθήκες χρήσης. Εάν το σύστημα ψύξης είναι βρόμικο ή φραγμένο, μπορεί να προκληθεί υπερθέρμανση του προϊόντος και να υποστεί ζημιά το έμβολο και ο κύλινδρος.

Το σύστημα ψύξης περιλαμβάνει τα εξής εξαρτήματα:

1. Εισαγωγή αέρα στο σύστημα εκκίνησης.
2. Πτερύγια στο σφόνδυλο (βολάν).
3. Πτερύγια φτερωτής (ανεμιστήρα) ψύξης στον κύλινδρο.
4. Κάλυμμα κυλινδρού.
5. Κάλυμμα εξάτμισης (σιγαστήρα).
6. Βάση εξάτμισης (σιγαστήρα).

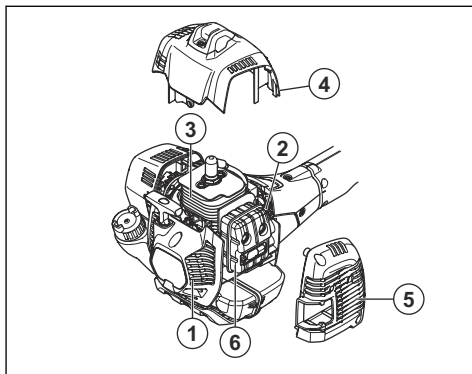

Συντήρηση της εξάτμισης (σιγαστήρας)

Η εξάτμιση (σιγαστήρας) μειώνει το επίπεδο θορύβου και απομακρύνει τα καυσαέρια της εξάτμισης από τον χειριστή.



ΠΡΟΕΙΔΟΠΟΙΗΣΗ:

Μια χρησιμοποιημένη εξάτμιση (σιγαστήρας)/φλογοπαγίδα και μια επιφάνεια στερέωσης φλογοπαγίδας μπορεί να περιέχει κατάλοιπα σωματιδίων καύσης στις επιφάνειες που μπορεί να είναι καρκινογόνα. Για να αποφύγετε την επαφή με το δέρμα και την εισπνοή τέτοιων σωματιδίων κατά τον καθαρισμό ή/και το σέρβις της φλογοπαγίδας, φροντίστε πάντα να:

- φοράτε γάντια,
- καθαρίζετε ή/και πραγματοποιείτε συντήρηση σε χώρο με καλή ροή αέρα,
- μην χρησιμοποιείτε πεπιεσμένο αέρα για τον καθαρισμό της σήτας της φλογοπαγίδας,
- χρησιμοποιείτε μια ασάλινη βούρτσα και να βουρτσίζετε μακριά από το σώμα σας κατά τον καθαρισμό της σήτας συγκράτησης σπινθήρων.



ΠΡΟΕΙΔΟΠΟΙΗΣΗ:

Μην χρησιμοποιείτε ποτέ ένα προϊόν του οποίου ο σιγαστήρας είναι κατεστραμμένος ή βρίσκεται σε κακή κατάσταση.



ΠΡΟΕΙΔΟΠΟΙΗΣΗ:

Μην χρησιμοποιείτε το προϊόν, αν η σήτα συγκράτησης των σπινθήρων που βρίσκεται στον σιγαστήρα λείπει ή είναι κατεστραμμένη.



ΠΡΟΕΙΔΟΠΟΙΗΣΗ: Οι εξάτμισεις (σιγαστήρες) με καταλυτικούς μετατροπείς

αναπτύσσουν πολύ υψηλή θερμοκρασία κατά τη λειτουργία, ενώ διατηρούν αυτήν τη θερμοκρασία και λίγο μετά τη διακοπή της λειτουργίας του προϊόντος. Αυτό ισχύει και όταν ο κινητήρας λειτουργεί στο ρελαντί. Τυχόν επαφή με το προϊόν μπορεί να προκαλέσει εγκαύματα. Κίνδυνος πυρκαγιάς.

Εκτέλεση ελέγχου μπουζί



ΠΡΟΣΟΧΗ: Χρησιμοποιείτε πάντα τον συνιστώμενο τύπο μπουζί. Η χρήση λάθος τύπου μπουζί μπορεί να προκαλέσει ζημιά στο προϊόν.

1. Σταματήστε το προϊόν και αφήστε το να κρυώσει.
2. Αφαιρέστε το κάλυμμα από την εξάτμιση (σιγαστήρα).

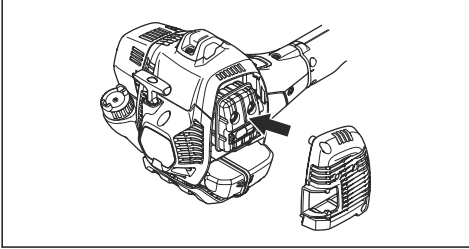

3. Αφαιρέστε τη βίδα που συγκρατεί τη σίτα συγκράτησης των σπινθίρων.

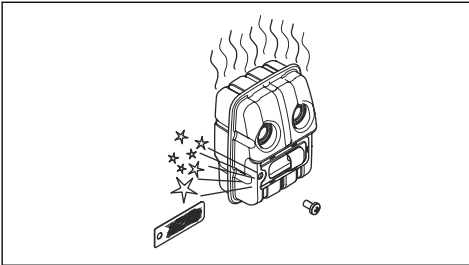

4. Καθαρίστε τη σίτα συγκράτησης των σπινθίρων εάν είναι φραγμένη ή αντικαταστήστε την εάν έχει υποστεί ζημιά.



ΠΡΟΣΟΧΗ: Η σίτα συγκράτησης των σπινθίρων πρέπει να αντικατασταθεί, εάν υποστεί φθορά. Μην χρησιμοποιείτε το προϊόν, αν η σήτα συγκράτησης των σπινθίρων στην εξάτμιση (σιγαστήρας) λείπει ή έχει φθορές.



ΠΡΟΣΟΧΗ: Αν η σίτα συγκράτησης των σπινθίρων φράζει συχνά, αυτό μπορεί να αποτελεί ένδειξη ότι η απόδοση του καταλυτικού μετατροπέα έχει μειωθεί. Απευθυνθείτε στον αντιπρόσωπο σέρβις για τον έλεγχο της εξάτμισης (σιγαστήρα). Εάν η σίτα συγκράτησης των σπινθίρων είναι φραγμένη, μπορεί να προκληθεί υπερθέρμανση και να υποστεί ζημιά ο κύλινδρος και το έμβολο.

- Ελέγξτε το μπουζί, αν ο κινητήρας έχει χαμηλή ισχύ, δεν εκκινεί εύκολα ή δεν λειτουργεί σωστά στο ρελαντί.
- Για να μειώσετε τον κίνδυνο συσσώρευσης ανεπιθύμητων υλικών στα ηλεκτρόδια του μπουζί, ακολουθήστε τις παρακάτω οδηγίες:
 - a) Βεβαιωθείτε ότι οι στροφές ανά λεπτό ρελαντί έχουν ρυθμιστεί σωστά.
 - b) Βεβαιωθείτε ότι το μίγμα καυσίμου είναι σωστό.
 - c) Βεβαιωθείτε ότι το φίλτρο αέρα είναι καθαρό.
- Αν το μπουζί είναι βρόμικο, καθαρίστε το και βεβαιωθείτε ότι το διάκενο του ηλεκτροδίου είναι σωστό, ανατρέξτε στην ενότητα *Τεχνικά στοιχεία στη σελίδα 25*.

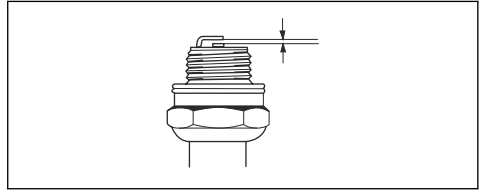

- Αν χρειάζεται, αντικαταστήστε το μπουζί.

Φίλτρο αέρα

Αφαιρέστε τη σκόνη και τις ακαθαρσίες από το φίλτρο αέρα για να το διατηρήσετε καθαρό και για να αποτρέψετε τα παρακάτω προβλήματα:

- Δυσλειτουργίες του καρμπυρατέρ.
- Προβλήματα κατά την εκκίνηση του προϊόντος.
- Απώλειες ισχύος του κινητήρα.
- Αυξημένες φθορές στα εξαρτήματα του κινητήρα.
- Υπερβολική κατανάλωση καυσίμου.

Καθαρισμός του φίλτρου αέρα



ΠΡΟΣΟΧΗ: Αν το φίλτρο αέρα υποστεί ζημιά, λερωθεί πολύ ή εμποτιστεί με καύσιμο, πρέπει πάντα να αντικαθίσταται.

Καθαρίζετε τακτικά το φίλτρο αέρα από τις βρομίες και τη σκόνη. Με αυτόν τον τρόπο προλαμβάνονται δυσλειτουργίες του καρμπυρατέρ, προβλήματα εκκίνησης, απώλειες ισχύος του κινητήρα, φθορά στα εξαρτήματα του κινητήρα και μεγαλύτερη κατανάλωση καυσίμου από ό,τι συνήθως.

Αν το φίλτρο αέρα χρησιμοποιείται για μεγάλο χρονικό διάστημα, δεν μπορεί να καθαριστεί εντελώς. Το φίλτρο αέρα πρέπει να αντικαθίσταται με καινούργιο

σε τακτά χρονικά διαστήματα. Ανατρέξτε στην ενότητα *Πρόγραμμα συντήρησης στη σελίδα 19*.

1. Μετακινήστε τον λεβιέ του τσοκ προς τα επάνω, για να κλείσετε τη βαλβίδα τσοκ.

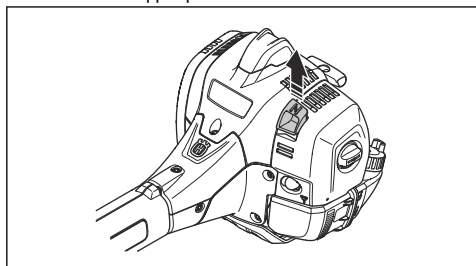

2. Αφαιρέστε το κάλυμμα φίλτρου αέρα και τα φίλτρα αέρα.

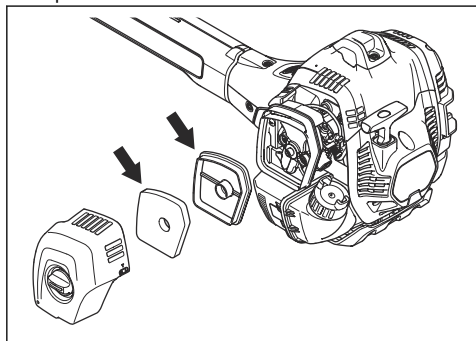

3. Καθαρίστε τα φίλτρα αέρα με ζεστό σαπουνόνερο.
4. Αντικαταστήστε τα φίλτρα αέρα, εάν δεν μπορούν να καθαριστούν εντελώς. Πρέπει πάντα να αντικαθιστάτε το φίλτρο αέρα, εάν έχει υποστεί ζημιά.
5. Καθαρίστε την εσωτερική επιφάνεια του καλύμματος φίλτρου αέρα. Χρησιμοποιήστε πεπιεσμένο αέρα ή βούρτσα.
6. Ελέγξτε την ελαστική τσιμούχα στο φίλτρο αέρα. Αντικαταστήστε το φίλτρο αέρα στην ελαστική τσιμούχα, αν έχει υποστεί ζημιά.
7. Βεβαιωθείτε ότι το φίλτρο αέρα είναι στεγνό πριν να το εγκαταστήσετε.

Λίπανση του κωνικού γραναζιού

1. Αφαιρέστε τον εξοπλισμό κοπή.
2. Τοποθετήστε το προϊόν με την τάπα γράσου στην υψηλότερη θέση του.

3. Αφαιρέστε την τάπα γράσου.

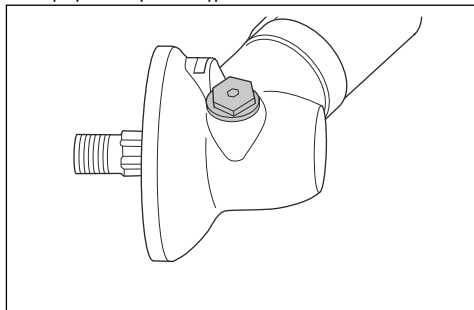

4. Κοιτάξτε μέσα στην οπή της τάπας γράσου και περιστρέψτε τον άξονα μετάδοσης κίνησης. Η στάθμη γράσου (A) πρέπει να είναι στο ίδιο επίπεδο με το πάνω μέρος των οδοντωτών γραναζιών (B).

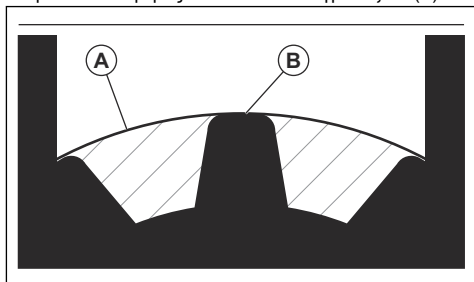

5. Εάν η στάθμη του γράσου είναι πολύ χαμηλή, γεμίστε το κωνικό γρανάτζι με Husqvarna γράσο κωνικού γραναζιού. Γεμίστε αργά και περιστρέψτε τον άξονα μετάδοσης κίνησης καθώς εφαρμόζετε το γράσο του κωνικού γραναζιού. Σταματήστε στη σωστή στάθμη (B).



ΠΡΟΣΟΧΗ: Η εσφαλμένη ποσότητα γράσου μπορεί να προκαλέσει ζημιά στο κωνικό γρανάτζι.

6. Τοποθετήστε την τάπα γράσου.

Άξονας δύο τμημάτων

Επαλείψτε γράσο στο άκρο του άξονα μετάδοσης κίνησης μετά από κάθε 30 ώρες λειτουργίας. Υπάρχει κίνδυνος να "κολλήσουν" τα άκρα του άξονα μετάδοσης κίνησης (σύμπλεξη με πολύσφηνο) στα μοντέλα με άξονα δύο τμημάτων, εάν δεν λιπαίνονται τακτικά.

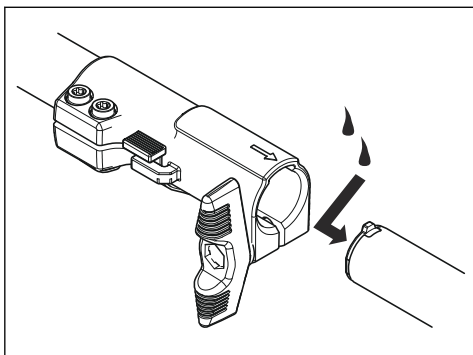

Επίλυση προβλημάτων

Ο κινητήρας δεν εκκινείται

Έλεγχος	Πιθανή αιτία	Διαδικασία
Διακόπτης τερματισμού λειτουργίας.	Ο διακόπτης τερματισμού λειτουργίας βρίσκεται στη θέση τερματισμού.	Θέστε τον διακόπτη τερματισμού λειτουργίας στη θέση εκκίνησης.
Άγκιστρα εμπλοκής του συστήματος εκκίνησης με το βολάν.	Τα άγκιστρα εμπλοκής του συστήματος εκκίνησης με το βολάν δεν μπορούν να κινηθούν ελεύθερα.	Αφαιρέστε το κάλυμμα της μίζας και καθαρίστε την περιοχή γύρω από τα άγκιστρα εμπλοκής του συστήματος εκκίνησης με το βολάν. Ζητήστε βοήθεια από έναν εγκεκριμένο αντιπρόσωπο σέρβις.
Ντεπόζιτο καυσίμου.	Λανθασμένος τύπος καυσίμου.	Αδειάστε το ντεπόζιτο καυσίμου και γεμίστε με το σωστό καύσιμο.
Μπουζί.	Το μπουζί είναι λερωμένο ή υγρό.	Βεβαιωθείτε ότι το μπουζί είναι στεγνό και καθαρό.
	Το διάκενο των ηλεκτροδίων του μπουζί είναι λανθασμένο.	Καθαρίστε το μπουζί. Βεβαιωθείτε ότι το διάκενο ηλεκτροδίου είναι σωστό. Βεβαιωθείτε ότι το μπουζί έχει αντιπαρασπτικό.
	Το μπουζί έχει χαλαρώσει.	Ανατρέξτε στα τεχνικά στοιχεία για το σωστό διάκενο ηλεκτροδίου. Σφίξτε το μπουζί.

Ο κινητήρας ξεκινάει αλλά σταματάει ξανά

Έλεγχος	Πιθανή αιτία	Διαδικασία
Ντεπόζιτο καυσίμου.	Λανθασμένος τύπος καυσίμου.	Αδειάστε το ντεπόζιτο καυσίμου και γεμίστε με το σωστό καύσιμο.
Φίλτρο αέρα.	Το φίλτρο αέρα έχει φράξει.	Καθαρίστε το φίλτρο αέρα.

Μεταφορά και αποθήκευση

Μεταφορά και αποθήκευση

- Η αποθήκευση και η μεταφορά του προϊόντος και του καυσίμου πρέπει να γίνονται με τον κατάλληλο τρόπο, ώστε να μην υπάρχει κίνδυνος επαφής τυχόν διαρροών ή αναθυμιάσεων του καυσίμου με σπινθήρες ή γυμνές φλόγες π.χ. από ηλεκτρικά μηχανήματα, ηλεκτρικά μοτέρ, ηλεκτρικά ρελέ/διακόπτες ή λέβητες.
- Κατά την αποθήκευση και τη μεταφορά του καυσίμου, χρησιμοποιείτε πάντα εγκεκριμένα δοχεία που προορίζονται για αυτόν τον σκοπό.
- Όταν αποθηκεύετε το προϊόν για μεγάλο χρονικό διάστημα, πρέπει να αδειάζετε εντελώς το ντεπόζιτο καυσίμου. Επικοινωνήστε με το τοπικό πρατήριο καυσίμων για να μάθετε ποιος είναι ο κατάλληλος χώρος απόρριψης του καυσίμου που έχει περισσέψει. Αποστραγγίστε τη δεξαμενή σε κατάλληλα δοχεία και σε καλά αεριζόμενο χώρο.
- Προτού αποθηκεύσετε το προϊόν για μεγάλο χρονικό διάστημα, βεβαιωθείτε ότι έχει καθαριστεί και συντηρηθεί πλήρως.
- Κατά τη μεταφορά ή την αποθήκευση του προϊόντος, πρέπει να τοποθετείται πάντα το προστατευτικό μεταφοράς στο παρελκόμενο κοπής.
- Πρέπει να σεβείστε καλά το προϊόν κατά τη μεταφορά.
- Για την αποφυγή τυχόν ακούσιας εκκίνησης του κινητήρα, το καπάκι του μπουζι πρέπει πάντα να αφαιρείται κατά τη μακροχρόνια αποθήκευση αν το προϊόν δεν βρίσκεται υπό στενή παρακολούθηση και κατά τη διάρκεια όλων των εργασιών σέρβις.
- Αφήστε το προϊόν να κρυώσει προτού το αποθηκεύσετε.

Τεχνικά στοιχεία

Τεχνικά στοιχεία

	525LK Mark II
Κινητήρας	
Κυβισμός κυλίνδρου, cm ³	25,4
Ταχύτητα ρελαντί, min ⁻¹ (σ.α.λ.)	3000
Συνιστώμενες μέγ. στροφές, min ⁻¹ (σ.α.λ.)	9500
Στροφές άξονα μετάδοσης, min ⁻¹ (σ.α.λ.)	6500
Μέγ. ισχύς κινητήρα, κατά ISO 8893, kW/hp σε min ⁻¹ (σ.α.λ.)	1,0 / 1,34 στις 8500
Εξάτμιση (σιγαστήρας) καταλυτικού μετατροπέα	Ναι
Σύστημα ανάφλεξης	
Μπουζι	Husqvarna HQT-2
Διάκενο ηλεκτροδίου, mm	0,55
Σύστημα καυσίμου και λίπανσης	
Κατασκευαστής/τύπος καρμπυρατέρ	Walbro WTEA-12 / Ruixing 3225-3A
Χωρητικότητα ντεπόζιτου καυσίμου, λίτρα	0,66
Βάρος	
Χωρίς καύσιμο, εξάρτητα κοπής και προστατευτικό, kg	5,1

	525LK Mark II
Εκπομπές θορύβου ¹	
Στάθμη ηχητικής ισχύος, μετρούμενη τιμή σε dB (A)	107
Στάθμη ηχητικής ισχύος, εγγυημένη L _{WA} dB (A)	109
Στάθμες ήχου ²	
Ισοδύναμη στάθμη ηχητικής πίεσης στα αυτιά του χειριστή, μετρημένη κατά EN ISO 11806 και ISO 7917, dB(A), ελάχ./μέγ.:	
Εξοπλισμένο με κεφαλή χορτοκοπτικού	99
Στάθμες κραδασμών	
Ισοδύναμες στάθμες κραδασμών (a _{hν,eq}) στις λαβές, μετρημένες κατά EN ISO 11806 και ISO 22867, m/s ² :	
Εξοπλισμένο με κεφαλή χορτοκοπτικού, αριστερά/δεξιά	4,8/3,3

Αξεσουάρ

Παρελκόμενα

Εγκεκριμένα παρελκόμενα	Τύπος αξεσουάρ	Προστατευτικό εξαρτήματος κοπής, κωδ. πρ.
Σπείρωμα άξονα λεπίδας M10		
Πλαστικές λεπίδες	Tricut Ø 255 mm (ξεχωριστές λεπίδες με κωδικό αριθμό ανταλλακτικού 531 01 77-15)	588 54 37-01 / 588 11 79-01 503 93 42-02 / 503 97 71-01
	Tricut Ø 300 mm (ξεχωριστές λεπίδες με κωδικό αριθμό ανταλλακτικού 531 01 77-15)	588 54 37-01

¹ Οι εκπομπές θορύβου στο περιβάλλον μετρούνται ως ηχητική ισχύς (L_{WA}) σε συμμόρφωση με την Οδηγία 2000/14/ΕΚ. Η καταγεγραμμένη στάθμη θορύβου για το μηχάνημα έχει μετρηθεί με το γνήσιο εξάρτημα κοπής, που δίνει την υψηλότερη στάθμη. Η διαφορά μεταξύ της εγγυημένης και της μετρούμενης ηχητικής ισχύος είναι ότι η εγγυημένη ηχητική ισχύς περιλαμβάνει επίσης τη διασπορά στο αποτέλεσμα της μέτρησης και τις αποκλίσεις μεταξύ των διαφορετικών μηχανημάτων του ίδιου μοντέλου σύμφωνα με την Οδηγία 2000/14/ΕΚ.

² Τα καταγεγραμμένα στοιχεία για την ισοδύναμη στάθμη ηχητικής πίεσης έχουν τυπική στατιστική διασπορά (τυπική απόκλιση) 1 dB (A).

Εγκεκριμένα παρελκόμενα	Τύπος αξεσουάρ	Προστατευτικό εξαρτήματος κοπής, κωδ. πρ.
Κεφαλή χορτοκοπτικού	Trimmy Fix (καλώδιο Ø 2,4 mm)	588 54 37-01 / 588 11 79-01 503 93 42-02 / 503 97 71-01
	Superauto II (καλώδιο Ø 2,4 - 2,7 mm)	588 54 37-01 / 588 11 79-01 503 93 42-02 / 503 97 71-01
	S35 (καλώδιο Ø 2,4 - 3,0 mm)	588 54 37-01 / 588 11 79-01 503 93 42-02 / 503 97 71 01
	T25 (καλώδιο Ø 2,0-2,7 mm)	588 54 37-01 / 588 11 79-01 503 93 42-02 / 503 97 71-01
	T35, T35x (καλώδιο Ø 2,4 - 3,0 mm)	588 54 37-01 / 588 11 79-01 503 93 42-02 / 503 97 71-01
	Alloy (καλώδιο Ø 2,0 - 3,3 mm)	588 54 37-01 / 588 11 79-01 503 93 42-02 / 503 97 71-01

Εγκεκριμένα εξαρτήματα	Χρήση με
Παρελκόμενο σαρώθρου SR600-2	525LK Mark II
Παρελκόμενο μπορντουροφάλιδου HA110	525LK Mark II
Παρελκόμενο μπορντουροφάλιδου HA850	525LK Mark II
Παρελκόμενο κόφτη άκρων EA850	525LK Mark II
Παρελκόμενο πριονιού PA1100	525LK Mark II
Παρελκόμενο χορτοκοπτικού TA850	525LK Mark II
Παρελκόμενο προέκτασης EX850	525LK Mark II
Παρελκόμενο καλλιεργητή CA230	525LK Mark II
Παρελκόμενο φυσητήρα BA101	525LK Mark II
Παρελκόμενο σκληρής βούρτσας BR600	525LK Mark II
Παρελκόμενο αραιωτήρα DT600	525LK Mark II
Παρελκόμενο θαμνοκοπτικού BCA850-24	525LK Mark II

Συμμόρφωση και εγκρίσεις

Διά του παρόντος, η Husqvarna AB SE-561 82 Huskvarna, Sweden, tel: +46-36-146500, δηλώνει ότι ο τύπος ραδιοεξοπλισμού 525LK Mark II συμμορφώνεται με τις οδηγίες και τον κανονισμό 2006/42/EC, 2014/30/EU, 2000/14/EC, 2011/65/EU.

Το πλήρες κείμενο της δήλωσης συμμόρφωσης ΕΕ είναι διαθέσιμο στην εξής διεύθυνση στο Internet: www.husqvarna.com Αναζητήστε το προϊόν και επιλέξτε το DoC που ισχύει για την ημερομηνία παραγωγής του προϊόντος σας. Ο αριθμός σειράς με την ημερομηνία παραγωγής αναγράφεται στην πινακίδα ονομαστικών τιμών του προϊόντος.

Husqvarna®

www.husqvarna.com

Αρχικές οδηγίες



1147056-71



2026-02-15