



Manuel d'utilisation
HUSQVARNA AUTOMOWER®
Aspire® R6V/308V/312V



FR, Français

Lisez attentivement le manuel d'utilisation et assurez-vous que vous en comprenez le contenu avant d'utiliser la machine.

Sommaire

| | |
|--|----|
| 1 Sécurité | |
| 1.1 Définitions de sécurité..... | 3 |
| 1.2 Instructions générales de sécurité..... | 3 |
| 1.3 Consignes de sécurité pour l'installation..... | 4 |
| 1.4 Instructions de sécurité pour le fonctionnement..... | 5 |
| 1.5 Instructions de sécurité pour l'entretien..... | 5 |
| 1.6 Consignes de sécurité relatives à l'utilisation de la batterie..... | 5 |
| 1.7 Pour soulever et déplacer le produit..... | 5 |
| 1.8 Cybersécurité..... | 6 |
| 2 Introduction | |
| 2.1 Introduction..... | 7 |
| 2.2 Assistance..... | 7 |
| 2.3 Endommagement du produit..... | 7 |
| 2.4 Description du produit..... | 7 |
| 2.5 Aperçu du produit..... | 8 |
| 2.6 Symboles sur la batterie..... | 9 |
| 2.7 Symboles concernant le produit..... | 9 |
| 2.8 Clavier..... | 9 |
| 2.9 Présentation du système pour l'installation EPOS®..... | 11 |
| 2.10 Symboles de conformité..... | 12 |
| 3 Installation | |
| 3.1 Introduction..... | 13 |
| 3.2 Planification de l'installation..... | 13 |
| 3.3 Préparation de la zone de travail..... | 13 |
| 3.4 Préparation de l'installation de la station de charge..... | 13 |
| 4 Réglages | |
| 4.1 Programme..... | 17 |
| 4.2 Mode..... | 17 |
| 4.3 Utilisation..... | 17 |
| 4.4 Réinstallation d'EPOS®..... | 18 |
| 4.5 Accessoires..... | 18 |
| 4.6 Généraux..... | 18 |
| 4.7 Sécurité..... | 19 |
| 4.8 Automower® Connect..... | 19 |
| 4.9 Messages..... | 19 |
| 4.10 Téléchargement de firmware par liaison radio FOTA (Firmware over the air)..... | 19 |
| 4.11 Profils de tonte..... | 19 |
| 4.12 Réinstallation de la station de charge sur la carte..... | 20 |
| 5 Fonctionnement | |
| 5.1 Pour activer le produit..... | 21 |
| 5.2 Tondre selon le programme..... | 21 |
| 5.3 Pour sélectionner une zone de travail ou suspendre le programme..... | 21 |
| 5.4 appDrive..... | 21 |
| 5.5 Stationner jusqu'à nouvel ordre..... | 21 |
| 5.6 Stationner jusqu'au prochain démarrage..... | 21 |
| 5.7 Stationner jusqu'à nouvel ordre au niveau du point d'entretien..... | 21 |
| 5.8 Pour arrêter le produit..... | 21 |
| 5.9 Pour désactiver le produit..... | 21 |
| 5.10 Pour charger la batterie..... | 22 |
| 5.11 Pour régler la hauteur de coupe..... | 22 |
| 6 Entretien | |
| 6.1 Introduction - entretien..... | 23 |
| 6.2 Calendrier d'entretien..... | 23 |
| 6.3 Nettoyez le produit..... | 24 |
| 6.4 Batterie..... | 25 |
| 6.5 Remplacement des lames..... | 25 |
| 7 Recherche de pannes | |
| 7.1 Messages..... | 27 |
| 7.2 Témoin LED de la station de charge..... | 32 |
| 7.3 Symptômes..... | 33 |
| 8 Transport, entreposage et mise au rebut | |
| 8.1 Transport..... | 34 |
| 8.2 Stockage du produit..... | 34 |
| 8.3 Mise au rebut..... | 34 |
| 9 Caractéristiques techniques | |
| 9.1 Caractéristiques techniques..... | 35 |
| 9.2 Logiciels libres et Open Source..... | 37 |

1 Sécurité

1.1 Définitions de sécurité

Des avertissements, des mises en garde et des remarques sont utilisés pour souligner des parties particulièrement importantes du manuel.



AVERTISSEMENT: Symbole utilisé en cas de risque de blessures ou de mort pour l'opérateur ou les personnes à proximité si les instructions du manuel ne sont pas respectées.



REMARQUE: Symbole utilisé en cas de risque de dommages pour le produit, d'autres matériaux ou les environs si les instructions du manuel ne sont pas respectées.

Remarque: Symbole utilisé pour donner des informations supplémentaires pour une situation donnée.

1.2 Instructions générales de sécurité



AVERTISSEMENT: lisez les instructions qui suivent avant d'utiliser le produit.

- Lisez attentivement le manuel d'utilisation et assurez-vous de bien comprendre les instructions avant d'utiliser ce produit. À conserver pour référence ultérieure.
- Cet appareil n'est pas destiné à une utilisation par des enfants ou des personnes aux capacités physiques, sensorielles ou mentales limitées (qui pourraient nuire à une manipulation sans danger du produit) ou manquant d'expérience et de connaissances, sauf si elles ont bénéficié de la surveillance ou des instructions concernant l'utilisation de l'appareil d'une personne responsable de leur sécurité. Toutefois, les normes de l'UE autorisent l'utilisation de cet appareil par des enfants âgés de 8 ans et plus, ainsi que des personnes ayant des handicaps physiques, sensoriels ou mentaux ou manquant d'expérience et de connaissances, à condition qu'ils bénéficient de la surveillance ou des instructions appropriées concernant l'utilisation de l'appareil en toute sécurité et qu'ils aient bien compris les risques encourus. Les enfants ne doivent pas jouer avec l'appareil. Le nettoyage et les opérations d'entretien à effectuer par l'utilisateur ne doivent pas être réalisés par des enfants laissés sans surveillance.
- Le produit ne doit être utilisé qu'avec les équipements recommandés par Husqvarna. Toute autre utilisation est incorrecte.
- Pour ne pas endommager le produit ni entraîner des accidents pour les véhicules et les personnes, n'installez pas de zone de travail ou de chemin de transport sur une voie publique.
- Ce produit n'est pas un jouet. Les lames du produit peuvent causer des blessures aux personnes et aux animaux.
- Ne laissez pas les enfants de moins de 8 ans se trouver dans la zone de travail pendant l'utilisation de l'appareil. Les enfants et les animaux doivent être surveillés en permanence pendant l'utilisation de l'appareil.
- Toutes les personnes présentes doivent se tenir à une distance minimale de 3 m / 10 pi du produit lorsque celui-ci est en fonctionnement. Par exemple, ne dormez ou ne bronzez pas dans la zone de travail lorsque le produit est en fonctionnement.
- Des panneaux d'avertissement doivent être placés autour de la zone de travail du produit s'il fonctionne dans des espaces publics. Les panneaux doivent comporter le texte suivant : Attention ! Tondeuse automatique ! Maintenez les enfants à distance de la machine ! Surveillez les enfants !
- Ne courez pas lorsque vous utilisez le produit manuellement avec appDrive. Adoptez en permanence une position sûre et stable. Vérifiez qu'aucune personne ne se trouve à proximité du produit lorsque celui-ci est en fonctionnement sur une pente très inclinée. Portez toujours des chaussures robustes et un pantalon long lorsque vous utilisez le produit avec appDrive.
- Pour mettre le produit hors tension, passez derrière le produit et appuyez sur le bouton STOP. Appuyez sur le bouton ON/OFF pendant 3 secondes et saisissez le code PIN si nécessaire pour arrêter le produit. Lorsque le produit est éteint, attendez au moins 3 secondes avant de le déplacer.
- Mettez le produit hors tension avant d'éliminer un bourrage, d'effectuer une maintenance ou d'examiner le produit, et si le produit commence à vibrer de façon anormale. Examinez le produit pour vérifier qu'il n'est pas endommagé avant de le redémarrer. N'utilisez pas le produit si celui-ci est endommagé.
- Ne touchez pas les pièces dangereuses en mouvement, telles que le disque de coupe, avant qu'elles ne soient complètement à l'arrêt.

- En cas de blessure ou d'accident, consultez un médecin.
- Ne placez pas le câble d'alimentation électrique et le câble de rallonge dans la zone de travail. Cela peut endommager les câbles.
- Ne branchez pas ou n'appuyez pas sur un câble endommagé avant que celui-ci ne soit débranché de la prise de courant. Débranchez la fiche de la prise de courant si le câble est endommagé pendant le fonctionnement. Un câble usé ou endommagé augmente le risque de choc électrique. Un câble endommagé doit être remplacé par le personnel de maintenance.
- Lorsque vous branchez l'alimentation électrique à la prise de courant, utilisez un disjoncteur différentiel (RCD) avec un courant de déclenchement de 30 mA maximum.
- Ne chargez le produit que dans la station de charge incluse.
- Pour savoir comment mettre au rebut la batterie en toute sécurité, consultez *Mise au rebut à la page 34*.
- Une utilisation inappropriée de la batterie peut provoquer un choc électrique, une surchauffe ou une fuite de liquide corrosif de la batterie. En cas de fuite d'électrolyte, rincez à l'eau/agent de neutralisation. Si le liquide corrosif entre en contact avec vos yeux, consultez un médecin.
- Utilisez uniquement les batteries d'origine recommandées par Husqvarna. La sécurité du produit ne peut pas être garantie avec des batteries autres que celles d'origine. N'utilisez pas de batteries non rechargeables.
- Suivez les instructions d'installation qui expliquent comment définir la zone de travail ; reportez-vous à *Installation à la page 13*.
- Suivez les instructions sur le démarrage et l'utilisation du produit ; reportez-vous à *Fonctionnement à la page 21*.
- En cas de risque d'orage, Husqvarna recommande de débrancher l'alimentation électrique de la station de charge afin de réduire le risque d'endommagement des composants électriques. Branchez à nouveau l'alimentation électrique lorsqu'il n'y a plus aucun risque d'orage.
- Suivez les instructions d'entretien et, si nécessaire, utilisez les pièces de rechange d'origine Husqvarna ; reportez-vous à la section *Entretien à la page 23*.
- Pour les caractéristiques techniques telles que le poids, les dimensions et les valeurs d'émissions sonores, reportez-vous à *Caractéristiques techniques à la page 35*.
- L'utilisateur est tenu responsable des accidents ou dangers auxquels il expose autrui ou des biens.
- Le produit ne doit être utilisé, entretenu et réparé que par des personnes parfaitement familiarisées avec ses caractéristiques spéciales et connaissant les consignes de sécurité.
- Vous n'êtes pas autorisé à modifier la conception initiale du produit.
- respectez les réglementations nationales applicables à la sécurité électrique.
- Husqvarna ne garantit en aucun cas une compatibilité totale entre le produit et d'autres types de dispositifs sans fil tels que les télécommandes, les transmetteurs radio ou équivalents.
- L'alarme intégrée est très forte. Soyez prudent, surtout si le produit est manipulé en intérieur.
- La plage de température de fonctionnement et de remisage est de 0–40 °C / 32–104 °F. La plage de température de recharge est de 5–40 °C / 41–104 °F. Une température trop élevée risque d'endommager le produit.

1.3 Consignes de sécurité pour l'installation



AVERTISSEMENT: Lisez les instructions qui suivent avant d'utiliser le produit.

- N'installez pas la station de charge dans un endroit où des personnes risquent de trébucher dessus.
- N'installez pas la station de charge, y compris tout accessoire, à un emplacement situé en dessous ou à moins de 60 cm/24 po de tout matériau combustible. En cas de dysfonctionnement, la station de charge et l'alimentation électrique peuvent chauffer, et cela entraîne un risque d'incendie.
- N'installez pas l'alimentation électrique à une hauteur impliquant un risque d'exposition à une immersion dans l'eau. N'installez pas l'alimentation électrique sur le sol.
- N'enfermez pas l'alimentation électrique. De l'eau de condensation peut endommager l'alimentation électrique et augmenter le risque de choc électrique.
- N'installez pas la station de charge à dans un endroit où des nuisibles sont présents, par exemple, des fourmis.
- Applicable aux États-Unis et au Canada. Si l'alimentation est installée en extérieur : risque de choc électrique. Installez-la uniquement dans un réceptacle GFCI de classe A (RCD) couvert, doté d'un boîtier résistant aux intempéries avec le capuchon de la fiche de fixation inséré ou retiré.
- N'installez pas la station de charge dans un endroit où il existe un risque d'eau stagnante.

1.4 Instructions de sécurité pour le fonctionnement



AVERTISSEMENT: lisez les instructions qui suivent avant d'utiliser le produit.

- Maintenez les mains et les pieds à distance des lames en rotation. Ne placez pas les mains ou les pieds en dessous ou à proximité du produit lorsque celui-ci est en marche.
- Utilisez la fonction Stationner ou arrêtez le produit lorsque des personnes, en particulier des enfants ou des animaux, se trouvent dans la zone de travail. Reportez-vous à la section *Pour désactiver le produit à la page 21*. Husqvarna recommande de régler le produit pour qu'il fonctionne lorsqu'aucune activité ne se déroule dans la zone de travail. Le produit peut blesser des animaux la nuit dans la zone de travail, par exemple les hérissons. Reportez-vous à la section *Tondre selon le programme à la page 21*.
- Veillez à ce qu'aucun objet tel que des pierres, des branches, des outils ou des jouets ne se trouve sur la pelouse. Les lames du produit et les objets peuvent être endommagés.
- Ne soulevez pas le produit et ne le déplacez pas lorsqu'il est en marche.
- Ne laissez pas le produit entrer en collision avec des personnes ou des animaux. Si une personne ou un animal se trouve sur la trajectoire du produit, celui-ci doit être immédiatement arrêté. Reportez-vous à la section *Pour arrêter le produit à la page 21*.
- Ne posez aucun objet sur le produit ni sur sa station de charge.
- N'utilisez pas le produit si le bouton **STOP** ne fonctionne pas.
- Arrêtez toujours le produit quand vous ne l'utilisez pas. Le produit ne peut démarrer que lorsque vous saisissez le code PIN correct.
- N'utilisez pas le produit en même temps qu'un arroseur escamotable. Utilisez la fonction *Programme* de manière à ce que le produit et l'arroseur escamotable ne fonctionnent pas en même temps. Reportez-vous à la section *Programme à la page 17*.
- Ne laissez pas le produit fonctionner lorsque de l'eau stagnante est présente dans la zone de travail. Par exemple, lorsque de fortes pluies forment des flaques d'eau.

1.5 Instructions de sécurité pour l'entretien



AVERTISSEMENT: Lisez les instructions qui suivent avant d'effectuer l'entretien du produit.

- Mettez le produit sur **OFF** avant de procéder à l'entretien.
- n'utilisez pas de nettoyeur haute pression pour nettoyer le produit. N'utilisez pas de solvants pour nettoyer le produit.
- Débranchez la fiche de la station de charge avant de nettoyer ou de procéder à l'entretien de cette dernière.

1.6 Consignes de sécurité relatives à l'utilisation de la batterie



AVERTISSEMENT: lisez les instructions qui suivent avant d'utiliser le produit.

- Les batteries lithium-ion peuvent exploser ou provoquer un incendie si elles sont démontées, court-circuitées, exposées à l'eau, au feu ou à des températures élevées. Manipulez avec précaution, ne démontez pas, n'ouvrez pas la batterie et n'appliquez aucun type d'abus électrique/mécanique. Stockez les batteries à l'abri des rayons directs du soleil.
- N'utilisez pas une batterie endommagée. Mettez la batterie au rebut si elle est endommagée. Reportez-vous à *Mise au rebut à la page 34*.

1.7 Pour soulever et déplacer le produit



AVERTISSEMENT: Le produit doit être mis sur OFF avant d'être soulevé. Le produit est désactivé lorsque le témoin du bouton **ON/OFF** s'éteint.



REMARQUE: Ne soulevez pas le produit lorsqu'il est garé dans la station de charge. Vous risqueriez d'endommager la station de charge et/ou le produit. Appuyez sur le bouton **STOP** et tirez sur le produit pour le sortir de la station de charge avant de le soulever.

Déplacement sûr du produit :

1. Appuyez sur le bouton **STOP** pour arrêter le produit.

Utilisez un code PIN fort et unique pour renforcer la sécurité.

1.8.2 Interface Wi-Fi

L'interface Wi-Fi du produit permet de connecter celui-ci à votre réseau Wi-Fi privé pour le piloter à distance via l'application compagnon, ainsi que pour effectuer les mises à jour du firmware et utiliser les services basés sur la localisation. Les connexions Wi-Fi sont protégées par des protocoles de chiffrement WPA2/WPA3. Utilisez un mot de passe fort et unique pour votre réseau Wi-Fi privé et assurez-vous que le produit se connecte uniquement à des réseaux de confiance.

1.8.3 Service de localisation

Le service de localisation utilise le GPS pour afficher l'emplacement du produit. Cela permet d'activer la fonction de géolocalisation (protection antivol) et de permettre aux opérateurs de visualiser la position du produit via l'application compagnon.

1.8.4 Services externes

Ces services sont disponibles via les interfaces réseau :

- Services back-end : permettent la gestion et la configuration sécurisées du produit via un accès authentifié avec l'application ou un portail web, ainsi que l'échange de données de télémétrie.
- Service de mise à jour du firmware : ce service envoie les nouvelles versions du firmware au produit par liaison radio (FOTA). Ces mises à jour permettent de maintenir la sécurité et les fonctionnalités du produit à jour.
- Service de localisation : ce service indique la position du produit par GPS. Vous devez activer ce service dans l'application avant de pouvoir l'utiliser.

1.8.5 Confidentialité des données

Les images sont traitées au sein du produit et ne sont ni stockées ni partagées. Les données quittant le produit sont stockées en Europe conformément aux lois applicables.

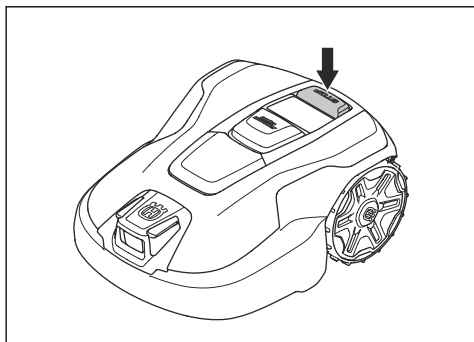

2. Appuyez sur le bouton **ON/OFF** pendant 3 secondes pour désactiver le produit.
3. Saisissez le code PIN si nécessaire.
4. Vérifiez que le produit est bien désactivé. Le témoin du bouton **ON/OFF** s'éteint lorsque le produit est désactivé. Reportez-vous à *Clavier à la page 9*.
5. Soulevez le produit par la poignée, le disque de coupe éloigné de votre corps.

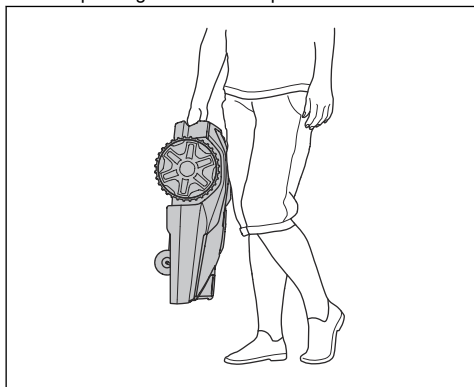

1.8 Cybersécurité

Recommandations de sécurité :

- Ne configurez ni n'utilisez le produit sur des réseaux publics ou non fiables.
- Vérifiez régulièrement si des mises à jour du firmware sont disponibles afin de maintenir le système sécurisé.

1.8.1 Interface Bluetooth®

L'interface Bluetooth® est activée par défaut pour faciliter la configuration, la connexion à un appareil mobile, le contrôle local et la configuration du produit via un appareil mobile. La connexion Bluetooth® utilise un code PIN ou un mot de passe unique pour chaque produit via l'application. Toutes les connexions sont sécurisées grâce à un chiffrement standard BLE.

2 Introduction

2.1 Introduction

| |
|-------------------------|
| Code PIN d'usine : 1234 |
| Numéro de série : |
| Référence de produit : |

- Enregistrez votre produit sur www.husqvarna.com. Saisissez le numéro de série et le numéro du produit ainsi que la date d'achat pour enregistrer votre produit.

Le numéro de série et le numéro du produit se trouvent sur la plaque signalétique et sur le carton du produit.

2.2 Assistance

Pour obtenir de l'aide concernant le produit, rendez-vous dans la section Support du site www.husqvarna.com afin d'accéder aux instructions, aux guides de dépannage ou pour utiliser le libre-service et l'assistant de produit Husqvarna (si disponibles sur votre marché). Pour obtenir de l'aide concernant le produit, contactez votre atelier d'entretien Husqvarna.

2.3 Endommagement du produit

Nous ne sommes pas responsables des dommages subis par le produit si :

- le produit n'est pas correctement réparé ;
- le produit est réparé avec des pièces qui ne proviennent pas du fabricant ou qui ne sont pas homologuées par le fabricant ;

- le produit est équipé d'un accessoire qui ne provient pas du fabricant ou qui n'est pas homologué par le fabricant ;
- le produit n'est pas réparé par un centre d'entretien agréé ou par une autorité homologuée.

2.4 Description du produit

Le produit est un robot tondeuse. Le produit est équipé d'une source d'alimentation par batterie et fonctionne automatiquement. Le produit fonctionne sans limites physiques. Il utilise la technologie EPOS® et la technologie de vision. La technologie de vision améliore la technologie EPOS® et est utilisée pour l'évitement des objets. La caméra de vision doit être à la lumière du jour.

2.4.1 Automower® Connect

Automower® Connect est une application mobile qui permet de surveiller et de contrôler le produit à distance. Le produit peut se connecter à l'application via Bluetooth® et Wi-Fi. Lorsque vous êtes à proximité du produit, vous pouvez connecter votre appareil mobile et le produit via Bluetooth®. Il est nécessaire de se connecter à l'aide du Bluetooth® pour effectuer certains réglages de sécurité. Lorsque le produit est connecté à votre réseau Wi-Fi, vous pouvez le contrôler où que vous soyez. Le kit Automower® Connect est disponible en tant qu'accessoire pour activer également la communication cellulaire.

2.5 Aperçu du produit

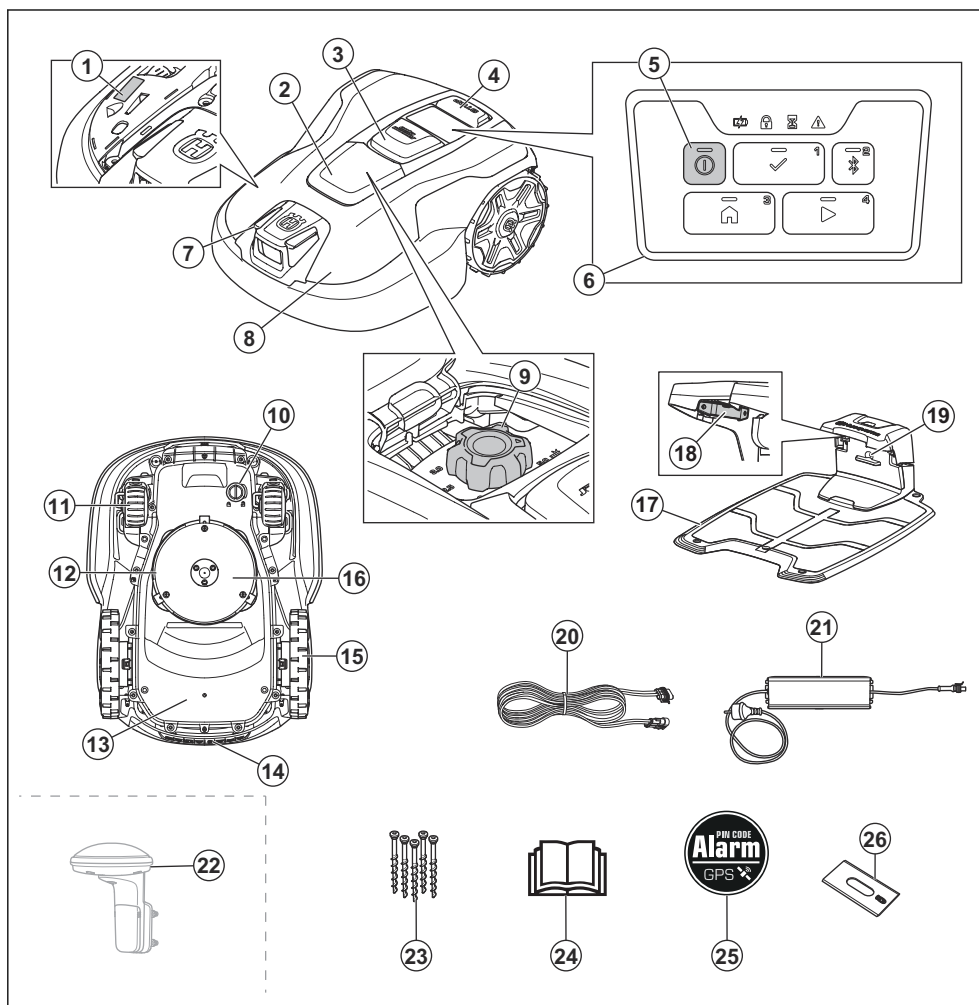

- | | |
|---|--|
| 1. Plaque signalétique ¹ | 9. Molette de réglage de la hauteur de coupe |
| 2. Capot de molette de réglage de la hauteur de coupe | 10. Fiche de la prise de service utilisée par le personnel d'entretien |
| 3. Antenne EPOS® | 11. Roues avant |
| 4. Bouton STOP | 12. Disque de coupe |
| 5. Bouton ON/OFF | 13. Châssis contenant les composants électroniques, la batterie et les moteurs |
| 6. Clavier | 14. Poignée |
| 7. Plaques de charge | 15. Roues arrière |
| 8. Capot supérieur | |

¹ Situé sous le capot supérieur.

16. Plaque de protection
17. Station de charge
18. Plaques de contact
19. Témoin LED de la station de charge
20. Câble basse tension
21. Alimentation électrique²
22. Station de référence EPOS® RS1³
23. Vis permettant de fixer la station de charge
24. Manuel d'utilisation et guide rapide
25. Autocollant d'alarme
26. Lames supplémentaires



AVERTISSEMENT : lorsque le produit est en cours d'utilisation, maintenez une distance de sécurité avec lui. Maintenez vos mains et vos pieds à distance des lames en rotation.



AVERTISSEMENT : ne vous asseyez pas sur le produit. Ne placez jamais les mains ou les pieds en dessous ou à proximité du produit.

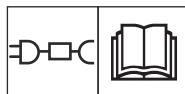

Utilisez une alimentation électrique amovible, telle que spécifiée sur la plaque signalétique à côté du symbole.



AVERTISSEMENT : Les batteries lithium-ion peuvent exploser ou provoquer un incendie si elles sont démontées, court-circuitées ou manipulées de façon brutale. Ne les exposez pas à l'eau, au feu ou à des températures élevées.



Lisez les consignes d'utilisation.



Ne jetez pas la batterie dans le feu et n'exposez pas la batterie à une source de chaleur.



Ne plongez pas la batterie dans l'eau.



Ce produit est conforme aux directives CE en vigueur.



Ce produit ne doit pas être jeté avec les ordures ménagères. Respectez les réglementations nationales et utilisez le système de recyclage local.



Scellé de garantie. La garantie ne sera pas applicable si le sceau est brisé.

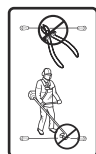

Ne modifiez pas le câble basse tension.

N'utilisez pas de taille-haie ou de coupe-bordures à proximité du câble basse tension.

2.7 Symboles concernant le produit

Ces symboles se trouvent sur le produit. Assurez-vous de bien les comprendre.



AVERTISSEMENT : lisez attentivement les instructions d'utilisation avant d'utiliser le produit.



AVERTISSEMENT : désactivez le produit avant l'entretien ou avant de le soulever.

2.8 Clavier

Les boutons du clavier permettent de sélectionner un mode de fonctionnement. Utilisez les boutons numérotés pour entrer le code PIN.

Symboles d'état :

- Batterie (A) : si le symbole clignote, le produit se trouve dans la station de charge et la batterie est en cours de charge. Si l'état de charge de la batterie est trop faible pour que le produit fonctionne, le symbole clignote 3 fois.
- Code PIN (B) : si le symbole s'allume en continu, le produit est verrouillé. Saisissez le code PIN pour

² L'aspect de cet élément peut être différent selon les marchés.

³ Accessoire en option à acheter séparément. Doit être installé par un revendeur Husqvarna.

déverrouiller le produit. Le symbole clignote si vous saisissez un code PIN incorrect.

- **Planification (C)** : si le symbole clignote, le produit est en mode de traitement avant utilisation. Par exemple, il collecte des informations ou télécharge un nouveau firmware.
- **Avertissement (D)** : si le symbole clignote, le produit présente une erreur.

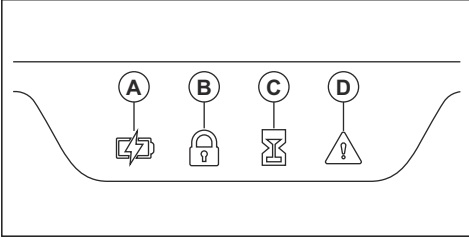

Boutons :

- **ON/OFF (E)** : sert à mettre le produit sous tension ou hors tension.
- **Confirmer (F)** : permet de confirmer l'opération sélectionnée.

- **Bluetooth® (G)** : permet d'activer la technologie sans fil Bluetooth®. La LED du bouton clignote lorsque le produit est en mode d'appairage. La LED du bouton s'allume en continu lorsque le produit est connecté à l'appareil mobile.
- **Stationner (H)** : permet d'envoyer le produit vers la station de charge.
- **Tondre (I)** : sert à démarrer le produit.

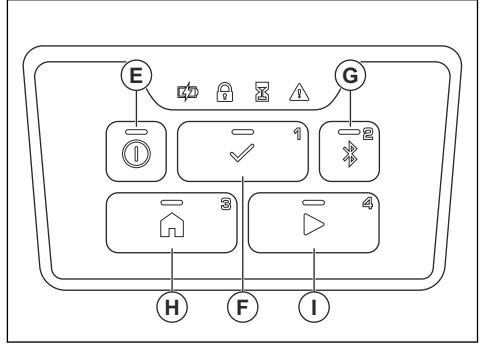

2.9 Présentation du système pour l'installation EPOS®

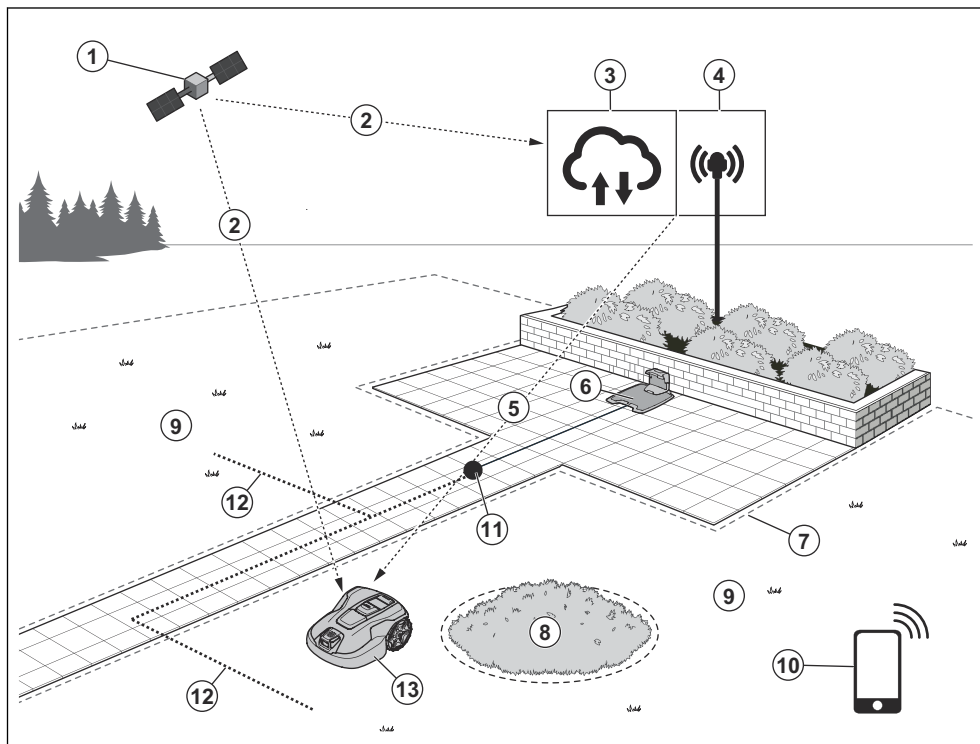

1. Satellites
2. Signaux satellites
3. Cloud Husqvarna®
4. Station de référence⁴
5. Données de correction
6. Station de charge
7. Périphérie virtuelle
8. Zone d'exclusion
9. Zone de travail
10. Appareil mobile
11. Point d'amarrage
12. Chemin de transport
13. Robot tondeuse

2.9.1 Description du système

Le produit utilise les signaux satellites et les données de correction pour naviguer. Les signaux satellites peuvent être imprécis en raison d'interférences atmosphériques. Les données de correction compensent ces

interférences et permettent au produit de fonctionner avec une grande précision.

Les données de correction sont disponibles via 3 méthodes différentes :

- EPOS® via Husqvarna Cloud avec votre réseau Wi-Fi domestique. Assurez-vous de disposer d'une couverture Wi-Fi complète dans la zone de travail pour utiliser cette méthode.
- EPOS® via Husqvarna Cloud avec connectivité cellulaire. Pour utiliser cette méthode, vous devez disposer du kit Automower® Connect. Le kit fournit une connectivité cellulaire et est vendu en tant qu'accessoire.
- Une station de référence locale. Vous pouvez l'acheter en tant qu'accessoire. Un revendeur Husqvarna effectuera l'installation.

⁴ Accessoire en option à acheter séparément.

Remarque: tous les pays et régions ne prennent pas en charge les données de correction via le Cloud Husqvarna®. Consultez votre représentant Husqvarna local pour plus d'informations.

Objets pouvant être installés sur la carte :

- La zone de travail est l'espace dans lequel le produit tond l'herbe.
- Des zones d'exclusion empêchent le produit d'entrer dans certaines zones spécifiques.
- Le point d'amarrage est situé devant la station de charge. Le produit utilise ce point pour se rendre à la station de charge et en repartir.
- Les chemins de transport permettent au produit de se déplacer entre les zones de travail.

2.10 Symboles de conformité



Ce produit est conforme aux directives applicables du décret français n° 2014-1577. Ne jetez pas ce produit dans les déchets ménagers. Il doit être mis au rebut conformément aux réglementations environnementales locales en vigueur.

3 Installation

3.1 Introduction



AVERTISSEMENT: Assurez-vous de lire et de comprendre le chapitre dédié à la sécurité avant d'installer le produit.

3.2 Planification de l'installation

- Lisez le chapitre dédié à l'installation avant de démarrer l'installation.
- Assurez-vous que le produit peut recevoir les données de correction à partir du Cloud Husqvarna®. Cela est possible si le Wi-Fi couvre toute la zone de travail. Si le Wi-Fi n'est pas disponible dans toute la zone de travail, installez un kit Automower® Connect ou une station de référence locale.
- Réalisez un plan de la zone de travail. Incluez tous les obstacles et indiquez sur le plan l'emplacement de la station de charge, des zones de travail, des zones d'exclusion, du point d'entretien et des chemins de transport.
- Le produit peut fonctionner sur des pentes de 40% au sein de la zone de travail. Au niveau des périphéries virtuelles, la pente maximale est de 15%. La pente (%) est calculée en termes de hauteur par mètre. Par exemple : 10 cm / 100 cm = 10%.

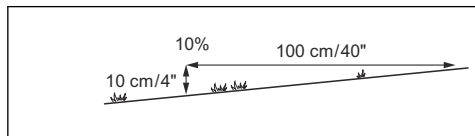

3.3 Préparation de la zone de travail

- Comblez les trous de la pelouse pour la mettre à niveau.
- Tondez l'herbe avant d'installer le produit. Assurez-vous que la hauteur de l'herbe ne dépasse pas 6 cm / 2,5 po.
- Le système Vision prend en charge la navigation EPOS® dans les zones à faible couverture satellite, par exemple dans les passages étroits, les bâtiments en L et sous de grands arbres près de la périphérie virtuelle. Le produit continue de fonctionner lorsqu'il détecte de l'herbe devant lui et que sa position EPOS® se trouve à l'intérieur de la périphérie virtuelle. Si une périphérie virtuelle est installée dans une zone où la couverture satellite est faible et que de l'herbe se trouve à l'extérieur de la périphérie virtuelle, Husqvarna recommande d'installer une barrière de protection. La barrière doit mesurer au moins 15 cm/6 po de hauteur.

- Si l'installation est proche d'un plan d'eau, d'une pente, d'un précipice ou d'une route publique, installez une barrière de protection. La barrière doit mesurer au moins 15 cm/6 po de hauteur.



REMARQUE: La barrière de protection empêche le produit de tomber dans l'eau, de descendre une pente ou d'entrer sur une voie publique.

3.4 Préparation de l'installation de la station de charge

Avant d'installer la station de charge, assurez-vous que les conditions suivantes peuvent être remplies dans la zone d'installation :

- Zone dégagée de plus de 6 m / 20 pi devant la station de charge, sans objets élevés (haies, bâtiments...).
- La zone ne contient aucun objet métallique dans le sol.

Remarque: Les objets métalliques peuvent interférer avec le signal utilisé par le produit pour localiser et entrer dans la station de charge.

- Surface plane, non inclinée.

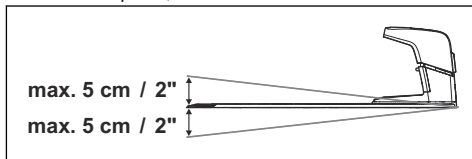

- Surface plane : la plaque de base de la station de charge ne doit pas être déformée.

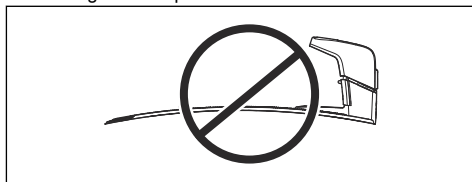

- La station de charge peut être installée à l'intérieur ou à l'extérieur de la zone de travail.
- Accès à une prise électrique avec un disjoncteur différentiel de classe A (GFCI ou RCD) de 30 mA maximum.
- L'unité d'alimentation électrique de la station de charge doit être installée dans une zone protégée du soleil et de la pluie, avec une bonne circulation de l'air.

- Si la zone de travail comporte des pentes, Husqvarna recommande de placer la station de charge dans la partie basse.

3.4.1 Installation de la station de charge



AVERTISSEMENT: assurez-vous que les fiches du câble basse tension et de l'unité d'alimentation électrique sont propres et sèches avant de les brancher.



REMARQUE: veillez à ce que les lames du produit ne coupent pas le câble basse tension.



REMARQUE: n'enroulez pas le câble basse tension et ne le placez pas sous la plaque de la station de charge. Le fait d'enrouler le câble provoque des interférences avec le signal de la station de charge.

1. Connectez le câble basse tension à la station de charge.
2. Branchez le câble basse tension à l'unité d'alimentation électrique.
3. Placez l'alimentation électrique à une hauteur minimale de 30 cm / 12 po au-dessus du sol.

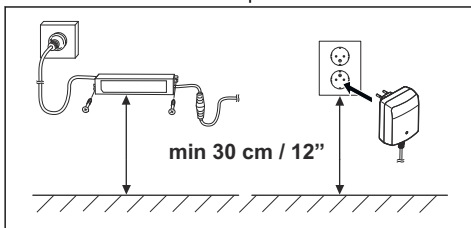

4. Branchez le câble d'alimentation électrique sur une prise murale de 100-240 V. Placez le câble basse tension au sol avec des piquets ou enterrez-le.
5. Assurez-vous que le témoin LED de la station de charge est allumé en vert fixe.
6. Fixez la station de charge au sol à l'aide des vis fournies.

3.4.2 Chargement du produit

1. Placez le produit sur la station de charge.
2. Assurez-vous que le produit est en marche et que le symbole de batterie sur le clavier clignote.

3.4.3 Installation de la station de référence

Si EPOS® via Husqvarna® Cloud n'est pas disponible, une station de référence peut être utilisée. La station de référence ne peut être installée que par un revendeur

Husqvarna. Pour davantage d'informations, contactez un revendeur Husqvarna.

3.4.4 Pour appairer le produit à l'application Automower® Connect

1. Téléchargez l'application Automower® Connect sur votre appareil mobile.
2. Créez un compte Husqvarna et suivez les instructions.
3. Saisissez le code PIN d'usine 1234 sur le produit.
4. Activez le Bluetooth® sur votre appareil mobile.
5. Assurez-vous que la LED du bouton Bluetooth® du produit clignote en bleu. Si ce n'est pas le cas, appuyez sur le bouton Bluetooth® pour activer le mode d'appairage.
6. Sélectionnez *Ajouter un robot tondeuse* dans l'application Automower® Connect, puis ajoutez votre produit.
7. Suivez les instructions dans l'application Automower® Connect.

3.4.5 Installation d'objets cartographiques

L'installation des objets cartographiques se fait dans l'application Automower® Connect. Sélectionnez la *carte*, puis le signe « + » pour installer différents objets sur la carte.

3.4.5.1 appDrive

Pour installer des objets sur la carte, utilisez le produit avec la fonction appDrive et ajoutez des points de repère sur la carte.

3.4.5.2 Points de repère

Les points de repère (A) sont des emplacements qui indiquent les périphéries virtuelles et les chemins (B). Vous pouvez ajouter, supprimer ou modifier les points de repère dans l'application après l'installation. Husqvarna recommande d'utiliser un nombre réduit de points de repère. Les lignes entre les points de repère sont droites. Pour créer une courbe lisse, utilisez davantage de points. Husqvarna recommande de définir une distance minimale de 30 cm/1 pi entre les points de repère.

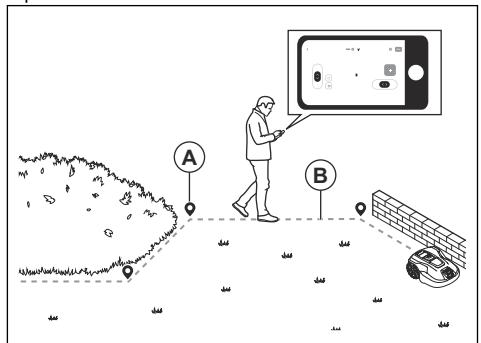

Remarque: La position du point de repère lors de l'installation d'une zone de travail ou d'une zone d'exclusion se trouve dans le coin avant gauche du produit.

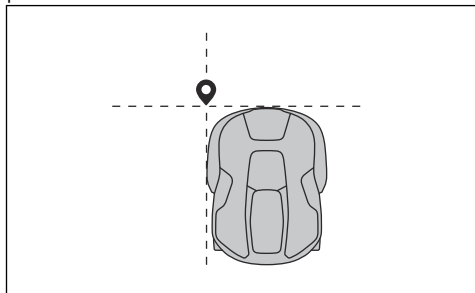

Remarque: La position du point de repère lors de l'installation d'un chemin de transport ou d'un chemin jusqu'à un point d'entretien se trouve au milieu du produit, entre les roues motrices.



3.4.5.3 Point d'amarrage

Le point d'amarrage est un emplacement fixe situé devant la station de charge. Il permet au produit de se déplacer vers et depuis la station de charge. Le point d'amarrage doit avoir une vue dégagée du ciel. Si le point d'amarrage se trouve en dehors de la zone de travail, installez un chemin de transport entre le point d'amarrage et la zone de travail. Reportez-vous à *Chemin de transport à la page 16*.

Le point d'amarrage peut être défini à 70–200 cm / 28–78 po de la station de charge.

Remarque: une courte distance entre la station de charge et le point d'amarrage réduit le risque de traces. Une grande distance peut être nécessaire pour obtenir de bons signaux satellites au point d'amarrage.

3.4.5.4 Zone de travail

Une zone de travail est une zone où le produit intervient et tond l'herbe. Lors de l'installation d'une zone de travail, le produit est piloté avec appDrive dans le sens des aiguilles d'une montre autour du périmètre de la zone, et les points de repère sont définis au fur et à mesure.

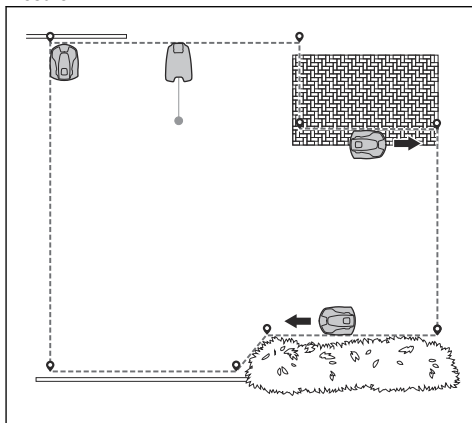

3.4.5.5 Zone d'exclusion

Une zone d'exclusion désigne une zone dans laquelle le produit ne doit pas entrer. Lors de la configuration d'une zone d'exclusion, le produit est piloté avec appDrive dans le sens contraire des aiguilles d'une montre autour du périmètre de la zone d'exclusion, et les points de repère sont définis au fur et à mesure.

Les zones d'exclusion suivantes sont recommandées :

- Autour de tous les obstacles (arbres, racines, pierres...)
- Pentes supérieures à 40% dans la zone de travail

Une zone d'exclusion doit mesurer au moins 30 × 30 cm / 1 × 1 pi.

Remarque: le produit dispose d'une fonction d'évitement des objets pour éviter les objets temporaires sur la pelouse, mais Husqvarna recommande d'utiliser des zones d'exclusion autour d'objets permanents. Les zones d'exclusion permettent au produit de se déplacer dans la zone de travail avec une efficacité accrue.

Remarque: ne créez pas de zone d'exclusion traversant la zone de travail pour empêcher le produit de se déplacer de l'autre côté de la zone d'exclusion.

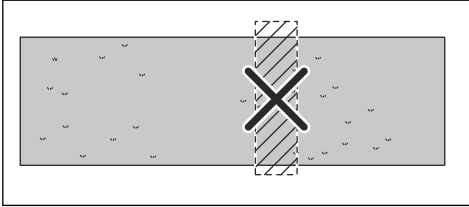

3.4.5.6 Chemin de transport

Si le point d'amarrage se trouve en dehors de la zone de travail, vous devez créer un chemin de transport. Le chemin de transport guide le produit vers et depuis la zone de travail. Le produit ne coupe pas l'herbe lorsqu'il se déplace le long d'un chemin de transport. Vous pouvez utiliser un seul chemin de transport pour plusieurs zones de travail. Au moins un point de repère du chemin de transport doit être placé à l'intérieur de la zone de travail.

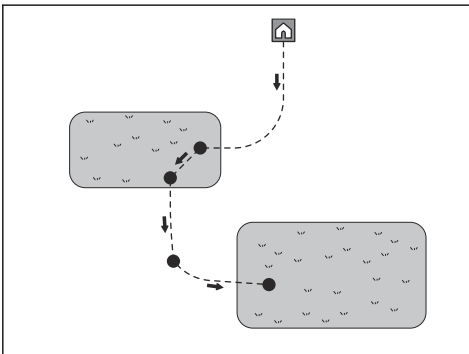

La largeur de couloir du chemin de transport peut être réglée entre 1,2 et 5 m / 4,0 et 16,4 pi. N'installez pas le chemin de transport dans une zone d'exclusion.

3.4.5.7 Point d'entretien

Un point d'entretien est un emplacement défini où vous pouvez stationner le produit. Il inclut un chemin vers le point d'amarrage. Commencez par définir le point d'entretien, puis créez le chemin entre ce point et le point d'amarrage.

La largeur de couloir du chemin peut être réglée entre 1,2 et 5 m / 4,0 et 16,4 pi. N'installez pas le chemin dans une zone d'exclusion.

4 Réglages

Ce chapitre fournit des informations sur les réglages du produit que vous pouvez effectuer dans l'application Automower® Connect.

4.1 Programme



Sous *Programme*, vous pouvez modifier les réglages de programmation du produit.

L'*Outil de planification* adapte le planning à la taille de votre zone de travail. La fonction *Programme* contrôle les heures de fonctionnement du produit. Lorsque le produit ne fonctionne pas, il est stationné dans la station de charge. Vous pouvez consulter les heures et les jours de fonctionnement du produit dans l'application, dans la vue d'ensemble relative à la programmation.

4.1.1 Pour régler le programme de tonte systématique

- Réglez le programme de manière à ce que le produit fonctionne le plus longtemps possible.

Remarque: Une fois que le produit a tondu toute la zone de travail, il retourne à la station de charge. Lorsque la session suivante commence, le produit tond à nouveau toute la zone de travail.

Remarque: Si le produit n'a pas tondu toute la zone de travail avant la fin de la session, il retourne à la station de charge. Lorsque la session suivante commence, le produit continue la tonte à partir de l'endroit où il s'est arrêté.

- Pour tondre une zone de travail 2 fois par jour, vous pouvez définir 2 programmes différents. Réglez le programme de manière à ce que le produit dispose de suffisamment de temps pour tondre l'ensemble de la zone de travail.
- Avec 2 programmes parallèles ou plus, le produit commence à tondre les endroits qu'il n'a pas tondu depuis le plus longtemps.
- Assurez-vous que le produit termine la tonte de chaque zone de travail en moins de 24 heures. Si le produit doit tondre une zone de travail pendant plus de 24 heures, divisez la zone de travail en zones de travail plus petites.

4.1.2 Pour régler le programme de tonte aléatoire

Le produit fonctionne pendant toute la durée programmée avec une tonte aléatoire.

- Réduisez l'heure programmée pour éviter l'usure de l'herbe.
- Si le résultat de tonte n'est pas satisfaisant, augmentez la durée programmée. Reportez-vous à *Programme à la page 17*.
- Avec 2 programmes parallèles ou plus dans différentes zones de travail, le produit commence d'abord à tondre 1 zone de travail. Après chaque charge, le produit commence à tondre une autre zone de travail.

4.2 Mode



Les réglages du mode peuvent être définis pour chaque zone de travail avec une installation EPOS®. Vous pouvez effectuer les réglages suivants :

- Définissez le mode de fonctionnement du produit.
- Pour certains modes de fonctionnement, vous pouvez définir la direction du mode.
- Pour certains modes de fonctionnement, vous pouvez définir le type de *tonte des bordures*. Avec la *Tonte des bordures fixe*, le produit fonctionne toujours sur les mêmes chemins pour maintenir des bordures nettes autour de la zone de travail. Avec la *Tonte des bordures variable*, le produit fonctionne sur différentes trajectoires pour réduire le risque de traces le long de la périphérie virtuelle.

Husqvarna recommande d'utiliser le mode systématique sur des zones de travail ouvertes et de grande taille. Si vous utilisez le mode systématique sur une zone de travail présentant des obstacles, créez des zones d'exclusion autour des obstacles et utilisez un mode comportant de nombreuses directions pour obtenir le meilleur résultat de tonte.

Husqvarna recommande d'utiliser le mode aléatoire si la zone de travail est complexe et présente de nombreux obstacles ou des pentes raides.

4.3 Utilisation



Dans le menu *Fonctionnement*, vous pouvez modifier les réglages de fonctionnement du produit.

4.3.1 Tonte en spirale

La tonte en spirale ne s'applique qu'aux zones de travail configurées selon un mode aléatoire. Lorsque

le produit atteint une zone où il détecte une herbe plus haute que la moyenne, il peut modifier son mode de déplacement et passer à la *Tonte en spirale*. Cela signifie que le produit suit une spirale afin de tondre plus rapidement la zone où l'herbe est plus haute. Vous pouvez régler l'intensité de la *Tonte en spirale*. Une intensité *Très faible/faible* signifie que la *Tonte en spirale* est déclenchée moins souvent. Une intensité *Haute/Très haute* signifie que la *Tonte en spirale* est déclenchée plus souvent.

Remarque: La *Tonte en spirale* ne démarre pas dans des pentes inclinées à plus de 17%.

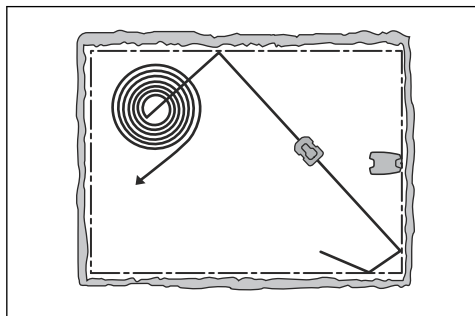

4.3.2 Évitement des objets

Le produit utilise la technologie de vision par IA pour détecter les objets sur la pelouse et les contourner. Cette fonction permet d'éviter d'endommager le produit et les objets présents dans la zone de travail. Vous pouvez désactiver la fonction dans l'application.

4.3.3 Minuterie adaptative (météo)

La *minuterie adaptative (météo)* ajuste automatiquement le temps de tonte selon la croissance de l'herbe. La *minuterie adaptative (météo)* ajuste le temps de tonte uniquement pour les zones de travail configurées selon un mode aléatoire. Le produit n'est pas autorisé à fonctionner plus longtemps que les paramètres de programmation.

Remarque: En cas d'utilisation de la *minuterie adaptative (météo)*, il est recommandé de laisser un maximum de temps de fonctionnement disponible pour la *minuterie adaptative (météo)*. Ne limitez pas la minuterie plus que nécessaire.

La première utilisation de la journée est définie par les paramètres du programme. Le produit effectue 1 cycle de tonte par zone de travail programmée, puis la *minuterie adaptative (météo)* détermine si le produit continue à fonctionner.

Remarque: La *minuterie adaptative (météo)* est réinitialisée si le produit ne fonctionne pas pendant plus de 50 heures ou si l'option *Réinitialiser tous les réglages* est sélectionnée. La *minuterie adaptative (météo)* n'est pas modifiée si l'option *Réinitialiser les réglages du programme* est sélectionnée.

4.4 Réinstallation d'EPOS®



Dans ce menu, vous pouvez réinstaller EPOS® via Husqvarna Cloud si nécessaire.

4.5 Accessoires



Dans le menu *Accessoires*, vous pouvez modifier les réglages des accessoires du produit.

4.5.1 Pour éviter les collisions avec l'abri Automower®

Lorsque l'option correspondante est activée, l'usure du produit et de l'abri Automower® est réduite, mais il se peut qu'une plus grande quantité d'herbe ne soit pas coupée autour de la station de charge.

4.6 Généraux



Dans le menu *Généralités*, vous pouvez régler l'heure et la date ou encore rétablir les réglages d'usine.

Ce menu n'est disponible que lorsque votre appareil mobile est connecté au produit avec Bluetooth®.

4.6.1 Heure et date

L'heure et la date peuvent être modifiées manuellement ou en utilisant la date et l'heure d'un appareil mobile.

4.6.2 Rétablir les paramètres d'usine

Les réglages utilisateur peuvent être réinitialisés aux réglages d'usine.

Remarque: le code PIN, le signal boucle, les messages et la date et l'heure ne seront pas réinitialisés.

4.7 Sécurité



Les réglages de sécurité permettent de contrôler le code PIN, la zone GeoFence et d'autres fonctions de sécurité. Vous devez saisir le code PIN correct pour pouvoir accéder au menu *Sécurité*.

Ce menu n'est disponible que lorsque votre appareil mobile est connecté au produit avec Bluetooth®.

4.7.1 Changer le code PIN

Vous pouvez changer le code PIN. Notez le nouveau code PIN dans Memo. Reportez-vous à *Introduction à la page 7*.

4.7.2 Protection antivol

Dans le menu *Protection antivol*, il est possible de régler la durée de l'alarme et les événements qui doivent déclencher l'alarme. Par défaut, ces réglages comprennent la demande d'un code PIN et une durée d'alarme de 1 min.

4.7.2.1 Code PIN requis lorsque la fonction STOP est engagée

Cette fonction implique que le produit ne peut pas être utilisé ou commandé une fois que le bouton **STOP** a été enfoncé sans avoir d'abord saisi le code PIN correct. Si un code PIN erroné est saisi à 5 reprises, le produit est verrouillé pendant un certain temps. Le verrouillage est prolongé à chaque nouvel essai incorrect.

4.7.2.2 Durée de l'alarme

Vous pouvez régler la durée du signal d'alarme. Un réglage entre 1 et 10 minutes est possible.

4.7.2.3 Bouton STOP enfoncé

Si l'alarme « *Bouton STOP enfoncé* » est activée, l'alarme se déclenche si quelqu'un appuie sur le bouton **STOP** sans saisir le code PIN dans les 30 secondes qui suivent.

4.7.2.4 Déplacé

Si l'alarme *Déplacé* est activée, le produit détecte des mouvements inattendus, et l'alarme se déclenche.

4.7.3 GeoFence

GeoFence est une protection GPS antivol qui constitue une barrière virtuelle pour le produit. Si le produit se trouve à une distance supérieure à la distance définie de la position centrale, il est désactivé et une alarme se déclenche. La position centrale correspond à la position

actuelle du produit lorsque la fonction GeoFence est activée. Le code PIN est nécessaire pour arrêter l'alarme et redémarrer le produit. La fonction GeoFence n'est activée que lorsque le produit est allumé.

4.8 Automower® Connect



Le menu *Automower® Connect* vous permet de connecter le produit à un réseau Wi-Fi. Vous pouvez également consulter la puissance du signal et l'état de la connexion.

Ce menu n'est disponible que lorsque votre appareil mobile est connecté au produit avec Bluetooth®.

4.9 Messages

Les précédents messages d'information et d'erreur peuvent être trouvés dans ce menu. Pour certains messages, des astuces et conseils vous aident à résoudre l'erreur.

Si le produit est perturbé de quelque manière que ce soit, par exemple, s'il est coincé ou que la charge de la batterie est faible, un message relatif à la perturbation et à l'heure à laquelle elle s'est produite est enregistré.

Si le même message revient plusieurs fois, cela peut indiquer que des réglages de l'installation ou du produit sont nécessaires. Reportez-vous à la section *Installation à la page 13*.

4.10 Téléchargement de firmware par liaison radio FOTA (Firmware over the air)

Le produit dispose d'une fonction qui télécharge automatiquement le nouveau firmware. Lorsqu'un nouveau firmware est disponible, une notification s'affiche dans l'application, où vous pouvez choisir d'installer le nouveau firmware. Le témoin LED du produit clignote lorsque la mise à jour du firmware est en cours. Si le produit n'utilise pas de connectivité cellulaire, il télécharge le nouveau firmware lorsqu'il est stationné dans la station de charge. Assurez-vous de disposer d'une couverture Wi-Fi au niveau de la station de charge pour télécharger le nouveau firmware.

4.11 Profils de tonte

Vous pouvez enregistrer différents ensembles de réglages dans les *Profils de tonte*. Utilisez cette fonction lorsque vous utilisez un produit pour plusieurs lieux ou pour avoir des réglages différents pour un même lieu. Dans les *Profils de tonte*, les réglages du produit, les objets cartes et leurs réglages sont enregistrés.

4.12 Réinstallation de la station de charge sur la carte

Si vous déplacez ou remplacez la station de charge, réinstallez-la sur la carte. Vous pouvez également la réinstaller si le produit ne peut pas s'arrimer ou se connecter à la station de charge.

1. Sélectionnez *Objets de carte > Station de charge* dans l'application.
2. Sélectionnez *Réinstaller la station de charge* et suivez les instructions.

5 Fonctionnement

5.1 Pour activer le produit



AVERTISSEMENT: Assurez-vous de lire et de comprendre le chapitre dédié à la sécurité avant d'utiliser l'appareil.

- Appuyez sur le bouton **ON/OFF** pendant 1 seconde. Assurez-vous que le témoin LED s'allume.
- Utilisez les touches du clavier pour saisir le code PIN.

Remarque: le produit est activé en mode d'économie de batterie si le témoin LED du bouton ON/OFF clignote. Appuyez sur le bouton ON/OFF pendant 1 seconde pour quitter le mode d'économie de batterie.

5.2 Tondre selon le programme

Vous pouvez configurer le produit pour qu'il fonctionne selon le programme dans l'application ou à l'aide du clavier.

5.2.1 Pour configurer le produit pour qu'il reprenne le programme à l'aide du clavier

1. Appuyez sur le bouton **Tondre** sur le clavier.
2. Appuyez sur le bouton **Confirmer** sur le clavier.

5.3 Pour sélectionner une zone de travail ou suspendre le programme

Vous pouvez choisir de tondre une zone de travail spécifique dans l'application. Pour les zones de travail présentant un motif aléatoire, vous pouvez définir la durée de fonctionnement du produit. Pour les zones de travail configurées selon un mode systématique, le produit tond l'ensemble de la zone une seule fois. Ensuite, le produit va stationner dans la station de charge.

Si le produit ne peut pas accéder à la zone de travail depuis le point d'amarrage ou par un chemin de transport, procédez comme suit :

1. Utilisez appDrive ou soulevez et déplacez manuellement le produit vers la zone de travail.
2. Dans l'application, sélectionnez *Démarrer > Sélectionner la zone de travail* et choisissez la zone de travail où vous avez placé le produit.

5.4 appDrive

Utilisez appDrive pour piloter le produit manuellement avec l'application.

5.4.1 Pour utiliser le produit avec appDrive

Utilisez les boutons pour faire fonctionner le produit :

1. Appuyez sur le bouton **STOP**.
2. Utilisez le clavier pour saisir le code PIN le cas échéant.
3. Appuyez sur le bouton **Confirmer**.
4. Pilotez le produit à distance à l'aide de l'application Automower® Connect.

5.5 Stationner jusqu'à nouvel ordre

Le produit reste dans la station de charge jusqu'à ce que vous sélectionniez un nouveau mode de fonctionnement. Sélectionnez le mode dans l'application ou à l'aide du clavier.

5.5.1 Pour configurer le produit en position de stationnement jusqu'à nouvel ordre à l'aide du clavier

1. Appuyez sur le bouton **Park** sur le clavier.
2. Appuyez sur le bouton **Confirmer** sur le clavier.

5.6 Stationner jusqu'au prochain démarrage

Placez le produit en position de stationnement jusqu'au prochain démarrage dans l'application. Utilisez cette fonction pour envoyer le produit vers la station de charge. Le produit reste dans la station de charge jusqu'au prochain réglage du *programme*.

5.7 Stationner jusqu'à nouvel ordre au niveau du point d'entretien

Si vous avez défini un point d'entretien, vous pouvez y stationner le produit pour effectuer l'entretien du produit. Le produit est stationné au point d'entretien jusqu'à ce que vous sélectionniez un nouveau mode de fonctionnement.

5.8 Pour arrêter le produit

1. Appuyez sur le bouton **STOP** pour arrêter le produit et le moteur de coupe.

5.9 Pour désactiver le produit

1. Appuyez sur le bouton **STOP**.
2. Appuyez sur le bouton **ON/OFF** pendant 3 secondes pour désactiver le produit. Vérifiez que le témoin LED s'éteint.
3. Saisissez le code PIN si nécessaire.

5.10 Pour charger la batterie

Lorsque le produit est neuf ou après un remisage prolongé, la batterie peut être vide. Chargez la batterie avant de démarrer le produit.

1. Placez le produit dans la station de charge jusqu'à ce que les plaques de charge touchent les plaques de contact.
2. Activez le produit.
3. Assurez-vous que le symbole de batterie sur le clavier est allumé et que le produit se charge.

5.11 Pour régler la hauteur de coupe

1. Appuyez sur le bouton **STOP** pour arrêter le produit.
2. Ouvrez la trappe.

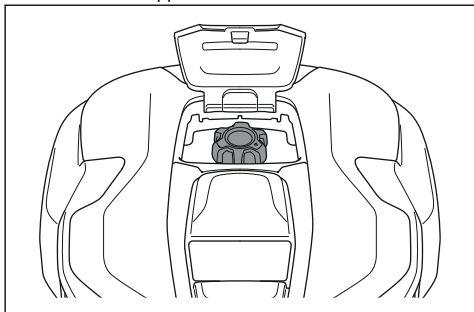

3. Tournez le bouton de réglage de la hauteur de coupe pour sélectionner une hauteur de coupe.
 - a) Tournez-le dans le sens des aiguilles d'une montre pour augmenter la hauteur de coupe.
 - b) Tournez-le dans le sens contraire des aiguilles d'une montre pour réduire la hauteur de coupe.

6 Entretien

6.1 Introduction - entretien



AVERTISSEMENT: mettez le produit sur OFF avant de procéder à l'entretien.



AVERTISSEMENT: utilisez des gants de protection.

Pour un meilleur fonctionnement et une plus grande longévité, inspectez et nettoyez régulièrement le produit et remplacez les pièces usées.

Lorsque le produit est neuf, examinez les disques de coupe et les lames chaque semaine. S'ils présentent de faibles signes d'usure, vous pouvez augmenter l'intervalle de la prochaine inspection des disques et des lames. Examinez les disques de coupe et les lames plus régulièrement en cas d'usure importante.

Il est important que le disque de coupe tourne facilement et que les bords des lames ne soient pas endommagés. La durée de vie habituelle des lames est de 3 à 6 semaines. Les conditions suivantes peuvent augmenter ou diminuer la durée de vie des lames :

- Temps de fonctionnement et taille de la zone de travail.
- Longueur et épaisseur de l'herbe.
- Sol, sable et utilisation d'engrais.
- Objets tels que des pommes de pin, des outils, des pierres et des racines dans la zone de travail.

Remarque: le résultat de la tonte peut ne pas être satisfaisant si les lames sont émoussées. Reportez-vous à *Remplacement des lames à la page 25* pour savoir comment remplacer les lames.

6.2 Calendrier d'entretien

Le calendrier d'entretien indique comment effectuer l'entretien et la révision du produit. Suivez le calendrier d'entretien pour un meilleur fonctionnement et pour augmenter la durée de vie du produit.

X = Les instructions sont mentionnées dans ce manuel d'utilisation.

O = Les instructions ne sont pas mentionnées dans ce manuel d'utilisation. Contactez votre atelier d'entretien agréé.

| Pour se préparer | Toutes les semaines | Tous les ans | Tous les trois ans |
|---|---------------------|--------------|--------------------|
| Nettoyez le produit. Reportez-vous à <i>Nettoyez le produit à la page 24</i> . | X | | |
| Examinez le produit pour vérifier l'absence de dommages ou d'usure. | X | | |
| Faites une mise à jour du firmware. | X | | |
| Vérifiez les messages de service pour connaître les mises à niveau recommandées. | | O | |
| Entretien | | | |
| Examinez les lames et remplacez les lames et les vis de lame si nécessaire. Reportez-vous à <i>Endommagement du produit à la page 7</i> . | X | | |
| Examinez et polissez les plaques de contact de la station de charge. | | X | |
| Examinez et polissez les plaques de charge du produit. | | X | |
| Chargez complètement la batterie avant de remettre le produit. Reportez-vous à <i>Chargement du produit à la page 14</i> . | | X | |
| Examinez les roues pour détecter tout signe d'usure. | | O | |
| Assurez-vous l'arrimage et la charge correcte du produit. | | O | |

| Pour se préparer | Toutes les semaines | Tous les ans | Tous les trois ans |
|--|---------------------|--------------|--------------------|
| Examinez le câble et le connecteur des plaques de charge sur le carénage du produit. | | ○ | |
| Examinez la plaque de protection et le palier de la plaque de protection. | | ○ | |
| Examinez et nettoyez le filtre à air. | | ○ | |
| Remplacez le filtre à air. | | | ○ |
| Procédez à la vérification du couple de serrage des vis sur le châssis. | | ○ | |
| Ouvrez le châssis et remplacez toutes les bandes d'étanchéité. | | | ○ |
| Dernière étape | | | |
| Utilisez un outil d'entretien logiciel pour tester le fonctionnement du produit. | | ○ | |

6.3 Nettoyer le produit



REMARQUE: n'utilisez pas de nettoyeur haute pression pour nettoyer le produit. N'utilisez pas de solvants pour le nettoyage.

Le produit ne fonctionne pas de manière satisfaisante dans les pentes si les roues sont bloquées par de l'herbe. Nettoyez le produit à l'aide d'une brosse ou d'eau courante à l'aide d'un tuyau d'eau.

Husqvarna recommande d'utiliser un kit spécial de nettoyage et d'entretien. Pour davantage d'informations, contactez votre atelier d'entretien Husqvarna.

6.3.1 Pour nettoyer la carrosserie, le châssis et le disque de coupe

Examinez le disque de coupe et les lames une fois par semaine. Pour nettoyer complètement le produit, le capot supérieur et la carrosserie du produit peuvent être retirés. Si le produit est sale, utilisez une solution savonneuse douce si nécessaire. Utilisez une brosse ou un tuyau d'eau pour nettoyer le produit. n'utilisez pas de nettoyeur haute pression pour nettoyer le produit.

1. Éteignez le produit.
2. Tirez avec précaution sur le capot supérieur à l'avant.

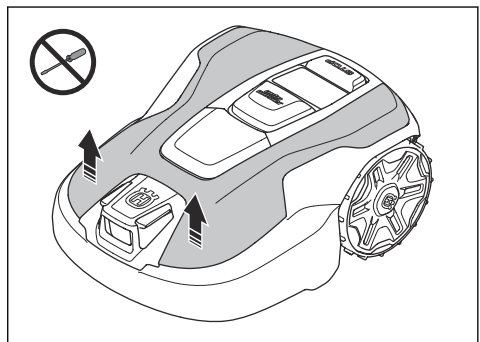

3. Poussez les 2 clips arrière (A) vers les côtés du produit.

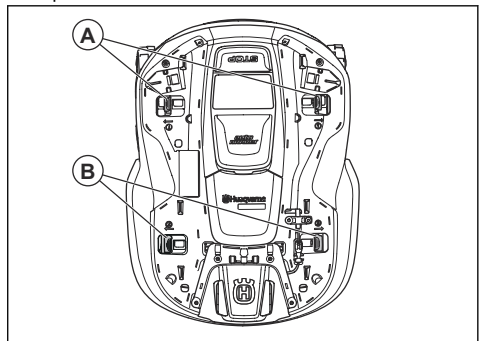

4. Soulevez l'arrière de la carrosserie.
5. Poussez les 2 clips avant (B) vers les côtés du produit.
6. Soulevez l'avant de la carrosserie.
7. Placez la carrosserie du produit à côté du châssis du produit ou appuyez-la contre un mur.

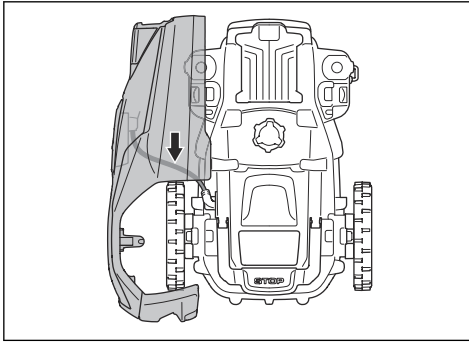

8. Placez le produit sur le côté.

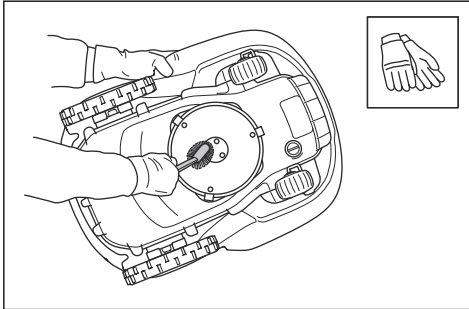

9. Nettoyez le disque de coupe et le châssis à l'aide d'une brosse. Assurez-vous également que le disque de coupe tourne librement. Assurez-vous également que les lames ne sont pas endommagées et pivotent librement.

6.3.2 Pour nettoyer la vitre du système vision



REMARQUE: n'utilisez pas d'essuie-tout, de tampons à récurer, de brosses, de paille de fer, d'acides, d'alcalis, de nettoyeurs pour vitres ou de solvants. Cela peut endommager la vitre du système vision.

1. Retirez la poussière de la vitre du système vision. Utilisez de l'eau ou de l'air comprimé.
2. Nettoyez la vitre du système vision à l'aide d'eau tiède, ainsi que d'un chiffon doux ou d'une éponge. Appliquez une légère pression.
3. Rincez la vitre du système vision à l'eau.
4. Séchez la vitre du système vision avec un chiffon doux ou de l'air comprimé.

6.3.3 Nettoyage de la station de charge



AVERTISSEMENT: débranchez l'alimentation électrique de la prise de courant avant toute opération d'entretien ou de nettoyage de la station de charge ou de l'alimentation électrique.

- Retirez l'herbe, les brindilles et tout autre objet de la station de charge.
- Utilisez une brosse ou un tuyau d'eau pour nettoyer la station de charge.

6.4 Batterie



REMARQUE: chargez complètement la batterie avant de ranger le produit. Si la batterie n'est pas entièrement chargée, cela peut l'endommager.

Si les durées de fonctionnement du produit se raccourcissent entre les charges, cela signifie que la batterie arrive au terme de son cycle de vie. Remplacez la batterie pour prolonger la durée de fonctionnement.

Remarque: la durée de vie de la batterie dépend de la durée de la saison et du nombre d'heures de fonctionnement du produit par jour. Une longue saison ou de nombreuses heures d'utilisation par jour impliqueront de remplacer la batterie plus souvent.

6.5 Remplacement des lames



AVERTISSEMENT: Husqvarna peut uniquement garantir votre sécurité si vous utilisez les lames d'origine Husqvarna sur lesquelles le logo avec le H couronné est estampé.

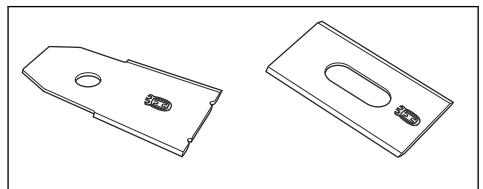

AVERTISSEMENT: lors du remplacement de la lame, vous devez remplacer les vis. Les vis usagées peuvent s'user rapidement et desserrer la lame, ce qui peut provoquer des blessures graves.

Remplacez les lames usées ou endommagées pour un fonctionnement en toute sécurité. Remplacez régulièrement les lames pour obtenir un résultat de coupe satisfaisant et une faible consommation d'énergie. Les 3 lames et vis doivent être remplacées en même temps pour que le système de coupe reste équilibré.

6.5.1 Remplacement des lames



AVERTISSEMENT: utilisez des gants de protection.

1. Éteignez le produit.
2. Placez le produit avec le disque de coupe tourné vers le haut sur une surface souple et propre.
3. Tournez la plaque de protection de manière à aligner les trous sur les vis de la lame.
4. Retirez les 3 lames et les 3 vis.

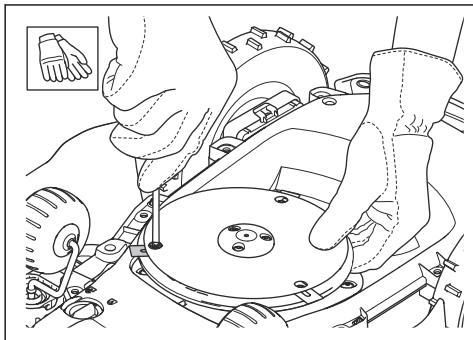

5. Fixez des lames et vis neuves.
6. Assurez-vous que les lames peuvent se déplacer librement.

7 Recherche de pannes

7.1 Messages

Les messages du tableau ci-dessous s'affichent dans Automower® Connect. Contactez votre représentant Husqvarna si un même message s'affiche fréquemment.

| Message | Cause | Action |
|--|---|---|
| <i>Moteur de roue bloqué, gauche/droite</i> | La roue motrice est bloquée par de l'herbe ou d'autres objets. | Vérifiez la roue motrice et retirez l'herbe ou tout autre objet. |
| <i>Moteur de roue surchargé, gauche/droite</i> | | |
| <i>Problème d'entraînement de roue, droit/gauche</i> | La roue motrice est bloquée par de l'herbe ou d'autres objets. | Vérifiez la roue motrice droite et retirez l'herbe ou tout autre objet. Si le problème persiste, contactez votre centre de service agréé. |
| <i>Système de coupe bloqué</i> | Le système de coupe est bloqué par de l'herbe ou d'autres objets. | Examinez le système de coupe et retirez l'herbe ou tout autre objet. |
| <i>Déséquilibre du système de coupe</i> | Le produit a détecté des vibrations dans le disque de coupe. | Assurez-vous que les lames et les vis ne sont ni endommagées ni usées. Assurez-vous que toutes les lames sont installées correctement et qu'une seule lame est fixée à chaque emplacement du disque de coupe. Nettoyez les lames et le disque de coupe. |

| Message | Cause | Action |
|--|---|---|
| <i>En dehors de la zone de travail</i> | Perturbations dues à des objets métalliques (clôtures, armatures métalliques) ou à des câbles enterrés à proximité. | Modifiez la position de la station de charge. |
| <i>Retourné</i> | Le produit est trop penché ou s'est renversé. | Repositionnez le produit sur ses roues. |
| <i>Tondeuse inclinée</i> | Le produit s'incline trop. | Déplacez le produit vers une zone plane. |
| <i>Soulevé</i> | Le capteur de soulèvement s'est activé car le produit a été soulevé. | Vérifiez que la carrosserie du produit peut se déplacer librement autour de son châssis. Retirez les objets ou créez un îlot autour des objets susceptibles de soulever la carrosserie. Si le problème persiste, contactez votre centre de service agréé. |
| <i>Coincé</i> | Le produit est bloqué dans une petite zone derrière de nombreux obstacles. | Vérifiez l'absence d'obstacles susceptibles de gêner le déplacement du produit à partir de cet endroit. |
| <i>Glissement</i> | Le produit glisse en raison d'un obstacle. | Retirez l'obstacle. |
| | Le produit glisse car l'herbe est humide. | Attendez que la pelouse soit sèche avant de redémarrer le produit. |
| | Le produit a heurté un obstacle et s'est arrêté, ou les roues ne peuvent pas se déplacer sur l'herbe mouillée. | Débloquez le produit et remédiez à la cause du manque de traction. Si cela est dû à de l'herbe mouillée, attendez qu'elle soit sèche avant d'utiliser le produit. |
| | Le produit glisse car la pente est trop raide. | Créez une zone d'exclusion pour exclure la pente de la zone de travail. |
| <i>Collision</i> | Les roues motrices du produit sont bloquées. | Libérez le produit et corrigez la cause du problème. Si le problème persiste, contactez votre centre de service agréé. |
| <i>Alarme ! Tondeuse arrêtée</i> | L'alarme s'est déclenchée car le produit a été arrêté. | Saisissez le code PIN pour désactiver l'alarme. Les réglages de l'alarme peuvent être modifiés dans le menu <i>Sécurité</i> . Reportez-vous à <i>Sécurité à la page 19</i> . |
| <i>Alarme ! La tondeuse a été déplacée</i> | L'alarme s'est déclenchée car le produit a été déplacé. | |
| <i>Alarme ! Hors de la zone GeoFence</i> | L'alarme s'est déclenchée car le produit était en dehors de la zone GeoFence. | |
| <i>Problème temporaire</i> | Problème temporaire lié aux composants électroniques ou au firmware du produit. | Mettez le firmware à jour via FOTA. Redémarrez le produit. Si le problème persiste, contactez votre centre de service agréé. |

| Message | Cause | Action |
|--|---|---|
| <i>Problème électronique</i> | Problème temporaire lié aux composants électroniques ou au firmware du produit. | Redémarrez le produit. Si le problème persiste, contactez votre revendeur agréé. |
| <i>Problème de capteur boucle</i> | | |
| <i>Problème de capteur d'inclinaison</i> | | |
| <i>Problème de bouton STOP</i> | | |
| <i>Fonction de sécurité défectueuse</i> | | |
| <i>Configuration système non valide</i> | | |
| <i>Problème de capteur de soulèvement</i> | | |
| <i>Problème de capteur de collision</i> | | |
| <i>Problème de batterie temporaire</i> | | |
| <i>Problème lié au système vision</i> | | |
| <i>Problème de batterie</i> | Problème temporaire lié à la batterie ou au firmware du produit. | Redémarrez le produit. Si le problème persiste, contactez votre revendeur agréé. |
| | Type de batterie incorrect. | Utilisez uniquement les batteries d'origine recommandées par le fabricant. |
| <i>Batterie vide</i> | La batterie est à la fin de son cycle de vie. | Contactez votre centre de service agréé pour remplacer la batterie. |
| | Le produit ne peut pas entrer dans la station de charge, car l'antenne de la plaque de base de la station de charge est endommagée. | Si le témoin de la station de charge clignote en vert, l'antenne est endommagée. Contactez votre point de service après-vente agréé. |
| | Le produit est dans la station de charge, mais la batterie ne charge pas. | Assurez-vous que le produit est allumé. Assurez-vous que les plaques de charge du produit et les plaques de contact de la station de charge sont en contact. Nettoyez les plaques de contact et de charge. |
| <i>Restrictions liées à la température</i> | Le produit ne fonctionne pas si la température de la batterie est trop élevée ou trop basse. | Le produit recommence à fonctionner lorsque la température est comprise entre les limites définies et que les réglages de la programmation lui permettent de fonctionner. Assurez-vous que la station de charge se situe dans une zone protégée des rayons du soleil. |

| Message | Cause | Action |
|---|--|--|
| <i>Aucun signal de la station de charge</i> | Il n'y a pas de courant dans la station de charge. Le témoin LED de la station de charge n'est pas allumé. | Vérifiez si l'unité d'alimentation électrique ou le câble basse tension est endommagé ou n'est pas installé correctement sur la prise de courant ou la station de charge. Vérifiez s'il y a une coupure de courant ou si un disjoncteur différentiel de fuite à la terre est activé. |
| | Perturbations dues à des objets métalliques (clôtures, armatures métalliques) ou à des câbles enterrés à proximité. | Modifiez la position de la station de charge. |
| <i>Courant de charge trop élevé</i> | La batterie se charge avec un courant trop élevé. L'unité d'alimentation électrique est incorrecte ou endommagée. | Assurez-vous que l'unité d'alimentation électrique et la station de charge ne sont pas endommagées. Assurez-vous que vous utilisez l'unité d'alimentation électrique et la station de charge appropriées. Redémarrez le produit. Si le problème persiste, contactez votre centre de service agréé. |
| <i>Problème de système de charge</i> | Présence de corrosion ou de saleté sur les plaques de charge et les plaques de contact. | Redémarrez le produit. Nettoyez les plaques de charge du produit et les plaques de contact de la station de charge. |
| | Problème temporaire lié aux composants électroniques ou au firmware du produit. | Redémarrez le produit. Si le problème persiste, contactez votre revendeur agréé. |
| <i>Station de charge non alimentée</i> | L'unité d'alimentation électrique est incorrecte ou endommagée. | Examinez l'unité d'alimentation électrique. Remplacez-les si nécessaire. |
| | Panne de courant. | Recherchez et éliminez la cause de la panne de courant. |
| | Le produit ne peut pas se charger car il n'y a pas de contact entre les plaques de contact et les plaques de charge. | Assurez-vous que les plaques de charge et les plaques de contact sont en contact. Nettoyez les plaques de contact et de charge. |
| <i>Station de charge bloquée</i> | Le produit ne peut pas entrer dans la station de charge car il est bloqué ou la plaque de base de la station de charge est inclinée ou tordue. | Examinez pourquoi le produit ne peut pas entrer dans la station de charge. Retirez tout objet et assurez-vous que la plaque de base de la station de charge est de niveau. |
| | Le produit ne peut pas entrer dans la station de charge car il est bloqué ou la plaque de base de la station de charge est inclinée ou tordue. | Examinez pourquoi le produit ne peut pas entrer dans la station de charge. Retirez tout objet et assurez-vous que la plaque de base de la station de charge est de niveau. |
| <i>Coïncé dans la station de charge</i> | Le produit ne peut pas quitter la station de charge car il est bloqué ou glisse sur la plaque de base de la station de charge. | Examinez pourquoi le produit ne peut pas quitter la station de charge. Retirez tout objet et nettoyez la plaque de base de la station de charge. |
| <i>Charge interrompue</i> | La charge est interrompue en raison d'une température trop élevée. Au lieu de cela, le robot-tondeuse fonctionnera selon le programme. | Aucune action requise. |
| <i>Pente trop raide</i> | Le produit s'est arrêté, car la pente est trop raide. | Créez une zone d'exclusion pour exclure la pente de la zone de travail. |
| <i>Zone de travail modifiée</i> | La station de charge ou la station de référence a été déplacée. | Procédez à une nouvelle installation de la carte. |

| Message | Cause | Action |
|---|---|---|
| <i>Trop de points de repère</i> | Il y a trop de points de repère dans la zone de travail actuelle. | Réinstallez la zone de travail, la zone d'exclusion et les chemins de transport. Divisez la zone de travail actuelle en plusieurs zones de travail. |
| <i>Aucune donnée de correction disponible</i> | La technologie EPOS® via le Cloud Husqvarna® rencontre des problèmes techniques. | Redémarrez le produit. Si le problème persiste, le message nécessite l'intervention d'un technicien d'entretien agréé. |
| | Le produit ne dispose pas d'une connexion Wi-Fi et ne peut pas recevoir les données de correction. | Assurez-vous que vous disposez d'une couverture Wi-Fi dans toutes les parties de la zone où le produit fonctionne. |
| <i>Recherche de satellites</i> | Signal satellite faible vers la station de référence. | Le signal satellite est temporairement faible. Le produit commence à fonctionner lorsque les signaux satellites sont bons. Examinez l'installation de la station de référence. |
| | Signal satellite faible vers le produit. | Le signal satellite est temporairement faible. Le produit commence à fonctionner lorsque le signal satellite est bon. Vérifiez si un objet situé entre le produit et le ciel peut provoquer des interférences avec le signal satellite. Retirez l'objet ou effectuez une nouvelle installation afin d'exclure ces parties de la zone de travail. Reportez-vous à <i>Installation d'objets cartographiques à la page 14</i> . |
| | | |
| <i>Problème de communication avec la station de référence</i> | Panne de courant. | Recherchez et corrigez la cause de la panne de courant au niveau de la station de référence. |
| | Une erreur s'est produite au niveau de la station de référence et le témoin LED clignote en rouge. | Débranchez l'alimentation de la station de référence et rebranchez-la pour redémarrer la station de référence. Si le problème persiste, contactez votre revendeur agréé. |
| | Des interférences se produisent avec une autre station de référence ou d'autres systèmes radio situés dans la zone. | Redémarrez le produit. Si le problème persiste, contactez votre revendeur agréé. |
| <i>Configuration du firmware non valide</i> | Le firmware du produit n'est pas à jour. | Mettez à jour le firmware vers la dernière version. |
| <i>Problème de carte</i> | Le fichier d'objet carte est incorrect. | Vérifiez la carte dans l'application. Réglez la carte et enregistrez-la. |
| | | Supprimez la carte et effectuez une nouvelle installation. |

| Message | Cause | Action |
|--------------------------------------|---|---|
| <i>Destination inaccessible</i> | Le produit ne peut pas atteindre la destination car une zone d'exclusion bloque l'accès à la zone de travail. | Modifiez ou supprimez la zone d'exclusion ou effectuez une nouvelle installation de la zone de travail. |
| | Il n'y a pas de chemin de transport vers la zone de travail. | Modifiez ou supprimez la zone d'exclusion ou effectuez une nouvelle installation de la zone de travail. |
| | Le retour à la station de charge est bloqué par un obstacle. | Retirez l'obstacle. |
| | L'accès au point d'entretien est bloqué par un obstacle. | |
| <i>Accès à la destination bloqué</i> | L'accès à la destination est bloqué par un obstacle. | retirez l'obstacle bloquant l'accès à la destination. |
| | L'accès à la destination est bloqué par une zone d'exclusion. | Modifiez ou supprimez la zone d'exclusion ou effectuez une nouvelle installation de la zone de travail. |
| | Il n'y a pas de chemin de transport vers la zone de travail. | Créez un chemin de transport jusqu'à la zone de travail. |

7.2 Témoin LED de la station de charge

Le témoin LED indique l'état de charge. Reportez-vous au tableau ci-dessous.

Pour plus d'informations, contactez votre représentant Husqvarna local ou consultez le site www.husqvarna.com.

| Témoin LED | Cause | Action |
|---------------------------|--|--|
| Lumière verte fixe | Les signaux de la station de charge sont corrects. | Aucune procédure n'est nécessaire. |
| Lumière verte clignotante | Erreur dans la station de charge. | L'erreur doit être corrigée par un technicien d'entretien agréé. Contactez votre représentant Husqvarna local. |

7.3 Symptômes

Si le produit ne fonctionne pas comme d'habitude, suivez le tableau des symptômes ci-dessous. Si vous ne parvenez pas à trouver l'origine du défaut, contactez le service clientèle Husqvarna.

| Symptômes | Cause | Action |
|--|--|---|
| Le produit vibre. | Le système de coupe n'est pas équilibré en raison de lames endommagées. | Contrôlez les lames et les vis et remplacez-les si nécessaire. Reportez-vous à <i>Remplacement des lames à la page 25</i> . |
| | Le système de coupe n'est pas équilibré en raison d'un trop grand nombre de lames dans la même position. | Vérifiez qu'une seule lame est fixée à chaque vis. |
| | Des lames d'épaisseurs différentes sont installées sur le produit. | Vérifiez si les lames sont de différentes épaisseurs et les remplacer si nécessaire. |
| Le produit avance, mais le disque de coupe ne tourne pas. | Le produit recherche la station de charge ou se déplace vers le point de départ. | Fonctionnement normal du produit. Le disque de coupe ne tourne pas quand le produit recherche la station de charge. |
| Le produit fonctionne pendant des périodes inhabituellement courtes entre des charges. | Le disque de coupe est bloqué par de l'herbe ou un autre objet. | Retirez et nettoyez le disque de coupe. Reportez-vous à <i>Remplacement des lames à la page 25</i> . |
| | La batterie est à la fin de son cycle de vie. | Remplacez la batterie. Reportez-vous à <i>Batterie à la page 25</i> . |
| | Lames émoussées. La tonte nécessite plus d'énergie. | Remplacez les lames. Reportez-vous à <i>Remplacement des lames à la page 25</i> . |
| Les temps de tonte et de charge sont plus courts que d'habitude. | La batterie est à la fin de son cycle de vie. | Remplacez la batterie. Reportez-vous à <i>Batterie à la page 25</i> . |
| Le produit est stationné pendant plusieurs heures dans la station de charge. | Le mode de stationnement est activé. | Changez le mode de fonctionnement. Reportez-vous à <i>Fonctionnement à la page 21</i> . |
| | Le produit ne fonctionne pas si la température de la batterie est trop élevée ou trop basse. | Assurez-vous que la station de charge se situe dans une zone protégée des rayons du soleil. |
| Résultats de tonte irréguliers. | Le produit fonctionne pendant un faible nombre d'heures par jour. | Augmentez le temps de coupe. Reportez-vous à <i>Programme à la page 17</i> . |
| | La zone de travail est trop importante. | Réduisez la taille de la zone de travail ou prolongez le programme. Reportez-vous à <i>Programme à la page 17</i> . |
| | Lames émoussées. | Remplacez toutes les lames. Reportez-vous à <i>Remplacement des lames à la page 25</i> . |
| | Herbe haute du fait de la hauteur de coupe définie. | Augmentez la hauteur de coupe et réduisez-la lorsque l'herbe est plus courte. |
| | Accumulation d'herbe au niveau du disque de coupe ou autour de l'arbre du moteur. | Retirez l'herbe et nettoyez le produit. Reportez-vous à <i>Nettoyez le produit à la page 24</i> . |
| Le produit tourne de manière inattendue alors qu'aucun obstacle ne se trouve devant lui. | La caméra du système vision ne fonctionne pas correctement. | Veillez à retirer le film de protection de la caméra du système vision. Assurez-vous que la lentille de la caméra est propre. |

8 Transport, entreposage et mise au rebut

8.1 Transport

Les batteries Li-ion fournies respectent les exigences de la législation sur les marchandises dangereuses.

- Respectez les lois nationales en vigueur.
- Vous devez respecter l'exigence spécifique relative à l'emballage et aux étiquettes pour les transports commerciaux, y compris par des tiers et des transitaires.
- Pour savoir comment retirer la batterie, reportez-vous au manuel d'utilisation complet sur www.husqvarna.com.



Remarque: Le symbole apparaît sur le produit ou l'emballage du produit.

8.3.1 Dépose de la batterie

Pour savoir comment retirer la batterie, reportez-vous au manuel d'utilisation complet dans l'application Automower® Connect et sur le site Web de Husqvarna.

8.2 Stockage du produit



REMARQUE: Chargez complètement la batterie avant de remiser le produit. Si la batterie n'est pas entièrement chargée, cela peut l'endommager.

- Chargez complètement le produit. Reportez-vous à *Pour charger la batterie à la page 22*.
- Éteignez le produit. Reportez-vous à *Pour désactiver le produit à la page 21*.
- Nettoyez le produit. Reportez-vous à *Nettoyez le produit à la page 24*.
- Placez le produit dans un endroit sec et à l'abri du gel.
- Remisez le produit en plaçant toutes ses roues sur un sol plat, ou utilisez un support mural Husqvarna.
- Si vous choisissez de garder la station de charge en intérieur, débranchez l'alimentation électrique de cette dernière.

Remarque: Si vous choisissez de garder la station de charge en extérieur, ne débranchez pas l'alimentation électrique.

8.3 Mise au rebut

Ce symbole indique que le produit ne fait pas partie des déchets ménagers. Recyclez-le par le biais de votre système de collecte local pour les équipements électriques et électroniques. Cela contribue à une bonne gestion des déchets en fin de vie. Contactez les autorités locales, les services des ordures ménagères, votre revendeur ou votre détaillant pour plus d'informations. Une mise au rebut incorrecte peut avoir des effets négatifs potentiels sur l'environnement et la santé, en raison de la présence potentielle de substances dangereuses.

9 Caractéristiques techniques

9.1 Caractéristiques techniques

| Dimensions | Automower® Aspire R6V | Automower® 308V | Automower® 312V |
|--------------|-----------------------|-----------------|-----------------|
| Longueur, cm | 59 | 59 | 59 |
| Largeur, cm | 45 | 45 | 45 |
| Hauteur, cm | 25 | 25 | 25 |
| Poids, kg | 9,9 | 9,9 | 9,9 |

| Système électrique | Automower® Aspire R6V | Automower® 308V | Automower® 312V |
|---|-----------------------|-----------------|-----------------|
| Batterie, lithium-ion 18,0 V/4,0 Ah, réf. | 593 11 41-07 | | |
| Alimentation (28 V CC), V CA | 100–240 | | |
| Longueur de câble basse tension, m | 10 | | |
| Consommation d'énergie moyenne à une utilisation maximale, kWh/mois | 4,0 | 5,5 | 7,0 |
| Courant de charge, A CC | 1,3 | 2,2 | 2,2 |
| Type d'unité d'alimentation électrique ⁵ | ADP-40KR, ADP-40FW | ADP-60PR | ADP-60PR |
| Temps de tonte moyen, min | 100 | 100 | 100 |
| Temps de charge moyen, min | 200 | 100 | 100 |

| Données sur le bruit ⁶ | Automower® Aspire R6V | Automower® 308V | Automower® 312V |
|---|-----------------------|-----------------|-----------------|
| Niveau sonore, en dB(A) | 63 | 63 | 63 |
| Niveau de puissance acoustique mesuré, dB(A) | 62 | 62 | 62 |
| Incertitudes des émissions sonores, KWA, dB (A) | 4 | 4 | 4 |
| Niveau de pression acoustique au niveau de l'oreille de l'opérateur ⁷ , dB (A) | 54 | 54 | 54 |

⁵ XX, YY peut être n'importe quel caractère alphanumérique ou vide à des fins de marketing uniquement, aucune différence technique. « XX » indique la version du pays, par exemple JP, et « Y » indique la révision du produit, par exemple V.

⁶ Déterminées conformément à la directive 2006/42/CE et à la norme EN 50636-2-107. À l'exception du niveau sonore, mesuré selon la norme ISO 11094:1991.

⁷ Incertitudes de pression sonore K_{pA} , 2 à 4 dB (A)

| Tonte | Automower® Aspire R6V | Automower® 308V | Automower® 312V |
|---|-----------------------------------|-----------------|-----------------|
| Système de coupe | 3 trois lames de coupe pivotantes | | |
| Vitesse maximale du moteur de coupe, tr/min | 2 300 | 2 300 | 2 300 |
| Consommation d'énergie pendant la coupe, W+/- 20 % | 26 | 26 | 26 |
| Hauteur de coupe, min-max, cm | 2-5 | 2-5 | 2-5 |
| Largeur de coupe, cm | 22 | 22 | 22 |
| Passage le plus étroit possible, cm | 120 | 120 | 120 |
| Pente maximale de zone de travail, % | 40 | 40 | 40 |
| Pente maximale pour la périphérie virtuelle, % | 15 | 15 | 15 |
| Durée de fonctionnement maximale, tonte et charge, h/jour | 13 | 10 | 15 |
| Capacité de surface - aléatoire, m ² , +/- 20 % | 400 | 500 | 800 |
| Capacité de surface - systématique, m ² , +/- 20 % | 600 | 800 | 1 200 |

| Code IP | |
|-------------------------|------|
| Robot tondeuse | IPX6 |
| Station de charge | IPX4 |
| Alimentation électrique | IP44 |

| Antenne de la station de charge | |
|---|------------|
| Bande de fréquence d'exploitation, Hz | 100-80 000 |
| Champ magnétique maximum ⁸ , dBuA/m | 82 |
| Puissance de radiofréquence maximale ⁹ , mW à 60 m | <25 |

| Bluetooth® | |
|--|-------------|
| Bande de fréquence d'exploitation, MHz | 2 400-2 484 |
| Puissance maximale transmise, dBm | 9 |

⁸ Mesuré conformément à la norme EN 303 447.

⁹ Puissance de sortie active maximum au niveau des antennes dans la bande de fréquence dans laquelle l'équipement radio fonctionne.

| Wi-Fi | |
|--|-------------------------------|
| Bandes de fréquence prises en charge | Canal 1–11 (2 412–2 462 MHz) |
| | Canal 12–13 (2 467–2 484 MHz) |
| | Canal 14 |
| Bande de fréquence d'exploitation, MHz | 2 402–2 480 |
| Puissance maximale transmise, dBm | 20 |

Husqvarna AB ne garantit en aucun cas la compatibilité totale entre le produit et d'autres types de dispositifs sans fil comme des télécommandes, des transmetteurs radio, des boucles auditives, des clôtures électrifiées enterrées pour animaux ou autres.

9.1.1 Marques déposées

La marque et les logos *Bluetooth*® sont des marques déposées appartenant à *Bluetooth SIG, inc.*, et toute utilisation de ces marques par Husqvarna est régie par une licence.

Le logo Wi-Fi CERTIFIED™ est une marque déposée de Wi-Fi Alliance®. Ce produit est certifié Wi-Fi Alliance®.



9.2 Logiciels libres et Open Source

Ce produit contient des composants logiciels qui sont concédés sous licence par les détenteurs des droits d'auteur en tant que logiciels libres ou Open Source, conformément à la version 2 de la licence publique générale GNU, et/ou à la version 2.1 de la licence publique générale limitée GNU, et/ou à la version 2.0 de la licence publique Mozilla. Toute personne peut obtenir le code source de ces composants logiciels auprès de nous sur un support de données (CD-ROM, DVD ou clé USB). Cette offre est valable pendant trois ans après la transmission la plus récente du code objet par nos soins, et reste valable tant que nous proposons des pièces de rechange ou un support client pour le produit concerné.

Veuillez envoyer votre demande via la page Web de notre service clients à l'adresse <https://www.husqvarna.com/uk/support/contact-us/>.

Veuillez indiquer l'adresse à laquelle vous souhaitez recevoir le code source. Des informations supplémentaires sur le produit (par exemple, le nom explicite du produit, le numéro de série, etc.) nous aideront à identifier le code source correspondant. Le code source sera envoyé à l'adresse indiquée après remboursement des frais engagés pour la fourniture du support de données et l'expédition.



Husqvarna[®]

AUTOMOWER[®] est une marque déposée appartenant à Husqvarna AB.
Copyright[®] 2026 HUSQVARNA. Tous droits réservés.

www.husqvarna.com

Instructions d'origine



1147027-31



2026-02-26