



EN	Operator's manual 2-13	LV	Lietošanas pamācība 155-164
BG	Ръководство за експлоатация 14-24	NL	Gebruiksaanwijzing 165-175
CS	Návod k použití 25-34	NO	Bruksanvisning 176-186
DA	Bruksanvisning 35-44	PL	Instrukcja obsługi 187-197
DE	Bedienungsanweisung 45-56	PT	Manual do utilizador 198-208
EL	Οδηγίες χρήσης 57-67	RO	Instrucțiuni de utilizare 209-219
ES	Manual de usuario 68-79	RU	Руководство по эксплуатации 220-230
ET	Kasutusjuhend 80-89	SK	Návod na obsluhu 231-241
FI	Käyttöohje 90-99	SL	Navodila za uporabo 242-251
FR	Manuel d'utilisation 100-111	SR	Priručnik za rukovaoca 252-262
HR	Priručnik za korištenje 112-121	SV	Bruksanvisning 263-272
HU	Használati utasítás 122-132	TR	Kullanım kılavuzu 273-283
IT	Manuale dell'operatore 133-143	UK	Посібник користувача 284-294
LT	Operatoriaus vadovas 144-154		



EPOS® RS 4G
By Quectel



1 Operator's manual

1.1 Safety

1.1.1 Safety definitions

Warnings, cautions, and notes are used to point out particularly important parts of the manual.



WARNING: Used if there is a risk of injury or death for the operator or bystanders if the instructions in the manual are not obeyed.



CAUTION: Used if there is a risk of damage to the product, other materials or the adjacent area if the instructions in the manual are not obeyed.

Note: Used to give more information that is necessary in a given situation.

1.1.2 General safety instructions



WARNING: Read the warning instructions that follow before you use the product.

- This device meets the EU requirements (2014/53/EU Article 3.1a) on the limitation of exposure of the general public to electromagnetic fields by way of health protection. The device complies with RF specifications when the device used at 20 cm / 8 in. from your body.
- Obey national regulations about electrical safety.
- The product is only to be used with the power supply unit supplied by Husqvarna.
- The product may only be used with the equipment recommended by the manufacturer. All other types of use are incorrect. The manufacturer's instructions with regard to operation/maintenance must be followed precisely.
- The product may only be operated, maintained and repaired by persons that are fully conversant with its special characteristics and safety regulations. Please read the Operator's Manual carefully and make sure you understand the instructions before using the product.
- Husqvarna does not guarantee full compatibility between the product and other types of wireless systems such as remote controls, radio transmitters, hearing loops, underground electric animal fencing or similar.

- It is not permitted to modify the original design of the product. All modifications are made at your own risk.
- Examine the product for damage before you start the product. Do not use the product if it is damaged.
- The operating temperature is -30°C to 60°C / -22°F to 140°F. The storage temperature is -30°C to 80°C / -22°F to 176°F.

1.1.3 Safety instructions for installation



WARNING: Read the warning instructions that follow before you use the product.

- Do not put the power supply at a position where there is a risk that it can become wet. Do not put the power supply on the ground.
- Do not encapsulate the power supply. Condensed water can harm the power supply and increase the risk of electrical shock.
- Risk of Electric Shock. Install only to an residual-current device (RCD) when connecting the power supply to the wall socket. Applicable to USA/ Canada. If power supply is installed outdoors: Risk of Electric Shock. Install only to a covered Class A GFCI receptacle (RCD) that has an enclosure that is weatherproof with the attachment plug cap inserted or removed.
- Make sure that the plugs of the low-voltage cable and the power supply unit are clean and dry before you connect them.
- There is a risk of falling objects during the installation of the reference station. This can result in injury.
- The power supply cable and extension cable must be outside the work area to prevent damage to the cables.
- There is a risk of falling when you install the reference station in a high position. Make sure that you have a stable position when you install the reference station.

1.1.4 Safety instructions for maintenance



WARNING: Read the warning instructions that follow before you use the product.

- Disconnect the product from the power supply before you clean or do maintenance on the product.

1.1.5 In the event of a thunderstorm

To decrease the risk of damage to electrical components in the reference station, we recommend that the power supply to the reference station is disconnected if there is a risk of a thunderstorm. Connect the power supply again when there is no risk of thunderstorm.

1.1.6 Cyber security

Security recommendations:

- Do not set up or operate the product on untrusted or public Wi-Fi networks.

1.1.6.1 External services

These services are available through the network interfaces:

- Backend Services: Enables secure management and configuration of the product through

authenticated access with the web-based portal, as well as telemetry data exchange.

- Firmware update service: This service sends new firmware over the air (FOTA) to the product. These updates keep the product security and product functions up to date.

1.1.6.2 Wi-Fi interface

Wi-fi direct is used for local device management. The Wi-Fi connections are protected with WPA/WPA2 personal encryption protocols. The login is protected by a user name and a password.

1.1.6.3 Cellular interface

The cellular interface supports firmware updates, device management and sending correction data. The product uses industry-standard protocols to make cellular connections secure.

1.2 Introduction

Serial number:
Password:

The serial number is on the product rating plate and on the product carton. Use the serial number to register your product on www.husqvarna.com.

1.2.1 Support

For support and for advanced product settings, speak to your Husqvarna servicing dealer. The product password is necessary to do advanced product settings.

1.2.2 Product description

Note: Husqvarna regularly updates the appearance and function of the products.

The product is a reference station that receives satellite signals and sends correction data to the robotic lawn mower. The correction data to the robotic lawn mower can be sent via radio or cellular connectivity. One reference station can be used for several robotic lawn mowers.

This product includes a SIM card for cellular communication. To use a local SIM card, contact a Husqvarna servicing dealer.

1.2.3 System description

The EPOS® system contains a robotic lawn mower, a charging station and a reference station. The robotic lawn mower and the reference station receives satellite signals for positioning. The reference station is stationary and sends correction data to the robotic lawn mower to get an accurate position for the mower. The work area is made virtually in an app by operating the product and adding waypoints to make a map in an app.

1.2.4 Product overview

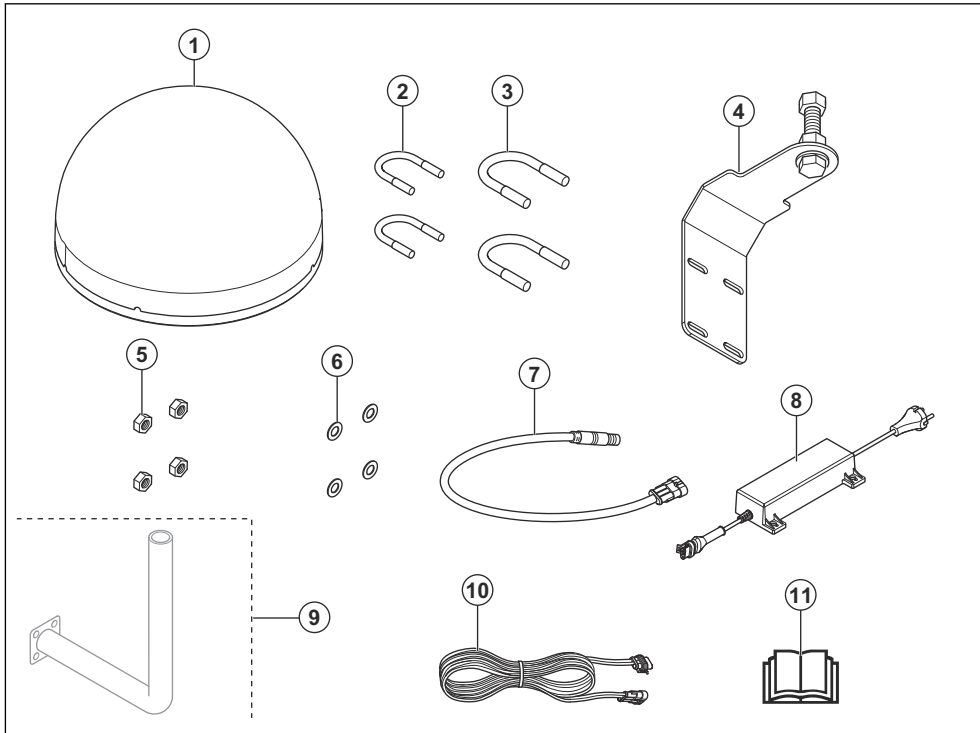

- | | |
|---|------------------------------------|
| 1. Reference station | 8. Power supply ¹ |
| 2. Post bracket for post dimensions 33-38 mm/1.3-1.5 in. | 9. Wall mount bracket ² |
| 3. Post bracket, for post dimensions 39-55 mm/1.5-2.2 in. | 10. Low-voltage cable |
| 4. Support bracket | 11. Operator's manual |
| 5. Nuts | |
| 6. Washers | |
| 7. Adapter cable | |

1.2.5 LED indicator on the reference station for operation

The table below shows the LED status for the product when it operates correctly.

LED indicator status	Description
Red constant LED.	The product is on and has power.
Orange constant LED.	The product has a cellular connection to the Husqvarna Cloud.
Blue LED flashes for 3 seconds, then is OFF for 2 seconds.	The product receives satellite signals.

¹ The appearance may differ depending on market.

² Purchased separately.

1.2.6 Symbols on the product

These symbols can be found on the product. Make sure that you understand them.



This product complies with the applicable EU Directives.



It is not permitted to dispose the product as usual domestic waste. Obey national regulations and use the local recycling system.

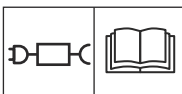

Use a detachable power supply as specified on the rating plate adjacent to the symbol.

Note: Other symbols/decals on the product refer to certification requirements for some markets.

1.2.7 Product damage

We are not responsible for damages to our product if:

- the product is incorrectly repaired.
- the product is repaired with parts that are not from the manufacturer or not approved by the manufacturer.
- the product has an accessory that is not from the manufacturer or not approved by the manufacturer.
- the product is not repaired at an approved service center or by an approved authority.

1.3 Installation

1.3.1 Introduction - Installation



WARNING: Read and understand the safety chapter before you install the product.



CAUTION: Use original spare parts and installation material.

Note: Refer to www.husqvarna.com for more information about installation.

1.3.2 To examine where to install the reference station



CAUTION: If there is a lightning rod in the area, do not install the reference station higher than the lightning rod.



CAUTION: Do not install the reference station on a flagpole. Movements of the reference station will affect the correction data sent to the product with the accurate position.

- Install the reference station on a fixed object that cannot move or rotate.
- Install the reference station on a post or a wall. The post must be 33–55 mm / 1.3–2.2 in. in diameter to fit the attachments on the reference station.
- Make sure that the reference station has full view of the sky. Make sure that the sky is visible without obscuration in all directions above 10° elevation angle.

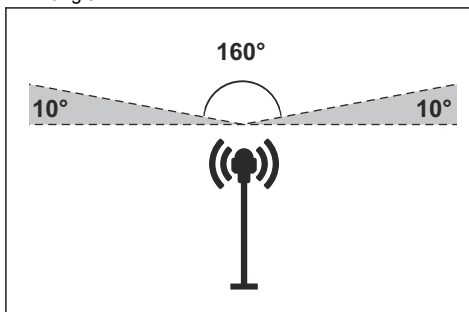

Note: If the bracket for the reference station is installed on a wall the reference station must be above the wall. There must be no metal in the wall.

- Install the reference station at minimum 2.5 m / 8 ft. height.
- Make sure that the maximum distance between the reference station and the product is 25 km / 16 mi.
- Install the reference station where there is cellular coverage.
- Make sure that the robotic lawn mower has cellular coverage in all parts where it operates.

1.3.3 To examine where to put the power supply



WARNING: Do not cut the low-voltage cable. There is a risk of electrical shock.



CAUTION: Make sure that the blades on the robotic lawn mower do not cut the power cables.

- Put the power supply in an area with a roof and protection from the sun and rain.
- Put the power supply in an area with good airflow.
- Use a residual-current device (RCD) when you connect the power supply to the power outlet.
- Extend the low-voltage cable if necessary. The low-voltage cable can be extended up to 100 m / 328 ft.

1.3.4 Installation of the product

Read and understand the instructions about the reference station. Refer to *Installation on page 5*.

Read the Operator's manual for the robotic lawn mower to be used together with the reference station.

You can install the reference station on a post or a wall.



CAUTION: Movements of the reference station will affect the correction data sent to the product with the accurate position. The reference station must be installed tightly on the post or wall.



CAUTION: The items on the map will change position if you move the reference station. Adjust the items on the map or do the installation again in Husqvarna Fleet Services™.



CAUTION: If you remove the reference station, do not remove the bracket from the post or wall. Keep the bracket on the post or wall. Then you can put the reference station in the same position again.



CAUTION: To disconnect the adapter cable from the reference station, pull the metal part down. Do not pull the cable.

1.3.4.1 Installation tools

- Socket spanner 13 mm.
- Socket spanner 24 mm.

1.3.4.2 To install the reference station on the bracket

1. Put the reference station on the screw on the bracket.
2. Turn the screw on the bracket until it stops and the screw touches the inner bottom of the reference station.

3. Use a socket wrench to attach the reference station on the screw with the nut.

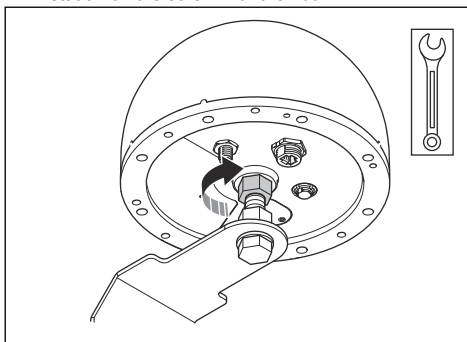

4. Use a socket wrench to adjust the screw and nut to align the bracket. Make sure that you can see the LED indicators from the ground and that the adapter cable can be connected.

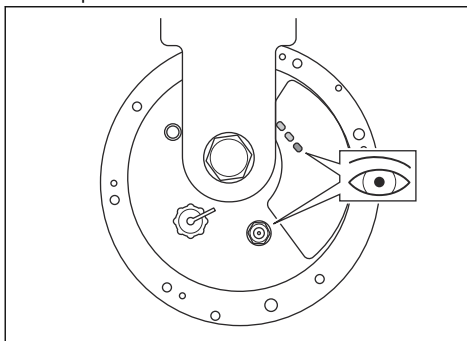

5. Tighten the nut on the bracket when the bracket is in the correct position.
6. Connect the adapter cable to the reference station.

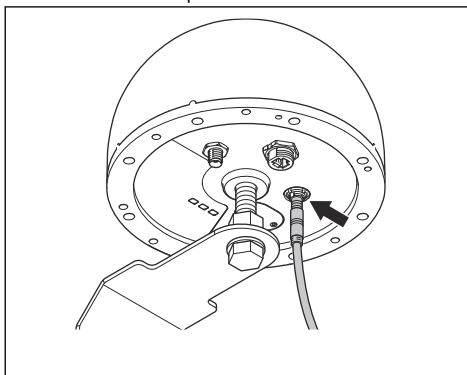

1.3.4.3 To install the reference station on a post

1. Attach the post tightly to a wall, roof top or the ground. Make sure that the post cannot move or be accidentally moved.
2. Put the 2 post brackets around the post.
3. Use 4 washers and 4 screws to attach the post brackets to the post.

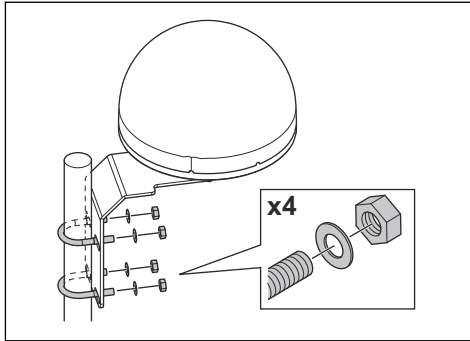

4. Connect the low-voltage cable to the adapter cable and the power supply. Refer to *To examine where to put the power supply on page 5*.
5. Attach the low-voltage cable to the post from the reference station to the power supply with cable ties.



CAUTION: If the low-voltage cable is not attached tightly with cable ties it can be damaged in hard wind.

6. Put the power supply 30-200 cm / 1-6.5 ft. above the ground. Refer to *To examine where to put the power supply on page 5*.
7. Connect the power supply cable to a 100-240V power outlet.
8. Wait until the red and orange LED indicators are on. The blue LED indicator must flash for 3 seconds and be off for 2 seconds.

Note: If the LED indicators do not show the correct status, refer to *LED indicator on the reference station for troubleshooting on page 8*.

1.3.4.4 To install the reference station on a wall

Note: As wall materials vary, screws for fixing to the wall are not included.

1. Hold the arm for the reference station on the wall where you will attach it. Make 4 marks on the wall where you will attach 4 screws.

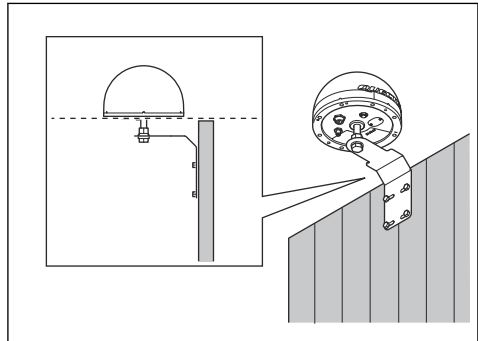

Note: If the reference station is installed on a wall the reference station must be above the wall.

2. Drill 4 holes in the wall for the 4 screws.
3. Install the 4 screws into the holes in the wall.

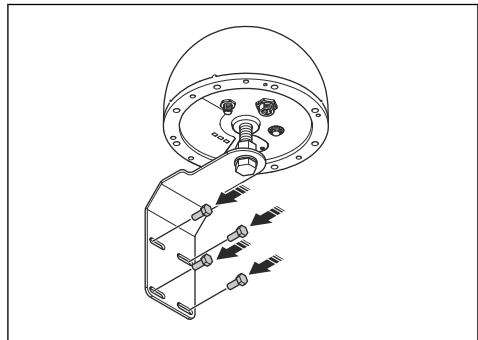

4. Connect the low-voltage cable to the adapter cable and the power supply.
5. Attach the low-voltage cable to the wall from the reference station to the power supply with cable ties.



CAUTION: If the low-voltage cable is not attached tightly with cable ties it can be damaged in hard wind.

6. Put the power supply 30-200 cm / 1-6.5 ft. above the ground. Refer to *To examine where to put the power supply on page 5*.
7. Connect the power supply cable to a 100-240V power outlet.
8. Wait until the red and orange LED indicators are on. The blue LED indicator must flash for 3 seconds and be off for 2 seconds.

Note: If the LED indicators do not show the correct status, refer to *LED indicator on the reference station for troubleshooting on page 8*.

1.4 Maintenance



WARNING: Disconnect the product from the power supply before any maintenance or cleaning.



CAUTION: Do not use a high-pressure washer to clean the product. Do not use solvents for cleaning.

For better operation and lifetime of the product, make sure to clean the product regularly and replace worn parts.

Maintenance schedule	Every year	Every third year
If necessary, clean the product with a moist cloth.		X
Examine the product for damage and wear.		X
Do a check of the servicing messages for recommended upgrades.	O	

1.5 Troubleshooting

1.5.1 LED indicator on the reference station for troubleshooting

Light	Cause	Action
The LED indicators do not come on.	The product does not receive power.	Make sure that the power supply unit connects to the power outlet. Make sure that all cables connect correctly.
Blue LED flashes 1 time each 5 seconds.	The product does not receive satellite signals.	Make sure that the reference station is installed correctly. Make sure that the reference station has a clear view of the sky.
Orange LED is off.	The reference station does not have a cellular connection to the Husqvarna Cloud.	Restart the product. If the problem stays, contact a Husqvarna servicing dealer.

1.6 Storage and disposal

1.6.1 Storage

Husqvarna recommends to keep the reference station outdoors during the winter season. Keep the power supply connected to the reference station.

1.6.2 Disposal

The European directive 2012/19/EU On waste Electrical and Electronic Equipment (WEEE), requires that old household electrical appliance must not be disposed of in the normal unsorted municipal waste stream. Old appliances must be collected separately in order to optimize the recovery and recycling of the materials they contain, and reduce the impact on human health and the

1.4.1 Maintenance schedule

The maintenance schedule shows how to do servicing and maintenance on the product. Follow the maintenance schedule for a better operation and to increase the lifetime of the product.

X = The instructions are given in this operator's manual.

O = The instructions are not given in this operator's manual. Speak to your approved servicing dealer.

environment. The crossed out "wheeled bin" symbol on the product reminds you of your obligation, that when you dispose of the appliance, it must be separately collected. Consumers should contact their local authority or retailer for information concerning the correct disposal of their old appliance.



Note: The symbol shows on the product or package of the product.

1.7 Technical data

Dimensions	
Width, cm / in.	22 / 8.7
Height, cm / in.	15 / 5.9
Weight, reference station kg / lb	2.1 / 4.6
Weight, arm kg / lb	1.1 / 2.4

Product data	
Type of Power Supply Unit	AP-40BAA
Power supply input, V AC	100-240
Power supply output, V DC	28
Power supply output, A	1.3
Low-voltage cable, length m/ft	20 / 66
IP-code reference station	IP67
IP-code power supply unit	IP44
Power consumption, W	≤2.5

Cellular connectivity	
Frequency band support	LTE-FDD: B1/2/3/4/5/7/8/12/13/18/19/20/25/26/28/66
	LTE-TDD: B34/38/39/40/41
	WCDMA: B1/2/4/5/6/8/19
	GSM/EDGE: B2/3/5/8

Wi-Fi	
Frequency band support	Channel 1-11 (2412-2462 MHz)
	Channel 12-13 (2467-2472 MHz)
Operating frequency band, MHz	2402-2480
Maximum transmitted power, dBm	18

GNSS		
Supported system and frequency	GPS	L1 C/A, L2C, L5
	GLONASS	L1, L2
	Galileo	E1, E5a, E5b, E6
	BDS	B1I, B1C, B2a, B2b, B2I, B3I
	QZSS	L1 C/A, L2C, L5, L6
	NavIC	L5

Full compatibility cannot be guaranteed between the product and other types of wireless systems such as remote controls and radio transmitters.

1.8 Declaration of Conformity

1.8.1 Original EU Declaration of Conformity

EU Declaration of Conformity (DoC)

We, Quectel Wireless Solutions Co., Ltd.

Add: No. 8 Waipojing Road, Sijing Town, Songjiang District, Shanghai 201601, China

Tel: +86 21 51086236

Fax: +86 21 51086236

Declare under our sole responsibility that the product:

Product name: EPOS® Reference Station RS 4G

Trade name: Husqvarna

Type or model: EPOS RS 4G

Country of Origin: China

to which this declaration relates is in conformity with the essential requirements and other relevant requirements of the RE Directive (2014/53/EU) and EU Directive 2011/65/EU(RoHS2.0).

The product is compliant with the following standards and/or other normative documents:

SAFETY (art 3.1.a): EN IEC 62368-1

EMC (art 3.1.b): EN 55032, EN 55035, EN 301 489-1, EN 301 489-17, EN 301 489-19, EN 301 489-52

SPECTRUM (art 3.2): EN 300 328, EN 303 413, EN 301 511, EN 301 908-1, EN 301 908-2, EN 901 908-13

HEALTH (art 3.1.a): EN 62311: 2020

CYBERSECURITY (art 3.3d,3.3e): EN 18031-1, EN 18031-2

RoHS 2.0: EN IEC63000:2018

EU Representative:

Company Name: UAB BREITTO

Address: BAUBLIU G. 3 92384 DARGUZIU K. LITHUANIA

Contact information: JASON KER, 00372 5700 3490 (Tel.), rep.bridg@gmail.com (e-Mail)

UK Representative:

Company Name: Stars Dreams Ltd

Address: 21 GREAT TOWER ST LONDON UNITED KINGDOM

Contact information: JASON KER, +44 7956426079 (Tel.), rep.bridg@gmail.com (e-Mail)

Signed for and on behalf of:



Signature of authorized person: Windy Fang

Title: GNSS Director

Date of issue: 2026/02

1.8.2 Translated EU Declaration of Conformity

We, Quectel Wireless Solutions Co., Ltd.

Add: No. 8 Waipojing Road, Sijing Town, Songjiang District, Shanghai 201601, China.

Tel: +86 21 51086236

Fax: +86 21 51086236

Declare under our sole responsibility that the product:

Product name: EPOS® Reference Station RS 4G

Trade name: Husqvarna

Type or model: EPOS RS 4G

Country of Origin: China

to which this declaration relates is in conformity with the essential requirements and other relevant requirements of the RE Directive (2014/53/EU) and EU Directive 2011/65/EU(RoHS2.0).

The product is compliant with the following standards and/or other normative documents:

SAFETY (art 3.1.a): EN IEC 62368-1

EMC (art 3.1.b): EN 55032, EN 55035, EN 301 489-1, EN 301 489-17, EN 301 489-19, EN 301 489-52

SPECTRUM (art 3.2): EN 300 328, EN 303 413, EN 301 511, EN 301 908-1, EN 301 908-2, EN 901 908-13

HEALTH (art 3.1.a): EN 62311: 2020

CYBERSECURITY (art 3.3d,3.3e): EN 18031-1, EN 18031-2

RoHS 2.0: EN IEC63000:2018

EU Representative:

Company Name: UAB BREITTO

Address: BAUBLIU G. 3 92384 DARGUZU K. LITHUANIA

Contact information: JASON KER, 00372 5700 3490 (Tel.), rep.bridg@gmail.com (e-Mail)

UK Representative:

Company Name: Stars Dreams Ltd

Address: 21 GREAT TOWER ST LONDON UNITED KINGDOM

Contact information: JASON KER, +44 7956426079 (Tel.), rep.bridg@gmail.com (e-Mail)

Signed for and on behalf of: Windy Fang

Signature of authorized person: Windy Fang

Title: GNSS Director

Date of issue: 2026/02



1.9 Applicable to UK market

1.9.1 Quectel Statement on Vulnerability Response and Post-Sales Security Support

For Husqvarna EPOS® RS 4GR, EPOS® RS 4G.

Quectel Wireless Solutions Co., Ltd. (hereinafter referred to as "Quectel") is committed to ensuring the security and reliability of its products, and upholds the principles of transparency and proactive responsibility in addressing product vulnerabilities. we hereby issue the following statement:

The declared object is:

Product name: EPOS® Reference Station RS 4GR, EPOS® Reference Station RS 4G.

Trade name: Husqvarna.

Type or model: EPOS RS 4GR, EPOS RS 4G.

1. Vulnerability Response Commitment

For vulnerabilities identified in Quectel products that are assessed as critical, Quectel will implement the following response process upon confirmation:

- **Vulnerability reporting methods:** Users can report vulnerabilities to Quectel via psirt@quectel.com.
- **Turnaround time:** Quectel will acknowledge receipt of vulnerability reports within one business day and provide preliminary verification feedback within seven business days. After the remediation plan has been confirmed, public disclosure will be conducted following a comprehensive evaluation of the vulnerability's impact scope, exploitation complexity, and other relevant considerations.;

2. Post-Sales Security Support Period

Quectel provides post-sales security support for the products purchased by the Customer. The support period shall be the longer of:

- Two years from the date of products shipment;
- Half a year from the date of the products' End of Life (EOL) announcement.

This statement represents Quectel's specific service commitment to the Customer, reflecting its unwavering dedication to product security and customer satisfaction. Quectel will continuously optimize its vulnerability management and post-sales support systems to provide more reliable products and services.

Quectel Wireless Solutions Co., Ltd.

January 27, 2026.

1.10 Applicable to US/CA market

1.10.1 Supplier's Declaration of Conformity

Responsible party: Picus Advisors US LLC 5855 SOVEREIGN DRSTE B-1, HOUSTON, TX 77036 United

States. Contact Email: ivan.wang@picus.fi. Contact Phone: (713)391-4488.

1.10.2 Compliance requirements

FCC ID: XMR202512RS4G.

The modules are located inside the reference station. They must only be accessed by an authorized service technician.



WARNING: This equipment complies with FCC and ISED RF exposure limits set forth for an uncontrolled environment. This equipment should be installed and operated with a minimum distance of 20 cm / 7 in between the radiator and your body. This Transmitter must not be co-located or operating in conjunction with any other antenna or transmitter.

Note: Changes or modifications made to this equipment not expressly approved by Husqvarna may void the FCC or ISED authorization to operate this equipment.

Note: This device complies with Part 15 of the FCC Rules and with Innovation, Science and Economic Development Canada's licence-exempt RSS standard(s). Operation is subject to the following two conditions: this device may not cause harmful interference, and this device must accept any interference received, including interference that may cause undesired operation.

Note: This equipment has been tested and found to comply with the limits for a Class B digital device, pursuant to part 15 of the FCC Rules. These limits are designed to provide reasonable protection against harmful interference in a residential installation. This equipment generates, uses and can radiate radio frequency energy and, if not installed and used in accordance with the instructions, may cause harmful interference to radio communications. However, there is no guarantee that interference will not occur in a particular installation. If this equipment does cause harmful interference to radio or television reception, which can be determined by turning the equipment off and on, the user is encouraged to try to correct the interference by one or more of the following measures:

- Reorient or relocate the receiving antenna.
- Increase the separation between the equipment and receiver.
- Connect the equipment into an outlet on a circuit different from that to which the receiver is connected.
- Consult the dealer or an experienced radio/TV technician for help.



WARNING: Cancer and Reproductive Harm - www.P65Warnings.ca.gov.

2 Инструкция за експлоатация

2.1 Безопасност

2.1.1 Дефиниции за безопасност

Предупреждения, знаци за внимание и забележки се използват за указване на особено важни части на ръководството.



ПРЕДУПРЕЖДЕНИЕ: Използва се, ако има риск от нараняване или смърт за оператора или за околните, ако не се спазват инструкциите в ръководството.



ВНИМАНИЕ: Използва се, ако има риск от повреда на продукта, други материали или съседната площ, ако не се спазват инструкциите в ръководството.

Забележка: Използва се за предоставяне на повече информация, която е необходима в дадена ситуация.

2.1.2 Общи инструкции за безопасност



ПРЕДУПРЕЖДЕНИЕ: Прочетете следващите предупредителни инструкции, преди да използвате продукта.

- Това устройство отговаря на изискванията на ЕС (2014/53/ЕС, член 3.1а) относно ограничаването на излагането на широката общественост на електромагнитни полета с цел защита на здравето. Устройството отговаря на радиочестотните спецификации, когато се използва на 20 cm / 8 in от тялото Ви.
- Спазвайте националните разпоредби за електрическа безопасност.
- Продуктът трябва да се използва само с предоставения от Husqvarna захранващ блок.
- Продуктът може да се използва само с оборудването, препоръчано от производителя. Всички други видове употреба се считат за неправилни. Инструкциите на производителя относно работата/техническото обслужване трябва да се спазват стриктно.
- Продуктът може да се управлява, поддържа и ремонтира само от лица, които са напълно осведомени за неговите специфични характеристики и правила за безопасност. Прочетете внимателно ръководството за оператора и се уверете, че разбирате инструкциите, преди да използвате продукта.

- Husqvarna не гарантира пълна съвместимост между продукта и други видове безжични системи, като дистанционни управления, радиопредаватели, слухови вериги, подземна електрическа защита за животни или други подобни.
- Модифицирането на оригиналната конструкция на продукта не е разрешено. Всички модификации са на Ваша собствена отговорност.
- Прегледайте продукта за повреди, преди да го стартирате. Не използвайте продукта, ако е повреден.
- Работната температура е от -30°C до 60°C /от -22°F до 140°F . Температурата на съхранение е от -30°C до 80°C /от -22°F до 176°F .

2.1.3 Инструкции за безопасност при монтаж



ПРЕДУПРЕЖДЕНИЕ: Прочетете следващите предупредителни инструкции, преди да използвате продукта.

- Не поставяйте захранването на позиция, при която има опасност то да се намокри. Не поставяйте захранването на земята.
- Не запечатвайте захранването. Кондензираната вода може да навреди на захранването и да увеличи риска от електрически удар.
- Опасност от електрически удар. Когато захранването се свързва към стенен контакт, монтирайте само към дефектнотокова защита (RCD). Приложимо за САЩ/Канада. Ако захранването се монтира на открито: Опасност от електрически удар. Монтирайте само към затворен контакт GFCI от клас A (RCD), който има устойчив на атмосферни влияния корпус с поставена или отстранена капачка на приставката.
- Уверете се, че щифтовете на кабела за ниско напрежение и захранващият блок са чисти и сухи, преди да ги свържете.
- Има опасност от падащи предмети по време на монтажа на базовата станция. Това може да доведе до нараняване.
- Захранващият кабел и удължителният кабел трябва да са извън работната площ, за да се предотврати повреда на кабелите.
- Има опасност от падане, когато монтирате базовата станция на високо разположена позиция. Уверете се, че сте заели стабилна позиция, когато монтирате базовата станция.

2.1.4 Инструкции за безопасност при техническо обслужване



ПРЕДУПРЕЖДЕНИЕ: Прочетете следващите предупредителни инструкции, преди да използвате продукта.

- Преди почистване или техническо обслужване на продукта го разкачете от захранването.

2.1.5 В случай на буря

За да се намали рискът от повреда на електрически компоненти в базовата станция, препоръчваме захранването към базовата станция да бъде разкачено, ако има опасност от буря. Свържете отново захранването, когато няма опасност от буря.

2.1.6 Киберсигурност

Препоръки за сигурност:

- Не настройвайте и не работете с продукта, като използвате ненадеждни или обществени Wi-Fi мрежи.

2.1.6.1 Външни услуги

Тези услуги са достъпни посредством мрежовите интерфейси:

- Back-end услуги: осигурява възможност за сигурно управление и конфигуриране на продукта посредством удостоверен достъп с уеббазирания портал, както и обмен на телеметрични данни.
- Услуга за актуализация на фърмуера: тази услуга изпраща нов безжичен фърмуер (FOTA) към продукта. Тези актуализации актуализират защитата на продукта и функциите на продукта.

2.1.6.2 Wi-Fi интерфейс

Wi-Fi Direct се използва за локално управление на устройствата. Wi-Fi връзките са защитени с WPA/WPA2 протоколи за лично криптиране. Входът е защитен с потребителско име и парола.

2.1.6.3 Клетъчен интерфейс

Клетъчният интерфейс поддържа актуализации на фърмуера, управление на устройствата и изпращане на данни за корекция. Продуктът използва стандартни за отрасъла протоколи, за да осигури защитата на клетъчните връзки.

2.2 Въведение

Сериен номер:
Парола:

Сериенният номер се намира върху табелката с данни на продукта и на кашона на продукта. Използвайте сериенния номер, за да регистрирате продукта си на www.husqvarna.com.

2.2.1 Поддръжка

За поддръжка и разширени настройки на продукта се обърнете към Вашия сервизен дилър на Husqvarna. Паролата на продукта е необходима за извършване на разширени настройки на продукта.

2.2.2 Описание на продукта

Забележка: Husqvarna редовно обновява външния вид и функциите на продуктите.

Продуктът е базова станция, която приема сателитни сигнали и изпраща данни за корекция към косачката-робот за трева. Данните за корекция към косачката-робот за трева могат да бъдат изпращани чрез радио или клетъчна връзка. Една базова станция може да се използва за няколко косачки-роботи.

Този продукт включва SIM карта за клетъчна комуникация. За да използвате местна SIM карта, се свържете със сервизен дилър на Husqvarna.

2.2.3 Описание на системата

Системата EPOS® се състои от косачка-робот, зареждаща станция и базова станция. Косачката-робот и базовата станция приемат сателитни сигнали за позициониране. Базовата станция е неподвижна и изпраща данни за корекция към косачката-робот, за да получи точната позиция на косачката. Работната площ се създава виртуално в приложение чрез използване на продукта и добавяне на точки от маршрута, за да се състави карта в приложение.

2.2.4 Общ преглед на продукта

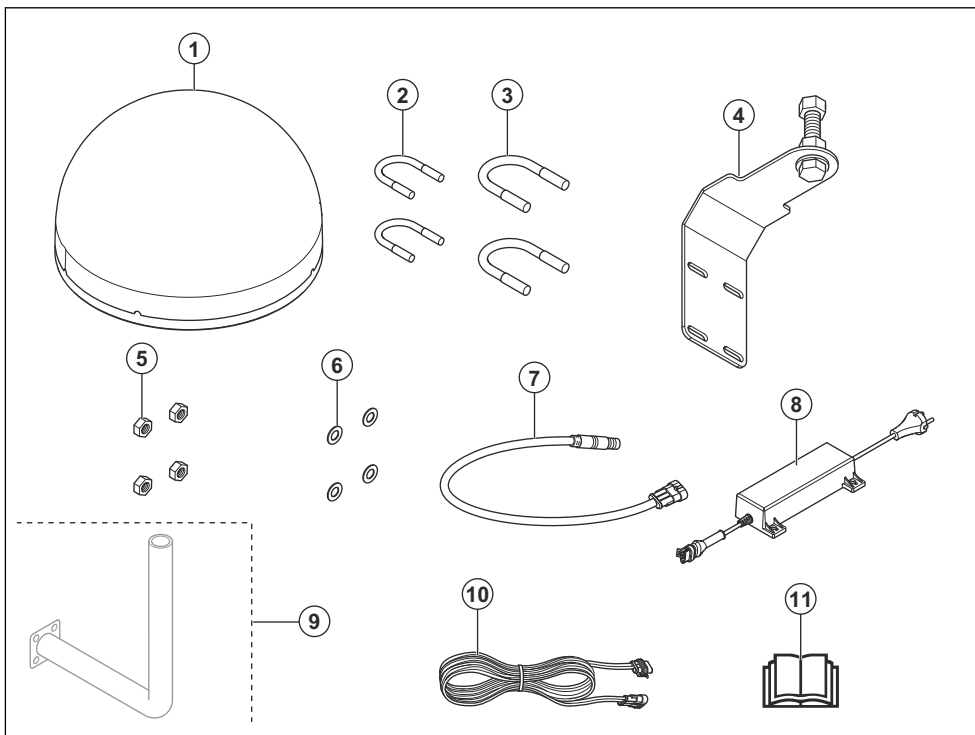

1. Базова станция
2. Планка за стълб, за стълб с размери 33 – 38 mm/1,3 – 1,5 in
3. Планка за стълб, за стълб с размери 39 – 55 mm/1,5 – 2,2 in
4. Опорна планка
5. Гайки
6. Шайби
7. Адаптерен кабел
8. Захранване³

9. Планка за стенов монтаж⁴
10. Кабел за ниско напрежение
11. Ръководство за оператора

2.2.5 Светодиоден индикатор за работа на базовата станция

В таблицата по-долу е показан светодиодният индикатор за състоянието на продукта, когато работи правилно.

Състояние на светодиодния индикатор	Описание
Червена постоянна светлина на светодиода.	Продуктът е включен и има захранване.
Оранжева постоянна светлина на светодиода.	Продуктът има клетъчна връзка към облака на Hусqvaрна.
Синият светодиод мига за 3 секунди, след което е изключен за 2 секунди.	Продуктът получава сателитни сигнали.

³ Външният вид може да варира в зависимост от пазара.

⁴ Закупува се отделно.

2.2.6 Символи върху машината

Върху продукта могат да се видят тези символи. Уверете се, че ги разбирате.



Този продукт отговаря на изискванията на приложимите директиви на ЕС.



Изхвърлянето на този продукт като обикновен битов отпадък не е позволено. Спазвайте националните разпоредби и използвайте местната система за рециклиране.

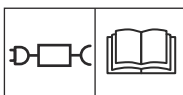

Използвайте отделно захранване, както е посочено на табелката с данни близо до символа.

Забележка: Останалите символи/стикери на продукта се отнасят до изисквания по отношение на сертификати за определени пазари.

2.2.7 Повреда на продукта

Ние не носим отговорност за повреди по нашия продукт, ако:

- продуктът е неправилно ремонтиран.
- продуктът е ремонтиран с части, които не са от производителя или не са одобрени от производителя.
- продуктът има принадлежност, която не е от производителя или не е одобрена от производителя.
- продуктът не е ремонтиран в одобрен сервизен център или от одобрен орган.

2.3 Инсталиране

2.3.1 Въведение – Монтиране



ПРЕДУПРЕЖДЕНИЕ: Прочетете и разберете главата за безопасност, преди да монтирате продукта.



ВНИМАНИЕ: Използвайте оригинални резервни части и инсталационни материали.

Забележка: Направете справка с www.husqvarna.com за повече информация относно монтирането.

2.3.2 За проверка къде да се монтира базовата станция



ВНИМАНИЕ: Ако в площта има гръмоотвод, не монтирайте базовата станция по-високо от гръмоотвода.



ВНИМАНИЕ: Не монтирайте базовата станция на пилон за знамена. Движения на базовата станция ще повлияят на изпращаните към продукта данни за корекция, съдържащи точната позиция.

- Монтирайте базовата станция на неподвижен предмет, който не може да се движи или върти.
- Монтирайте базовата станция на стълб или стена. Стълбът трябва да бъде с диаметър 33 – 55 mm / 1,3 – 2,2 in, за да е възможен монтаж на приставките към базовата станция.
- Уверете се, че базовата станция има пълна видимост към небето. Уверете се, че небето е видимо без засенчване във всички посоки над ъгъл на изкачване от 10°.

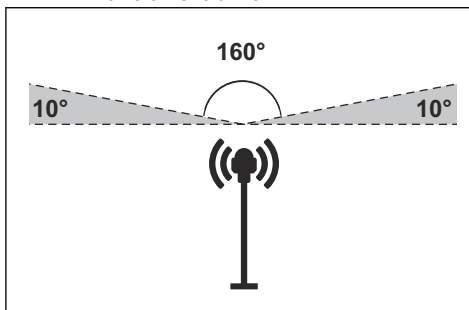

Забележка: Ако планката за базовата станция е монтирана на стена, базовата станция трябва да е над стената. В стената не трябва да има метал.

- Монтирайте базовата станция на височина най-малко 2,5 m / 8 ft.
- Уверете се, че максималното разстояние между базовата станция и продукта е 25 km / 16 mi.
- Монтирайте базовата станция на място, където има клетъчно покритие.
- Уверете се, че косачката-робот за трева има клетъчно покритие във всички части, където работи.

2.3.3 За да проверите къде да поставите захранването



ПРЕДУПРЕЖДЕНИЕ: Не режете кабела за ниско напрежение. Има опасност от електрически удар.



ВНИМАНИЕ: Уверете се, че ножовете на косачката-робот няма да прережат захранващите кабели.

- Поставете захранването на площ с покрив и защита от слънце и дъжд.
- Поставете захранването на площ с добър въздушен поток.
- Използвайте дефектнотокова защита (RCD), когато свързвате захранването към захранващия контакт.
- При необходимост удължете кабела за ниско напрежение. Кабелът за ниско напрежение може да бъде удължен до 100 m/328 ft.

2.3.4 Монтаж на продукта

Прочетете и разберете инструкциите за базовата станция. Направете справка с *Инсталиране на страница 17*.

Прочетете ръководството за оператора за косачката-робот, която ще се използва с базовата станция.

Можете да монтирате базовата станция на стълб или стена.



ВНИМАНИЕ: Движения на базовата станция ще повлияят на изпращаните към продукта данни за корекция, съдържащи точната позиция. Базовата станция трябва да бъде монтирана плътно върху стълба или стената.



ВНИМАНИЕ: Елементите на картата ще променят позициите си, ако преместите базовата станция. Коририрайте елементите на картата или извършете монтажа отново в Husqvarna Fleet Services™.



ВНИМАНИЕ: Ако отстраните базовата станция, не отстранявайте планката от стълба или стената. Дръжте планката на стълба или стената. След това можете отново да поставите базовата станция в същото положение.



ВНИМАНИЕ: За да разкачите адаптерния кабел от базовата станция, издърпайте металната част надолу. Не дърпайте кабела.

2.3.4.1 Инструменти за монтаж

- Глух гаечен ключ 13 mm.
- Глух гаечен ключ 24 mm.

2.3.4.2 За монтиране на базовата станция на планката

1. Поставете базовата станция върху винта на планката.
2. Завъртете винта на планката, докато спре и винтът докосне дъното на базовата станция отвътре.
3. Използвайте глух гаечен ключ, за да закрепите базовата станция към винта с гайката.

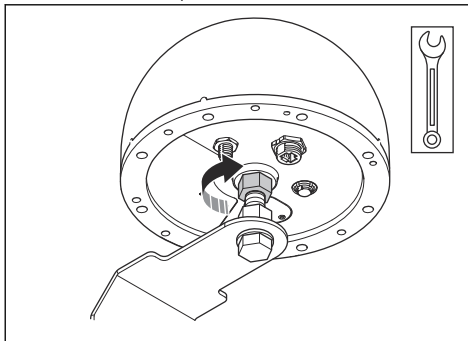

4. Използвайте глух гаечен ключ, за да регулирате винта и гайката, за да подравните планката. Уверете се, че можете да видите светодиодните индикатори от земята и че адаптерният кабел може да бъде свързан.

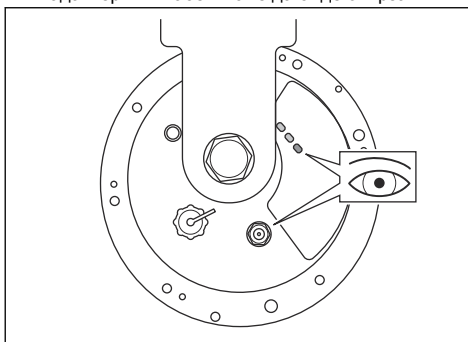

5. Затегнете гайката на планката, когато тя е в правилното положение.
6. Свържете адаптерния кабел към базовата станция.

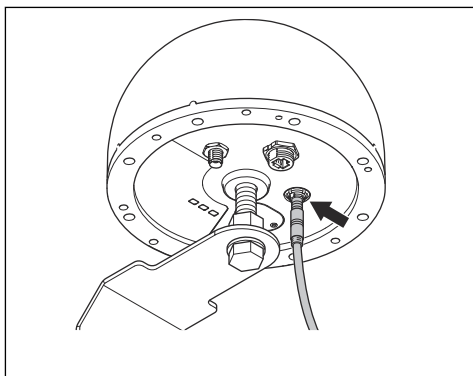

2.3.4.3 За да монтирате базовата станция на стълб

1. Закрепете стълба стабилно към стена, покрив или в почвата. Уверете се, че стълбът е неподвижен и не може да бъде неволно изместен.
2. Поставете 2-те планки за стълб около стълба.
3. Използвайте 4 шайби и 4 винта, за да закрепите планките за стълб към стълба.

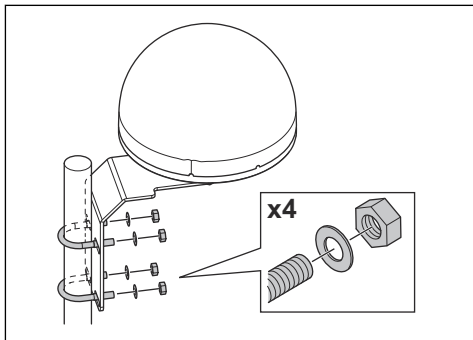

4. Свържете кабела за ниско напрежение към адаптерния кабел и захранването. Направете справка с *За да проверите къде да поставите захранването на страница 18.*
5. Закрепете кабела за ниско напрежение към стълба от базовата станция към захранването с помощта на кабелни връзки.



ВНИМАНИЕ: Ако кабелът за ниско напрежение не е закрепен стабилно с кабелни връзки, може да се повреди при силен вятър.

6. Поставете захранването на 30-200 cm/1-6.5 ft над земята. Направете справка с *За да проверите къде да поставите захранването на страница 18.*

7. Свържете захранващия кабел към захранващ контакт с напрежение 100 – 240 V.
8. Изчакайте, докато червеният и оранжевият светодиоден индикатор светнат. Синият светодиоден индикатор трябва да мига за 3 секунди и след това да е изключен за 2 секунди.

Забележка: Ако светодиодните индикатори не показват правилното състояние, направете справка с *Светодиоден индикатор за търсене и отстраняване на проблеми на базовата станция на страница 21.*

2.3.4.4 За да монтирате базовата станция на стена

Забележка: Тъй като материалите, от които са изградени стените, са различни, комплектът не включва винтове за закрепване към стена.

1. Придържайте рамото на базовата станция към стената на мястото на закрепване. Направете 4 отметки върху стената, където да поставите 4 винта.

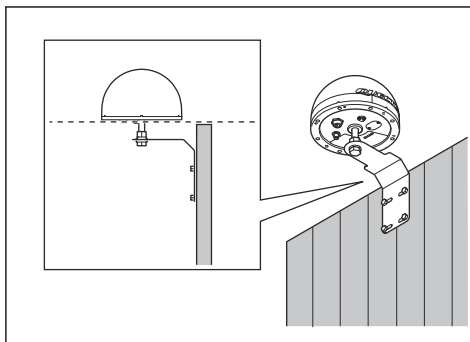

Забележка: Ако базовата станция се монтира на стена, базовата станция трябва да е над стената.

2. Пробийте 4 отвора в стената за 4-те винта.
3. Монтирайте 4-те винта в отворите в стената.

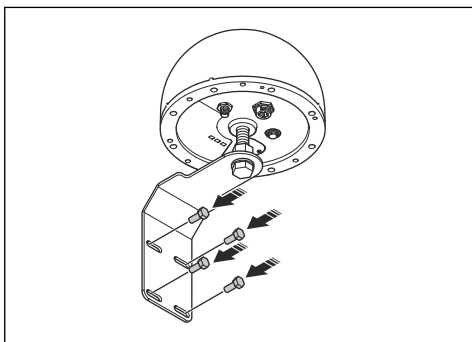

4. Свържете кабела за ниско напрежение към адаптерния кабел и захранването.
5. Закрепете кабела за ниско напрежение към стената от базовата станция към захранването с помощта на кабелни връзки.



ВНИМАНИЕ: Ако кабелът за ниско напрежение не е закрепен стабилно с кабелни връзки, може да се повреди при силен вятър.

6. Поставете захранването на 30-200 cm/1-6.5 ft над земята. Направете справка с *За да проверите къде да поставите захранването на страница 18.*
7. Свържете захранващия кабел към захранващ контакт с напрежение 100 – 240 V.
8. Изчакайте, докато червеният и оранжевият светодиоден индикатор светнат. Синият светодиоден индикатор трябва да мига за 3 секунди и след това да е изключен за 2 секунди.

Забележка: Ако светодиодните индикатори не показват правилното състояние, направете

справка с *Светодиоден индикатор за търсене и отстраняване на проблеми на базовата станция на страница 21.*

2.4 Техническо обслужване



ПРЕДУПРЕЖДЕНИЕ: Разкачете продукта от захранването преди извършването на техническо обслужване или почистване.



ВНИМАНИЕ: Не използвайте водоструйка за почистване на продукта. Не използвайте разтворители за почистване.

За по-добра работа и по-дълъг експлоатационен живот редовно почиствайте продукта и сменяйте износените части.

2.4.1 Разписание за техническо обслужване

Разписанието за техническо обслужване показва как да извършвате сервизно и техническо обслужване на продукта. Следвайте разписанието за техническо обслужване за по-добра работа и за увеличаване на експлоатационния живот на продукта.

X = инструкциите са предоставени в това ръководство за оператора.

O = инструкциите не са предоставени в това ръководство за оператора. Говорете с одобрен сервизен агент.

Разписание за техническо обслужване	Ежегодно	Всяка трета година
При необходимост почистете продукта с влажна кърпа.		X
Проверете продукта за повреди и износване.		X
Извършете проверка на съобщенията за сервизно обслужване за препоръчаните актуализации.	O	

2.5 Отстраняване на неизправности

2.5.1 Светодиоден индикатор за търсене и отстраняване на проблеми на базовата станция

Светлина	Причина	Действие
Светодиодните индикатори не светват.	Продуктът не получава захранване.	Уверете се, че захранващият блок е свързан към източника на захранване. Уверете се, че всички кабели са свързани правилно.
Синият светодиод мига 1 път на всеки 5 секунди.	Продуктът не получава сателитни сигнали.	Уверете се, че базовата станция е монтирана правилно. Уверете се, че базовата станция има ясна видимост към небето.
Оранжевият светодиод е изключен.	Базовата станцията няма клетъчна връзка към облака на Husqvarna.	Рестартирайте продукта. Ако проблемът остава, се свържете със сервизен дилър на Husqvarna.

2.6 Съхранение и изхвърляне

2.6.1 Съхранение

Husqvarna препоръчва да държите базовата станция на открито през зимния сезон. Поддържайте захранването свързано към базовата станция.

2.6.2 Изхвърляне

Европейската директива 2012/19/ЕС относно отпадъците от електрическо и електронно оборудване (WEEE) изисква старите домакински електроуреди да не се изхвърлят в обичайния несортиран поток от битови отпадъци. Старите уреди трябва да бъдат събирани отделно, за да се оптимизира оползотворяването и рециклирането на материалите, които съдържат, и да се намали въздействието върху човешкото здраве и околната

среда. Зачеркнатият символ "контейнер с колела" върху продукта Ви напомня за Вашето задължение, че когато изхвърлите уреда, той трябва да бъде събран отделно. Потребителите следва да се свържат с местния контролен орган или търговец на дребно за информация относно правилното изхвърляне на стария си уред.



Забележка: Символът се намира на продукта или на опаковката на продукта.

2.7 Технически характеристики

Размери	
Ширина, cm/in	22/8,7
Височина, cm/in	15 / 5,9
Тегло, базова станция kg/lb	2,1 / 4,6
Тегло, рамо kg/lb	1,1 / 2,4

Данни за продукта	
Видове захранващи блокове	AP-40BAA
Вход на захранване, V AC	100 – 240
Изход на захранване, V DC	28
Изход на захранване, A	1,3
Дължина на кабела за ниско напрежение, m/ft	20/66
IP код на базова станция	IP67
IP код на захранващ блок	IP44
Консумация на мощност, W	≤ 2,5

Клетъчна връзка	
Поддържана честотна лента	LTE-FDD: B1/2/3/4/5/7/8/12/13/18/19/20/25/26/28/66
	LTE-TDD: B34/38/39/40/41
	WCDMA: B1/2/4/5/6/8/19
	GSM/EDGE: B2/3/5/8

Wi-Fi	
Поддържана честотна лента	Канал 1 – 11 (2412 – 2462 MHz)
	Канал 12 – 13 (2467 – 2472 MHz)
Работна честотна лента, MHz	2402 – 2480
Максимална мощност на предаване, dBm	18

GNSS		
Поддържана система и честота	GPS	L1 C/A, L2C, L5
	GLONASS	L1, L2
	Galileo	E1, E5a, E5b, E6
	BDS	B1I, B1C, B2a, B2b, B2I, B3I
	QZSS	L1 C/A, L2C, L5, L6
	NavIC	L5

Не може да се гарантира пълна съвместимост между продукта и други типове безжични системи, като например дистанционни управления и радиопредаватели.

2.8 Декларация за съответствие

2.8.1 Оригинална декларация за съответствие на ЕС

EU Declaration of Conformity (DoC)

We, Quectel Wireless Solutions Co., Ltd.

Add: No. 8 Waipojing Road, Sijing Town, Songjiang District, Shanghai 201601, China

Tel: +86 21 51086236

Fax: +86 21 51086236

Declare under our sole responsibility that the product:

Product name: EPOS® Reference Station RS 4G

Trade name: Husqvarna

Type or model: EPOS RS 4G

Country of Origin: China

to which this declaration relates is in conformity with the essential requirements and other relevant requirements of the RE Directive (2014/53/EU) and EU Directive 2011/65/EU(RoHS2.0).

The product is compliant with the following standards and/or other normative documents:

SAFETY (art 3.1.a): EN IEC 62368-1

EMC (art 3.1.b): EN 55032, EN 55035, EN 301 489-1, EN 301 489-17, EN 301 489-19, EN 301 489-52

SPECTRUM (art 3.2): EN 300 328, EN 303 413, EN 301 511, EN 301 908-1, EN 301 908-2, EN 901 908-13

HEALTH (art 3.1.a): EN 62311: 2020

CYBERSECURITY (art 3.3d,3.3e): EN 18031-1, EN 18031-2

RoHS 2.0: EN IEC63000:2018

EU Representative:

Company Name: UAB BREITTO

Address: BAUBLIU G. 3 92384 DARGUZIU K. LITHUANIA

Contact information: JASON KER, 00372 5700 3490 (Tel.), rep.bridg@gmail.com (e-Mail)

UK Representative:

Company Name: Stars Dreams Ltd

Address: 21 GREAT TOWER ST LONDON UNITED KINGDOM

Contact information: JASON KER, +44 7956426079 (Tel.), rep.bridg@gmail.com (e-Mail)

Signed for and on behalf of:



Signature of authorized person: Windy Fang

Title: GNSS Director

Date of issue: 2026/02

2.8.2 Преведена декларация за съответствие на ЕС

Ние, Quectel Wireless Solutions Co., Ltd.

Адрес: No. 8 Waipojing Road, Sijing Town, Songjiang District, Shanghai 201601, Китай.



Тел.: +86 21 51086236

Факс: +86 21 51086236

Декларираме на своя собствена отговорност, че продуктът:

Име на продукта: Базова станция EPOS® RS 4G

Търговско наименование: Husqvarna

Тип или модел: EPOS RS 4G

Държава на произход: Китай

за който се отнася тази декларация, е в съответствие със съществените изисквания и другите съответни изисквания на Директивата за радиооборудването (2014/53/ЕС) и Директива 2011/65/ЕС на ЕС (RoHS 2.0).

Продуктът е в съответствие със следните стандарти и/или други нормативни документи:

БЕЗОПАСНОСТ (чл. 3.1.a): EN IEC 62368-1

EMC (чл. 3.1.b): EN 55032, EN 55035, EN 301 489-1, EN 301 489-17, EN 301 489-19, EN 301 489-52

СПЕКТЪР (чл. 3.2): EN 300 328, EN 303 413, EN 301 511, EN 301 908-1, EN 301 908-2, EN 901 908-13

ЗДРАВЕ (чл. 3.1.a): EN 62311: 2020

КИБЕРСИГУРНОСТ (чл. 3.3d, 3.3e): EN 18031-1, EN 18031-2

RoHS 2.0: EN IEC63000:2018

Представител в ЕС:

Име на компанията: UAB BREITTO

Адрес: VAUBLIU G. 3 92384 DARGUZU K. ЛИТВА

Информация за контакт: ДЖЕЙСЪН КЕР, 00372 5700 3490 (тел.), rep.bridg@gmail.com (имейл)

Представител за Обединеното кралство:

Име на компанията: Stars Dreams Ltd

Адрес: 21 GREAT TOWER ST ЛОНДОН
ОБЕДИНЕНО КРАЛСТВО

Информация за контакт: ДЖЕЙСЪН КЕР, +44 7956426079 (тел.), rep.bridg@gmail.com (имейл)

Подписано за и от името на: Уинди Фанг

Подпис на упълномощеното лице: Уинди Фанг

Длъжност: Директор по GNSS

Дата на издаване: 02.2026 г.

3 Návod k používání

3.1 Bezpečnost

3.1.1 Definice týkající se bezpečnosti

Varování, výstrahy a poznámky slouží jako upozornění na konkrétní důležité části návodu.



VÝSTRAHA: Používá se v případě nebezpečí úrazu nebo usmrcení obsluhy nebo okolních osob, pokud nejsou dodrženy pokyny uvedené v tomto návodu.



VAROVÁNÍ: Používá se v případě nebezpečí poškození výrobku, dalších materiálů či škod na majetku v blízkém okolí, pokud nejsou dodrženy pokyny uvedené v tomto návodu.

Povšimněte si: Používá se k poskytnutí dalších informací, které jsou nezbytné v dané situaci.

3.1.2 Obecné bezpečnostní pokyny



VÝSTRAHA: Před použitím výrobku si přečtěte následující varování.

- Toto zařízení splňuje požadavky EU (článek 3.1a směrnice 2014/53/EU) na omezení expozice široké veřejnosti elektromagnetickým polím za účelem ochrany zdraví. Zařízení vyhovuje specifikacím RF, pokud se používá ve vzdálenosti 20 cm od těla.
- Dodržujte národní předpisy ohledně elektrické bezpečnosti.
- Výrobek je možné používat pouze s napájecí jednotkou dodávanou společností Husqvarna.
- Výrobek smí být používán pouze s vybavením doporučeným výrobcem. Všechny jiné typy použití jsou nevhodné. Je nutné přesně dodržovat pokyny výrobce týkající se provozu a údržby.
- Výrobek smí používat, udržívat a opravovat pouze osoby plně obeznámené s jeho speciálními vlastnostmi a s bezpečnostními předpisy. Přečtěte si pozorně tento návod k používání a nepoužívejte výrobek, pokud mu zcela nerozumíte.
- Společnost Husqvarna nezaručuje plnou kompatibilitu výrobku s dalšími typy bezdrátových systémů, jako jsou např. dálková ovládní, rádiové vysílačky, sluchadla, podzemní elektrické ohradníky a podobně.
- Je zakázáno měnit originální konstrukci výrobku. Veškeré úpravy provádí uživatel na vlastní riziko.

- Před spuštěním výrobku zkontrolujte, zda není poškozený. Nepoužívejte výrobek, pokud je poškozený.
- Provozní teplota je -30 až 60 °C. Skladovací teplota je -30 až 80 °C.

3.1.3 Bezpečnostní pokyny pro montáž



VÝSTRAHA: Před použitím výrobku si přečtěte následující varování.

- Neinstalujte zdroj napájení na místo, kde hrozí riziko, že bude vystaven vodě. Neinstalujte zdroj napájení na zem.
- Neumísťujte zdroj napájení do pouzdra. Kondenzovaná voda může poškodit zdroj napájení a zvýšit riziko úrazu elektrickým proudem.
- Nebezpečí úrazu elektrickým proudem. Zdroj napájení zapojte pouze do elektrické zásuvky s proudovým chráničem. Platí pro USA/Kanadu. Pokud je napájecí zdroj instalován venku: Nebezpečí úrazu elektrickým proudem. Zapojte pouze do zásuvky s proudovým chráničem třídy A (RCD) s vodotěsným pouzdrům s vloženým nebo vyjmutým uzávěrem.
- Před připojením zástrček nízkonapětového kabelu ke zdroji napájení zkontrolujte, zda jsou zástrčky i zdroj čisté a suché.
- Při instalaci referenční stanice hrozí nebezpečí pádu předmětů. V důsledku toho může dojít ke zranění.
- Napájecí kabel a prodlužovací kabel musí být mimo pracovní oblast, aby nedošlo k poškození kabelů.
- Při instalaci referenční stanice ve výškách hrozí nebezpečí pádu. Při instalaci referenční stanice udržte stabilní polohu.

3.1.4 Bezpečnostní pokyny pro údržbu



VÝSTRAHA: Před použitím výrobku si přečtěte následující varování.

- Před čištěním nebo prováděním údržby výrobek odpojte od zdroje napájení.

3.1.5 Za bouřky

Chcete-li snížit riziko poškození elektrických součástí v referenční stanici, doporučujeme v případě hrozící bouřky odpojit napájení referenční stanice. Pokud již nebezpečí bouřky nehrozí, znovu připojte zdroj napájení.

3.1.6 Kybernetická bezpečnost

Bezpečnostní doporučení:

- Výrobek nenastavujte ani neprovozujte v nedůvěryhodných nebo veřejných sítích Wi-Fi.

3.1.6.1 Externí služby

Tyto služby jsou dostupné prostřednictvím síťových rozhraní:

- Backendové služby: Umožňují zabezpečenou správu a konfiguraci výrobku prostřednictvím ověřeného přístupu na webovém portálu a také výměnu telemetrických dat.
- Služba aktualizace firmwaru: Tato služba bezdrátově odesílá do výrobku nové aktualizace

firmwaru (FOTA). Tyto aktualizace zajišťují zabezpečení výrobku a aktuální funkce.

3.1.6.2 Rozhraní Wi-Fi

Standard Wi-Fi Direct se používá pro místní správu zařízení. Připojení Wi-Fi jsou chráněna osobními šifrovacími protokoly WPA/WPA2. Přihlášení je chráněno uživatelským jménem a heslem.

3.1.6.3 Mobilní rozhraní

Mobilní rozhraní podporuje aktualizace firmwaru, správu zařízení a odesílání korekčních dat. K zabezpečení mobilních připojení používá výrobek standardní průmyslové protokoly.

3.2 Úvod

Výrobní číslo:
Heslo:

Výrobní číslo je uvedeno na typovém štítku a na kartonu výrobku. K registraci svého výrobku na webové stránce www.husqvarna.com použijte výrobní číslo.

3.2.1 Podpora

Ohledně podpory a pokročilých nastavení výrobku se obraťte na autorizovaný servis Husqvarna. Pokročilá nastavení výrobku vyžadují heslo výrobku.

3.2.2 Popis výrobku

Povšimněte si: Společnost Husqvarna pravidelně aktualizuje vzhled a funkce výrobků.

Výrobek je referenční stanice, která přijímá satelitní signály a odesílá korekční data do robotické sekačky. Korekční data lze do robotické sekačky odesílat pomocí rádiového nebo mobilního připojení. Jednu referenční stanici lze použít pro několik robotických sekaček.

Tento výrobek obsahuje SIM kartu pro mobilní komunikaci. Pokud chcete použít místní SIM kartu, obraťte se na autorizovaný servis Husqvarna.

3.2.3 Popis systému

Systém EPOS® obsahuje robotickou sekačku, nabíjecí stanici a referenční stanici. Robotická sekačka a referenční stanice přijímají satelitní signály za účelem určení polohy. Referenční stanice je stacionární a odesílá korekční data do robotické sekačky, aby bylo možné zjistit přesnou polohu sekačky. Pracovní oblast se vytvoří virtuálně v aplikaci provozem výrobku a přidáváním trasových bodů do mapy v aplikaci.

3.2.4 Popis výrobku

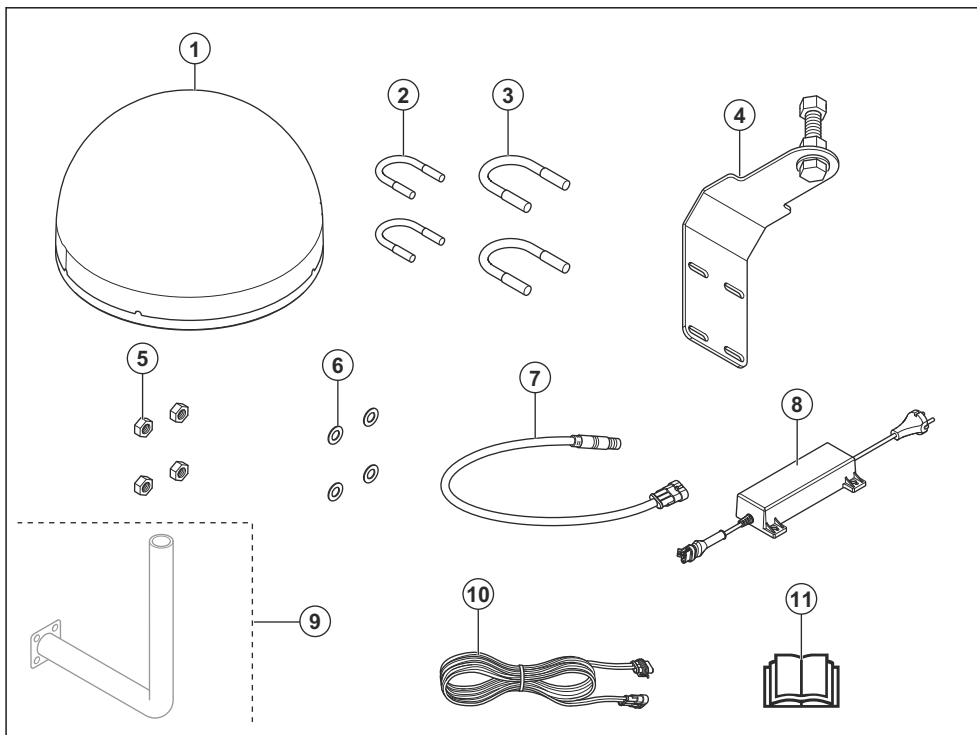

1. Referenční stanice
2. Držák na sloupek, pro rozměry sloupku 33–38 mm
3. Držák na sloupek, pro rozměry sloupku 39–55 mm
4. Nosný držák
5. Matice
6. Podložky
7. Adaptérový kabel
8. Zdroj napájení⁵

9. Držák pro montáž na stěnu⁶
10. Nízkonapěťový kabel
11. Návod k používání

3.2.5 Kontrolka LED na referenční stanici pro provoz

V tabulce níže je uveden stav kontrolky LED, když výrobek funguje správně.

Stav kontrolky LED	Popis
Svítil červená kontrolka LED.	Výrobek je zapnutý a napájen.
Svítil oranžová kontrolka LED.	Výrobek má mobilní připojení ke cloudu Husqvarna.
Modrý kontrolka LED bliká 3 sekundy a poté na 2 sekundy zhasne.	Výrobek přijímá satelitní signály.

3.2.6 Symboly na výrobku

Na výrobku můžete nalézt tyto symboly. Ujistěte se, že jste jim porozuměli.



Tento výrobek odpovídá příslušným směrnici EU.

⁵ Vzhled se může na různých trzích lišit.

⁶ Prodáváno samostatně.



Tento výrobek se nesmí likvidovat jako běžný domovní odpad. Dodržujte národní předpisy a použijte místní recyklační systém.

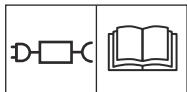

Používejte odpojitelny zdroj napájení, jak je uvedeno na typovém štítku vedle symbo- lu.

Povšimněte si: Další symboly/štítky na výrobku se týkají certifikačních požadavků pro určité obchodní trhy.

3.2.7 Poškození výrobku

Neneseme odpovědnost za poškození výrobku, pokud:

- byl výrobek nesprávně opraven,
- byl výrobek opraven pomocí součástí od jiného výrobce nebo součástí, které nejsou výrobcem schváleny,
- má výrobek příslušenství od jiného výrobce nebo příslušenství, které není výrobcem schváleno,
- výrobek nebyl opraven ve schváleném servisním středisku nebo schváleným odborníkem.

3.3 Instalace

3.3.1 Úvod – instalace



VÝSTRAHA: Než začnete instalovat výrobek, přečtete si pozorně kapitulu o bezpečnosti.



VAROVÁNÍ: Používejte originální náhradní díly a instalační materiál.

Povšimněte si: Další informace o instalaci naleznete v části www.husqvarna.com.

3.3.2 Kontrola místa instalace referenční stanice



VAROVÁNÍ: Pokud se v oblasti nacházíbleskosvod, neinstalujte referenční stanici výše, než jebleskosvod.



VAROVÁNÍ: Neinstalujte referenční stanici na vlajkové stožáry. Pohyby

referenční stanice ovlivní korekční data s přesnou polohou odeslaná do výrobku.

- Referenční stanici instalujte na pevný předmět, který se nemůže pohybovat ani otáčet.
- Referenční stanici instalujte na sloupek nebo na stěnu. Sloupek musí mít průměr 33–55 mm, aby bylo možné připevnit upevňovací prvky na referenční stanici.
- Ujistěte se, že referenční stanice má volný výhled na oblohu. Ujistěte se, že obloha je viditelná bez překážek ve všech směrech nad elevačním úhlem 10°.

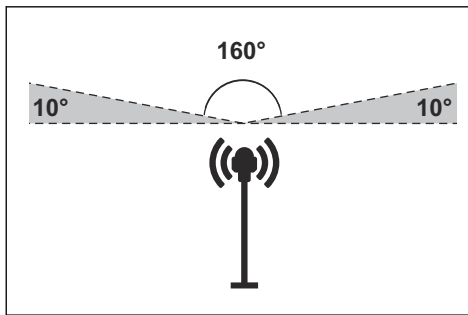

Povšimněte si: Pokud je držák referenční stanice instalován na stěnu, musí být referenční stanice nad stěnou. Ve stěně nesmí být žádný kovový materiál.

- Referenční stanici nainstalujte do výšky alespoň 2,5 m.
- Maximální možná vzdálenost mezi referenční stanicí a výrobkem je 25 km.
- Nainstalujte referenční stanici na místo s pokrytím mobilní sítě.
- Ujistěte se, že robotická sekačka má pokrytí mobilní sítě v celé pracovní oblasti.

3.3.3 Kontrola umístění zdroje napájení



VÝSTRAHA: Nezkrucujte nízkonapěťový kabel. Hrozí nebezpečí úrazu elektrickým proudem.



VAROVÁNÍ: Zajistěte, aby břity na robotické sekačce nepřesekly elektrické kabely.

- Umístěte zdroj napájení na místo se stříškou a ochranou proti slunci a dešti.
- Umístěte zdroj napájení na místo s dobrým prouděním vzduchu.

- K připojení zdroje napájení k elektrické zásuvce použijte proudový chránič.
- V případě potřeby prodlužte nízkonapětový kabel. Nízkonapětový kabel lze prodloužit až na 100 m (328 ft).

3.3.4 Instalace výrobku

Je nezbytné přečíst si pokyny k referenční stanici a porozumět jim. Další informace jsou uvedeny v části *Instalace na straně 28*.

Přečtěte si návod k obsluze robotické sekačky, která se má používat společně s referenční stanicí.

Referenční stanici můžete instalovat na sloupek nebo na stěnu.



VAROVÁNÍ: Pohyby referenční stanice ovlivní korekční data s přesnou polohou odeslaná do výrobku. Referenční stanice musí být na sloupku nebo na stěně instalována pevně.



VAROVÁNÍ: Pokud přesunete referenční stanici, položky na mapě změní polohu. Upravte položky na mapě nebo znovu proveďte instalaci v aplikaci Husqvarna Fleet Services™.



VAROVÁNÍ: Při demontáži referenční stanice nesnímejte držák ze sloupku nebo stěny. Držák na sloupku nebo na stěně ponechte. Poté můžete referenční stanici znovu umístit do stejné polohy.



VAROVÁNÍ: Pokud chcete odpojit adaptérový kabel od referenční stanice, stáhněte dolů kovovou část. Netahejte za kabel.

3.3.4.1 Nástroje pro instalaci

- Nástrčný klíč 13 mm.
- Nástrčný klíč 24 mm.

3.3.4.2 Instalace referenční stanice na držák

1. Umístěte referenční stanici na šroub na držáku.
2. Otáčejte šroubem na držáku, dokud se nezastaví a nepřijde do kontaktu s vnitřní spodní částí referenční stanice.
3. Nástrčným klíčem připevněte referenční stanici na šroub pomocí matice.

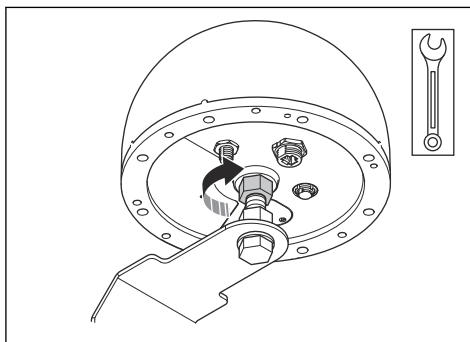

4. Nástrčným klíčem seřídte šroub a matici tak, aby byl držák zarovnan. Zkontrolujte, zda jsou ze země vidět kontrolky LED a zda lze připojit adaptérový kabel.

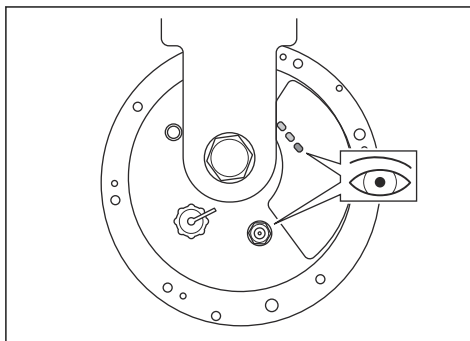

5. Jakmile je držák ve správné poloze, utáhněte matici na držáku.
6. Připojte adaptérový kabel k referenční stanici.

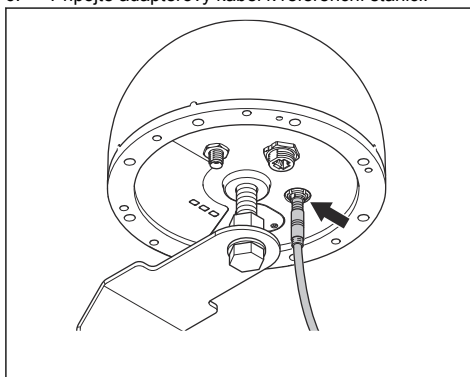

3.3.4.3 Instalace referenční stanice na sloupek

1. Připevněte sloupek pevně ke stěně, horní části střechy nebo do země. Ujistěte se, že se sloupek nemůže pohybovat ani neúmyslně uvést do pohybu.

2. Na sloupek umístíte 2 držáky.
3. Pomocí 4 podložek a 4 šroubů připevníte držáky ke sloupku.

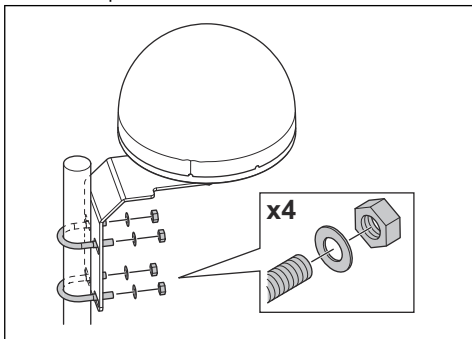

4. Připojte nízkonapětový kabel k adaptérovému kabelu a ke zdroji napájení. Další informace jsou uvedeny v části *Kontrola umístění zdroje napájení na strani 28*.
5. Pomocí kabelových svorek připevníte nízkonapětový kabel ke sloupku.



VAROVÁNÍ: Pokud není nízkonapětový kabel pevně připojen pomocí kabelových svorek, může dojít k jeho poškození v silném větru.

6. Umístíte zdroj napájení 30-200 cm od země. Další informace jsou uvedeny v části *Kontrola umístění zdroje napájení na strani 28*.
7. Připojte napájecí kabel k zásuvce 100–240 V.
8. Počkejte, až se rozsvítí červená a oranžová kontrolka LED. Modrá kontrolka LED musí blikat 3 sekundy a poté na 2 sekundy zhasnout.

Povšimněte si: Pokud kontrolky LED neukazují správný stav, vyhledejte informace v části *Kontrolka LED na referenční stanici pro řešení problémů na strani 31*.

3.3.4.4 Instalace referenční stanice na stěnu

Povšimněte si: Jelikož se konstrukční materiály stěny liší, šrouby pro upevnění na stěnu nejsou součástí dodávky.

1. Přidržte rameno referenční stanice na stěně v místě, kam ji chcete připevnit. Na stěně vytvořte 4 značky označující místo připevnění 4 šroubů.

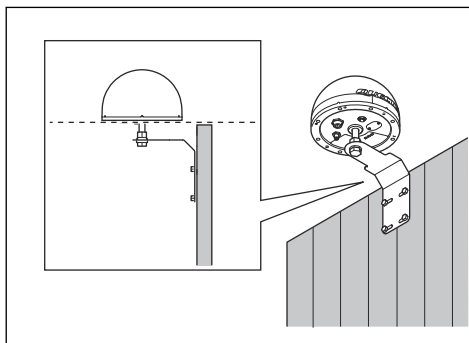

Povšimněte si: Pokud referenční stanici instalujete na stěnu, musí být nad stěnou.

2. Vyrvejte do stěny 4 otvory pro 4 šrouby.
3. Našroubujte 4 šrouby do otvorů ve stěně.

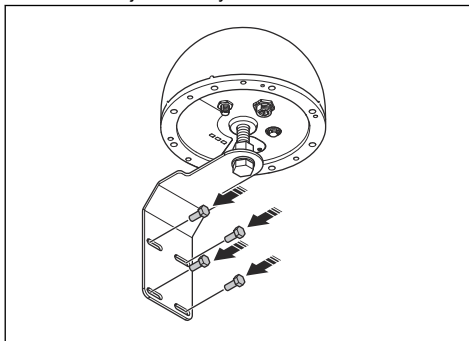

4. Připojte nízkonapětový kabel k adaptérovému kabelu a ke zdroji napájení.
5. Pomocí kabelových svorek připevníte nízkonapětový kabel ke stěně.



VAROVÁNÍ: Pokud není nízkonapětový kabel pevně připojen pomocí kabelových svorek, může dojít k jeho poškození v silném větru.

6. Umístíte zdroj napájení 30-200 cm od země. Další informace jsou uvedeny v části *Kontrola umístění zdroje napájení na strani 28*.
7. Připojte napájecí kabel k zásuvce 100–240 V.
8. Počkejte, až se rozsvítí červená a oranžová kontrolka LED. Modrá kontrolka LED musí blikat 3 sekundy a poté na 2 sekundy zhasnout.

Povšimněte si: Pokud kontrolky LED neukazují správný stav, vyhledejte informace v části *Kontrolka LED na referenční stanici pro řešení problémů na strani 31*.

3.4 Údržba



VÝSTRAHA: Před zahájením údržby nebo čištění výrobek odpojte od zdroje napájení.



VAROVÁNÍ: K čištění výrobku nepoužívejte vysokotlaký čistič. K čištění nepoužívejte rozpouštědla.

Pokud chcete zajistit lepší provozní výsledky a delší životnost, výrobek pravidelně čistěte a měňte opotřebované díly.

3.4.1 Plán údržby

Plán údržby ukazuje, jak provádět servis a údržbu výrobku. Dodržujte plán údržby, aby byl zajištěn lepší provoz a prodloužila se životnost výrobku.

X = Pokyny jsou uvedeny v tomto návodu k použití.

O = Pokyny nejsou uvedeny v tomto návodu k používání. Obráťte se na autorizovaný servis.

Plán údržby	Každý rok	Každé tři roky
V případě potřeby výrobek vyčistěte navlhčeným hadříkem.		X
Zkontrolujte, zda není výrobek poškozený nebo opotřebovaný.		X
Zkontrolujte servisní zprávy, zda neobsahují doporučené aktualizace.	O	

3.5 Odstraňování problémů

3.5.1 Kontrolka LED na referenční stanici pro řešení problémů

Kontrolka	Příčina	Akce
Kontrolky LED se nerozsvítí.	Výrobek není napájen.	Zkontrolujte, zda je zdroj napájení připojen k elektrické zásuvce. Ujistěte se, že jsou všechny kabely správně připojené.
Modrá kontrolka LED blikne jednou v pětisekundovém intervalu.	Výrobek nepřijímá satelitní signály.	Zkontrolujte, zda je referenční stanice správně nainstalována. Ujistěte se, že má referenční stanice volný výhled na oblohu.
Oranžová kontrolka LED nesvítí.	Referenční stanice nemá mobilní připojení ke cloudu Husqvarna.	Restartujte výrobek. Pokud problém přetrvává, obraťte se na autorizovaný servis Husqvarna.

3.6 Skladování a likvidace

3.6.1 Skladování

Společnost Husqvarna doporučuje nechat referenční stanici během zimy venku. Ponechte zdroj napájení připojený k referenční stanici.

3.6.2 Likvidace

Evropská směrnice 2012/19/EU o odpadních elektrických a elektronických zařízeních (OEEZ) vyžaduje, aby staré domácí elektrické spotřebiče nebyly likvidovány jako běžný netříděný komunální odpad. Stará zařízení musí být shromažďována odděleně, aby se optimalizovalo využití a recyklace v nich obsažených materiálů a aby se snížil dopad na lidské zdraví a životní

prostředí. Přeskrtnutý symbol popelnice na kolečkách na výrobku vám připomíná vaši povinnost, že zařízení musí být zlikvidováno odděleně. Spotřebitelé by se měli obrátit na místní úřad nebo prodejce s žádostí o informace o správném postupu likvidace starého zařízení.



Povšimněte si: Tento symbol je znázorněn na výrobku nebo obalu výrobku.

3.7 Technické údaje

Rozměry	
Šířka, cm / palce	22 / 8,7
Výška, cm / palce	15 / 5,9
Hmotnost, referenční stanice, kg / lb	2,1 / 4,6
Hmotnost, rameno, kg / lb	1,1 / 2,4

Údaje o produktu	
Typ jednotky zdroje napájení	AP-40BAA
Vstup zdroje napájení, V AC	100–240
Výstup zdroje napájení, V DC	28
Výstup zdroje napájení, A	1,3
Délka nízkonapěťového kabelu, m / stopy	20 / 66
Kód IP referenční stanice	IP67
Kód IP zdroje napájení	IP44
Spotřeba energie, W	≤ 2,5

Mobilní připojení	
Podpora frekvenčního pásma	LTE-FDD: B1/2/3/4/5/7/8/12/13/18/19/20/25/26/28/66
	LTE-TDD: B34/38/39/40/41
	WCDMA: B1/2/4/5/6/8/19
	GSM/EDGE: B2/3/5/8

Wi-Fi	
Podpora frekvenčního pásma	Kanál 1–11 (2 412–2 462 MHz)
	Kanál 12–13 (2 467–2472 MHz)
Pracovní frekvenční pásmo, MHz	2 402–2 480
Maximální přenášený výkon, dBm	18

GNSS		
Podporovaný systém a frekvence	GPS	L1 C/A, L2C, L5
	GLONASS	L1, L2
	Galileo	E1, E5a, E5b, E6
	BDS	B1I, B1C, B2a, B2b, B2I, B3I
	QZSS	L1 C/A, L2C, L5, L6
	NavIC	L5

Nelze zaručit plnou kompatibilitu mezi výrobkem a dalšími typy bezdrátových systémů, jako jsou dálkové ovladače a rádiové vysílače.

3.8 Prohlášení o shodě

3.8.1 Původní Prohlášení o shodě EU

EU Declaration of Conformity (DoC)

We, Quectel Wireless Solutions Co., Ltd.

Add: No. 8 Waipojing Road, Sijing Town, Songjiang District, Shanghai 201601, China

Tel: +86 21 51086236

Fax: +86 21 51086236

Declare under our sole responsibility that the product:

Product name: EPOS® Reference Station RS 4G

Trade name: Husqvarna

Type or model: EPOS RS 4G

Country of Origin: China

to which this declaration relates is in conformity with the essential requirements and other relevant requirements of the RE Directive (2014/53/EU) and EU Directive 2011/65/EU(RoHS2.0).

The product is compliant with the following standards and/or other normative documents:

SAFETY (art 3.1.a): EN IEC 62368-1

EMC (art 3.1.b): EN 55032, EN 55035, EN 301 489-1, EN 301 489-17, EN 301 489-19, EN 301 489-52

SPECTRUM (art 3.2): EN 300 328, EN 303 413, EN 301 511, EN 301 908-1, EN 301 908-2, EN 901 908-13

HEALTH (art 3.1.a): EN 62311: 2020

CYBERSECURITY (art 3.3d,3.3e): EN 18031-1, EN 18031-2

RoHS 2.0: EN IEC63000:2018

EU Representative:

Company Name: UAB BREITTO

Address: BAUBLIU G. 3 92384 DARGUZIU K. LITHUANIA

Contact information: JASON KER, 00372 5700 3490 (Tel.), rep.bridg@gmail.com (e-Mail)

UK Representative:

Company Name: Stars Dreams Ltd

Address: 21 GREAT TOWER ST LONDON UNITED KINGDOM

Contact information: JASON KER, +44 7956426079 (Tel.), rep.bridg@gmail.com (e-Mail)

Signed for and on behalf of:



Signature of authorized person: Windy Fang

Title: GNSS Director

Date of issue: 2026/02

3.8.2 Překlad Prohlášení o shodě EU

My, společnost Quectel Wireless Solutions Co., Ltd.

Adresa: No. 8 Waipojing Road, Sijing Town, Songjiang District, Shanghai 201601, Čína

Tel: +86 21 51086236

Fax: +86 21 51086236

zcela zodpovědně prohlašujeme, že výrobek:

Název výrobku: Referenční stanice EPOS® RS 4G

Název značky: Husqvarna

Typ nebo model: EPOS RS 4G

Země původu: Čína

na který se toto prohlášení vztahuje, je v souladu se základními požadavky a dalšími příslušnými požadavky směrnice RED (2014/53/EU) a směrnice EU 2011/65/EU (RoHS 2.0).

Výrobek je v souladu s následujícími normami nebo jinými normativními dokumenty:

BEZPEČNOST (čl. 3.1.a): EN IEC 62368-1

ELEKTROMAGNETICKÁ KOMPATIBILITA (čl. 3.1.b): EN 55032, EN 55035, EN 301 489-1, EN 301 489-17, EN 301 489-19, EN 301 489-52

SPEKTRUM (čl. 3.2): EN 300 328, EN 303 413, EN 301 511, EN 301 908-1, EN 301 908-2, EN 901 908-13

ZDRAVÍ (čl. 3.1.a): EN 62311: 2020

KYBERNETICKÁ BEZPEČNOST (čl. 3.3d, 3.3e): EN 18031-1, EN 18031-2

RoHS 2.0: EN IEC63000:2018

Zástupce pro EU:

Název společnosti: UAB BREITTO

Adresa: BAUBLIU G. 3 92384 DARGUZU K. LITVA

Kontaktní informace: JASON KER, 00372 5700 3490 (tel.), rep.bridg@gmail.com (e-mail)

Zástupce pro Velkou Británii:

Název společnosti: Stars Dreams Ltd

Adresa: 21 GREAT TOWER ST LONDON SPOJENÉ KRÁLOVSTVÍ

Kontaktní informace: JASON KER, +44 7956426079 (tel.), rep.bridg@gmail.com (e-mail)

Podepsáno za a jménem: Windy Fang

Podpis oprávněné osoby: Windy Fang

Název: Ředitel GNSS

Datum vydání: 2026/02



4 Brugervejledning

4.1 Sikkerhed

4.1.1 Sikkerhedsdefinitioner

Advarsler, forholdsregler og bemærkninger bruges til at pege på særligt vigtige dele af brugsanvisningen.



ADVARSEL: Bruges, hvis føreren udsætter sig selv eller omkringstående personer for risiko for personskade eller dødsfald ved tilsidesættelse af instruktionerne i brugsanvisningen.



BEMÆRK: Bruges, hvis der er risiko for skader på produktet, andre materialer eller det omgivende område ved tilsidesættelse af instruktionerne i brugsanvisningen.

Bemærk: Bruges til at give yderligere oplysninger, der er nødvendige i en given situation.

4.1.2 Generelle sikkerhedsinstruktioner



ADVARSEL: Læs følgende advarselsinstruktioner, inden du bruger produktet.

- Denne enhed opfylder EU-kravene (2014/53/EU-artikel 3.1a) om begrænsning af befolkningens eksponering for elektromagnetiske felter i form af sundhedsbeskyttelse. Enheden overholder RF-specifikationerne, når den anvendte enhed er 20 cm fra din krop.
- Overhold de nationale bestemmelser om elektrisk sikkerhed.
- Produktet må kun bruges sammen med den strømforsyningsenhed, der blevet leveret af Husqvarna.
- Produktet må kun benyttes med det udstyr, som anbefales af producenten. Alle andre former for brug er forkerte. Producentens instruktioner angående betjening/vedligeholdelse skal følges nøjagtigt.
- Produktet må kun betjenes, vedligeholdes og repareres af personer, der har fuldstændigt kendskab til dens særlige egenskaber og regler vedrørende generel sikkerhed. Læs brugervejledningen omhyggeligt igennem, og sørg for at have forstået indholdet, inden du bruger produktet.
- Husqvarna garanterer ikke fuld kompatibilitet mellem produktet og andre typer trådløse

systemer, såsom fjernbetjening, radiosendere, teleslyngere, nedgravet dyreindhegning eller lignende.

- Produktets oprindelige udformning må ikke ændres. Enhver form for ændring foretages på eget ansvar.
- Undersøg produktet for skader, før du starter det. Brug ikke produktet, hvis det er beskadiget
- Driftstemperaturen er fra -30 °C til 60 °C. Opbevaringstemperaturen er fra -30 °C til 80 °C.

4.1.3 Sikkerhedsinstruktioner til installation



ADVARSEL: Læs følgende advarselsinstruktioner, inden du bruger produktet.

- Anbring ikke strømforsyningen på et sted, hvor der er risiko for, at den kan blive våd. Placer ikke strømforsyningen på jorden.
- Indkapsl ikke strømforsyningen. Kondensvand kan skade strømforsyningen og øge risikoen for elektrisk stød.
- Risiko for elektrisk stød. Tilslut kun strømforsyningen til en skikkontakt, der er tilsluttet en fejlstrømsafbryder (RCD). Gældende for USA/ Canada. Hvis strømforsyningen er installeret udenørs: Risiko for elektrisk stød. Tilslut kun til en overdækket GFCI-stikforbindelse (RCD) af klasse A, som har et vejrbestandigt kabinet med udstyrets stikprop indsat eller fjernet.
- Sørg for, at stikkene på lavspændingskablet og strømforsyningsenheden er rene og tørre, før du tilslutter dem.
- Der er risiko for nedfaldende genstande under installationen af referencestationen. Dette kan medføre personskade.
- Strømforsyningskablet og forlængerkablet skal være uden for arbejdsområdet for at forhindre beskadigelse af kablet.
- Der er risiko for at falde ned, når referencestationen installeres i en høj position. Sørg for, at du har en stabil position, når du installerer referencestationen.

4.1.4 Sikkerhedsinstruktioner for vedligeholdelse



ADVARSEL: Læs følgende advarselsinstruktioner, inden du bruger produktet.

- Tag stikket til produktet ud af stikkontakten, før du rengør eller udfører vedligeholdelse på produktet.

4.1.5 I tilfælde af tordenvejr

For at mindske risikoen for beskadigelse af elektriske komponenter i referencestationen anbefaler vi, at strømforsyningen til referencestationen afbrydes, hvis der er risiko for tordenvejr. Tilslut strømforsyningen igen, når der ikke er risiko for tordenvejr.

4.1.6 Cybersikkerhed

Sikkerhedsanbefalinger:

- Du må ikke konfigurere eller betjene produktet på upålidelige eller offentlige Wi-Fi-netværk.

4.1.6.1 Eksterne tjenester

Disse tjenester er tilgængelige via netværksgrænsefladerne:

- Backend-tjenester: Muliggør sikker administration og konfiguration af produktet via godkendt adgang

med den webbaserede portal samt udveksling af telemetridata.

- Firmwareopdateringstjeneste: Denne tjeneste sender ny firmware-over-the-air (FOTA) til produktet. Disse opdateringer holder produktsikkerheden og produktfunktionerne opdateret.

4.1.6.2 Wi-Fi-grænseflade

Direkte Wi-Fi bruges til lokal enhedsstyring. Wi-Fi-forbindelserne er beskyttet med personlige WPA/WPA2-krypteringsprotokoller. Login er beskyttet af et brugernavn og en adgangskode.

4.1.6.3 Mobilinterface

Mobilgrænsefladen understøtter firmwareopdateringer, enhedsstyring og afsendelse af korrektionsdata. Produktet anvender branchestandardprotokoller til at sikre mobilforbindelser.

4.2 Indledning

Serienummer:
Adgangskode:

Serienummeret findes på produktets typeskilt og på produktkassen. Brug serienummeret, når du skal registrere dit produkt på www.husqvarna.com.

4.2.1 Support

Tal med din Husqvarna-serviceforhandler for at få support og avancerede produktindstillinger. Produktadgangskoden er nødvendig for at udføre avancerede produktindstillinger.

4.2.2 Produktbeskrivelse

Bemærk: Husqvarna opdaterer regelmæssigt sine produkters udseende og funktion.

Produktet er en referencestation, der modtager satellitsignaler og sender korrektionsdata til robotplæneklipperen. Korrektionsdata til robotplæneklipperen kan sendes via radio eller mobilforbindelse. En referencestation kan bruges til flere robotplæneklippere.

Dette produkt indeholder et SIM-kort til mobilkommunikation. Hvis du vil bruge et lokalt SIM-kort, skal du kontakte en Husqvarna-serviceforhandler.

4.2.3 Systembeskrivelse

EPOS[®]-systemet indeholder en robotplæneklipper, en ladestation og en referencestation. Robotplæneklipperen og referencestationen modtager satellitsignaler til positionering. Referencestationen er stationær og sender korrektionsdata til robotplæneklipperen for at få en nøjagtig position for plæneklipperen. Arbejdsområdet oprettes virtuelt i en app ved at betjene produktet og tilføje styringspunkter for at oprette et kort i en app.

4.2.4 Produktoversigt

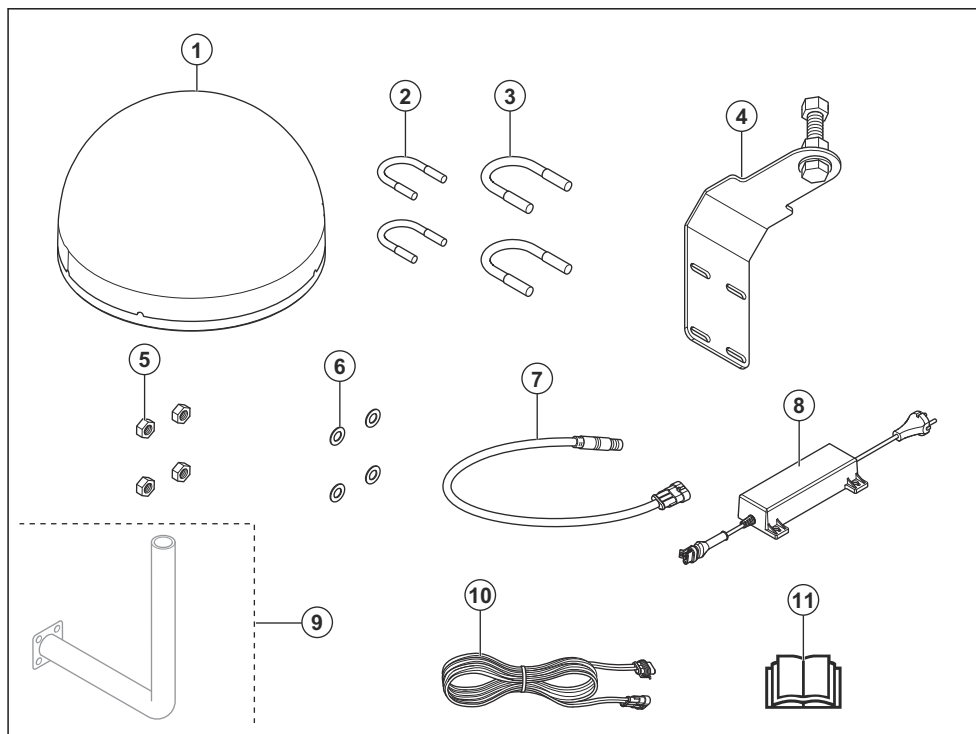

1. Referencestation
2. Stolpebeslag til stolpedimensioner 33-38 mm.
3. Stolpebeslag til stolpedimensioner 39-55 mm.
4. Støttebeslag
5. Møtrikker
6. Skiver
7. Adapterkabel
8. Strømforsyning⁷

9. Vægmonteringsbeslag⁸
10. Lavspændingskabel
11. Brugervejledning

4.2.5 LED-indikator på referencestationen til drift

Tabellen nedenfor viser LED-status for produktet, når det fungerer korrekt.

LED-indikatorstatus	Beskrivelse
Konstant rød LED.	Produktet er tændt og har strøm.
Konstant orange LED.	Produktet har mobilforbindelse til Husqvarna Cloud.
Den blå LED blinker i 3 sekunder og er derefter slukket i 2 sekunder.	Produktet modtager satellitsignaler.

4.2.6 Symboler på produktet

Disse symboler forekommer på produktet. Sørg for, at du forstår dem.



Produktet overholder gældende EU-direktiver.

⁷ Udseendet kan variere afhængigt af markedet.

⁸ Købes separat.



Det er ikke tilladt at bortskaffe dette produkt som almindeligt husholdningsaffald. Overhold de nationale bestemmelser, og brug det lokale genbrugssystem.

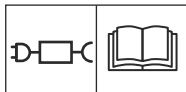

Brug en aftagelig strømforsyning, som defineret på typeskiltet ved siden af symbolet.

Bemærk: Andre symboler/mærkater på produktet henviser til certificeringskrav på visse markeder.

4.2.7 Skader på produktet

Vi er ikke ansvarlige for skader på vores produkt, hvis:

- produktet er forkert repareret.
- produktet er repareret med dele, der ikke er fra producenten eller ikke er godkendt af producenten.
- produktet har tilbehør, der ikke er fra producenten eller ikke er godkendt af producenten.
- produktet ikke er repareret på et godkendt servicecenter eller af en godkendt myndighed.

4.3 Installation

4.3.1 Introduktion - Installation



ADVARSEL: Læs og forstå kapitlet om sikkerhed, før du installerer produktet.



BEMÆRK: Brug originale reservedele og installationsmateriale.

Bemærk: Se www.husqvarna.com for mere information om installation.

4.3.2 Sådan undersøges, hvor referencestationen skal installeres



BEMÆRK: Hvis der er en lynafleder i nærheden, må referencestationen ikke installeres højere end lynaflederen.



BEMÆRK: Undlad at installere referencestationen på en flagstang. Referencestationens bevægelser påvirker

de korrektionsdata, der sendes til produktet med den nøjagtige position.

- Installer referencestationen på et fast objekt, som ikke kan flyttes eller roteres.
- Installer referencestationen på en stolpe eller en væg. Stolpen skal have en diameter på 33-55 mm for at passe til tilbehøret på referencestationen.
- Sørg for, at referencestationen har fuldt udsyn til himlen. Sørg for, at himlen er synlig uden at tilsløres i alle retninger over 10 graders højdevinkel.

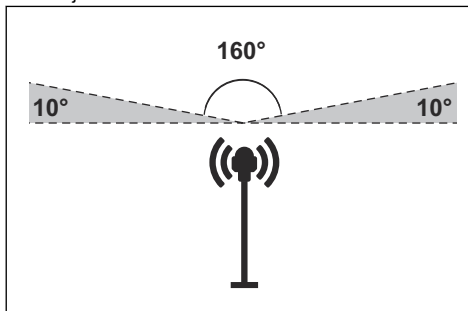

Bemærk: Hvis beslaget til referencestationen er installeret på en væg, skal referencestationen være over væggen. Der må ikke være metal i væggen.

- Installer referencestationen i minimum 2,5 meters højde.
- Sørg for, at den maksimale afstand mellem referencestationen og produktet er 25 km.
- Installer referencestationen, hvor der er mobildækning.
- Sørg for, at robotplæneklipperen har mobildækning i alle områder, hvor den arbejder.

4.3.3 Sådan undersøger du, hvor strømforsyningen skal placeres



ADVARSEL: Du må ikke klippe i lavspændingskablet. Der er risiko for elektrisk stød.



BEMÆRK: Sørg for, at klingerne på robotplæneklipperen ikke skærer i strømkablerne.

- Placer strømforsyningen i et område med et tag og med beskyttelse mod sol og regn.
- Placer strømforsyningen i et område med god ventilation.

- Anvend en fejlstrømsafbryder (RCD), når du tilslutter strømforsyningen til en stikkontakt.
- Træk om nødvendigt lavspændingskablet ud. Lavspændingskablet kan forlænges op til 100 m.

4.3.4 Installation af produktet

Læs og forstå instruktionerne om referencestationen. Se *Installation på side 38*.

Læs instruktionsbogen for den robotplæneklipper, der skal bruges sammen med referencestationen.

Du kan installere referencestationen på en stolpe eller en væg.



BEMÆRK: Referencestationens bevægelser påvirker de korrektionsdata, der sendes til produktet med den nøjagtige position. Referencestationen skal installeres stramt på stolpen eller væggen.



BEMÆRK: Elementerne på kortet skifter position, hvis du flytter referencestationen. Juster elementerne på kortet, eller udfør installationen igen i Husqvarna Fleet Services™.



BEMÆRK: Hvis du fjerner referencestationen, må du ikke fjerne beslaget fra stolpen eller væggen. Lad beslaget blive på stolpen eller væggen. Derefter kan du sætte referencestationen i samme position igen.



BEMÆRK: Træk metaldelen ned for at frakoble adapterkablet fra referencestationen. Træk ikke i ledningen.

4.3.4.1 Installationsværktøjer

- Topnøgle, 13 mm.
- Topnøgle, 24 mm.

4.3.4.2 Sådan monteres referencestationen på beslaget

1. Sæt referencestationen på skruen på beslaget.
2. Drej skruen på beslaget, indtil den stopper, og skruen berører referencestationens indvendige bund.
3. Brug en topnøgle til at fastgøre referencestationen på skruen med møtrikken.

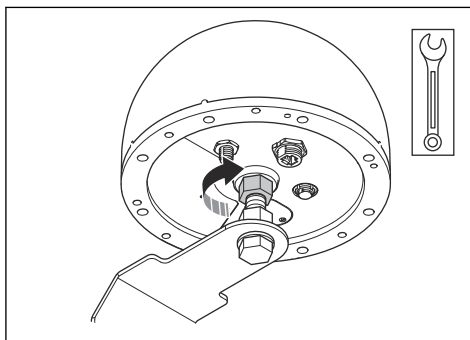

4. Brug en topnøgle til at justere skruen og møtrikken for at justere beslaget. Sørg for, at du kan se LED-indikatorerne fra jorden, og at adapterkablet kan tilsluttes.

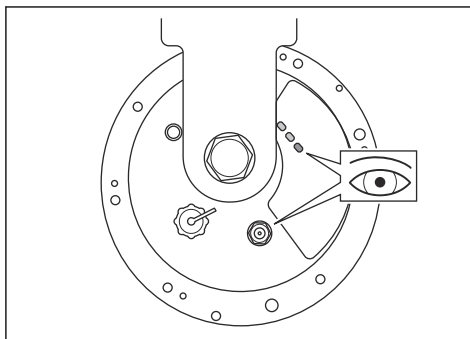

5. Spænd møtrikken på beslaget, når beslaget er i den korrekte position.
6. Tilslut adapterkablet til referencestationen.

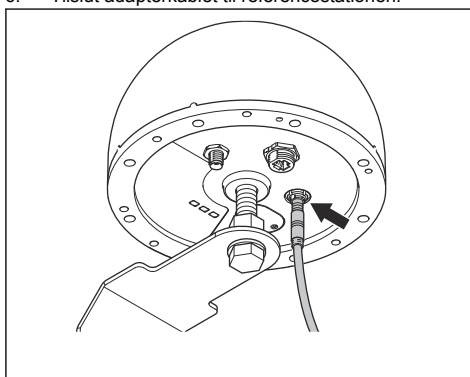

4.3.4.3 Sådan monteres referencestationen på en stolpe

1. Fastgør stolpen stramt til en væg, et tag eller jorden. Sørg for, at stolpen ikke kan flyttes ved et uheld.

- Sæt de 2 stolpebeslag rundt om stolpen.
- Brug 4 spændskiver og 4 skruer til at fastgøre stolpens beslag til stolpen.

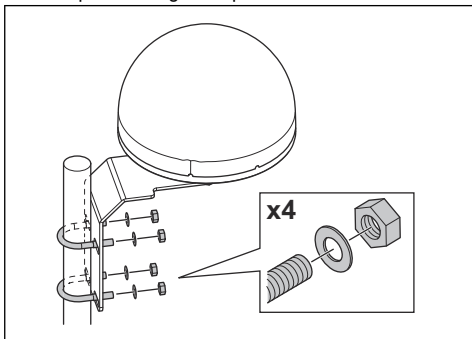

- Slut lavspændingskablet til adapterkablet og strømforsyningen. Se *Sådan undersøger du, hvor strømforsyningen skal placeres på side 38*.
- Tilslut lavspændingskablet til stolpen fra referencestationen til strømforsyningen med kabelbindere.



BEMÆRK: Hvis lavspændingskablet ikke er stramt forbundet med kabelbindere, kan det blive beskadiget i hård vind.

- Anbring strømforsyningen 30-200 cm over jorden. Se *Sådan undersøger du, hvor strømforsyningen skal placeres på side 38*.
- Tilslut strømforsyningskablet til en udendørs stikkontakt med 100-240 V.
- Vent, indtil de røde og orange LED-indikatorer er tændt. Den blå LED-indikator skal blinke i 3 sekunder og derefter være slukket i 2 sekunder.

Bemærk: Hvis LED-indikatorerne ikke viser den korrekte status, se *LED-indikator på referencestationen til fejlfinding på side 41*.

4.3.4.4 Sådan monteres referencestationen på en væg

Bemærk: Da vægmaterialerne varierer, er skruer til fastgørelse på væggen ikke inkluderet.

- Hold armen til referencestationen mod væggen, hvor du skal fastgøre den. Sæt 4 mærker på væggen, hvor du skal sætte 4 skruer i.

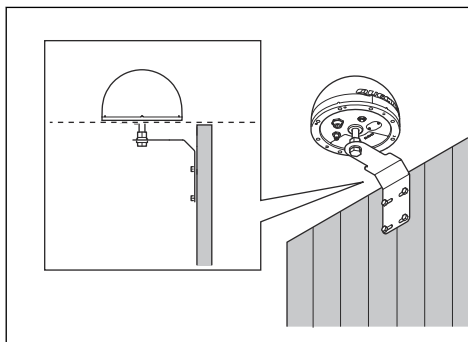

Bemærk: Hvis referencestationen er monteret på en væg, skal den øverste del af referencestationen være over væggen.

- Bor 4 huller i væggen til de 4 skruer.
- Monter de 4 skruer i hullerne i væggen.

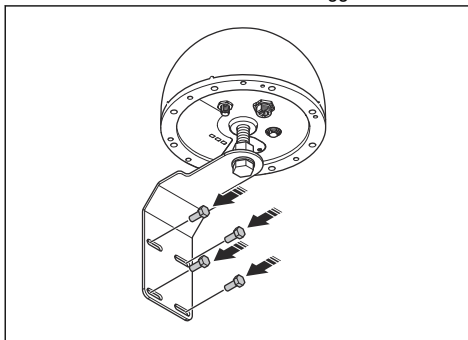

- Slut lavspændingskablet til adapterkablet og strømforsyningen.
- Tilslut lavspændingskablet til væggen fra referencestationen til strømforsyningen med kabelbindere.



BEMÆRK: Hvis lavspændingskablet ikke er stramt forbundet med kabelbindere, kan det blive beskadiget i hård vind.

- Anbring strømforsyningen 30-200 cm over jorden. Se *Sådan undersøger du, hvor strømforsyningen skal placeres på side 38*.
- Tilslut strømforsyningskablet til en udendørs stikkontakt med 100-240 V.
- Vent, indtil de røde og orange LED-indikatorer er tændt. Den blå LED-indikator skal blinke i 3 sekunder og derefter være slukket i 2 sekunder.

Bemærk: Hvis LED-indikatorerne ikke viser den korrekte status, se *LED-indikator på referencestationen til fejlfinding på side 41*.

Rengør produktet regelmæssigt, og udskift slidte dele, så du får bedre drift og levetid af produktet.

4.4 Vedligeholdelse



ADVARSEL: Tag stikket ud af stikkontakten før vedligeholdelse eller rengøring.



BEMÆRK: Brug ikke en højtryksrenser til at rengøre produktet. Brug ikke opløsningsmiddel til rengøring.

4.4.1 Vedligeholdelsesskema

Vedligeholdelsesskemaet viser, hvordan der udføres service og vedligeholdelse på produktet. Følg vedligeholdelsesplanen for at opnå en bedre drift og for at øge produktets levetid.

X = Instruktionerne findes i denne brugsanvisning.

O = Instruktionerne findes ikke i denne brugsanvisning. Kontakt en godkendt serviceforhandler.

Vedligeholdelsesskema	Hvert år	Hvert 3. år
Rengør om nødvendigt produktet med en fugtig klud.		X
Undersøg produktet for skader og slid.		X
Kontroller servicemeddelelserne for at se, om der er anbefalede opgraderinger.	O	

4.5 Fejlfinding

4.5.1 LED-indikator på referencestationen til fejlfinding

Lys	Årsag	Handling
Led-indikatorerne tændes ikke.	Produktet modtager ikke strøm.	Sørg for, at strømforsyningsenheden er tilsluttet til en stikkontakt. Sørg for, at kablerne er forbundet korrekt.
Den blå LED blinker 1 gang hvert 5. sekund.	Produktet modtager ikke satellitsignaler.	Sørg for, at referencestationen er installeret korrekt. Sørg for, at referencestationen har frit udsyn til himlen.
Den orange LED er slukket.	Referencestationen har ikke en mobilforbindelse til Husqvarna Cloud.	Genstart produktet. Hvis problemet fortsætter, skal du snakke med en Husqvarna-serviceforhandler.

4.6 Opbevaring og bortskaffelse

4.6.1 Opbevaring

Husqvarna anbefaler at holde referencestationen udendørs i vintersæsonen. Lad strømforsyningen være tilsluttet til referencestationen.

4.6.2 Bortskaffelse

Det europæiske direktiv 2012/19/EU om affald af elektrisk og elektronisk udstyr (WEEE) kræver, at gamle elektriske husholdningsapparater ikke må bortskaffes som almindeligt usorteret affald. Gamle apparater skal indsamles separat for at optimere genvinding og genanvendelse af de materialer, de indeholder, og for at mindske indvirkningen på menneskers sundhed og

miljøet. Det overstregede "Affaldsspand på hjul"-symbol på produktet er en påmindelse om din forpligtelse til, at når du bortskaffer apparatet, skal det indsamles separat. Forbrugere skal kontakte deres lokale myndigheder eller forhandler for at få oplysninger om korrekt bortskaffelse af deres gamle apparat.



Bemærk: Symbolet vises på produktet eller emballagen til produktet.

4.7 Tekniske data

Dimensioner	
Bredde, cm.	22
Højde, cm.	15
Vægt, referencestation kg	2,1
Vægt, arm kg	1,1

Produktdata	
Type af strømforsyningsenhed	AP-40BAA
Strømforsyningsindgang, V AC	100-240
Strømforsyningsudgang, V DC	28
Strømforsyningsudgang, A	1,3
Lavspændingskabel, længde, m	20
IP-kode referencestation	IP67
IP-kode strømforsyningsenhed	IP44
Strømforsbrug, W	≤2.5

Mobilforbindelse	
Understøttelse af frekvensbånd	LTE-FDD: B1/2/3/4/5/7/8/12/13/18/19/20/25/26/28/66
	LTE-TDD: B34/38/39/40/41
	WCDMA: B1/2/4/5/6/8/19
	GSM/KANT: B2/3/5/8

Wi-Fi	
Understøttelse af frekvensbånd	Kanal 1-11 (2412-2462 MHz)
	Kanal 12-13 (2467-2472 MHz)
Driftsfrekvensbånd, MHz	2402-2480
Maksimal transmitteret effekt, dBm	18

Global Navigation Satellite System		
Understøttet system og frekvens	GPS	L1 C/A, L2C, L5
	GLONASS	L1, L2
	Galileo	E1, E5a, E5b, E6
	BDS	B1I, B1C, B2a, B2b, B2I, B3I
	QZSS	L1 C/A, L2C, L5, L6
	NavIC	L5

Der kan ikke garanteres fuld kompatibilitet mellem produktet og andre typer trådløse systemer som f.eks. fjernbetjening og radiosendere.

4.8 Overensstemmelseserklæring

4.8.1 Original EU-overensstemmelseserklæring

EU Declaration of Conformity (DoC)

We, Quectel Wireless Solutions Co., Ltd.

Add: No. 8 Waipojing Road, Sijing Town, Songjiang District, Shanghai 201601, China

Tel: +86 21 51086236

Fax: +86 21 51086236

Declare under our sole responsibility that the product:

Product name: EPOS® Reference Station RS 4G

Trade name: Husqvarna

Type or model: EPOS RS 4G

Country of Origin: China

to which this declaration relates is in conformity with the essential requirements and other relevant requirements of the RE Directive (2014/53/EU) and EU Directive 2011/65/EU(RoHS2.0).

The product is compliant with the following standards and/or other normative documents:

SAFETY (art 3.1.a): EN IEC 62368-1

EMC (art 3.1.b): EN 55032, EN 55035, EN 301 489-1, EN 301 489-17, EN 301 489-19, EN 301 489-52

SPECTRUM (art 3.2): EN 300 328, EN 303 413, EN 301 511, EN 301 908-1, EN 301 908-2, EN 901 908-13

HEALTH (art 3.1.a): EN 62311: 2020

CYBERSECURITY (art 3.3d,3.3e): EN 18031-1, EN 18031-2

RoHS 2.0: EN IEC63000:2018

EU Representative:

Company Name: UAB BREITTO

Address: BAUBLIU G. 3 92384 DARGUZIU K. LITHUANIA

Contact information: JASON KER, 00372 5700 3490 (Tel.), rep.bridg@gmail.com (e-Mail)

UK Representative:

Company Name: Stars Dreams Ltd

Address: 21 GREAT TOWER ST LONDON UNITED KINGDOM

Contact information: JASON KER, +44 7956426079 (Tel.), rep.bridg@gmail.com (e-Mail)

Signed for and on behalf of:



Signature of authorized person: Windy Fang

Title: GNSS Director

Date of issue: 2026/02

4.8.2 Oversat EU-overensstemmelseserklæring

Vi, Quectel Wireless Solutions Co., Ltd.

Tilføj: No. 8 Waipojing Road, Sijing Town, Songjiang District, Shanghai 201601, Kina.

Tlf.: +86 21 51086236

Fax: +86 21 51086236

Erklærer under eneansvar, at det pågældende produkt:

Produktnavn: EPOS®-referencestation RS 4G

Handelsnavn: Husqvarna

Type eller model: EPOS RS 4G

Oprindelsesland: Kina

Som denne erklæring vedrører, er i overensstemmelse med de væsentlige krav og andre relevante krav i RE-direktivet (2014/53/EU) og EU-direktiv 2011/65/EU (RoHS 2.0).

Produktet overholder følgende standarder og/eller andre normative dokumenter:

SAFETY (art 3.1.a): EN IEC 62368-1

EMC (art 3.1.b): EN 55032, EN 55035, EN 301 489-1, EN 301 489-17, EN 301 489-19, EN 301 489-52

SPEKTRUM (art 3.2): EN 300 328, EN 303 413, EN 301 511, EN 301 908-1, EN 301 908-2, EN 901 908-13

HEALTH (art 3.1.a): EN 62311: 2020

CYBERSIKKERHED (art 3.3d, 3.3e): EN 18031-1, EN 18031-2

RoHS 2.0: EN IEC63000:2018

EU-repræsentant:

Virksomhedens navn: UAB BREITTO

Adresse: BAUBLLU G. 3 92384 DARGUZU K. LITAUEN

Kontaktoplysninger: JASON KER, 00372 5700 3490 (Tlf.), rep.bridg@gmail.com (e-mail)

Repræsentant i Storbritannien:

Virksomhedens navn: Stars Dreams Ltd

Adresse: 21 GREAT TOWER ST LONDON STORBRIANNIEN

Kontaktoplysninger: JASON KER, +44 7956426079 (Tlf.), rep.bridg@gmail.com (e-mail)

Underskrevet for og på vegne af: Windy Fang

Underskrift af autoriseret person: Windy Fang

Titel: GNSS Director

Udstedelsesdato: 2026/02



5 Bedienungsanleitung

5.1 Sicherheit

5.1.1 Sicherheitsdefinitionen

Warnungen, Vorsichtsmaßnahmen und Hinweise weisen auf besonders wichtige Teile der Betriebsanleitung hin.



WARNUNG: Wird verwendet, wenn bei Nichtbeachtung der Anweisungen in diesem Handbuch die Gefahr von Verletzung oder Tod des Bedieners oder anderer Personen besteht.



ACHTUNG: Wird verwendet, wenn bei Nichtbeachtung der Anweisungen in diesem Handbuch die Gefahr von Schäden am Gerät, an anderen Materialien oder in der Umgebung besteht.

Hinweis: Für weitere Informationen, die in bestimmten Situationen nötig sind.

5.1.2 Allgemeine Sicherheitshinweise



WARNUNG: Lesen Sie die folgenden Warnhinweise, bevor Sie das Gerät benutzen.

- Dieses Gerät erfüllt die Vorgaben der EU-Richtlinie (2014/53/EU Artikel 3.1a) zur Begrenzung der Exposition der Bevölkerung gegenüber elektromagnetischen Feldern zum Gesundheitsschutz. Das Gerät entspricht den RF-Spezifikationen, wenn es mit einem Abstand von 20 cm bzw. 8 Zoll vom Körper entfernt verwendet wird.
- Beachten Sie nationale Vorschriften über elektrische Sicherheit.
- Das Gerät darf nur mit dem von Husqvarna zur Verfügung gestellten Netzteil betrieben werden.
- Das Gerät darf nur mit dem durch den Hersteller empfohlenen Zubehör verwendet werden. Andere Verwendungsarten sind nicht zulässig. Die Anweisungen des Herstellers hinsichtlich Betrieb/Wartung sind genau einzuhalten.
- Das Gerät darf nur von Personen betrieben, gewartet und repariert werden, die mit dessen Eigenschaften und den beim Gebrauch einzuhaltenden Sicherheitsvorschriften völlig vertraut sind. Lesen Sie die Bedienungsanleitung sorgfältig durch und machen Sie sich mit dem Inhalt vertraut, bevor Sie das Gerät benutzen.

- Husqvarna übernimmt keine Garantie für die vollständige Kompatibilität zwischen dem Gerät und anderen kabellosen Systemen wie Fernbedienungen, Sendern, im Boden verlegten elektrischen Umzäunungen von Viehweiden o. Ä.
- Es ist nicht gestattet, das Originaldesign des Geräts zu verändern. Alle diesbezüglichen Veränderungen erfolgen auf eigene Gefahr.
- Prüfen Sie das Gerät auf Schäden, bevor Sie es starten. Verwenden Sie das Gerät nicht, wenn es beschädigt ist.
- Die Betriebstemperatur liegt bei -30 bis 60 °C/-22 bis 140 °F. Die Lagerungstemperatur liegt bei -30 bis 80 °C/-22 bis 176 °F.

5.1.3 Sicherheitshinweise für die Installation



WARNUNG: Lesen Sie die folgenden Warnhinweise, bevor Sie das Gerät benutzen.

- Positionieren Sie das Netzteil so, dass es nicht nass werden kann. Positionieren Sie das Netzteil nicht auf dem Boden.
- Bedecken Sie das Netzteil nicht. Kondenswasser kann dem Netzteil schaden und das Risiko eines Stromschlags erhöhen.
- Es besteht Stromschlaggefahr. Verwenden Sie beim Anschluss des Netzteils an die Steckdose einen Fehlerstromschutzschalter (RCD). Gültig für USA/Kanada. Wenn das Netzteil im Freien installiert wird: Es besteht Stromschlaggefahr. Nur an einer Steckdose der Klasse A mit FI-Schutz (RCD) mit witterungsbeständigem Gehäuse installieren, bei dem die Verschlusskappe eingefügt oder entfernt wurde.
- Achten Sie darauf, dass die Stecker des Niederspannungskabels und des Netzteils sauber und trocken sind, bevor Sie sie anschließen.
- Bei der Installation der Referenzstation besteht die Gefahr von herabfallenden Objekten. Dies kann zu Verletzungen führen.
- Netzkabel und Verlängerungskabel müssen sich außerhalb des Arbeitsbereichs befinden, damit sie nicht beschädigt werden.
- Es besteht Sturzgefahr, wenn Sie die Referenzstation in einer hohen Position installieren. Stellen Sie sicher, dass Sie eine stabile Position haben, wenn Sie die Referenzstation installieren.

5.1.4 Sicherheitshinweise für die Wartung



WARNUNG: Lesen Sie die folgenden Warnhinweise, bevor Sie das Gerät benutzen.

- Trennen Sie das Gerät von der Stromversorgung, bevor Sie es reinigen oder warten.

5.1.5 Bei Gewitter

Um das Risiko von Schäden an elektrischen Komponenten in der Referenzstation zu verringern, empfehlen wir, das Netzteil der Referenzstation bei Gewittergefahr vom Stromnetz zu trennen. Schließen Sie das Netzteil wieder an das Stromnetz an, wenn keine Gewittergefahr mehr besteht.

5.1.6 Cyber-Sicherheit

Sicherheitsempfehlungen:

- Richten Sie das Gerät niemals in nicht vertrauenswürdigen oder öffentlichen WLAN-Netzwerken ein und betreiben Sie es dort nicht.

5.1.6.1 Externe Dienste

Diese Dienste sind über die Netzwerkschnittstellen verfügbar:

- Backend-Dienste: Ermöglicht die sichere Verwaltung und Konfiguration des Geräts durch authentifizierten Zugriff mit dem webbasierten Portal sowie den Austausch von Telemetriedaten.
- Firmware-Aktualisierungsdienst: Dieser Dienst sendet neue Firmware über Funk (FOTA) an das Gerät. Diese Updates halten die Sicherheit und die Funktionen des Geräts auf dem neuesten Stand.

5.1.6.2 WLAN-Schnittstelle

Wi-Fi Direct wird für die lokale Geräteverwaltung verwendet. Die WLAN-Verbindungen sind durch WPA/WPA2-Personal-Verschlüsselungsprotokolle geschützt. Die Anmeldung ist durch einen Benutzernamen und ein Passwort gesichert.

5.1.6.3 Mobilfunkschnittstelle

Die Mobilfunkschnittstelle unterstützt Firmware-Updates, die Geräteverwaltung und das Senden von Korrekturdaten. Das Gerät verwendet branchenübliche Protokolle, um Mobilfunkverbindungen sicher zu stellen.

5.2 Einleitung

Seriennummer:
Passwort:

Die Seriennummer befindet sich auf dem Typenschild und auf dem Karton des Geräts. Verwenden Sie die Seriennummer, um Ihr Gerät auf www.husqvarna.com zu registrieren.

5.2.1 Support

Unterstützung und Informationen zu den erweiterten Geräteeinstellungen erhalten Sie von Ihrem Husqvarna Servicehändler. Das Passwort ist erforderlich, um erweiterte Geräteeinstellungen vorzunehmen.

5.2.2 Gerätebeschreibung

Hinweis: Husqvarna aktualisiert regelmäßig das Erscheinungsbild und die Funktionsweise der Geräte.

Das Gerät ist eine Referenzstation, die Satellitensignale empfängt und Korrekturdaten an den Mähroboter sendet. Die Korrekturdaten können per Funk oder Mobilfunkverbindung an den Mähroboter gesendet werden. Eine Referenzstation kann für mehrere Mähroboter eingesetzt werden.

Im Lieferumfang dieses Geräts ist eine SIM-Karte für die Mobilkommunikation enthalten. Wenn Sie eine lokale SIM-Karte verwenden möchten, wenden Sie sich an einen Husqvarna Servicehändler.

5.2.3 Systembeschreibung

Das EPOS®-System umfasst einen Mähroboter, eine Ladestation und eine Referenzstation. Der Mähroboter und die Referenzstation empfangen Satellitensignale zur Positionierung. Die Referenzstation ist stationär und sendet Korrekturdaten an den Mähroboter, um eine genaue Position des Mähers zu erhalten. Der Arbeitsbereich wird virtuell in einer App erstellt. Mit ihr wird das Gerät bedient, und Wegpunkte werden hinzugefügt, um in der App eine Karte zu erstellen.

5.2.4 Geräteübersicht

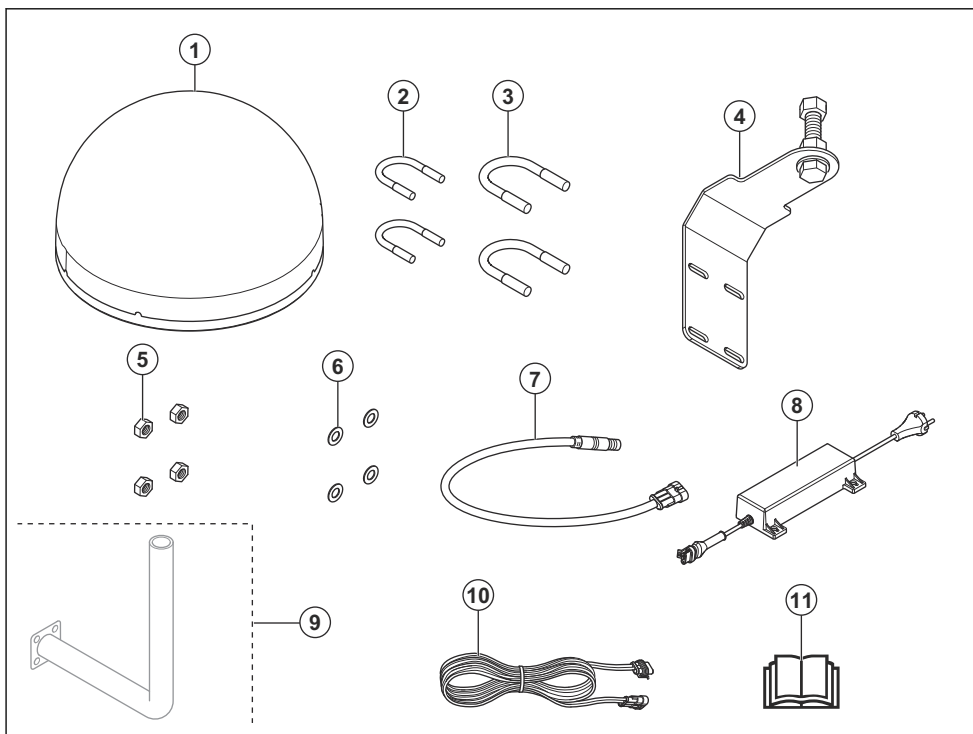

- | | |
|---|---|
| <ol style="list-style-type: none"> 1. Referenzstation 2. Pfostenhalterung, für Pfostenabmessungen 33–38 mm/1,3–1,5 Zoll 3. Pfostenhalterung, für Pfostenabmessungen 39–55 mm/1,5–2,2 Zoll 4. Stützhalterung 5. Muttern 6. Scheiben 7. Adapterkabel | <ol style="list-style-type: none"> 8. Netzteil⁹ 9. Wandhalterung¹⁰ 10. Niederspannungskabel 11. Bedienungsanleitung |
|---|---|

5.2.5 LED-Anzeigelampe an der Referenzstation für den Betrieb

Die nachfolgende Tabelle zeigt den LED-Status des Geräts, wenn es ordnungsgemäß funktioniert.

Status der LED-Anzeigelampe	Beschreibung
Rotes Dauerlicht.	Das Gerät ist eingeschaltet und wird mit Strom versorgt.
Orangefarbenes Dauerlicht.	Das Gerät ist über eine Mobilfunkverbindung mit der Husqvarna Cloud verbunden.
Die blaue LED blinkt 3 Sekunden lang und schaltet dann für 2 Sekunden aus.	Das Gerät empfängt Satellitensignale.

⁹ Das Erscheinungsbild kann je nach Markt variieren.

¹⁰ Separat erhältlich.

5.2.6 Symbole auf dem Gerät

Diese Symbole befinden sich auf dem Gerät. Stellen Sie sicher, dass Sie sie verstanden haben.



Dieses Gerät entspricht den geltenden EU-Richtlinien.



Es ist nicht zulässig, dieses Gerät über den normalen Hausmüll zu entsorgen. Befolgen Sie die nationalen Vorschriften und verwenden Sie das lokale Recyclingsystem.

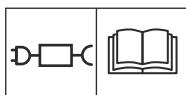

Verwenden Sie ein abnehmbares Netzteil, wie auf dem Typenschild neben dem Symbol angegeben.

Hinweis: Sonstige Symbole/Aufkleber auf dem Gerät beziehen sich auf Zertifizierungsanforderungen, die in einigen Märkten gelten.

5.2.7 Schäden am Gerät

Wir haften nicht für Schäden an unserem Gerät, wenn:

- das Gerät nicht ordnungsgemäß repariert wird.
- das Gerät mit Teilen repariert wird, die nicht vom Hersteller stammen oder nicht vom Hersteller zugelassen sind.
- ein Zubehörteil mit dem Gerät verwendet wird, das nicht vom Hersteller stammt oder nicht vom Hersteller zugelassen ist.
- das Gerät nicht bei einem zugelassenen Service Center oder von einem zugelassenen Fachmann repariert wird.

5.3 Installation

5.3.1 Einführung – Installation



WARNUNG: Lesen Sie vor der Installation des Geräts das Kapitel über Sicherheit, und machen Sie sich damit vertraut.



ACHTUNG: Verwenden Sie Originalersatzteile und Originalinstallationsmaterial.

Hinweis: Weitere Informationen zur Installation finden Sie unter www.husqvarna.com.

5.3.2 So finden Sie die richtige Position für die Installation der Referenzstation



ACHTUNG: Wenn sich ein Blitzableiter in der Nähe befindet, montieren Sie die Referenzstation nicht höher als den Blitzableiter.



ACHTUNG: Installieren Sie die Referenzstation nicht an einem Fahnenmast. Bewegungen der Referenzstation wirken sich auf die Korrekturdaten aus, die mit der korrekten Position an das Gerät gesendet werden.

- Installieren Sie die Referenzstation an einem feststehenden Objekt, das sich nicht bewegen oder drehen kann.
- Installieren Sie die Referenzstation an einem Pfosten oder einer Wand. Der Pfosten muss einen Durchmesser von 33–55 mm/1,3–2,2 Zoll haben, um die Befestigungen an der Referenzstation anbringen zu können.
- Stellen Sie sicher, dass sich zwischen Referenzstation und Himmel keine empfangsbeeinträchtigenden Hindernisse befinden. Der Himmel muss oberhalb eines Höhenwinkels von 10° klar in alle Richtungen sichtbar sein.

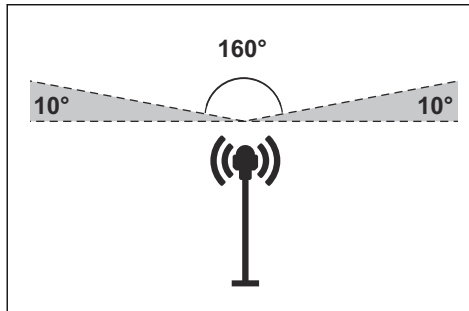

Hinweis: Wenn die Halterung der Referenzstation an einer Wand montiert wird, muss die Referenzstation über die Wand hinausragen. Es darf sich kein Metall in der Wand befinden.

- Installieren Sie die Referenzstation auf einer Mindesthöhe von 2,5 m/8 Fuß.
- Vergewissern Sie sich, dass die Entfernung zwischen der Referenzstation und dem Gerät maximal 25 km/16 Meilen beträgt.
- Installieren Sie die Referenzstation an einer Stelle, an der eine Mobilfunkverbindung besteht.

- Stellen Sie sicher, dass der Mähroboter in allen Bereichen, in denen er betrieben wird, über ausreichende Mobilfunkabdeckung verfügt.

5.3.3 So finden Sie die richtige Position für das Netzteil



WARNUNG: Kürzen Sie nicht das Niederspannungskabel. Es besteht die Gefahr eines Stromschlags.



ACHTUNG: Stellen Sie sicher, dass die Klingen des Mähroboters die Stromkabel nicht durchtrennen.

- Stellen Sie das Netzteil in einem Bereich mit einem Dach und Schutz vor Sonne und Regen auf.
- Stellen Sie das Netzteil in einem Bereich mit guter Luftzirkulation auf.
- Verwenden Sie einen Fehlerstromschutzschalter (RCD), wenn Sie das Netzteil an eine Steckdose anschließen.
- Verlängern Sie ggf. das Niederspannungskabel. Das Niederspannungskabel kann auf bis zu 100 m/ 328 ft. verlängert werden.

5.3.4 Installation des Geräts

Lesen Sie die Anweisungen zur Referenzstation und machen Sie sich damit vertraut. Siehe *Installation auf Seite 48*.

Lesen Sie die Bedienungsanleitung für den Mähroboter, der zusammen mit der Referenzstation verwendet werden soll.

Sie können die Referenzstation an einem Pfosten oder einer Wand installieren.



ACHTUNG: Bewegungen der Referenzstation wirken sich auf die Korrekturdaten aus, die mit der korrekten Position an das Gerät gesendet werden. Die Referenzstation muss fest am Pfosten oder an der Wand installiert werden.



ACHTUNG: Die Elemente auf der Karte ändern ihre Position, wenn Sie die Referenzstation bewegen. Passen Sie die Elemente auf der Karte an, oder führen Sie die Installation in Husqvarna Fleet Services erneut durch.



ACHTUNG: Entfernen Sie beim Entfernen der Referenzstation nicht die Halterung vom Pfosten oder von der Wand. Belassen Sie die Halterung am Pfosten

oder an der Wand. So können Sie die Referenzstation wieder in derselben Position anbringen.



ACHTUNG: Um das Adapterkabel von der Referenzstation zu trennen, ziehen Sie das Metallteil nach unten. Ziehen Sie nicht am Kabel.

5.3.4.1 Installationswerkzeuge

- Steckschlüssel, 13 mm
- Steckschlüssel, 24 mm

5.3.4.2 So wird die Referenzstation an der Halterung montiert

1. Platzieren Sie die Referenzstation auf der Schraube an der Halterung.
2. Drehen Sie die Schraube an der Halterung, bis sie sich nicht mehr weiter drehen lässt und die innere Unterseite der Referenzstation berührt.
3. Verwenden Sie einen Steckschlüssel, um die Referenzstation mit der Mutter an der Schraube zu befestigen.

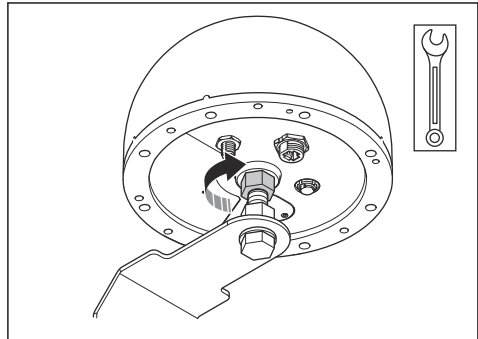

4. Verwenden Sie einen Steckschlüssel, um die Schraube und Mutter einzustellen und an der Halterung auszurichten. Stellen Sie sicher, dass Sie die LED-Anzeigen vom Boden aus sehen können und dass das Adapterkabel problemlos angeschlossen werden kann.

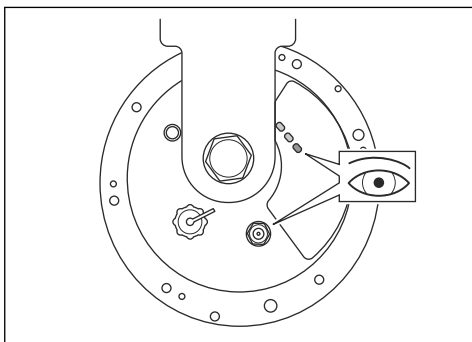

5. Ziehen Sie die Mutter an der Halterung fest, wenn sich die Halterung in der richtigen Position befindet.
6. Verbinden Sie das Adapterkabel mit der Referenzstation.

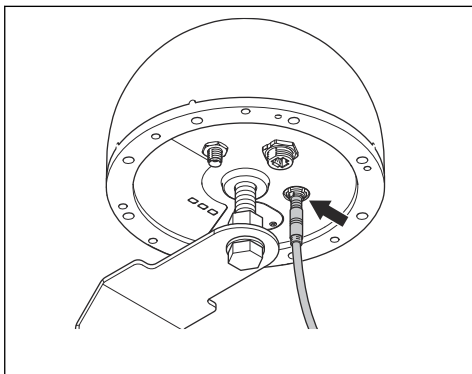

5.3.4.3 So wird die Referenzstation an einem Pfosten installiert

1. Befestigen Sie den Pfosten fest an einer Wand, einem Dach oder am Boden. Stellen Sie sicher, dass sich der Pfosten nicht bewegen oder versehentlich bewegt werden kann.
2. Bringen Sie die 2 Pfostenhalterungen am Pfosten an.
3. Verwenden Sie 4 Unterlegscheiben und 4 Schrauben, um die Pfostenhalterungen an dem Pfosten zu befestigen.

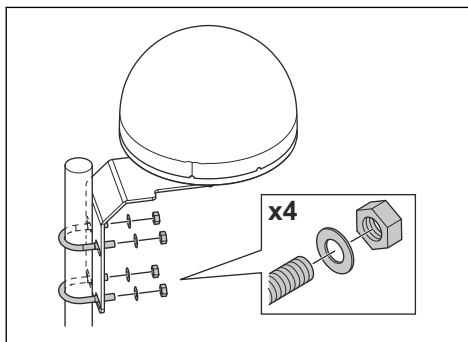

4. Verbinden Sie das Niederspannungskabel mit dem Adapterkabel und dem Netzteil. Siehe *So finden Sie die richtige Position für das Netzteil auf Seite 49*.
5. Befestigen Sie das Niederspannungskabel von der Referenzstation bis zum Netzteil mit Kabelbindern am Pfosten.



ACHTUNG: Wenn das Niederspannungskabel nicht fest mit Kabelbindern befestigt wird, kann es bei starkem Wind beschädigt werden.

6. Stellen Sie das Netzteil 30-200 cm/1-6.5 ft. über den Boden. Siehe *So finden Sie die richtige Position für das Netzteil auf Seite 49*.
7. Schließen Sie das Netzteil an eine Steckdose mit 100-240 V an.
8. Warten Sie, bis die rote und die orangefarbene LED-Anzeige leuchten. Die blaue LED-Anzeigelampe muss 3 Sekunden lang blinken und 2 Sekunden lang aus sein.

Hinweis: Wenn die LED-Anzeigelampen nicht den richtigen Status anzeigen, siehe *LED-Anzeigelampe an der Referenzstation für die Fehlerbehebung auf Seite 52*.

5.3.4.4 So wird die Referenzstation an einer Wand installiert

Hinweis: Da Wandmaterialien variieren, sind keine Schrauben zur Befestigung an der Wand im Lieferumfang enthalten.

1. Halten Sie den Arm für die Referenzstation an der Wand fest, an der Sie ihn befestigen möchten. Bringen Sie an der Wand 4 Markierungen für die 4 Schrauben an.

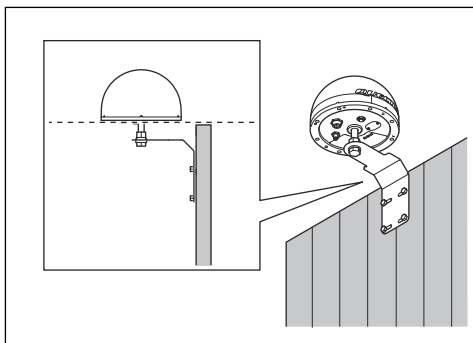

Hinweis: Wenn die Referenzstation an einer Wand montiert wird, muss die Referenzstation über die Wand hinausragen.

2. Bohren Sie 4 Löcher für die 4 Schrauben in die Wand.
3. Montieren Sie die 4 Schrauben in den Bohrungen in der Wand.

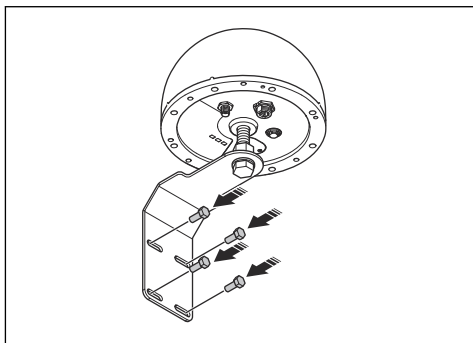

4. Verbinden Sie das Niederspannungskabel mit dem Adapterkabel und dem Netzteil.
5. Befestigen Sie das Niederspannungskabel mit Kabelbindern entlang der Wand von der Referenzstation zum Netzteil.



ACHTUNG: Wenn das Niederspannungskabel nicht fest mit

Kabelbindern befestigt wird, kann es bei starkem Wind beschädigt werden.

6. Stellen Sie das Netzteil 30-200 cm/1-6.5 ft. über den Boden. Siehe *So finden Sie die richtige Position für das Netzteil auf Seite 49.*
7. Schließen Sie das Netzteil an eine Steckdose mit 100–240 V an.
8. Warten Sie, bis die rote und die orangefarbene LED-Anzeige leuchten. Die blaue LED-Anzeigelampe muss 3 Sekunden lang blinken und 2 Sekunden lang aus sein.

Hinweis: Wenn die LED-Anzeigelampen nicht den richtigen Status anzeigen, siehe *LED-Anzeigelampe an der Referenzstation für die Fehlerbehebung auf Seite 52.*

5.4 Wartung



WARNUNG: Trennen Sie das Gerät vor jeder Wartung oder Reinigung vom Netzteil.



ACHTUNG: Reinigen Sie das Gerät nicht mit einem Hochdruckreiniger. Verwenden Sie zum Reinigen kein Lösungsmittel.

Zur Gewährleistung einer besseren Betriebszuverlässigkeit und einer längeren Lebensdauer überprüfen und reinigen Sie das Gerät regelmäßig. Tauschen Sie ggf. Verschleißteile aus.

5.4.1 Wartungsplan

Der Wartungsplan zeigt, wie Wartungs- und Instandhaltungsarbeiten am Gerät durchzuführen sind. Befolgen Sie den Wartungsplan, um einen besseren Betrieb und eine längere Lebensdauer des Geräts zu gewährleisten.

X = Diese Anweisungen sind in dieser Bedienungsanleitung enthalten.

O = Diese Anweisungen sind nicht in dieser Bedienungsanleitung enthalten. Zugelassenen Servicehändler kontaktieren.

Wartungsplan	Jährlich	Alle drei Jahre
Das Gerät bei Bedarf mit einem feuchten Tuch reinigen.		X
Das Gerät auf Beschädigung und Verschleiß prüfen.		X
Service meldungen auf empfohlene Upgrades prüfen.	O	

5.5 Störungen beseitigen

5.5.1 LED-Anzeigelampe an der Referenzstation für die Fehlerbehebung

Lampe	Ursache	Maßnahme
Die LED-Anzeigen leuchten nicht auf.	Das Gerät wird nicht mit Strom versorgt.	Sicherstellen, dass das Netzteil an eine Steckdose angeschlossen ist. Sicherstellen, dass alle Kabel richtig angeschlossen sind.
Die blaue LED blinkt alle 5 Sekunden 1 Mal.	Das Gerät empfängt keine Satellitensignale.	Sicherstellen, dass die Referenzstation korrekt installiert ist. Sicherstellen, dass sich zwischen Referenzstation und Himmel keine empfangsbeeinträchtigenden Hindernisse befinden.
Die orangefarbene LED leuchtet nicht.	Die Referenzstation hat keine Mobilfunkverbindung zur Husqvarna Cloud.	Das Gerät neu starten. Falls das Problem weiterhin besteht, an einen Husqvarna Servicehändler wenden.

5.6 Lagerung und Entsorgung

5.6.1 Lagerung

Husqvarna empfiehlt, die Referenzstation während der Wintersaison im Freien zu belassen. Lassen Sie die Referenzstation an der Stromversorgung angeschlossen.

5.6.2 Entsorgung

Die Europäische Richtlinie 2012/19/EU über die Entsorgung von Elektro- und Elektronik-Altgeräten schreibt vor, dass alte elektrische Haushaltsgeräte nicht über den normalen, unsortierten Hausmüll entsorgt werden dürfen. Altgeräte müssen separat gesammelt werden, um die Rückgewinnung und das Recycling der enthaltenen Materialien zu optimieren und die Auswirkungen auf Gesundheit und Umwelt zu

reduzieren. Das durchgestrichene Abfalltonnensymbol auf dem Gerät erinnert Sie daran, das Gerät bei der Entsorgung separat vom Hausmüll zu entsorgen. Kunden werden gebeten, sich an ihre lokale Behörde oder ihren Händler zu wenden, um Informationen zur ordnungsgemäßen Entsorgung ihrer Altgeräte zu erhalten.



Hinweis: Das Symbol ist auf dem Gerät oder der Verpackung des Geräts zu finden.

5.6.3 Entsorgen von Elektro- und Elektronik-Altgeräten

Gilt nur für Deutschland



Die durchgestrichene Abfalltonne weist darauf hin, dass Sie gesetzlich verpflichtet sind, dieses Gerät getrennt vom unsortierten Siedlungsabfall zu entsorgen. Die Entsorgung im Restmüll oder im gelben Sack ist verboten. Wenn das Produkt Einwegbatterien oder Akkus enthält, die nicht dauerhaft installiert sind, müssen diese vor der Entsorgung des Produkts entfernt und separat als Batterien bzw. Akkus entsorgt werden.

Informationen zur Rückgabe von Elektro- und Elektronik-Altgeräten für Privathaushalte:

Wie im Folgenden näher beschrieben, sind bestimmte Vertreter verpflichtet, Elektro- und Elektronik-Altgeräte kostenlos zurückzunehmen.

Vertreiber von Elektro- und Elektronikgeräten mit einer Verkaufsfläche von mindestens 400 m² und Lebensmittelhändler mit einer Gesamtverkaufsfläche von mindestens 800 m², die mehrmals im Kalenderjahr oder beständig Elektro- und Elektronikgeräte abgeben und verkaufen, sind unter den folgenden Umständen zur Rücknahme von Geräten verpflichtet:

1. Beim Verkauf eines neuen Elektro- oder Elektronikgeräts muss der Vertreter ein Altgerät desselben Gerätetyps kostenlos zurücknehmen, das im Wesentlichen die gleichen Funktionen wie das neue Gerät bereitstellt. Dies muss an dem Standort, an dem das Gerät abgegeben wird, oder in unmittelbarer Nähe geschehen. Privathaushalte gelten auch als der Ort, an dem das Gerät abgegeben wird, sofern das Produkt dorthin geliefert wird: In diesem Fall werden Altgeräte ohne Kosten für den Endbenutzer abgeholt.

2. Der Vertreter muss Altgeräte mit einem Durchmesser von weniger als 25 cm auf Wunsch des Endbenutzers an der Verkaufsstelle oder in unmittelbarer Nähe zurücknehmen. Diese Rückgabe muss nicht mit dem Kauf von Elektro- oder Elektronikgeräten in Verbindung stehen und ist auf drei Altgeräte pro Gerätetyp beschränkt.

Bei Abschluss des Kaufvertrags für ein neues Elektro- oder Elektronikgerät muss der Vertreter den Endbenutzer über sein Recht informieren, das Altgerät zurückzugeben oder kostenlos abholen zu lassen, und den Endbenutzer fragen, ob er beabsichtigt, ein Altgerät bei der Lieferung des neuen Geräts zurückzugeben.

Dies gilt auch für den Vertrieb über Telekommunikation, wenn die Lager- und Versandfläche für Elektro- und Elektronikgeräte mindestens 400 m² beträgt oder wenn die gesamte Lager- und Versandfläche mindestens 800 m² beträgt, wobei die kostenlose Abholung von Elektro- oder Elektronikgeräten auf die folgenden Kategorien beschränkt ist:

- 1 (Wärmeüberträger)
- 2 (Geräte mit Displays) und
- 4 (große Geräte mit mindestens einer äußeren Abmessung von mehr als 50 cm)

Für alle anderen Elektro- und Elektronikgeräte muss der Vertreter entsprechende Rücknahmestellen in

angemessener Nähe zum Endverbraucher sicherstellen. Dies gilt auch für Altgeräte, bei denen keine äußere Abmessung 25 cm überschreitet, die der Endbenutzer zurückgeben möchte, ohne ein neues Gerät zu erwerben.

Datenschutz

Alle Endbenutzer von Elektro- und Elektronik-Altgeräten sind dafür verantwortlich, alle personenbezogenen Daten von den zu entsorgenden Elektro- und Elektronik-Altgeräten zu löschen.

WEEE-Registrierungsnummer

Husqvarna 10168717

Sammlungs- und Verwertungsraten

Gemäß der WEEE-Richtlinie sind die EU-Mitgliedstaaten verpflichtet, Daten über Elektro- und Elektronik-Altgeräte zu sammeln und diese Daten an die Europäische Kommission zu übermitteln. Weitere Informationen hierzu finden Sie auf der BMUV-Website: <https://www.bmu.de/themen/wasser-ressourcen-abfall/kreislaufwirtschaft/statistiken/elektro-und-elektronikaltgeraete>

5.7 Technische Daten

Abmessungen	
Breite, cm/Zoll	22/8,7
Höhe, cm/Zoll	15/5,9
Gewicht, Referenzstation kg/lb	2,1/4,6
Gewicht, Arm kg/lb	1,1/2,4
Gerätedaten	
Art des Netzteils	AP-40BAA
Netzteil Eingang, V AC	100-240
Netzteil Ausgang, V DC	28
Netzteil Ausgang, A	1,3
Niederspannungskabel, Länge m/ft	20/66
IP-Code Referenzstation	IP67
IP-Code Netzteil	IP44
Leistungsaufnahme, W	≤ 2,5

Mobilfunkverbindung	
Unterstützte Frequenzbänder	LTE-FDD: B1/2/3/4/5/7/8/12/13/18/19/20/25/26/28/66
	LTE-TDD: B34/38/39/40/41
	WCDMA: B1/2/4/5/6/8/19
	GSM/EDGE: B2/3/5/8

WLAN	
Unterstützte Frequenzbänder	Kanal 1–11 (2.412–2.462 MHz)
	Kanal 12–13 (2467–2472 MHz)
Betriebsfrequenzband, MHz	2.402–2.480
Maximale übertragene Leistung, dBm	18

GNSS		
Unterstützte Systeme und Frequenzen	GPS	L1 C/A, L2C, L5
	GLONASS	L1, L2
	Galileo	E1, E5a, E5b, E6
	BDS	B1I, B1C, B2a, B2b, B2I, B3I
	QZSS	L1 C/A, L2C, L5, L6
	NavIC	L5

Die vollständige Kompatibilität zwischen dem Gerät und anderen Arten von drahtlosen Systemen wie Fernbedienungen und Funksendern kann nicht garantiert werden.

5.8 Konformitätserklärung

5.8.1 EU-Konformitätserklärung, Originalversion

EU Declaration of Conformity (DoC)

We, Quectel Wireless Solutions Co., Ltd.

Add: No. 8 Waipojing Road, Sijing Town, Songjiang District, Shanghai 201601, China

Tel: +86 21 51086236

Fax: +86 21 51086236

Declare under our sole responsibility that the product:

Product name: EPOS® Reference Station RS 4G

Trade name: Husqvarna

Type or model: EPOS RS 4G

Country of Origin: China

to which this declaration relates is in conformity with the essential requirements and other relevant requirements of the RE Directive (2014/53/EU) and EU Directive 2011/65/EU(RoHS2.0).

The product is compliant with the following standards and/or other normative documents:

SAFETY (art 3.1.a): EN IEC 62368-1

EMC (art 3.1.b): EN 55032, EN 55035, EN 301 489-1, EN 301 489-17, EN 301 489-19, EN 301 489-52

SPECTRUM (art 3.2): EN 300 328, EN 303 413, EN 301 511, EN 301 908-1, EN 301 908-2, EN 901 908-13

HEALTH (art 3.1.a): EN 62311: 2020

CYBERSECURITY (art 3.3d,3.3e): EN 18031-1, EN 18031-2

RoHS 2.0: EN IEC63000:2018

EU Representative:

Company Name: UAB BREITTO

Address: BAUBLIU G. 3 92384 DARGUZIU K. LITHUANIA

Contact information: JASON KER, 00372 5700 3490 (Tel.), rep.bridg@gmail.com (e-Mail)

UK Representative:

Company Name: Stars Dreams Ltd

Address: 21 GREAT TOWER ST LONDON UNITED KINGDOM

Contact information: JASON KER, +44 7956426079 (Tel.), rep.bridg@gmail.com (e-Mail)

Signed for and on behalf of:



Signature of authorized person: Windy Fang

Title: GNSS Director

Date of issue: 2026/02

5.8.2 EU-Konformitätserklärung, Übersetzung

Wir, Quectel Wireless Solutions Co., Ltd.

Adresse: No. 8 Waipojing Road, Sijing Town, Songjiang District, Shanghai 201601, China.



Tel: +86 21 51086236

Fax: +86 21 51086236

erklären in alleiniger Verantwortung, dass das Gerät:

Produktname: EPOS® Referenzstation RS 4G

Handelsname: Husqvarna

Typ oder Modell: EPOS® RS 4G

Ursprungsland: China

auf das sich diese Erklärung bezieht, den wesentlichen Anforderungen und anderen relevanten Anforderungen der Funkanlagen-Richtlinie (2014/53/EU) sowie der EU-Richtlinie 2011/65/EU (RoHS 2.0) entspricht.

Das Produkt entspricht den folgenden Standards und/oder anderen normativen Dokumenten:

SICHERHEIT (Art. 3.1.a): EN IEC 62368-1

EMV (Art. 3.1.b): EN 55032, EN 55035, EN 301 489-1, EN 301 489-17, EN 301 489-19, EN 301 489-52

SPEKTRUM (Art. 3.2): EN 300 328, EN 303 413, EN 301 511, EN 301 908-1, EN 301 908-2, EN 901 908-13

GESUNDHEIT (Art. 3.1.a): EN 62311: 2020

CYBERSICHERHEIT (Art. 3.3D, 3.3e): EN 18031-1, EN 18031-2

RoHS 2.0: EN IEC63000:2018

EU-Vertreter:

Firmenname: UAB BREITTO

Adresse: BAUBLIU G. 3 92384 DARGUZU K.
LITHUANIA

Kontaktinformationen: JASON KER, 00372 5700 3490
(Tel.), rep.bridg@gmail.com (E-Mail)

Vertreter im Vereinigten Königreich:

Firmenname: Stars Dreams Ltd

Adresse: 21 GREAT TOWER ST LONDON,
VEREINIGTES KÖNIGREICH

Kontaktinformationen: JASON KER, +44 7956426079
(Tel.), rep.bridg@gmail.com (E-Mail)

Unterschiedet für und im Namen von: Windy Fang

Unterschrift der berechtigten Person: Windy Fang

Titel: GNSS Director

Ausgabedatum: 2026/02

6 Εγχειρίδιο χρήσης

6.1 Ασφάλεια

6.1.1 Ορισμοί για την ασφάλεια

Για την επισήμανση ιδιαίτερα σημαντικών τμημάτων του εγχειριδίου, χρησιμοποιούνται προειδοποιήσεις, συστάσεις προσοχής και σημειώσεις.



ΠΡΟΕΙΔΟΠΟΙΗΣΗ: Χρησιμοποιείται όταν υπάρχει κίνδυνος τραυματισμού ή θανάτου του χειριστή ή άλλων παριστάμενων ατόμων, αν δεν τηρηθούν οι οδηγίες που παρέχονται στο εγχειρίδιο.



ΠΡΟΣΟΧΗ: Χρησιμοποιείται όταν υπάρχει κίνδυνος πρόκλησης ζημιάς στο προϊόν, σε άλλα υλικά ή στον παρακείμενο χώρο, αν δεν τηρηθούν οι οδηγίες που παρέχονται στο εγχειρίδιο.

Περιεχόμενα Χρησιμοποιείται για παροχή περισσότερων πληροφοριών, οι οποίες χρειάζονται σε μια δεδομένη κατάσταση.

6.1.2 Γενικές οδηγίες ασφαλείας



ΠΡΟΕΙΔΟΠΟΙΗΣΗ: Πρωτό χρησιμοποιήσετε το προϊόν, διαβάστε τις παρακάτω προειδοποιητικές οδηγίες.

- Αυτή η συσκευή πληροί τις απαιτήσεις της ΕΕ (2014/53/ΕΕ, άρθρο 3 παράγραφος 1 σημείο α) σχετικά με τον περιορισμό της έκθεσης του ευρέως κοινού σε ηλεκτρομαγνητικά πεδία μέσω προστασίας της υγείας. Η συσκευή συμμορφώνεται με τις προδιαγραφές ραδιοσυχνότητας (RF) όταν η συσκευή χρησιμοποιείται σε απόσταση 20 cm / 8 in. από το σώμα σας.
- Τηρείτε τους εθνικούς κανονισμούς για την ασφάλεια των ηλεκτρικών συσκευών.
- Το προϊόν πρέπει να χρησιμοποιείται μόνο με το τροφοδοτικό που παρέχεται από τη Husqvarna.
- Το προϊόν επιτρέπεται να χρησιμοποιείται μόνο με τον εξοπλισμό που συνιστάται από τον κατασκευαστή. Όλες οι άλλες χρήσεις είναι εσφαλμένες. Οι οδηγίες του κατασκευαστή για τη λειτουργία και την επισκευή πρέπει να τηρούνται επακριβώς.
- Η χρήση, η συντήρηση και η επισκευή του προϊόντος επιτρέπεται να γίνεται μόνο από άτομα που είναι πλήρως εξοικειωμένα με τα ιδιαίτερα χαρακτηριστικά του και τους κανονισμούς

ασφαλείας. Πρωτό χρησιμοποιήσετε το προϊόν, διαβάστε το εγχειρίδιο χρήσης προσεκτικά και βεβαιωθείτε ότι έχετε κατανοήσει τις οδηγίες.

- Η Husqvarna δεν εγγυάται την πλήρη συμβατότητα του προϊόντος με άλλα ασύρματα συστήματα, όπως τηλεχειριστήρια, ραδιοπομπούς, βοηθήματα ακοής, υπόγειες ηλεκτρικές περιφράξεις για ζώα ή παρόμοιο εξοπλισμό.
- Απαγορεύεται η τροποποίηση της αρχικής σχεδίασης του προϊόντος. Οποιαδήποτε τροποποίηση γίνεται με δικό σας κίνδυνο.
- Ελέγξτε το προϊόν για ζημιές προτού το εκκινήσετε. Μην χρησιμοποιείτε το προϊόν, αν έχει υποστεί ζημιά.
- Η θερμοκρασία λειτουργίας είναι από -30°C έως 60°C / -22°F έως 140°F. Η θερμοκρασία αποθήκευσης είναι από -30°C έως 80°C / -22°F έως 176°F.

6.1.3 Οδηγίες ασφαλείας για την εγκατάσταση



ΠΡΟΕΙΔΟΠΟΙΗΣΗ: Πρωτό χρησιμοποιήσετε το προϊόν, διαβάστε τις παρακάτω προειδοποιητικές οδηγίες.

- Μην τοποθετείτε το τροφοδοτικό σε θέση όπου υπάρχει κίνδυνος να βραχεί. Μην τοποθετείτε το τροφοδοτικό πάνω στο έδαφος.
- Μην περικλείετε το τροφοδοτικό με οποιοδήποτε υλικό. Το νερό από την υγραποίηση υδρατμών μπορεί να προκαλέσει βλάβη στο τροφοδοτικό και να αυξήσει τον κίνδυνο ηλεκτροπληξίας.
- Κίνδυνος ηλεκτροπληξίας. Η σύνδεση του τροφοδοτικού σε πρίζα τοίχου θα πρέπει να γίνεται μόνο σε εγκαταστάσεις που διαθέτουν ρελέ διαφυγής (RCD). Εφαρμόζεται στις Η.Π.Α. και τον Καναδά. Εάν η τροφοδοσία ρεύματος είναι εγκατεστημένη σε εξωτερικό χώρο: Κίνδυνος ηλεκτροπληξίας. Εγκατάσταση μόνο σε μια πρίζα με καπάκι κατηγορίας A GFCI (RCD) που έχει περίβλημα ανθεκτικό στις καιρικές συνθήκες, με το καπάκι του βύσματος σύνδεσης να έχει τοποθετηθεί ή αφαιρεθεί.
- Βεβαιωθείτε ότι τα βύσματα του καλωδίου χαμηλής τάσης και του τροφοδοτικού είναι καθαρά και στεγνά πριν τα συνδέσετε.
- Υπάρχει κίνδυνος πτώσης αντικειμένων κατά την εγκατάσταση του σταθμού αναφοράς. Αυτό μπορεί να προκαλέσει τραυματισμό.
- Το καλώδιο της παροχής ρεύματος και το καλώδιο προέκτασης πρέπει να βρίσκονται έξω από τον χώρο εργασίας, για να μην υποστούν ζημιά τα καλώδια.

- Υπάρχει κίνδυνος πτώσης εάν εγκαταστήσετε τον σταθμό αναφοράς σε υψηλή θέση. Βεβαιωθείτε ότι βρίσκεστε σε σταθερή θέση κατά την εγκατάσταση του σταθμού αναφοράς.

6.1.4 Οδηγίες ασφαλείας για τη συντήρηση



ΠΡΟΕΙΔΟΠΟΙΗΣΗ: Προτού χρησιμοποιήσετε το προϊόν, διαβάστε τις παρακάτω προειδοποιητικές οδηγίες.

- Αποσυνδέστε το προϊόν από το τροφοδοτικό πριν το καθαρίσετε ή εκτελέσετε συντήρηση στο προϊόν.

6.1.5 Σε περίπτωση καταιγίδας

Για να μειώσετε τον κίνδυνο πρόκλησης ζημιών στα ηλεκτρικά εξαρτήματα του σταθμού αναφοράς, συνιστάται να αποσυνδέετε το τροφοδοτικό από το σταθμό αναφοράς εάν υπάρχει κίνδυνος καταιγίδας. Συνδέστε ξανά το τροφοδοτικό όταν δεν υπάρχει κίνδυνος καταιγίδας.

6.1.6 Κυβερνοασφάλεια

Συστάσεις ασφαλείας:

- Μην ρυθμίζετε και μην χειρίζεστε το προϊόν σε μη αξιόπιστα ή δημόσια δίκτυα Wi-Fi.

6.1.6.1 Εξωτερικές υπηρεσίες

Αυτές οι υπηρεσίες είναι διαθέσιμες μέσω των διασυνδέσεων δικτύου:

- Υπηρεσίες backend: Επιπρέπει την ασφαλή διαχείριση και διαμόρφωση του προϊόντος μέσω πιστοποιημένης πρόσβασης με τη διαδικτυακή πύλη, καθώς και την ανταλλαγή δεδομένων τηλεμετρίας.
- Υπηρεσία ενημέρωσης υλικολογισμικού: Αυτή η υπηρεσία στέλνει το νέο υλικολογισμικό με ασύρματη ενημέρωση (FOTA) στο προϊόν. Αυτές οι ενημερώσεις διατηρούν ενημερωμένες την ασφάλεια και τις λειτουργίες του προϊόντος.

6.1.6.2 Διασύνδεση Wi-Fi

Το Wi-fi Direct χρησιμοποιείται για τη διαχείριση τοπικών συσκευών. Οι συνδέσεις Wi-Fi προστατεύονται με προσωπικά πρωτόκολλα κρυπτογράφησης WPA/WPA2. Η σύνδεση προστατεύεται με όνομα χρήστη και κωδικό πρόσβασης.

6.1.6.3 Διαπαφή κινητής τηλεφωνίας

Η διαπαφή κινητής τηλεφωνίας υποστηρίζει ενημερώσεις υλικολογισμικού, διαχείριση συσκευών και αποστολή δεδομένων διόρθωσης. Το προϊόν χρησιμοποιεί τυπικά πρωτόκολλα του κλάδου για την ασφάλεια των συνδέσεων κινητής τηλεφωνίας.

6.2 Εισαγωγή

Αριθμός σειράς:

Κωδικός πρόσβασης:

Ο αριθμός σειράς βρίσκεται στην πινακίδα στοιχείων και στο χαρτοκιβώτιο του προϊόντος. Χρησιμοποιήστε τον αριθμό σειράς για να δηλώσετε το προϊόν σας στη διεύθυνση www.husqvarna.com.

6.2.1 Υποστήριξη

Για υποστήριξη και για προηγμένες ρυθμίσεις του προϊόντος, απευθυνθείτε στον αντιπρόσωπο σέρβις της Husqvarna. Ο κωδικός πρόσβασης του προϊόντος είναι απαραίτητος για την εκτέλεση προηγμένων ρυθμίσεων του προϊόντος.

6.2.2 Περιγραφή προϊόντος

Περιεχόμενα Η Husqvarna ενημερώνει τακτικά την εμφάνιση και τη λειτουργία των προϊόντων.

Το προϊόν είναι ένας σταθμός αναφοράς που λαμβάνει δορυφορικά σήματα και αποστέλλει δεδομένα διόρθωσης στο ρομποτικό χλοοκοπτικό. Τα δεδομένα διόρθωσης προς το ρομποτικό χλοοκοπτικό μπορούν να αποσταλούν μέσω ραδιοεπικοινωνίας ή σύνδεσης δικτύου κινητής τηλεφωνίας. Ένας μόνο σταθμός

αναφοράς μπορεί να χρησιμοποιηθεί για πολλά ρομποτικά χλοοκοπτικά.

Αυτό το προϊόν περιλαμβάνει κάρτα SIM για επικοινωνία μέσω δικτύου κινητής τηλεφωνίας. Για να χρησιμοποιήσετε μια τοπική κάρτα SIM, επικοινωνήστε με έναν αντιπρόσωπο σέρβις της Husqvarna.

6.2.3 Περιγραφή συστήματος

Το σύστημα EPOS® περιλαμβάνει ένα ρομποτικό χλοοκοπτικό, μια βάση φόρτισης και έναν σταθμό αναφοράς. Το ρομποτικό χλοοκοπτικό και ο σταθμός αναφοράς λαμβάνουν δορυφορικά σήματα καθορισμού θέσης. Ο σταθμός αναφοράς είναι ακίνητος και αποστέλλει δεδομένα διόρθωσης στο ρομποτικό χλοοκοπτικό, ώστε να επιτυγχάνεται η ακριβής θέση για το χλοοκοπτικό. Η περιοχή εργασίας δημιουργείται ουσιαστικά σε μια εφαρμογή, θέτοντας σε λειτουργία το προϊόν και προσθέτοντας σημεία διαδρομής για τη δημιουργία χάρτη σε μια εφαρμογή.

6.2.4 Επισκόπηση προϊόντος

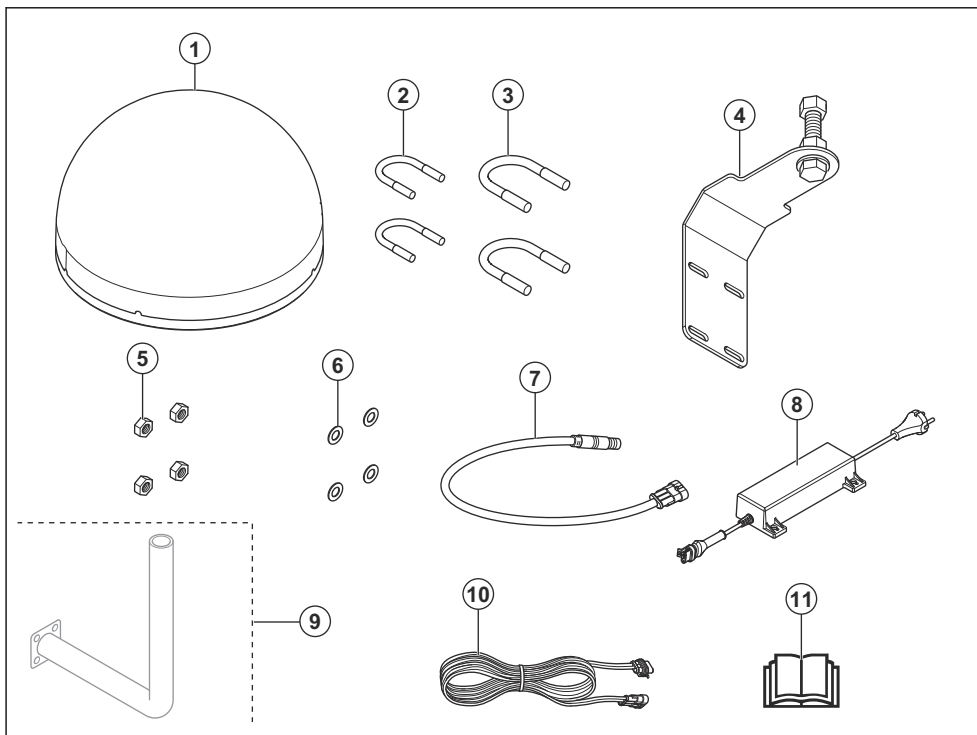

1. Σταθμός αναφοράς
2. Στήριγμα στύλου για διαστάσεις στύλου 33-38 mm/ 1,3-1,5 in.
3. Στήριγμα στύλου, για διαστάσεις στύλου 39-55 mm/1,5-2,2 in.
4. Μπράτσο στήριξης
5. Παξιμάδια
6. Ροδέλες
7. Καλώδιο προσαρμογέα

8. Παροχή ρεύματος¹¹
9. Στήριγμα ανάρτησης σε τοίχο¹²
10. Καλώδιο χαμηλής τάσης
11. Εγχειρίδιο χρήσης

6.2.5 Ενδεικτική λυχνία LED στον σταθμό αναφοράς για λειτουργία

Ο παρακάτω πίνακας δείχνει την κατάσταση της λυχνίας LED για το προϊόν, όταν λειτουργεί σωστά.

Κατάσταση ενδεικτικής λυχνίας LED	Περιγραφή
Σταθερά κόκκινη ενδεικτική λυχνία LED.	Το προϊόν είναι ενεργοποιημένο και τροφοδοτείται με ρεύμα.
Σταθερά πορτοκαλί ενδεικτική λυχνία LED.	Το προϊόν διαθέτει σύνδεση κινητής τηλεφωνίας στο Husqarna Cloud.
Η μπλε ενδεικτική λυχνία LED αναβοσβήνει για 3 δευτερόλεπτα και, στη συνέχεια, σβήνει για 2 δευτερόλεπτα.	Το προϊόν λαμβάνει δορυφορικά σήματα.

¹¹ Η εμφάνιση μπορεί να διαφέρει ανάλογα με την αγορά.

¹² Πωλείται χωριστά.

6.2.6 Σύμβολα στο προϊόν

Τα σύμβολα αυτά βρίσκονται πάνω στο προϊόν. Βεβαιωθείτε ότι τα έχετε κατανοήσει.



Αυτό το προϊόν συμμορφώνεται με τις ισχύουσες Οδηγίες της Ε.Ε.



Δεν επιτρέπεται η απόρριψη του προϊόντος ως συνηθισμένο οικιακό απόρριμμα. Φροντίστε να τηρείτε τους κρατικούς κανονισμούς και να χρησιμοποιείτε το τοπικό σύστημα ανακύκλωσης.

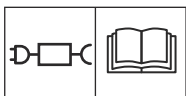

Χρησιμοποιήστε ένα αποσπώμενο τροφοδοτικό με τις ονομαστικές τιμές λειτουργίας που αναφέρονται στην πινακίδα στοιχείων δίπλα από το σύμβολο.

Περιεχόμενα Άλλα σύμβολα/σήματα που υπάρχουν στο προϊόν αναφέρονται σε απαιτήσεις πιστοποίησης για ορισμένες αγορές.

6.2.7 Ζημιά στο προϊόν

Δεν φέρουμε ευθύνη για ζημιές στο προϊόν μας εάν:

- Το προϊόν έχει επισκευαστεί λανθασμένα.
- Το προϊόν έχει επισκευαστεί με εξαρτήματα που δεν προέρχονται από τον κατασκευαστή ή που δεν έχουν εγκριθεί από τον κατασκευαστή.
- Το προϊόν διαθέτει ένα αξεσουάρ που δεν προέρχεται από τον κατασκευαστή ή που δεν έχει εγκριθεί από τον κατασκευαστή.
- Το προϊόν δεν έχει επισκευαστεί σε εγκεκριμένο κέντρο σέρβις ή από εγκεκριμένη αρχή.

6.3 Εγκατάσταση

6.3.1 Εισαγωγή - Εγκατάσταση



ΠΡΟΕΙΔΟΠΟΙΗΣΗ: Πριν από την εγκατάσταση του προϊόντος, διαβάστε και κατανοήστε το κεφάλαιο για την ασφάλεια.



ΠΡΟΣΟΧΗ: Χρησιμοποιείτε μόνο γνήσια ανταλλακτικά και υλικά εγκατάστασης.

Περιεχόμενα Για περισσότερες πληροφορίες σχετικά με την εγκατάσταση, ανατρέξτε στη διεύθυνση www.husqvarna.com.

6.3.2 Εξέταση του σημείου τοποθέτησης του σταθμού αναφοράς



ΠΡΟΣΟΧΗ: Εάν υπάρχει στην περιοχή αλεξικέραυνο, μην τοποθετήσετε τον σταθμό αναφοράς σε μεγαλύτερο ύψος από το αλεξικέραυνο.



ΠΡΟΣΟΧΗ: Μην εγκαθιστάτε τον σταθμό αναφοράς σε κοντάρι. Τυχόν μετακινήσεις του σταθμού αναφοράς θα επηρεάσουν τα δεδομένα διόρθωσης που αποστέλλονται στο προϊόν με την ακριβή θέση.

- Εγκαταστήστε τον σταθμό αναφοράς σε ένα σταθερό αντικείμενο που δεν μπορεί να μετακινηθεί ή να περιστραφεί.
- Εγκαταστήστε τον σταθμό αναφοράς σε έναν στύλο ή σε έναν τοίχο. Ο στύλος πρέπει να έχει διάμετρο 33–55 mm / 1,3–2,2 in. για να ταιριάζουν τα εξαρτήματα στον σταθμό αναφοράς.
- Βεβαιωθείτε ότι ο σταθμός αναφοράς έχει πλήρη ορατότητα προς τον ουρανό. Βεβαιωθείτε ότι ο ουρανός είναι ορατός χωρίς εμπόδια σε όλες τις κατευθύνσεις σε γωνίες ανώψωσης πάνω από 10°.

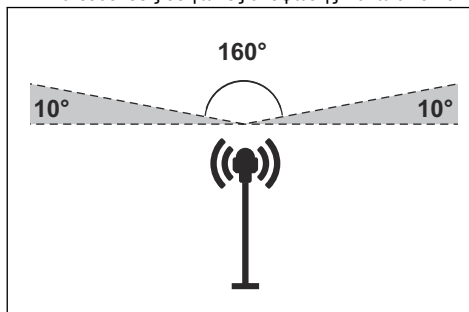

Περιεχόμενα Εάν το στήριγμα για τον σταθμό αναφοράς είναι τοποθετημένο σε τοίχο, ο σταθμός αναφοράς πρέπει να βρίσκεται πάνω από τον τοίχο. Δεν πρέπει να υπάρχει μέταλλο στον τοίχο.

- Τοποθετήστε τον σταθμό αναφοράς σε ύψος τουλάχιστον 2,5 m / 8 ft.
- Βεβαιωθείτε ότι η μέγιστη απόσταση μεταξύ του σταθμού αναφοράς και του προϊόντος είναι 25 km / 16 mi.
- Εγκαταστήστε τον σταθμό αναφοράς σε σημείο με κάλυψη δικτύου κινητής τηλεφωνίας.
- Βεβαιωθείτε ότι το ρομπωτικό χλοοκοπτικό διαθέτει κάλυψη δικτύου κινητής τηλεφωνίας σε όλα τα μέρη όπου λειτουργεί.

6.3.3 Εξέταση του σημείου τοποθέτησης του τροφοδοτικού



ΠΡΟΕΙΔΟΠΟΙΗΣΗ: Μην κόβετε το καλώδιο χαμηλής τάσης. Υπάρχει κίνδυνος ηλεκτροπληξίας.



ΠΡΟΣΟΧΗ: Βεβαιωθείτε ότι οι λεπίδες του ρομπωτικού χλοοκοπτικού δεν θα κόψουν τα καλώδια ρεύματος.

- Τοποθετήστε το τροφοδοτικό σε σημείο με οροφή και προστασία από τον ήλιο και τη βροχή.
- Τοποθετήστε το τροφοδοτικό σε σημείο με καλή ροή αέρα.
- Χρησιμοποιήστε μια διάταξη προστασίας από ρεύμα διαρροής (RCD) κατά τη σύνδεση του τροφοδοτικού στην πρίζα.
- Προεκτείνετε το καλώδιο χαμηλής τάσης, εάν είναι απαραίτητο. Το καλώδιο χαμηλής τάσης μπορεί να προεκταθεί έως τα 100 / 328 ft.

6.3.4 Εγκατάσταση του προϊόντος

Διαβάστε και κατανοήστε τις οδηγίες σχετικά με τον σταθμό αναφοράς. Ανατρέξτε στην ενότητα *Εγκατάσταση στη σελίδα 60*.

Διαβάστε το εγχειρίδιο χρήσης για το ρομπωτικό χλοοκοπτικό που θα χρησιμοποιηθεί μαζί με τον σταθμό αναφοράς.

Μπορείτε να εγκαταστήσετε τον σταθμό αναφοράς σε στύλο ή σε τοίχο.



ΠΡΟΣΟΧΗ: Τυχόν μετακινήσεις του σταθμού αναφοράς θα επηρεάσουν τα δεδομένα διόρθωσης που αποστέλλονται στο προϊόν με την ακριβή θέση. Ο σταθμός αναφοράς πρέπει να τοποθετηθεί σφικτά στο στύλο ή στον τοίχο.



ΠΡΟΣΟΧΗ: Τα στοιχεία στο χάρτη θα αλλάξουν θέση εάν μετακινήσετε τον σταθμό αναφοράς. Προσαρμόστε τα στοιχεία στον χάρτη ή επαναλάβετε την εγκατάσταση στις υπηρεσίες Husqvarna Fleet Services™.



ΠΡΟΣΟΧΗ: Εάν αφαιρέσετε τον σταθμό αναφοράς, μην αφαιρέσετε το στήριγμα από τον στύλο ή τον τοίχο. Κρατήστε το στήριγμα στον στύλο ή στον τοίχο. Στη συνέχεια, μπορείτε να τοποθετήσετε ξανά τον σταθμό αναφοράς στην ίδια θέση.



ΠΡΟΣΟΧΗ: Για να αποσυνδέσετε το καλώδιο προσαρμογέα από τον σταθμό αναφοράς, τραβήξτε το μεταλλικό τμήμα προς τα κάτω. Μην τραβήξετε το καλώδιο.

6.3.4.1 Εργαλεία εγκατάστασης

- Σωληνωτό κλειδί, 13 mm.
- Σωληνωτό κλειδί, 24 mm.

6.3.4.2 Τοποθέτηση του σταθμού αναφοράς στο στήριγμα

1. Τοποθετήστε τον σταθμό αναφοράς στη βίδα στο στήριγμα.
2. Στρέψτε τη βίδα στο στήριγμα μέχρι να σταματήσει και η βίδα να αγγίξει το εσωτερικό κάτω μέρος του σταθμού αναφοράς.
3. Χρησιμοποιήστε ένα σωληνωτό κλειδί για να συνδέσετε τον σταθμό αναφοράς στη βίδα με το παξιμάδι.

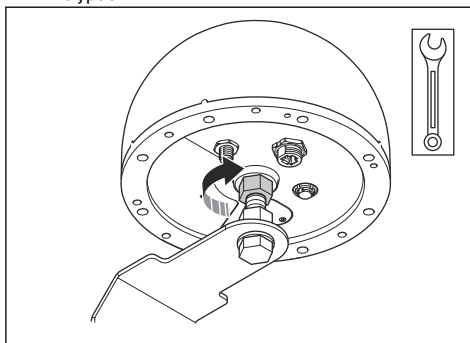

4. Χρησιμοποιήστε ένα σωληνωτό κλειδί για να ρυθμίσετε τη βίδα και το παξιμάδι για να ευθυγραμμίσετε το στήριγμα. Βεβαιωθείτε ότι μπορείτε να δείτε τις ενδεικτικές λυχνίες LED από το έδαφος και ότι το καλώδιο προσαρμογέα μπορεί να συνδεθεί.

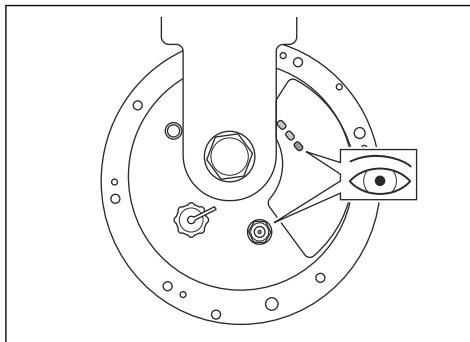

5. Σφίξτε το παξιμάδι στο στήριγμα όταν το στήριγμα βρίσκεται στη σωστή θέση.

6. Συνδέστε το καλώδιο προσαρμογέα στον σταθμό αναφοράς.

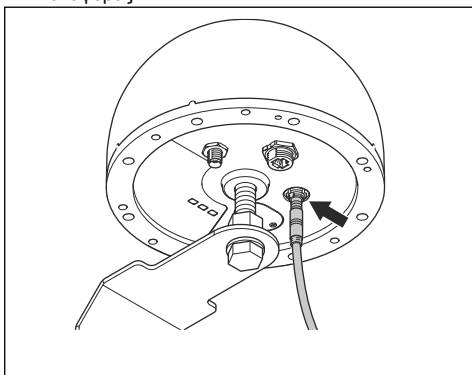

6.3.4.3 Εγκατάσταση του σταθμού αναφοράς σε στύλο

1. Στερεώστε τον στύλο σφιχτά σε τοίχο, οροφή ή στο έδαφος. Βεβαιωθείτε ότι ο στύλος δεν μπορεί να μετακινήθει εκούσια ή ακούσια.
2. Τοποθετήστε τα 2 στηρίγματα του στύλου γύρω από τον στύλο.
3. Χρησιμοποιήστε 4 ροδέλες και 4 βίδες για να συνδέσετε τα στηρίγματα του στύλου στον στύλο.

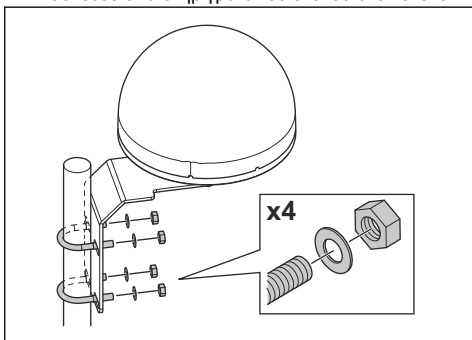

4. Συνδέστε το καλώδιο χαμηλής τάσης στο καλώδιο προσαρμογέα και στο τροφοδοτικό. Ανατρέξτε στην ενότητα *Εξέταση του σημείου τοποθέτησης του τροφοδοτικού στη σελίδα 61*.
5. Στερεώστε το καλώδιο χαμηλής τάσης στον στύλο από τον σταθμό αναφοράς στο τροφοδοτικό με δεματικά καλωδίων.



ΠΡΟΣΟΧΗ: Εάν το καλώδιο χαμηλής τάσης δεν είναι καλά στερεωμένο με δεματικά καλωδίων, μπορεί να υποστεί ζημιά από δυνατό άνεμο.

6. Τοποθετήστε την παροχή ρεύματος 30-200 σε απόσταση cm / 1-6.5 ft. πάνω από το έδαφος.

Ανατρέξτε στην ενότητα *Εξέταση του σημείου τοποθέτησης του τροφοδοτικού στη σελίδα 61*.

7. Συνδέστε το καλώδιο του τροφοδοτικού σε μια πρίζα 100-240 V.
8. Περιμένετε μέχρι να ανάψουν οι κόκκινες και πορτοκαλί ενδεικτικές λυχνίες LED. Η μπλε ενδεικτική λυχνία LED πρέπει να αναβοσβήσει για 3 δευτερόλεπτα και να σβήσει για 2 δευτερόλεπτα.

Περιεχόμενα Εάν οι ενδεικτικές λυχνίες LED δεν δείχνουν τη σωστή κατάσταση, ανατρέξτε στην ενότητα *Ενδεικτική λυχνία LED στον σταθμό αναφοράς για επίλυση προβλημάτων στη σελίδα 64*.

6.3.4.4 Εγκατάσταση του σταθμού αναφοράς σε τοίχο

Περιεχόμενα Καθώς τα υλικά των τοίχων διαφέρουν, δεν περιλαμβάνονται βίδες για στερέωση στον τοίχο.

1. Κρατήστε το βραχίονα για το σταθμό αναφοράς επάνω στον τοίχο όπου θα τον τοποθετήσετε. Σημειώστε 4 σημάρδια στον τοίχο στα σημεία που θα τοποθετήσετε 4 βίδες.

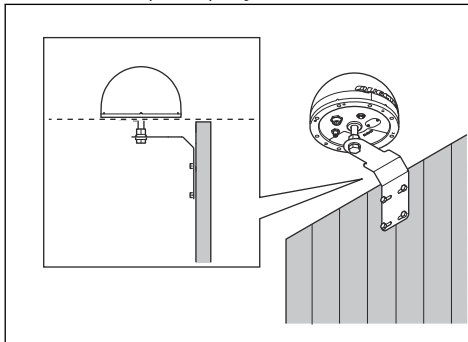

Περιεχόμενα Εάν ο σταθμός αναφοράς είναι εγκατεστημένος σε τοίχο, ο σταθμός αναφοράς πρέπει να βρίσκεται πάνω από τον τοίχο.

2. Ανοίξτε 4 οπές στον τοίχο για τις 4 βίδες.
3. Τοποθετήστε τις 4 βίδες στις οπές του τοίχου.

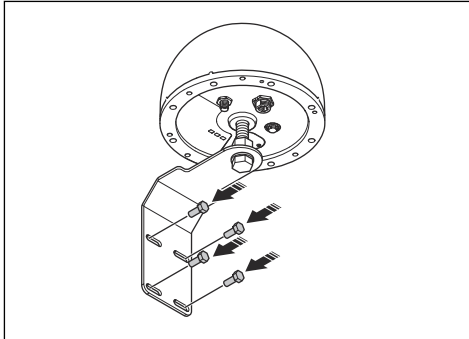

4. Συνδέστε το καλώδιο χαμηλής τάσης στο καλώδιο προσαρμογέα και στο τροφοδοτικό.
5. Στερεώστε το καλώδιο χαμηλής τάσης στον τοίχο από το σταθμό αναφοράς στην παροχή ρεύματος με δεματικά καλωδίων.



ΠΡΟΣΟΧΗ: Εάν το καλώδιο χαμηλής τάσης δεν είναι καλά στερεωμένο με δεματικά καλωδίων, μπορεί να υποστεί ζημιά από δυνατό άνεμο.

6. Τοποθετήστε την παροχή ρεύματος 30-200 σε απόσταση cm / 1-6.5 ft. πάνω από το έδαφος. Ανατρέξτε στην ενότητα *Εξέταση του σημείου τοποθέτησης του τροφοδοτικού στη σελίδα 61*.
7. Συνδέστε το καλώδιο του τροφοδοτικού σε μια πρίζα 100-240 V.
8. Περιμένετε μέχρι να ανάψουν οι κόκκινες και πορτοκαλί ενδεικτικές λυχνίες LED. Η μπλε ενδεικτική λυχνία LED πρέπει να αναβοσβήσει για 3 δευτερόλεπτα και να σβήσει για 2 δευτερόλεπτα.

Περιεχόμενα Εάν οι ενδεικτικές λυχνίες LED δεν δείχνουν τη σωστή κατάσταση, ανατρέξτε στην ενότητα *Ενδεικτική λυχνία LED στον σταθμό αναφοράς για επίλυση προβλημάτων στη σελίδα 64*.

6.4 Συντήρηση



ΠΡΟΕΙΔΟΠΟΙΗΣΗ: Αποσυνδέστε το προϊόν από το τροφοδοτικό πριν από οποιαδήποτε εργασία συντήρησης ή καθαρισμού.



ΠΡΟΣΟΧΗ: Μην χρησιμοποιείτε σύστημα πλύσης με υψηλή πίεση για να καθαρίσετε το προϊόν. Μην χρησιμοποιείτε διαλύτες για τον καθαρισμό.

Για καλύτερη λειτουργία και μεγαλύτερη διάρκεια ζωής του προϊόντος, πρέπει να καθαρίζετε τακτικά το προϊόν και να αντικαθιστάτε τυχόν φθαρμένα εξαρτήματα.

6.4.1 Πρόγραμμα συντήρησης

Το πρόγραμμα συντήρησης δείχνει τον τρόπο εκτέλεσης εργασιών σέρβις και συντήρησης στο προϊόν. Ακολουθήστε το πρόγραμμα συντήρησης για καλύτερη λειτουργία και για να αυξήσετε τη διάρκεια ζωής του προϊόντος.

X = Οι οδηγίες παρέχονται σε αυτό το εγχειρίδιο χρήσης.

O = Οι οδηγίες δεν παρέχονται σε αυτό το εγχειρίδιο χρήσης. Απευθυνθείτε σε έναν εγκεκριμένο αντιπρόσωπο σέρβις.

Πρόγραμμα συντήρησης	Ετήσια	Κάθε τρίτο χρόνο
Εάν είναι απαραίτητο, καθαρίστε το προϊόν με ένα υγρό πανί.		X
Ελέγξτε το προϊόν για ζημιές και φθορά.		X
Ελέγξτε τα μηνύματα σέρβις για προτεινόμενες αναβαθμίσεις.	O	

6.5 Επίλυση προβλημάτων

6.5.1 Ενδεικτική λυχνία LED στον σταθμό αναφοράς για επίλυση προβλημάτων

Φως	Αιτία	Ενέργεια
Οι ενδεικτικές λυχνίες LED δεν ανάβουν.	Το προϊόν δεν λαμβάνει ρεύμα.	Βεβαιωθείτε ότι η μονάδα τροφοδοτικού είναι συνδεδεμένη σε γειωμένη πρίζα. Βεβαιωθείτε ότι όλα τα καλώδια λειτουργούν σωστά.
Η μπλε ενδεικτική λυχνία LED αναβοσβήνει 1 φορά κάθε 5 δευτερόλεπτα.	Το προϊόν δεν λαμβάνει δορυφορικά σήματα.	Βεβαιωθείτε ότι ο σταθμός αναφοράς έχει τοποθετηθεί σωστά. Βεβαιωθείτε ότι ο σταθμός αναφοράς έχει καλή ορατότητα προς τον ουρανό.
Η πορτοκαλί ενδεικτική λυχνία LED είναι σβηστή.	Ο σταθμός αναφοράς δεν διαθέτει σύνδεση δικτύου κινητής τηλεφωνίας στο Husqvarna Cloud.	Επανεκκινήστε το προϊόν. Εάν το πρόβλημα παραμένει, επικοινωνήστε με έναν αντιπρόσωπο σέρβις της Husqvarna.

6.6 Αποθήκευση και απόρριψη

6.6.1 Αποθήκευση

Η Husqvarna συνιστά να διατηρείτε τον σταθμό αναφοράς σε εξωτερικό χώρο κατά τη χειμερινή περίοδο. Διατηρείτε το τροφοδοτικό συνδεδεμένο στον σταθμό αναφοράς.

6.6.2 Απόρριψη

Σύμφωνα με την ευρωπαϊκή οδηγία 2012/19/ΕΕ σχετικά με τα απόβλητα ειδών ηλεκτρικού και ηλεκτρονικού εξοπλισμού (ΑΗΗΕ), η απόρριψη της παλιάς ηλεκτρικής συσκευής δεν πρέπει να γίνεται με τα κοινά οικιακά απορρίμματα. Οι παλιές συσκευές πρέπει να συλλέγονται χωριστά προκειμένου να βελτιστοποιηθεί η ανάκτηση και ανακύκλωση των υλικών που περιέχουν και να μειωθούν οι επιπτώσεις στην ανθρώπινη υγεία

και το περιβάλλον. Το σύμβολο του διαγραμμένου κάδου απορριμμάτων με ρόδες πάνω στο προϊόν σας υπενθυμίζει την υποχρέωσή σας να φροντίζετε να συλλέγεται ξεχωριστά κατά την απόρριψη της συσκευής. Οι καταναλωτές θα πρέπει να επικοινωνήσουν με την τοπική αρχή ή τον αντιπρόσωπο για πληροφορίες σχετικά με τη σωστή απόρριψη της παλιάς τους συσκευής.



Περιεχόμενα Αυτό το σύμβολο υπάρχει πάνω στο προϊόν ή στη συσκευασία του προϊόντος.

6.7 Τεχνικά στοιχεία

Διαστάσεις	
Πλάτος, cm/in.	22/8,7
Ύψος, cm/in.	15 / 5,9
Βάρος, σταθμός αναφοράς kg / lb	2,1 / 4,6
Βάρος, βραχίονας kg / lb	1,1 / 2,4

Στοιχεία προϊόντος	
Τύπος τροφοδοτικού	AP-40BAA
Είσοδος τροφοδοτικού, V AC	100-240
Εξοδος τροφοδοτικού, V DC	28
Εξοδος τροφοδοτικού, A	1,3
Καλώδιο χαμηλής τάσης, μήκος m/ft	20 / 66
Σταθμός αναφοράς, κωδικός IP	IP67
Μονάδα τροφοδοτικού, κωδικός IP	IP44
Κατανάλωση ρεύματος, W	≤2,5

Συνδεσιμότητα δικτύου κινητής τηλεφωνίας

Υποστήριξη ζωνών συχνοτήτων	LTE-FDD: B1/2/3/4/5/7/8/12/13/18/19/20/25/26/28/66
	LTE-TDD: B34/38/39/40/41
	WCDMA: B1/2/4/5/6/8/19
	GSM/EDGE: B2/3/5/8

Wi-Fi

Υποστήριξη ζωνών συχνοτήτων	Κανάλι 1-11 (2412-2462 MHz)
	Κανάλι 12-13 (2467-2472 MHz)
Ζώνη συχνοτήτων λειτουργίας, MHz	2402-2480
Μέγιστη εκπεμπόμενη ισχύς, dBm	18

GNSS

Υποστηριζόμενο σύστημα και συχνότητα	GPS	L1 C/A, L2C, L5
	GLONASS	L1, L2
	Galileo	E1, E5a, E5b, E6
	BDS	B1I, B1C, B2a, B2b, B2I, B3I
	QZSS	L1 C/A, L2C, L5, L6
	NavIC	L5

Δεν είναι εγγυημένη η πλήρης συμβατότητα μεταξύ του προϊόντος και άλλων τύπων ασύρματων συστημάτων, όπως τα τηλεχειριστήρια και οι ραδιοπομποί.

6.8 Δήλωση συμμόρφωσης

6.8.1 Πρωτότυπη Δήλωση συμμόρφωσης ΕΕ

EU Declaration of Conformity (DoC)

We, Quectel Wireless Solutions Co., Ltd.

Add: No. 8 Waipojing Road, Sijing Town, Songjiang District, Shanghai 201601, China

Tel: +86 21 51086236

Fax: +86 21 51086236

Declare under our sole responsibility that the product:

Product name: EPOS® Reference Station RS 4G

Trade name: Husqvarna

Type or model: EPOS RS 4G

Country of Origin: China

to which this declaration relates is in conformity with the essential requirements and other relevant requirements of the RE Directive (2014/53/EU) and EU Directive 2011/65/EU(RoHS2.0).

The product is compliant with the following standards and/or other normative documents:

SAFETY (art 3.1.a): EN IEC 62368-1

EMC (art 3.1.b): EN 55032, EN 55035, EN 301 489-1, EN 301 489-17, EN 301 489-19, EN 301 489-52

SPECTRUM (art 3.2): EN 300 328, EN 303 413, EN 301 511, EN 301 908-1, EN 301 908-2, EN 901 908-13

HEALTH (art 3.1.a): EN 62311: 2020

CYBERSECURITY (art 3.3d,3.3e): EN 18031-1, EN 18031-2

RoHS 2.0: EN IEC63000:2018

EU Representative:

Company Name: UAB BREITTO

Address: BAUBLIU G. 3 92384 DARGUZIU K. LITHUANIA

Contact information: JASON KER, 00372 5700 3490 (Tel.), rep.bridg@gmail.com (e-Mail)

UK Representative:

Company Name: Stars Dreams Ltd

Address: 21 GREAT TOWER ST LONDON UNITED KINGDOM

Contact information: JASON KER, +44 7956426079 (Tel.), rep.bridg@gmail.com (e-Mail)

Signed for and on behalf of:



Signature of authorized person: Windy Fang

Title: GNSS Director

Date of issue: 2026/02

6.8.2 Μετάφραση Δήλωσης συμμόρφωσης ΕΕ

Εμείς, η Quectel Wireless Solutions Co., Ltd.

Προσθήκη: No. 8 Waipojing Road, Sijing Town,
Songjiang District, Shanghai 201601, Κίνα.

Τηλ.: +86 21 51086236

Φαξ: +86 21 51086236

Δηλώνουμε με αποκλειστική μας ευθύνη ότι το προϊόν:

Ονομασία προϊόντος: Σταθμός αναφοράς EPOS® RS 4G

Εμπορική ονομασία: Husqarnna

Τύπος ή μοντέλο: EPOS RS 4G

Χώρα προέλευσης: Κίνα

το οποίο αφορά η παρούσα δήλωση συμμορφώνεται με τις βασικές απαιτήσεις και άλλες σχετικές απαιτήσεις της οδηγίας για τον ραδιοεξοπλισμό (2014/53/ΕΕ) και της οδηγίας 2011/65/ΕΕ (RoHS2.0) της ΕΕ.

Το προϊόν συμμορφώνεται με τα παρακάτω πρότυπα ή/και άλλα κανονιστικά έγγραφα:

ΑΣΦΑΛΕΙΑ (άρθρο 3.1.α): EN IEC 62368-1

ΗΜΣ (άρθρο 3.1.β): EN 55032, EN 55035, EN 301 489-1, EN 301 489-17, EN 301 489-19, EN 301 489-52

ΦΑΣΜΑ (άρθρο 3.2): EN 300 328, EN 303 413, EN 301 511, EN 301 908-1, EN 301 908-2, EN 901 908-13

ΥΓΕΙΑ (άρθρο 3.1.α): EN 62311: 2020

ΚΥΒΕΡΝΟΑΣΦΑΛΕΙΑ (άρθρο 3.3δ, 3.3ε): EN 18031-1, EN 18031-2

Οδηγία RoHS 2.0: EN IEC63000:2018

Αντιπρόσωπος για την ΕΕ:

Επωνυμία εταιρείας: UAB BREITTO

Διεύθυνση: BAUBLIU G. 3 92384 DARGUZU K.
ΛΙΘΟΥΑΝΙΑ

Στοιχεία επικοινωνίας: JASON KER, 00372 5700 3490
(τηλ.), rep.bridg@gmail.com (e-mail)

Αντιπρόσωπος για το Ηνωμένο Βασίλειο:

Επωνυμία εταιρείας: Stars Dreams Ltd

Διεύθυνση: 21 GREAT TOWER ST LONDON
ΗΝΩΜΕΝΟ ΒΑΣΙΛΕΙΟ

Στοιχεία επικοινωνίας: JASON KER, +44 7956426079
(τηλ.), rep.bridg@gmail.com (e-mail)

Υπογραφή για λογαριασμό και εκ μέρους: Windy Fang

Υπογραφή εξουσιοδοτημένου ατόμου: Windy Fang

Τίτλος: Διευθυντής GNSS

Ημερομηνία έκδοσης: 2026/02



7 Manual de usuario

7.1 Seguridad

7.1.1 Definiciones de seguridad

Las advertencias, precauciones y notas se utilizan para destacar información particularmente importante del manual.



ADVERTENCIA: Indica un riesgo de lesiones o incluso de muerte del usuario o de las personas cercanas si no se respetan las instrucciones del manual.



PRECAUCIÓN: Indica un riesgo de daños en el producto, otros materiales o el área adyacente si no se respetan las instrucciones del manual.

Nota: Se usa para proporcionar más información necesaria en una situación determinada.

7.1.2 Instrucciones generales de seguridad



ADVERTENCIA: Lea las siguientes instrucciones de advertencia antes de utilizar el producto.

- Este dispositivo cumple los requisitos de la UE (Directiva 2014/53/UE, artículo 3.1a) sobre la limitación de la exposición del público en general a campos electromagnéticos como medida de protección de la salud. El dispositivo cumple las especificaciones RF cuando se utiliza a una distancia mínima de 20 cm (8 pulg.) del cuerpo.
- Cumpla con las normas de su país relativas a la seguridad eléctrica.
- El producto solo se puede utilizar con una unidad de alimentación suministrada por Husqvarna.
- El producto solo se puede utilizar con el equipo recomendado por el fabricante. Todos los demás usos son inadecuados. Se deben seguir con precisión las instrucciones del fabricante en lo que respecta al funcionamiento y el mantenimiento.
- Este producto solamente lo podrán manejar, mantener y reparar aquellas personas que conozcan perfectamente sus reglas de seguridad y características especiales. Lea detenidamente el manual de usuario y asegúrese de entender su contenido antes de utilizar el producto.
- Husqvarna no garantiza la total compatibilidad entre el producto y otro tipo de sistemas inalámbricos, como mandos a distancia,

radiotransmisores, bucles magnéticos, vallas eléctricas enterradas para animales o similares.

- No está permitido modificar el diseño original del producto. Todas las modificaciones se harán por su cuenta y riesgo.
- Examine el producto en busca de daños antes de ponerlo en marcha. No utilice el producto si está dañado.
- La temperatura de funcionamiento oscila entre –30 °C y 60 °C (–22 °F y 140 °F). La temperatura de almacenamiento oscila entre –30 °C y 80 °C (–22 °F y 176 °F).

7.1.3 Instrucciones de seguridad para la instalación



ADVERTENCIA: Lea las siguientes instrucciones de advertencia antes de utilizar el producto.

- No coloque la fuente de alimentación en un lugar donde se pueda mojar. No coloque la fuente de alimentación en el suelo.
- No encapsule la fuente de alimentación. El agua condensada puede dañar la fuente de alimentación y aumentar el riesgo de descarga eléctrica.
- Riesgo de descarga eléctrica. Instale siempre un interruptor diferencial (RCD) antes de conectar la fuente de alimentación a la toma de corriente. Aplicable a EE. UU./Canadá. Si la fuente de alimentación se instala en el exterior: Riesgo de descarga eléctrica. Conecte el dispositivo siempre a una toma de Clase A GFCI (RCD) con tapa cuya carcasa sea estanca tanto con la clavija enchufada o no.
- Asegúrese de que los enchufes del cable de baja tensión y de la fuente de alimentación están limpios y secos antes de conectarlos.
- Existe riesgo de caída de objetos durante la instalación de la estación de referencia. Esta situación podría ocasionar lesiones.
- El cable de alimentación y el cable alargador deben estar fuera del área de trabajo para evitar daños en los cables.
- Si instala la estación de referencia en un punto elevado, existe el riesgo de caídas. Sitúese de tal manera que no pueda perder el equilibrio cuando instale la estación de referencia.

7.1.4 Instrucciones de seguridad para el mantenimiento



ADVERTENCIA: Lea las siguientes instrucciones de advertencia antes de utilizar el producto.

- Desconecte el producto de la toma de corriente antes de limpiarlo o de someterlo a operaciones de mantenimiento.

7.1.5 En caso de tormenta eléctrica

Para reducir el riesgo de daños en los componentes eléctricos de la estación de referencia, recomendamos desconectar la fuente de alimentación de la estación de referencia si existe riesgo de tormenta eléctrica. Vuelva a conectar la fuente de alimentación cuando desaparezca el riesgo de tormenta eléctrica.

7.1.6 Ciberseguridad

Recomendaciones de seguridad:

- No configure ni utilice el producto en redes Wi-Fi públicas o no fiables.

7.1.6.1 Servicios externos

Estos servicios están disponibles a través de las interfaces de red:

- Servicios internos del sistema: Permiten la gestión y configuración seguras del producto mediante acceso autenticado desde el portal web, así como el intercambio de datos de telemetría.
- Servicio de actualización de firmware: Este servicio envía nuevas versiones de firmware al producto por vía inalámbrica (FOTA). Estas actualizaciones mantienen la seguridad y las funciones del producto al día.

7.1.6.2 Interfaz Wi-Fi

Wi-Fi Direct se utiliza para la gestión local del dispositivo. Las conexiones Wi-Fi están protegidas con protocolos de cifrado WPA/WPA2 personal. El inicio de sesión está protegido mediante nombre de usuario y contraseña.

7.1.6.3 Interfaz móvil

La interfaz móvil admite actualizaciones de firmware, gestión del dispositivo y envío de datos de corrección. El producto utiliza protocolos estándar del sector para garantizar conexiones móviles seguras.

7.2 Introducción

N.º de serie:
Contraseña:

El número de serie se encuentra en la placa de características y en el embalaje del producto. Utilice el número de serie para registrar su producto en www.husqvarna.com.

7.2.1 Asistencia

Para obtener asistencia sobre el producto e información sobre los ajustes avanzados del producto, póngase en contacto con su distribuidor Husqvarna. Para acceder a la configuración avanzada del producto es necesario disponer de la contraseña del producto.

Este producto incluye una tarjeta SIM para la comunicación móvil. Para utilizar una tarjeta SIM local, póngase en contacto con un distribuidor oficial de Husqvarna.

7.2.2 Descripción del producto

Nota: Husqvarna actualiza periódicamente el aspecto y el funcionamiento de los productos.

7.2.3 Descripción del sistema

El producto es una estación de referencia que recibe señales de satélite y envía datos de corrección al robot cortacésped. Los datos de corrección pueden enviarse al robot cortacésped mediante radio o por conexión móvil. Es posible utilizar la misma estación de referencia con varios robots cortacésped.

El sistema EPOS® incluye un robot cortacésped, una estación de carga y una estación de referencia. El robot cortacésped y la estación de referencia reciben señales de posicionamiento por satélite. La estación de referencia es estática y envía datos de corrección al robot cortacésped para obtener una posición precisa de este último. El área de trabajo se crea virtualmente mediante una aplicación; para ello, se hace funcionar el producto y se añaden puntos de referencia a fin de trazar un mapa en la aplicación.

7.2.4 Descripción del producto

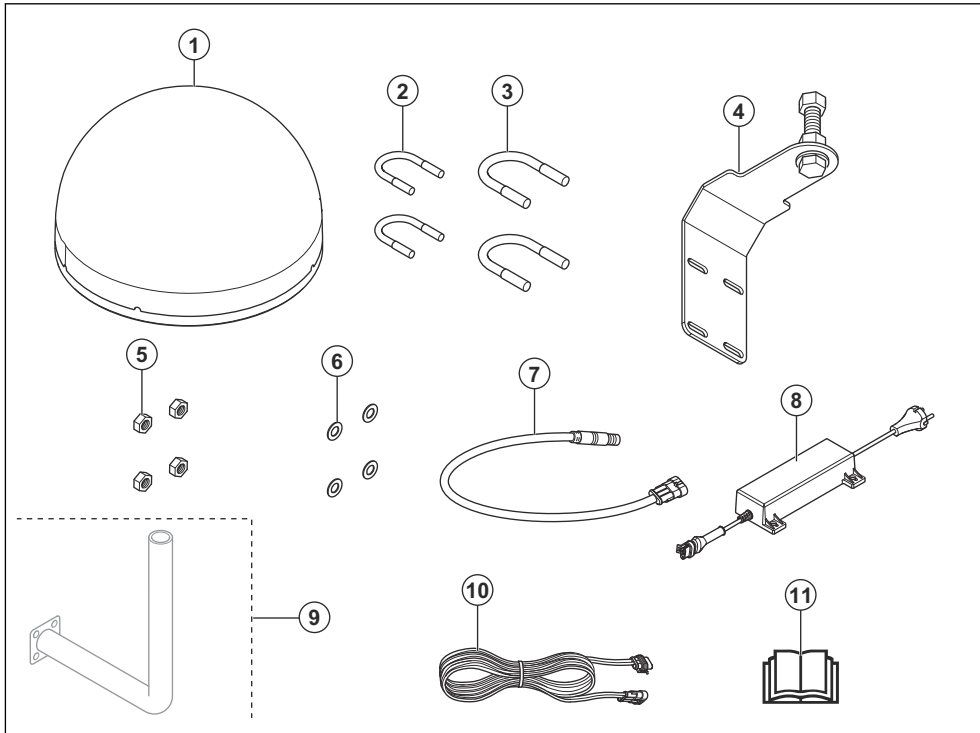

1. Estación de referencia
2. Soporte para poste con dimensiones: 33-38 mm (1,3-1,5 pulg.)
3. Soporte para poste con dimensiones: 39-55 mm (1,5-2,2 pulg.)
4. Abrazadera de soporte
5. Tuercas
6. Arandelas
7. Cable adaptador

8. Fuente de alimentación¹³
9. Soporte mural¹⁴
10. Cable de baja tensión
11. Manual de usuario

7.2.5 Indicador LED de la estación de referencia durante el funcionamiento

La siguiente tabla muestra el estado de los LED cuando el producto funciona correctamente.

Estado del indicador LED	Descripción
LED rojo fijo	El producto está encendido y recibe alimentación.
LED naranja fijo	El producto dispone de conexión móvil a Husqvarna Cloud.
LED azul intermitente (3 segundos encendido, 2 segundos apagado).	El producto recibe señales de satélite.

¹³ La apariencia puede variar en función del mercado.

¹⁴ Se adquiere por separado.

7.2.6 Símbolos que aparecen en el producto

Puede encontrar estos símbolos en el producto. Asegúrese de comprender su significado.



Este producto cumple con las directivas vigentes de la UE.



No está permitido desechar el producto como residuo doméstico normal. Respete las normativas nacionales y utilice el sistema de reciclaje local.

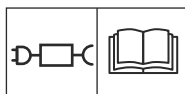

Utilice una fuente de alimentación extraíble conforme a lo especificado en la placa de características técnicas, junto al símbolo.

Nota: Los demás símbolos y etiquetas que aparecen en el producto corresponden a requisitos de homologación específicos en algunos mercados.

7.2.7 Daños en el producto

No nos hacemos responsables de los daños que pueda sufrir el producto si:

- El producto se ha reparado incorrectamente.
- El producto se ha reparado con piezas que no eran del fabricante o no autorizadas por el fabricante.
- El producto tiene un accesorio que no es del fabricante o no está autorizado por este.
- El producto no se ha reparado en un centro de servicio autorizado o por un organismo homologado.

7.3 Instalación

7.3.1 Introducción sobre la instalación



ADVERTENCIA: Asegúrese de leer y comprender el capítulo sobre seguridad antes de instalar el producto.



PRECAUCIÓN: Utilice material para la instalación y piezas de repuesto originales.

Nota: Consulte www.husqvarna.com para obtener más información acerca de la instalación.

7.3.2 Comprobación del lugar de instalación de la estación de referencia



PRECAUCIÓN: Si hay un pararrayos cerca, no instale la estación de referencia a una altura superior a la del pararrayos.



PRECAUCIÓN: No instale la estación de referencia en un mástil. Cualquier movimiento que se produzca en la estación de referencia influirá en los datos de corrección que se enviarán al producto con la posición exacta.

- Instale la estación de referencia en un objeto fijo que no se mueva ni gire.
- Instale la estación de referencia en un poste o en una pared. El poste debe tener un diámetro de 33–55 mm (1,3–2,2 pulg.) para poder usar los accesorios de montaje de la estación de referencia.
- Asegúrese de que la estación de referencia tiene una vista completa del cielo. Asegúrese de que se ve el cielo sin obstáculos en todas las direcciones por encima de un ángulo de elevación de 10°.

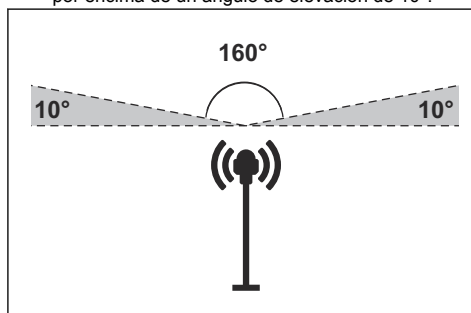

Nota: Si el soporte de la estación se instala en una pared, la estación debe quedar por encima del muro. No debe haber metal en la pared.

- Instale la estación de referencia a una altura mínima de 2,5 m (6,5 pies).
- Asegúrese de que la distancia máxima entre la estación de referencia y el producto es de 25 km (16 millas).
- Instale la estación de referencia en un lugar con cobertura móvil.
- Asegúrese de que el robot cortacésped tiene cobertura móvil en todas las zonas en las que se va a utilizar.

7.3.3 Determinar el lugar donde se colocará la fuente de alimentación



ADVERTENCIA: No corte el cable de baja tensión. Puede sufrir una descarga eléctrica.



PRECAUCIÓN: Tome todas las precauciones para que las cuchillas del robot cortacésped no puedan cortar los cables de alimentación.

- Coloque la fuente de alimentación en una zona a cubierto y protegida del sol y la lluvia.
- Coloque la fuente de alimentación en una zona bien ventilada.
- Utilice un dispositivo de corriente residual (RCD) cuando conecte la fuente de alimentación a la toma de corriente.
- Extienda el cable de baja tensión si es necesario. El cable de baja tensión se puede extender hasta 100 m (328 ft).

7.3.4 Instalación del producto

Lea detenidamente las instrucciones sobre la estación de referencia. Consulte *Instalación en la página 71*.

Lea el manual de usuario del robot cortacésped que va a utilizar con la estación de referencia.

Puede instalar la estación de referencia en un poste o en una pared.



PRECAUCIÓN: Cualquier movimiento que se produzca en la estación de referencia influirá en los datos de corrección que se enviarán al producto con la posición exacta. La estación de referencia debe instalarse firmemente en el poste o la pared.



PRECAUCIÓN: Si mueve la estación de referencia, los elementos del mapa cambiarán de posición. Ajuste los elementos en el mapa o repita la instalación en Husqvarna Fleet Services™.



PRECAUCIÓN: Si retira la estación de referencia, no retire el soporte del poste ni de la pared. Mantenga el soporte en el poste o en la pared. Posteriormente, podrá volver a instalar la estación de referencia en la misma posición.



PRECAUCIÓN: Para desconectar el cable del adaptador, presione hacia abajo la parte metálica. No tire del cable.

7.3.4.1 Herramientas de instalación

- Llave de vaso de 13 mm.
- Llave de vaso de 24 mm.

7.3.4.2 Instalación de la estación de referencia en el soporte

1. Coloque la estación de referencia en el tornillo del soporte.
2. Gire el tornillo hasta que haga tope y toque el fondo inferior de la estación de referencia.
3. Utilice una llave de vaso para fijar la estación al tornillo con la tuerca.

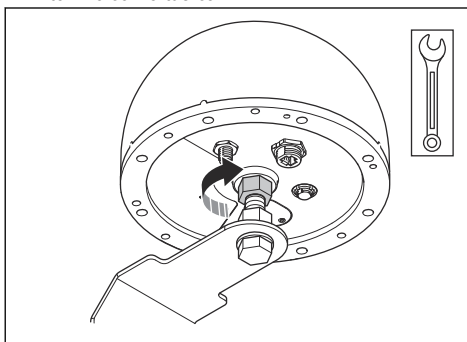

4. Utilice una llave de vaso para ajustar el tornillo y la tuerca para alinear el soporte. Asegúrese de que los indicadores LED sean visibles desde el suelo y que el cable del adaptador pueda conectarse.

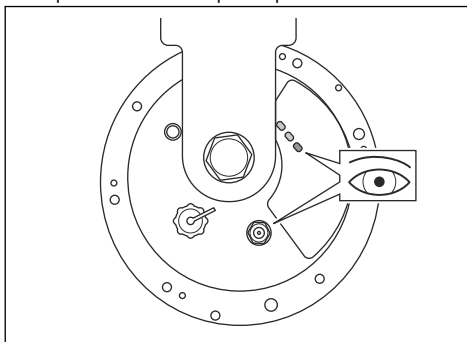

5. Apriete la tuerca cuando el soporte esté en la posición correcta.
6. Conecte el cable del adaptador a la estación.

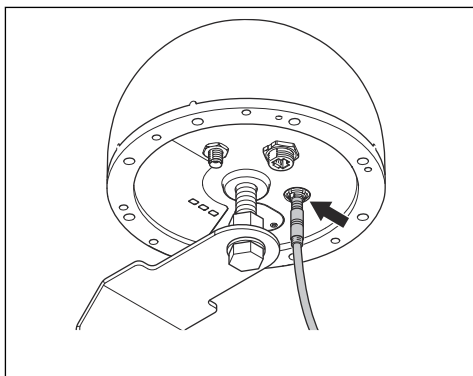

7.3.4.3 Instalación de la estación de referencia en un poste

1. Fije el poste firmemente a la pared, al tejado o al suelo. Cerciórese de que el poste no se pueda mover, ni siquiera de manera accidental.
2. Coloque los 2 soportes alrededor del poste.
3. Utilice 4 arandelas y 4 tornillos para fijar los soportes al poste.

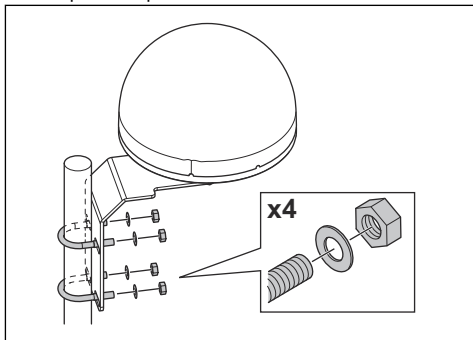

4. Conecte el cable de baja tensión al cable del adaptador y a la fuente de alimentación. Consulte *Determinar el lugar donde se colocará la fuente de alimentación en la página 72*.
5. Fije el cable de baja tensión al poste desde la estación de referencia hasta la fuente de alimentación mediante bridas.



PRECAUCIÓN: Si el cable de baja tensión no está bien sujeto con bridas, puede resultar dañado en caso de soplar viento fuerte.

6. Coloque la fuente de alimentación a 30-200 cm (1-6.5 pies). por encima del suelo. Consulte *Determinar el lugar donde se colocará la fuente de alimentación en la página 72*.

7. Conecte el cable de la fuente de alimentación a una toma de corriente de 100-240 V.
8. Espere hasta que los indicadores rojo y naranja estén encendidos. El indicador LED azul debe parpadear durante 3 segundos y apagarse durante 2 segundos.

Nota: Si los indicadores LED no muestran el estado correcto, consulte *Resolución de problemas del indicador LED de la estación de referencia en la página 75*.

7.3.4.4 Instalación de la estación de referencia en una pared

Nota: Puesto que las paredes pueden estar construidas con diversos materiales, no se incluyen los tornillos para fijar el producto a la pared.

1. Sostenga el brazo de la estación de referencia sobre la pared en el punto donde lo vaya a montar. Haga 4 marcas en la pared para señalar los puntos donde se colocarán los 4 tornillos.

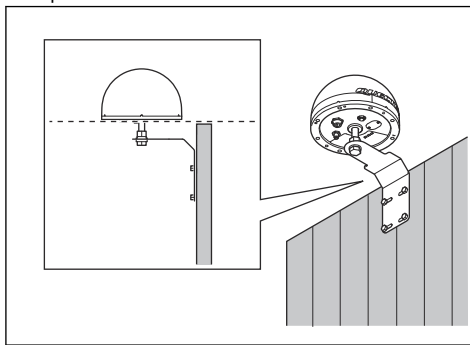

Nota: Si la estación de referencia se instala en un muro, debe quedar por encima del muro.

2. Taladre 4 orificios en la pared para los 4 tornillos.
3. Instale los 4 tornillos en los orificios del muro.

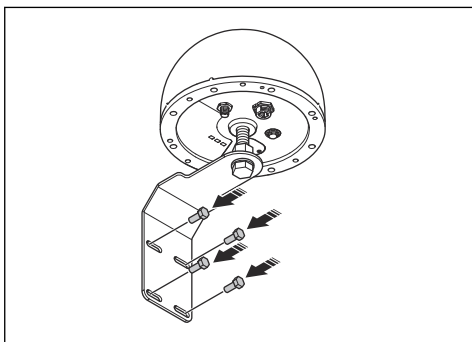

4. Conecte el cable de baja tensión al cable del adaptador y a la fuente de alimentación.
5. Sujete el cable de baja tensión a la pared desde la estación de referencia hasta la fuente de alimentación con bridas.



PRECAUCIÓN: Si el cable de baja tensión no está bien sujeto con bridas, puede resultar dañado en caso de soplar viento fuerte.

6. Coloque la fuente de alimentación a 30-200 cm (1-6.5 pies), por encima del suelo. Consulte *Determinar el lugar donde se colocará la fuente de alimentación en la página 72*.
7. Conecte el cable de la fuente de alimentación a una toma de corriente de 100-240 V.
8. Espere hasta que los indicadores rojo y naranja estén encendidos. El indicador LED azul debe parpadear durante 3 segundos y apagarse durante 2 segundos.

Nota: Si los indicadores LED no muestran el estado correcto, consulte *Resolución de problemas del indicador LED de la estación de referencia en la página 75*.

7.4 Mantenimiento



ADVERTENCIA: Desconecte el producto de la fuente de alimentación antes de proceder con las labores de mantenimiento o limpieza.



PRECAUCIÓN: No utilice una hidrolimpiadora para limpiar el producto. No utilice disolventes para la limpieza.

Para mejorar el funcionamiento y garantizar una vida útil más larga, compruebe y limpie el producto periódicamente y sustituya las piezas desgastadas.

7.4.1 Programa de mantenimiento

En el programa de mantenimiento se indica cómo llevar a cabo las tareas de mantenimiento del producto. Siga el programa de mantenimiento para mejorar el funcionamiento del producto y prolongar su vida útil.

X = Estas instrucciones se indican en este manual de usuario.

O = Estas instrucciones no se indican en este manual de usuario. Póngase en contacto con un centro de servicio autorizado.

Programa de mantenimiento	Cada año	Cada tres años
Si es necesario, limpie el producto con un paño húmedo.		X
Examine el producto para verificar si presenta daños o si está desgastado.		X
Consulte los mensajes de mantenimiento para determinar si hay alguna actualización recomendada.	O	

7.5 Resolución de problemas

7.5.1 Resolución de problemas del indicador LED de la estación de referencia

Luz	Causa	Acción
Los indicadores LED no se encienden.	El producto no recibe alimentación.	Compruebe que el adaptador de corriente esté conectado a la toma de corriente. Asegúrese de conectar los cables correctamente.
El LED azul parpadea 1 vez cada 5 segundos.	El producto no recibe las señales por satélite.	Compruebe que la estación de carga está correctamente instalada. Asegúrese de que la estación de referencia tiene una vista despejada del cielo.
El LED naranja no se enciende.	La estación de referencia no tiene una conexión móvil con Husqvarna Cloud.	Reinicie el producto. Si el problema persiste, póngase en contacto con un distribuidor oficial de Husqvarna.

7.6 Almacenamiento y desecho

7.6.1 Almacenamiento

Husqvarna recomienda mantener la estación de referencia al aire libre durante el invierno. Mantenga la fuente de alimentación conectada a la estación de referencia.

7.6.2 Descarte del producto

La Directiva Europea 2012/19/UE sobre residuos de aparatos eléctricos y electrónicos (RAEE) establece que los aparatos eléctricos domésticos antiguos no deben desecharse junto con los residuos municipales normales no clasificados. Los electrodomésticos antiguos deben recogerse por separado para optimizar la recuperación y el reciclaje de los materiales que contienen, y reducir

el impacto sobre la salud humana y el medio ambiente. El símbolo del contenedor con ruedas tachado en el producto le recuerda su obligación de que el aparato debe recogerse por separado. Los consumidores deben ponerse en contacto con las autoridades locales o con su distribuidor para obtener información sobre la correcta eliminación de su aparato antiguo.



Nota: El símbolo aparece en el producto o el paquete del producto.

7.7 Datos técnicos

Dimensiones	
Anchura, cm/pulg.	22/8,7
Altura, cm/pulg.	15/5,9
Peso, estación de referencia, kg/lb	2,1/4,6
Peso, brazo, kg/lb	1,1/2,4

Datos del producto	
Tipo de adaptador de corriente	AP-40BAA
Entrada de fuente de alimentación, V CA	100-240
Salida de fuente de alimentación, V CC	28
Salida de fuente de alimentación, A	1,3
Cable de baja tensión, longitud, m/pies	20/66
Estación de referencia con código IP	IP67
Fuente de alimentación con código IP	IP44
Consumo de energía, W	≤2,5

Conectividad móvil	
Banda de frecuencias compatible	LTE-FDD: B1/2/3/4/5/7/8/12/13/18/19/20/25/26/28/66
	LTE-TDD: B34/38/39/40/41
	WCDMA: B1/2/4/5/6/8/19
	GSM/EDGE: B2/3/5/8

Wi-Fi	
Banda de frecuencias compatible	Canales 1-11 (2412-2462 MHz)
	Canales 12-13 (2467-2472 MHz)
Banda de frecuencias de funcionamiento, MHz	2402-2480
Potencia máxima transmitida, dBm	18

GNSS		
Sistema y frecuencia admitidos	GPS	L1 C/A, L2C, L5
	GLONASS	L1, L2
	Galileo	E1, E5a, E5b, E6
	BDS	B1I, B1C, B2a, B2b, B2I, B3I
	QZSS	L1 C/A, L2C, L5, L6
	NavIC	L5

No se puede garantizar la compatibilidad total entre el producto y otros tipos de sistemas inalámbricos, como mandos a distancia y transmisores de radio.

7.8 Declaración de conformidad

7.8.1 Declaración de conformidad UE original

EU Declaration of Conformity (DoC)

We, Quectel Wireless Solutions Co., Ltd.

Add: No. 8 Waipojing Road, Sijing Town, Songjiang District, Shanghai 201601, China

Tel: +86 21 51086236

Fax: +86 21 51086236

Declare under our sole responsibility that the product:

Product name: EPOS® Reference Station RS 4G

Trade name: Husqvarna

Type or model: EPOS RS 4G

Country of Origin: China

to which this declaration relates is in conformity with the essential requirements and other relevant requirements of the RE Directive (2014/53/EU) and EU Directive 2011/65/EU(RoHS2.0).

The product is compliant with the following standards and/or other normative documents:

SAFETY (art 3.1.a): EN IEC 62368-1

EMC (art 3.1.b): EN 55032, EN 55035, EN 301 489-1, EN 301 489-17, EN 301 489-19, EN 301 489-52

SPECTRUM (art 3.2): EN 300 328, EN 303 413, EN 301 511, EN 301 908-1, EN 301 908-2, EN 901 908-13

HEALTH (art 3.1.a): EN 62311: 2020

CYBERSECURITY (art 3.3d,3.3e): EN 18031-1, EN 18031-2

RoHS 2.0: EN IEC63000:2018

EU Representative:

Company Name: UAB BREITTO

Address: BAUBLIU G. 3 92384 DARGUZIU K. LITHUANIA

Contact information: JASON KER, 00372 5700 3490 (Tel.), rep.bridg@gmail.com (e-Mail)

UK Representative:

Company Name: Stars Dreams Ltd

Address: 21 GREAT TOWER ST LONDON UNITED KINGDOM

Contact information: JASON KER, +44 7956426079 (Tel.), rep.bridg@gmail.com (e-Mail)

Signed for and on behalf of:



Signature of authorized person: Windy Fang

Title: GNSS Director

Date of issue: 2026/02

7.8.2 Declaración de conformidad UE traducida

Nosotros, Quectel Wireless Solutions Co., Ltd

Dirección: No. 8 Waipojing Road, Sijing Town, Songjiang District, Shanghai 201601, China.

Tel: +86 21 51086236

Fax: +86 21 51086236

declaramos bajo nuestra exclusiva responsabilidad que el producto:

Nombre de producto: Estación de referencia EPOS® RS 4G

Nombre comercial: Husqvarna

Tipo o modelo: EPOS RS 4G

País de origen: China

Al que se refiere esta declaración, cumple con los requisitos esenciales y demás disposiciones relevantes de la Directiva RE (2014/53/UE) y la Directiva UE 2011/65/UE (RoHS 2.0).

El producto cumple con las siguientes normas u otros documentos normativos:

SAFETY (art. 3.1.a): EN IEC 62368-1

EMC (art. 3.1.b): EN 55032, EN 55035, EN 301 489-1, EN 301 489-17, EN 301 489-19, EN 301 489-52

ESPECTRO (art. 3.2): EN 300 328, EN 303 413, EN 301 511, EN 301 908-1, EN 301 908-2, EN 901 908-13

HEALTH (art. 3.1.a): EN 62311: 2020

CIBERSEGURIDAD (art. 3.3d, 3.3e): EN 18031-1, EN 18031-2

RoHS 2.0: EN IEC63000:2018

Representante en la UE:

Nombre de la empresa: UAB BREITTO

Dirección: BAUBLIU G. 3 92384 DARGUZU K. LITUANIA

Información de contacto: JASON KER, 00372 5700 3490 (Tel.), rep.bridg@gmail.com (correo electrónico)

Representante en el Reino Unido:

Nombre de la empresa: Stars Dreams Ltd

Dirección: 21 GREAT TOWER ST LONDON REINO UNIDO

Información de contacto: JASON KER, +44 7956426079 (Tel.), rep.bridg@gmail.com (correo electrónico)

Firmado por y en representación de: Windy Fang

Firma de la persona autorizada: Windy Fang

Cargo: Director de GNSS

Fecha de publicación: 2026/02



7.9 Aplicable al mercado de EE. UU./CA

7.9.1 Declaración de conformidad del proveedor

Parte responsable: Picus Advisors US LLC 5855 SOVEREIGN DRSTE B-1, HOUSTON, TX 77036 United States. Contact Email: ivan.wang@picus.fi. Contact Phone: (713)391-4488.

7.9.2 Requisitos de cumplimiento

Id. de la FCC: XMR202512RS4G.

Los módulos se encuentran dentro de la estación de referencia. Solo puede acceder a ellos un técnico de servicio autorizado.



ADVERTENCIA: Este equipo cumple con los límites de exposición a la radiofrecuencia establecidos por la FCC e ISED para un entorno no controlado. Este equipo debe instalarse y utilizarse a una distancia mínima de 20 cm (7 pulg.) entre el radiador y su cuerpo. Este transmisor no debe colocarse ni funcionar junto con ninguna otra antena o transmisor.

Nota: Los cambios o modificaciones realizados en este equipo no expresamente aprobados por Husqvarna pueden anular la autorización de la FCC o del ISED para utilizar este equipo.

Nota: Este dispositivo cumple con la parte 15 de las normas de la FCC y con los estándares RSS exentos de licencia del organismo de Innovación, Ciencia y Desarrollo Económico (ISED) de Canadá. El uso está sujeto a las siguientes dos condiciones: este dispositivo no causará una interferencia dañina, y este dispositivo debe aceptar cualquier interferencia que reciba, incluida una interferencia que pueda causar un funcionamiento no deseado.

Nota: Este equipo ha sido probado y se ha determinado que cumple con los límites para un dispositivo digital de Clase B, de acuerdo con la parte 15 de las normas FCC. Estos límites están diseñados para proporcionar una protección razonable contra interferencias perjudiciales en una instalación residencial. Este equipo genera, utiliza y puede irradiar energía de radiofrecuencia y, si no se instala y utiliza de acuerdo con las instrucciones, puede causar interferencias perjudiciales para las comunicaciones de radio. Sin embargo, no hay garantía de que no se produzcan interferencias en una instalación en particular. Si este equipo causa interferencias perjudiciales para la recepción de radio o televisión, lo que se puede determinar encendiendo y apagando el equipo, se recomienda al usuario que intente corregir la interferencia mediante una o más de las siguientes medidas:

- Reoriente o mueva la antena receptora.
- Aumente la distancia de separación entre el equipo y el receptor.
- Conecte el equipo a una toma de un circuito diferente de aquel al que se encuentra conectado el receptor.
- Consulte al distribuidor o a un técnico experto en radio/TV para obtener ayuda.



ADVERTENCIA: Cáncer y daños reproductivos: www.P65Warnings.ca.gov.

8 Kasutusjuhend

8.1 Ohutus

8.1.1 Ohutuse määratlused

Mõistetega „hoiatus“, „ettevaatus“ ja „märkus“ juhitakse tähelepanu eriti olulistele kohtadele kasutusjuhendis.



HOIATUS: Tähistab kasutusjuhendi juhiste eiramise korral kasutaja või kõrvalseisjate kehavigastuse või surmaga lõppeva õnnetuse ohtu.



ETTEVAATUST: Tähistab kasutusjuhendi juhiste eiramise korral seadme, muude esemete või läheduses asuvate objektide kahjustamise ohtu.

Märkus: Tähistab antud olukorras vajalikku lisateavet.

8.1.2 Üldised ohutuseeskirjad



HOIATUS: Enne toote kasutamist lugege läbi järgmised hoiatused.

- See seade vastab ELi nõuetele (2014/53/EL artikkel 3,1a), mis käsitlevad elanikkonna kokkupuute piiramist elektromagnetväljadega tervisekaitse teel. Seade vastab raadiosagedusi puudutavatele normidele, kui seadet kasutatakse 20 cm kaugusel kehast.
- Järgige elektriohutust käsitlevaid riiklike eeskirju.
- Toodet tohib kasutada ainult Husqvarnalt saadud toiteallikaga.
- Tootega tohib kasutada ainult tootja soovitatud lisatarvikuid. Kõik muud kasutusviisid on väärad. Tootja kasutus- ja hooldusjuhiseid tuleb täpselt järgida.
- Toodet võivad kasutada, hooldada ja remontida ainult isikud, kes on selle eriomaduste ja ohutusjuhistega täielikult kursis. Lugege enne toote kasutamist kasutusjuhend tähelepanelikult läbi ja veenduge, et oleksite juhistest aru saanud.
- Husqvarna ei garanteeri täielikku ühilduvust toote ja muud tüüpi traadita süsteemide vahel, milleks võivad olla kaugjuhtimispuldid, raadiosaatjad, silmusvõimendid, maa-alused elektrilised loomapiirded vms.
- Toote algse konstruktsiooni muutmine on keelatud. Kõik muudatused teete omal vastutusel.

- Enne toote käivitamist veenduge, et sellel poleks kahjustusi. Ärge kasutage toodet, kui see on kahjustatud.
- Töötemperatuur on -30 °C kuni 60 °C / -22 °F kuni 140 °F . Hoiustamistemperatuur on -30 °C kuni 80 °C / -22 °F kuni 176 °F .

8.1.3 Paigaldamise ohutusjuhised



HOIATUS: Enne toote kasutamist lugege läbi järgmised hoiatused.

- Ärge paigutage toiteallikat kohta, kus see võib märjaks saada. Ärge paigutage toiteallikat maapinnale.
- Ärge katke toiteallikat kinni. Kondensatsioonivesi võib kahjustada toiteallikat ja suurendab elektrilöögi ohtu.
- võib põhjustada elektrilöögiohtu. Kui soovite ühendada seadme seinapistikusse, tuleb kasutada rikkevoolukaitset (RCD). Kehtib Ameerika Ühendriikides ja Kanadas. Välitingimustesse paigaldatud toiteallikas: võib põhjustada elektrilöögiohtu. Paigaldage üksnes kattega A-klassi lühisekaitsmega ehk rikkevoolukaitsmega pistikusse, mille korpus on ilmastikukindel ja mille ühenduspistiku kate on sisestatud või eemaldatud.
- Kontrollige enne ühendamist, kas madalpingekaabli pistikud ja toiteallikas on puhtad ja kuivad.
- Viitejaama paigaldamise ajal eksisteerib esemete kukkumise oht. See võib põhjustada vigastusi.
- Kaabli kahjustuste vältimiseks peavad toitekaabel ja pikendusjuhe olema väljaspool tööala.
- Kui paigaldate viitejaama kõrgele, on oht paigaldamise ajal alla kukkuda. Veenduge viitejaama paigaldamisel, et teie asend oleks stabiilne.

8.1.4 Ohutusjuhised hooldamisel



HOIATUS: Enne toote kasutamist lugege läbi järgmised hoiatused.

- Lahutage toode toiteallikast enne, kui alustate toote puhastamist või hooldamist.

8.1.5 Äikese ajal

Viitejaama elektrikomponentide kahjustusohu vähendamiseks soovitame viitejaama vooluvarustuse äikeseohtu korral katkestada. Ühenda vooluvarustus pärast äikeseohtu möödumist uuesti.

8.1.6 Küberturvalisus

Turbesoovitused

- Ärge seadistage ega kasutage toodet ebausaldusväärsetes või avalikes Wi-Fi võrkudes.

8.1.6.1 Välised teenused

Need teenused on saadaval võrguliideste kaudu.

- Tagaserveri teenused Võimaldab toote turvalist haldamist ja konfigureerimist autentitud juurdepääsu kaudu veebipõhises portaalis, samuti telemeetríaandmete vahetust.
- Püsivara värskendusteenus See teenus saadab tootele uue püsivara õhu kaudu (FOTA). Need

uuendused ajakohastavad toote turvalisust ja tootefunktsioone.

8.1.6.2 Wi-Fi-liides

Wi-Fi Directi kasutatakse lokaalseks seadmehalduseks. Wi-Fi-ühendused on kaitstud WPA/WPA2 personaalsete krüptimisprotokollidega. Sisselogimine on kaitstud kasutajanime ja parooliga.

8.1.6.3 Mobiilside liides

Mobiilside liides toetab püsivara uuendusi, seadme haldust ja korrektsiooniandmete saatmist. Toode kasutab mobiiltelefonühenduste turvalisuse tagamiseks tööstusstandardi protokolle.

8.2 Sissejuhatus

Seerianumber:
Parool:

Seerianumber on toote mudeli etiketil ja toote pakendil. Registreerige oma toote seerianumber veebisaidil www.husqvarna.com.

8.2.1 Tugi

Toote klienditoe küsimustes võtke ühendust Husqvarna kohaliku hooldusesindusega. Toote parool on vajalik toote täpsemate seadistuste tegemiseks.

8.2.2 Toote kirjeldus

Märkus: Husqvarna uuendab regulaarselt toodete välimust ja funktsioone.

Toode on viitejaam, mis võtab vastu satelliidisignaale ja saadab robotniidukile korrektsiooniandmeid. Robotniidukile saab korrektsiooniandmeid saata raadio- või mobiilsideühenduse kaudu. Ühte viitejaama saab kasutada mitme robotniidukiga.

Toode hõlmab SIM-kaarti mobiilside jaoks. Kohaliku SIM-kaardi kasutamiseks võtke ühendust Husqvarna hooldusesindusega.

8.2.3 Süsteemi kirjeldus

Süsteem EPOS® koosneb robotniidukist, laadimisjaamast ja viitejaamast. Robotniiduk ja viitejaam saavad positsioneerimiseks satelliidisignaale. Viitejaam on liikumatu ja saadab niiduki täpse positsiooni saamiseks robotniidukile korrektsiooniandmeid. Tööala luuakse virtuaalselt rakenduses, kätades toodet ja lisades rakenduses asuvalle kaardile teepunkte.

8.2.4 Toote tutvustus

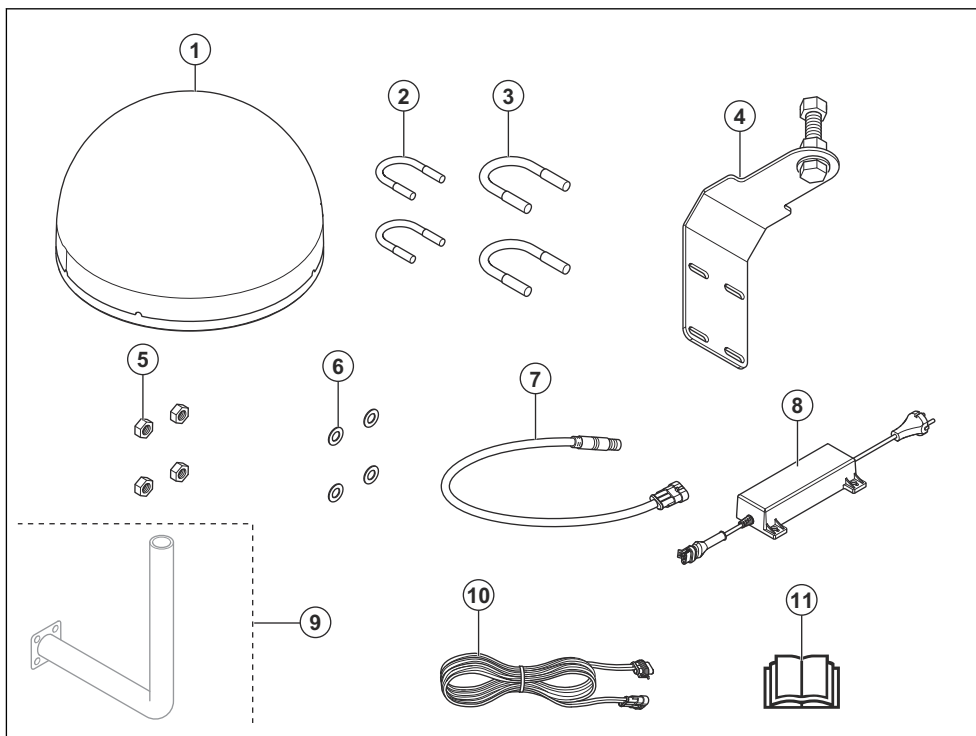

1. Viitejaam
2. Postikronstein posti mõõtmetele 33–38 mm
3. Postikronstein posti mõõtmetele 39–55 mm
4. Tugikronstein
5. Mutrid
6. Seibid
7. Adapterikaabel
8. Toiteallikas¹⁵

9. Seinakinnituskronstein¹⁶
10. Madalpingekaabel
11. Kasutusjuhend

8.2.5 LED-märgutule tööoleku näitamiseks viitejaamal

Allolevas tabelis on toodud toote LED-märgutule olek, kui see töötab õigesti.

LED-märgutule olek	Kirjeldus
Punane ühtlaselt põlev LED-tuli.	Seade on sisse lülitatud ja sellel on toide.
Oranž ühtlaselt põlev LED-tuli	Tootel on Husqvarna Cloudiga mobiilsideühendus.
Sinine LED-märgutuli vilgub 3 sekundit, seejärel kustub 2 sekundiks.	Toode võtab vastu satelliidsignaale.

8.2.6 Sümbolid tootel

Tootel leiduvad järgmised sümbolid. Veenduge, et saate neist aru.



See toode vastab kehtivatele EL-i direktiividele.

¹⁵ Välimus võib olenevalt turust olla erinev.

¹⁶ Võimalik juurde osta.



Toodet ei tohi kasutusest kõrvaldada koos tavaliste olmejäätmetega. Järgige riiklikke eeskirju ja kasutage kohalikku jäätmete ringlussevõtu süsteemi.

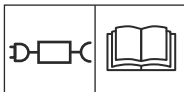

Kasutage lahtiühendatavat toiteallikat, mis on määratletud andmesildil sümboli kõrval.

Märkus: Ülejäänud seadmel toodud sümbolid/ tähised vastavad teatud riikides kehtivatele sertifitseerimisnõuetele.

8.2.7 Toote kahjustused

Me ei vastuta meie tootele tekitatud kahjude eest, kui:

- toodet on valesti parandatud;
- toote parandamisel on kasutatud osi, mis ei ole tootja poolt valmistatud või heaks kiidetud;
- tootel on kasutatud lisatarvikut, mis ei ole tootja poolt valmistatud või heaks kiidetud;
- toodet ei ole parandatud volitatud hoolduskeskuses või volitatud isiku poolt.

8.3 Installimine

8.3.1 Sissejuhatus – paigaldamine



HOIATUS: Enne toote kasutamist lugege läbi ohutuspeatükk ja tehke selles olev teave endale arusaadavaks.



ETTEVAATUST: Kasutage originaalvaruosi ja paigaldusmaterjali.

Märkus: Paigaldamise kohta leiate lisateavet vt www.husqvarna.com.

8.3.2 Viitejaamale paigalduskoha leidmine



ETTEVAATUST: Kui sellel alal asub piksevarras, ärge paigaldage viitejaama piksevardast kõrgemale.



ETTEVAATUST: Ärge paigaldage viitejaama lipuvardale. Viitejaama liikumise

korral ei pruugi viitejaam saata tootele täpse asukohaga korrektsioonandmeid.

- Kinnitage viitejaam stabiilsele objektile, mis ei liigu ega pöörle.
- Paigaldage viitejaam postile või seinale. Viitejaama paigaldamiseks peab sobiva posti läbimõõt olema 33–55 mm.
- Tagage viitejaamale täielik vaade taevale. Veenduge, et taevas oleks alates 10° tõusunurgast takistusteta nähtav kõikides suundades.

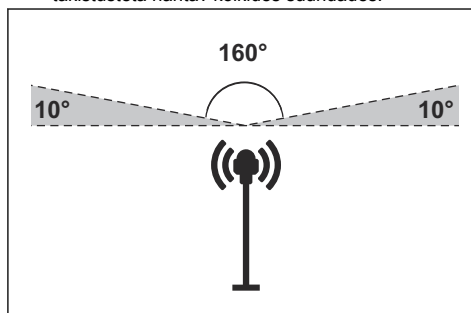

Märkus: Viitejaama kronsteini paigaldamisel seinale peab viitejaam asuma seina kohal. Seinas ei tohi leiduda metalli.

- Paigaldage viitejaam minimaalselt 2,5 m kõrgusele.
- Veenduge, et toote ja viitejaama maksimaalne vahemaa on 25 km.
- Paigaldage viitejaam mobiilside levialas asuvasse kohta.
- Veenduge, et robotniiduki kõik tööpiirkonnad oleksid mobiilside levialas.

8.3.3 Toiteallika asukoha valimine



HOIATUS: Ära lõika madalpingekaablit. Elektrilöögi oht.



ETTEVAATUST: Veendu, et robotniiduki lõiketerad ei lõikaks elektrikaableid.

- Paigutage toiteallikas katusega kaetud ning päikese ja vihma eest kaitstud kohta.
- Paigutage toiteallikas hea õhuvahetusega kohta.
- Kasutage toiteallika ühendamisel rikkevoolukaitselülitiga toitepesa (RCD).
- Vajaduse korral pikenda madalpingekaablit. Madalpingekaablit saab pikendada kuni pikkuseni 100 m / 328 jalga.

8.3.4 Toote paigaldamine

Lugege läbi viitejaama juhised ja tehke need endale selgeks. Vt jaotist *Installimine lk 83*.

Lugege läbi robotniiduki, mida hakatakse koos viitejaamaga kasutama, kasutusjuhend.

Viitejaama võite paigaldada posti külge või seinale.



ETTEVAATUST: Viitejaama liikumise korral ei pruugi viitejaam saata tootele täpse asukohaga korrektsiooniandmeid. Viitejaam tuleb paigaldada tugevalt seinale või posti külge.



ETTEVAATUST: Viitejaama liigutamisel muudavad ka kaardil asuvad elemendid oma asukohta. Kohandage kaardil olevaid elemente või korrake installimist rakenduses Husqvarna Fleet Services™.



ETTEVAATUST: Viitejaama eemaldamisel ärge eemaldage kronsteini posti või seinale küljest. Jätke kronstein postile või seinale. Niisugusel juhul saate viitejaama uuesti samasse kohta paigaldada.



ETTEVAATUST: Ühenduskaabli viitejaama küljest lahtiühendamiseks tõmmake metallosa alla. Ära tõmba juhtmest.

8.3.4.1 Paigaldustööriistad

- Mutrivõti, 13 mm
- Mutrivõti, 24 mm

8.3.4.2 Viitejaama paigaldamine kronsteinile

1. Paigutage viitejaam kruvile kronsteinil.
2. Keerake kruvi kronsteinil, kuni see seiskub ja kruvi on kokkupuutes viitejaama sisemise põhjaga.
3. Kasutage padrunvõtit viitejaama mutriga kruvile kinnitamiseks.

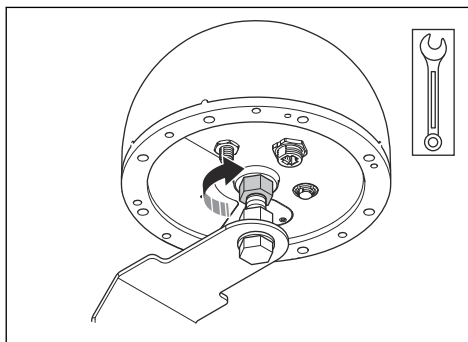

4. Kasutage padrunvõtit kruvi ja mutri reguleerimiseks, et kronstein joondada. Veenduge, et LED-signaallampe on maapinnalt näha ja adapterikaablit saab ühendada.

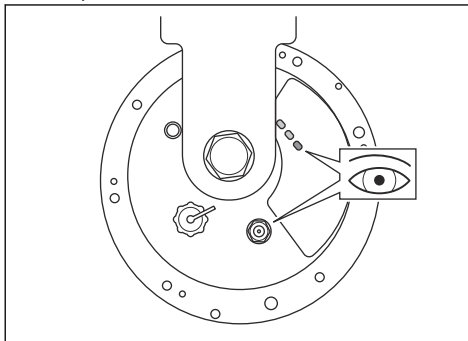

5. Kui kronstein on õiges asendis, keerake mutter kronsteinil kinni.
6. Ühendage adapterikaabel viitejaamaga.

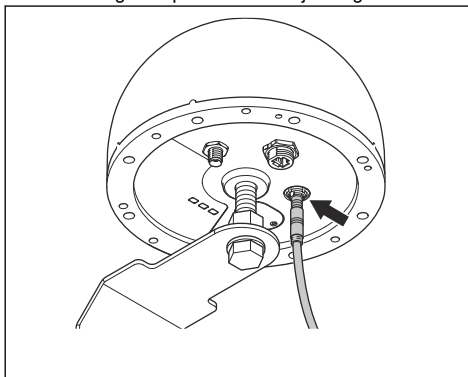

8.3.4.3 Viitejaama paigaldamine postile

1. Kinnitage post tugevalt seinale, katusele või maapinnale. Veenduge, et post ei liigu ja seda pole võimalik ka juhuslikult liigutada.

- Paigutage 2 postikronsteini ümber posti.
- Kasutage postikronsteinide postile kinnitamiseks 4 seibi ja 4 kruvi.

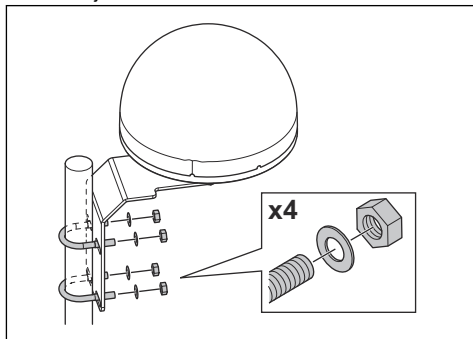

- Ühendage madalpingekaabel adapterikaabli ja toiteallikaga. Vt jaotist *Toiteallika asukoha valimine lk 83*.
- Kinnitage madalpingekaabel kaablivitsadega viitejaamalt posti ja toitekaabli külge.



ETTEVAATUST: Kui madalpingekaabel pole tugevalt kinnitatud, võib tugev tuul kaablivitsasid kahjustada.

- Asetage toiteallikas 30-200 cm / 1-6.5 jalga maapinnast kõrgemale. Vt jaotist *Toiteallika asukoha valimine lk 83*.
- Ühendage toiteallikas välistingimustes asuva 100-240 V toitepesaga.
- Oodake, kuni punane ja oranž LED-signaallamp süttivad. Sinine LED-märgutuli peab 3 sekundit vilkuma ja seejärel 2 sekundiks kustuma.

Märkus: Kui LED-märgutuled ei näita õiget olekut, vt. *LED-märgutuli viitejaamal näitab tõrkeid lk 86*.

8.3.4.4 Viitejaama kinnitamine seinale

Märkus: Kuna seinamaterjalid võivad olla erinevad, pole kinnitamiseks vajalikke kruvisid seadme komplektis kaasas.

- Hoia viitejaama õlga vastu seina, kuhu soovid selle kinnitada. Tee seinale 4 märgist kohta, kuhu soovid kinnitada 4 kruvi.

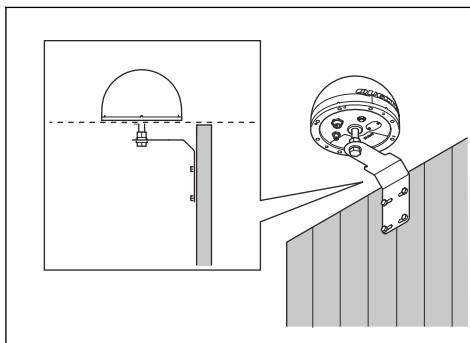

Märkus: Kui viitejaam paigaldatakse seinale, peab viitejaam asuma seinast kõrgemal.

- Puuri 4 kruvi jaoks seinale 4 auku.
- Paigaldage 4 kruvi avadesse seinas.

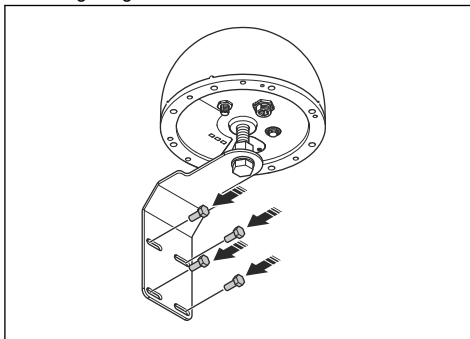

- Ühendage madalpingekaabel adapterikaabli ja toiteallikaga.
- Kinnita madalpingekaabel kaablivitsadega viitejaamast seinale ja toitekaablile.



ETTEVAATUST: Kui madalpingekaabel pole tugevalt kinnitatud, võib tugev tuul kaablivitsasid kahjustada.

- Asetage toiteallikas 30-200 cm / 1-6.5 jalga maapinnast kõrgemale. Vt jaotist *Toiteallika asukoha valimine lk 83*.
- Ühendage toiteallikas välistingimustes asuva 100-240 V toitepesaga.
- Oodake, kuni punane ja oranž LED-signaallamp süttivad. Sinine LED-märgutuli peab 3 sekundit vilkuma ja seejärel 2 sekundiks kustuma.

Märkus: Kui LED-märgutuled ei näita õiget olekut, vt. *LED-märgutuli viitejaamal näitab tõrkeid lk 86*.

8.4 Hooldamine



HOIATUS: Ühendage toote toide enne hooldamist või puhastamist lahti.



ETTEVAATUST: Ärge kasutage toote puhastamiseks survepesurit. Ärge kasutage puhastamiseks lahusteid.

Parema töö ja pikema tööea tagamiseks puhastage toodet regulaarselt ning asendage kulunud osad.

8.4.1 Hooldusgraafik

Hooldusgraafikus on kirjas, kuidas toodet hooldada. Parema töö tagamiseks ja toote tööea pikendamiseks järgige hooldusgraafikut.

X = juhised on selles kasutusjuhendis.

O = juhiseid ei ole selles kasutusjuhendis. Pöörduge volitatud hooldustöökotta.

Hooldusgraafik	Igal aastal	Iga kolme aasta ta- gant
Vajadusel puhastage toodet niiske lapiga.		X
Kontrollige toodet kahjustuste ja kulumise suhtes.		X
Kontrollige hooldusteateid soovitatud värskenduste suhtes.	O	

8.5 Tõrkeotsing

8.5.1 LED-märgutuli viitejaamal näitab tõrkeid

Tuli	Põhjus	Toiming
LED-signaallambid ei sütti.	Tootel puudub toide.	Veenduge, et toiteüksus on pistikupesasa ühendatud. Veenduge, et kõik kaablid on õigesti ühendatud.
Sinine LED-signaallamp vilgub 1 kord 5-sekundilise vahega.	Satelliidsignaali ei jõua tooteni.	Veenduge, et viitejaam oleks õigesti paigaldatud. Veenduge, et viitejaamal oleks vaba vaade taevale.
Oranž LED ei põle.	Viitejaamal puudub mobiilsideühendus Husqvarna Cloudiga.	Taaskäivitage toode. Kui probleem ei lahene, pöörduge Husqvarna hooldustöökotta poole.

8.6 Hoiustamine ja kasutuselt kõrvaldamine

8.6.1 Hoiustamine

Husqvarna soovib hoida viitejaama talvehooajal välistingimustes. Jätke toide viitejaamaga ühendatuks.

8.6.2 Utiliseerimine

Euroopa direktiiviga 2012/19/EL elektri- ja elektroonikaseadmete jäätmete kohta (WEEE) on ette nähtud, et vanu elektrilisi majapidamiseseadmeid ei tohi visata tavaliste sorteerimata olmejäätmete hulka. Vanad seadmed tuleb koguda eraldi, et hõlbustada neis sisalduvate materjalide taaskasutamist ja ringlussevõttu

ning vähendada mõju inimeste tervisele ja keskkonnale. Tootel olev läbikriipsutatud „ratastel prügikasti“ sümbol tuleb teile meelde kohustust seadme kõrvaldamisel see eraldi koguda. Vanade seadmete nõuetekohase kõrvaldamise kohta lähema teabe saamiseks peaksid tarbijad pöörduma oma kohaliku omavalitsuse või edasimüüja poole.



Märkus: Sümbol asub tootel või toote pakendil.

8.7 Tehnilised andmed

Mõõtmised	
Laius, cm	22
Kõrgus, cm	15
Mass, viitejaam, kg	2,1
Mass, õlg, kg	1,1

Toote andmed	
Toiteploki tüüp	AP-40BAA
Toitesisend, V AC	100-240
Toiteväljund, V DC	28
Toiteväljund, A	1,3
Madalpingekaabel, pikkus, m/jalga	20/66
Viitejaama IP-kaitseaste	IP67
Toiteallika IP-kaitseaste	IP44
Võimsustarve, W	≤2,5

Mobiiltelefoniga ühendatavus	
Sagedusala tugi	LTE-FDD: B1/2/3/4/5/7/8/12/13/18/19/20/25/26/28/66
	LTE-TDD: B34/38/39/40/41
	WCDMA: B1/2/4/5/6/8/19
	GSM/EDGE: B2/3/5/8

Wi-Fi	
Sagedusala tugi	Kanalid 1–11 (2412–2462 MHz)
	Kanalid 12–13 (2467–2472 MHz)
Töötamise sagedusala, MHz	2402–2480
Maksimaalne ülekantav võimsus, dBm	18

GNSS		
Toetatud süsteem ja sagedus	GPS	L1 C/A, L2C, L5
	GLONASS	L1, L2
	Galileo	E1, E5a, E5b, E6
	BDS	B1I, B1C, B2a, B2b, B2I, B3I
	QZSS	L1 C/A, L2C, L5, L6
	NavIC	L5

Toote ja muud tüüpi raadiosüsteemide, näiteks kaugjuhtimispultide ja raadiosaatjate vahelist sobivust pole võimalik garanteerida.

8.8 vastavusdeklaratsioon

8.8.1 EL-i vastavusdeklaratsiooni originaal

EU Declaration of Conformity (DoC)

We, Quectel Wireless Solutions Co., Ltd.

Add: No. 8 Waipojing Road, Sijing Town, Songjiang District, Shanghai 201601, China

Tel: +86 21 51086236

Fax: +86 21 51086236

Declare under our sole responsibility that the product:

Product name: EPOS® Reference Station RS 4G

Trade name: Husqvarna

Type or model: EPOS RS 4G

Country of Origin: China

to which this declaration relates is in conformity with the essential requirements and other relevant requirements of the RE Directive (2014/53/EU) and EU Directive 2011/65/EU(RoHS2.0).

The product is compliant with the following standards and/or other normative documents:

SAFETY (art 3.1.a): EN IEC 62368-1

EMC (art 3.1.b): EN 55032, EN 55035, EN 301 489-1, EN 301 489-17, EN 301 489-19, EN 301 489-52

SPECTRUM (art 3.2): EN 300 328, EN 303 413, EN 301 511, EN 301 908-1, EN 301 908-2, EN 901 908-13

HEALTH (art 3.1.a): EN 62311: 2020

CYBERSECURITY (art 3.3d,3.3e): EN 18031-1, EN 18031-2

RoHS 2.0: EN IEC63000:2018

EU Representative:

Company Name: UAB BREITTO

Address: BAUBLIU G. 3 92384 DARGUZIU K. LITHUANIA

Contact information: JASON KER, 00372 5700 3490 (Tel.), rep.bridg@gmail.com (e-Mail)

UK Representative:

Company Name: Stars Dreams Ltd

Address: 21 GREAT TOWER ST LONDON UNITED KINGDOM

Contact information: JASON KER, +44 7956426079 (Tel.), rep.bridg@gmail.com (e-Mail)

Signed for and on behalf of:



Signature of authorized person: Windy Fang

Title: GNSS Director

Date of issue: 2026/02

8.8.2 EL-i vastavusdeklaratsiooni tõlge

Meie, Quectel Wireless Solutions Co., Ltd.

Lisa: No. 8 Waiqipong Road, Sijing Town, Songjiang District, Shanghai 201601, Hiina.

Tel: +86 21 51086236

Faks: +86 21 51086236

Deklareerime ainuvastutusel, et toode:

Toote nimetus: EPOS®-e viitejaam RS 4G

Kaubanimi: Husqvarna

Tüüp/mudel: EPOS RS 4G

Päritoluriik: Hiina

millele see deklaratsioon viitab, vastab raadioseadmete direktiivi (RE Directive 2014/53/EL) olulistele nõuetele ja muudele asjakohastele nõuetele ning EL direktiivile 2011/65/EL (RoHS 2.0).

Toode vastab järgmistele standarditele ja/või muudele normatiivdokumentidele:

OHUTUS (art 3.1.a): EN IEC 62368-1

EMC (art 3.1.b): EN 55032, EN 55035, EN 301 489-1, EN 301 489-17, EN 301 489-19, EN 301 489-52

SPEKTER (art 3.2): EN 300 328, EN 303 413, EN 301 511, EN 301 908-1, EN 301 908-2, EN 901 908-13

TERVIS (art 3.1.a): EN 62311: 2020

KÜBERTURVALISUS (art 3.3d, 3.3e): EN 18031-1, EN 18031-2

RoHS 2.0: EN IEC63000:2018

Esindaja EL-is:

Ettevõtte nimi: UAB BREITTO

Aadress: BAUBLIU G. 3 92384 DARGUZU K. LEEDU

Kontaktteave: JASON KER, 00372 5700 3490 (Tel), rep.bridg@gmail.com (e-post)

Ühendkuningriigi esindaja:

Ettevõtte nimi: Stars Dreams Ltd

Aadress: 21 GREAT TOWER ST LONDON, ÜHENDKUNINGRIIK

Kontaktteave: JASON KER, tel: +44 7956426079, e-post: rep.bridg@gmail.com

Allkirjastatud järgmise isiku nimel: Windy Fang

Volitatud isiku allkiri: Windy Fang

Ametinimetus: GNSS direktor

Väljaandmiskuupäev: 2026/02



9 Käyttöohjekirja

9.1 Turvallisuus

9.1.1 Turvallisuusmääritelmät

Varoituksia, huomioita ja huomautuksia käytetään, kun jotakin käyttöohjeen osaa halutaan erityisesti korostaa.



VAROITUS: Tätä käytetään, jos käyttöohjeen noudattamatta jättämisestä voi seurata käyttäjän tai sivullisen vamma tai kuolema.



HUOMAUTUS: Tätä käytetään, jos käyttöohjeen noudattamatta jättämisestä voi seurata tuotteen, muiden materiaalien tai ympäristön vaurioituminen.

Huomautus: Tätä käytetään tietyissä tilanteissa tarvittavien lisätietojen antamiseen.

9.1.2 Yleiset turvallisuusohjeet



VAROITUS: Lue seuraavat varoitukset ennen tuotteen käyttöä.

- Tämä laite täyttää EU:n vaatimukset (2014/53/EU artikla 3.1a), jotka koskevat suuren yleisön sähkömagneettisille kentille altistumisen rajoittamista terveyden suojelemiseksi. Laite on RF-määrittysten mukainen, kun laitetta käytetään 20 cm:n etäisyydellä kehosta.
- Noudata kansallisia sähköturvallisuutta koskevia säädöksiä.
- Laitetta saa käyttää vain Husqvarnan toimittaman virtalähteen kanssa.
- Tuotetta saa käyttää ainoastaan valmistajan suosittelemien laitteiden kanssa. Kaikki muut käyttötavat ovat epäasianmukaisia. Valmistajan käyttöä ja huoltoa koskevia ohjeita on noudatettava täsmällisesti.
- Tuotetta saavat käyttää, huoltaa ja korjata ainoastaan henkilöt, jotka ovat täysin perehtyneet sen erikoisominaisuuksiin ja turvallisuusmääräyksiin. Lue käyttöohje huolellisesti ja varmista, että ymmärrät sen sisällön, ennen kuin alat käyttää tuotetta.
- Husqvarna ei takaa laitteen täyttämisen yhteensopivuutta muiden langattomien järjestelmien, kuten kaukosäätimien, radiolähettimien, kuulolaitteiden, upotettujen sähköaitojen tai vastaavien kanssa.

- Laitteen alkuperäiseen rakenteeseen ei saa tehdä muutoksia. Kaikki muutokset tapahtuvat omalla vastuulla.
- Tarkasta tuote vaurioiden varalta ennen kuin käynnistät sen. Älä käytä tuotetta, jos se on viallinen.
- Käyttölämpötila on $-30...60\text{ °C}$ / $-22...140\text{ °F}$. Säilytyslämpötila on $-30...80\text{ °C}$ / $-22...176\text{ °F}$.

9.1.3 Asennuksen turvallisuusohjeet



VAROITUS: Lue seuraavat varoitukset ennen tuotteen käyttöä.

- Älä aseta virtalähdettä paikkaan, jossa se voi kastua. Älä aseta virtalähdettä maahan.
- Älä koteloi virtalähdettä. Kondensoitunut vesi voi vahingoittaa virtalähdettä ja lisätä sähköiskun vaaraa.
- Sähköiskun vaara. Käytä aina vikavirtasuojakytintä (RCD), kun kytket virtalähteen pistorasiaan. Koskee Yhdysvaltoja/Kanadaa. Jos virtalähde on asennettu ulos: Sähköiskun vaara. Asennus vain suojattuun A-luokan vikavirtasuojakatkaisimilla varustettuun pistorasiaan (RCD), jonka suojus on säänkestävä riippumatta siitä onko pistotulpan suojus kiinnitetty vai ei.
- Varmista, että matalajännitekaapelin ja virtalähteen pistokkeet ovat puhtaita ja kuivia ennen niiden kytkemistä.
- Viiteaseman asennuksen aikana on esineiden putoamisvaara. Seurauksena voi olla loukkaantuminen.
- Virtajohdon ja jatkojohdon on oltava työalueen ulkopuolella, jotta ne eivät vaurioidu.
- Jos viiteasema asennetaan korkealle, tilanteesta aiheutuu putoamisvaara. Varmista vakaa asento, kun asennat viiteasemaa.

9.1.4 Huollon turvallisuusohjeet



VAROITUS: Lue seuraavat varoitukset ennen tuotteen käyttöä.

- Irrota laite virtalähteestä ennen kuin puhdistat tai huollat laitetta.

9.1.5 Ukkosen sattuessa

Viiteaseman sähköosien vahingoittumisriskin pienentämiseksi suosittelemme, että viiteaseman virransyöttö katkaistaan, jos ukonilma on mahdollinen. Kytke virtalähde uudelleen, kun ukonilman riskiä ei enää ole.

9.1.6 Kyberturvallisuus

Turvallisuussuosituksen:

- Älä asenna tai käytä tuotetta epäluotettavissa tai julkisissa Wi-Fi-verkoissa.

9.1.6.1 Ulkoiset palvelut

Seuraavat palvelut ovat käytettävissä verkkoliitännöiden kautta:

- Palvelinpuolen palvelut: Nämä palvelut mahdollistavat tuotteen turvallisen hallinnan ja määrityksen verkkoportaalissa, jonka käyttö edellyttää todennusta. Lisäksi palvelut mahdollistavat tietojen siirtämisen telemetrian avulla.
- Laiteohjelmiston päivityspalvelu: Palvelu päivittää tuotteen laiteohjelmiston langattomasti verkon

kautta FOTA-tekniikan avulla. Laiteohjelmiston päivitykset varmistavat, että tuotteen suojaus ja toiminnot pysyvät ajan tasalla.

9.1.6.2 Wi-Fi-liitäntä

Paikalliseen laitehallintaan käytetään Wi-Fi Direct -standardia. Wi-Fi-yhteydet suojataan WPA-/WPA2-salausprotokollilla. Kirjautuminen suojataan käyttäjänimellä ja salasananalla.

9.1.6.3 Matkapuhelinkäyttöliittymä

Matkapuhelinkäyttöliittymä tukee laiteohjelmistopäivityksiä, laitehallintaa ja korjaustietojen lähettämistä. Tuote käyttää alan standardien mukaisia protokollia matkapuhelinyhteyksien suojaamiseen.

9.2 Johdanto

Sarjanumero:
Salasana:

Sarjanumero on tuotteen tyyppikilvessä ja pakkauksessa. Käytä sarjanumeroa, kun rekisteröit tuotteen osoitteessa www.husqvarna.com.

9.2.1 Tukipalvelut

Voit kysyä tuotteen tukipalveluista lisäasetuksista Husqvarna-huoltoliikkeestä. Tuotteen lisäasetusten määrittämiseen tarvitaan tuotteen salasana.

9.2.2 Tuotekuvas

Huomautus: Husqvarna päivittää tuotteidensa ulkonäköä ja toimintoja säännöllisesti.

Tuote on viiteasema, joka vastaanottaa satelliittisignaaleja ja lähettää korjaustietoja robottiruohonleikkuriin. Korjaustiedot voidaan lähettää robottiruohonleikkuriin radio- tai mobiiliyhteydellä. Yhtä viiteasemaa voidaan käyttää useille robottiruohonleikkureille.

Tuote sisältää SIM-kortin mobiiliviestintää varten. Jos haluat käyttää paikallista SIM-korttia, ota yhteys Husqvarnan valtuutettuun huoltoliikkeeseen.

9.2.3 Järjestelmän kuvaus

EPOS®-järjestelmä sisältää robottiruohonleikkurin, latausaseman ja viiteaseman. Robottiruohonleikkuri ja viiteasema vastaanottavat satelliittisignaaleja asemointia varten. Viiteasema on paikallaan ja lähettää korjaustietoja robottiruohonleikkurille tarkan sijainnin saamiseksi ruohonleikkurille. Työalue luodaan virtuaalisesti sovelluksessa käyttämällä tuotetta ja lisäämällä reittipisteitä kartan luomiseksi sovelluksessa.

9.2.4 Tuotteen kuvaus

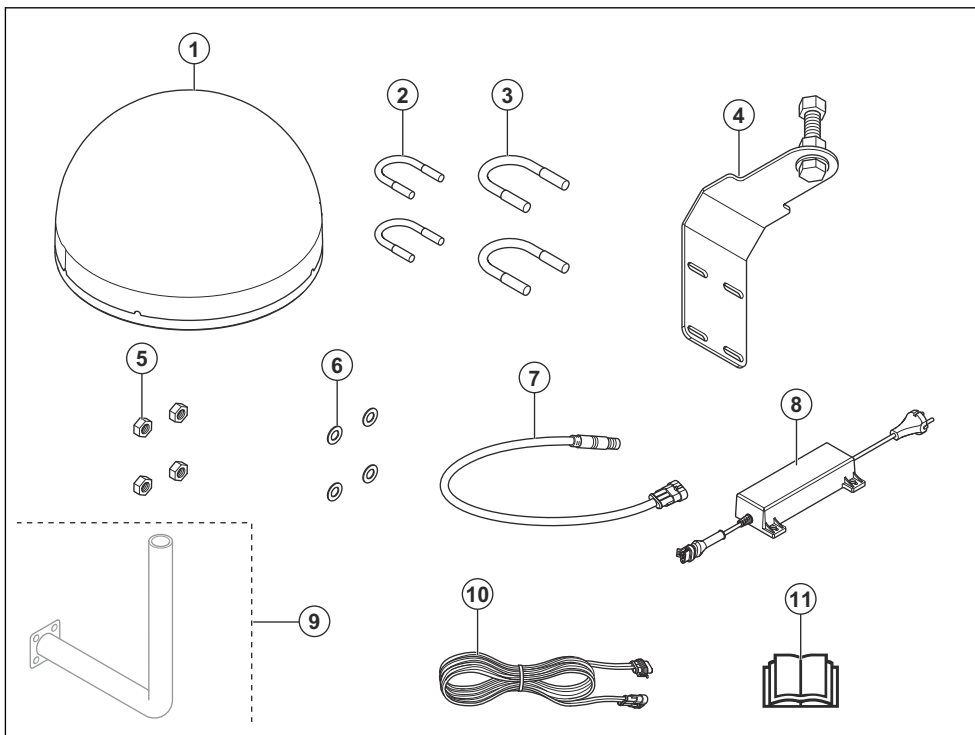

1. Viiteasema
2. Tolppakiinnike, tolpan mitoille 33–38 mm
3. Tolppakiinnike, tolpan mitoille 39–55 mm
4. Tukikiinnike
5. Mutterit
6. Aluslevyt
7. Sovitinkaapeli
8. Virtalähde¹⁷

9. Seinäkiinnike¹⁸
10. Matalajännitekaapeli
11. Käyttöohjekirja

9.2.5 Viiteaseman merkkivalo

Alla olevassa taulukossa on esitetty tuotteen LED-merkkivalon tila, kun tuote toimii oikein.

LED-merkkivalon tila	Kuvaus
Punainen jatkuva merkkivalo	Tuote on käynnissä ja saa virtaa.
Oranssi jatkuva merkkivalo	Tuotteella on mobiiliyhteys Husqvarna Cloud -pilvipalveluun.
Sininen merkkivalo vilkkuu 3 sekuntia ja on sitten sammuksissa 2 sekuntia.	Tuote vastaanottaa satelliittisignaaleja.

9.2.6 Tuotteessa olevat symbolit

Nämä symbolit ovat laitteessa. Varmista, että ymmärrät, mitä ne tarkoittavat.



Laite täyttää sovellettavien EU-direktiivien vaatimukset.

¹⁷ Tuotteen ulkonäkö voi vaihdella markkina-alueen mukaan.

¹⁸ Ostettava erikseen.



Laitetta ei saa hävittää normaalin kotitalousjätteen mukana. Noudata kansallisia säädöksiä ja käytä paikallista kierrätysjärjestelmää.

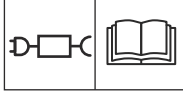

Käytä irrotettavaa virtalähdettä symbolin vieressä olevassa tyyppikilvessä määritetyllä tavalla.

Huomautus: Muita laitteen symboleita/tarroja tarvitaan joillakin markkina-alueilla ilmaisemaan sertifiointivaatimuksia.

9.2.7 Tuotteen vaurioituminen

Emme ole vastuussa tuotteen vaurioitumisesta, jos

- tuote on korjattu virheellisesti
- tuotteen korjaamiseen on käytetty muita kuin valmistajan omia tai sen hyväksymiä osia
- tuotteessa on muu kuin valmistajan oma tai sen hyväksymä lisävaruste
- tuotetta ei ole korjattu valtuutetussa huoltopisteessä tai hyväksytyllä asiantuntijalla.

9.3 Asennus

9.3.1 Johdanto – Asennus



VAROITUS: Lue ja sisäistä turvallisuutta käsittelevä luku ennen laitteen asentamista.



HUOMAUTUS: Käytä alkuperäisiä varaosia ja asennusmateriaaleja.

Huomautus: Lisätietoja asennuksesta on osoitteessa www.husqvarna.com.

9.3.2 Viiteaseman asennuspaikan määrittäminen



HUOMAUTUS: Jos lähellä on ukkosenjohdin, älä asenna viiteasemaa ukkosenjohdinta korkeammalle.



HUOMAUTUS: Älä asenna viiteasemaa lipputankoon. Viiteaseman

liikkeet vaikuttavat laitteeseen lähetettyihin tarkan sijainnin sisältäviin korjaustietoihin.

- Asenna viiteasema kiinteään esineeseen, joka ei voi liikkua tai kääntyä.
- Asenna viiteasema tolppaan tai aitaan. Tolpan on oltava halkaisijaltaan 33–55 mm, jotta viiteaseman kiinnikkeet sopivat siihen.
- Varmista, että viiteaseman kohdalla on esteetön näkymä taivaalle. Taivaan on oltava näkyvissä esteettä kaikkiin suuntiin yli 10 asteen korkeuskulmassa.

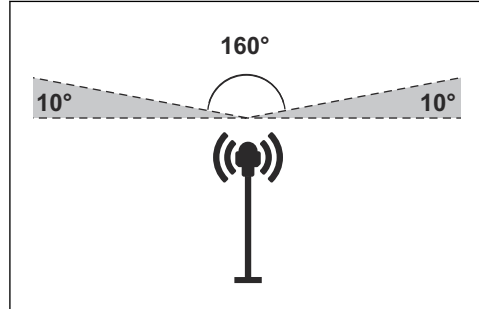

Huomautus: Jos viiteaseman kiinnike asennetaan aitaan, viiteaseman on oltava aidan yläpuolella. Aidassa ei saa olla metallia.

- Asenna viiteasema vähintään 2,5 metrin korkeuteen.
- Varmista, että viiteaseman ja tuotteen välinen etäisyys on enintään 25 km.
- Asenna viiteasema paikkaan, jossa mobiiliverkko on käytettävissä.
- Varmista, että mobiiliverkko kattaa koko robottiruohonleikkurin toiminta-alueen.

9.3.3 Virtalähteen paikan määrittäminen



VAROITUS: Älä leikkaa matalajännitekaapelia. Sähköiskun vaara on olemassa.



HUOMAUTUS: Varmista, että robottiruohonleikkurin terät eivät katkaise virtajohtoja.

- Aseta virtalähde paikkaan, jossa on katto ja jossa se suojassa auringonvalolta ja sateelta.
- Aseta virtalähde paikkaan, jossa on hyvä ilmanvaihto.
- Käytä vikavirtasuojaa, kun kytket virtalähteen pistorasiaan.

- Pidennä matalajännitekaapelia tarvittaessa. Matalajännitekaapelia voidaan pidentää korkeintaan 100 metriä.

9.3.4 Laitteen asennus

Lue ja sisäistä viiteasemaa koskevat ohjeet. Katso kohta *Asennus sivulla 93*.

Lue viiteaseman kanssa käytettävän robotiruohonleikkurin käyttöohje.

Voit asentaa viiteaseman tolppaan tai aitaan.



HUOMAUTUS: Viiteaseman liikkeet vaikuttavat laitteeseen lähetettyihin tarkkan sijainnin sisältäviin korjaustietoihin. Viiteasema on asennettava tiukasti tolppaan tai aitaan.



HUOMAUTUS: Kartan kohteet muuttavat sijaintia, jos siirät viiteasemaa. Säädä kartan kohteita tai tee asennus uudelleen Husqvarna Fleet Services™ -sovelluksessa.



HUOMAUTUS: Jos irrotat viiteaseman, älä irrota kiinnikettä tolppaan tai aidasta. Jätä kiinnike kiinni tolppaan tai aitaan, jotta voit asettaa viiteaseman uudelleen samaan paikkaan.



HUOMAUTUS: Kun irrotat sovitinkaapelia viiteasemasta, vedä metalliosasta alaspäin. Älä vedä kaapelista.

9.3.4.1 Asennustyökalut

- Hylsyavain, 13 mm
- Hylsyavain, 24 mm

9.3.4.2 Viiteaseman asentaminen kiinnikkeeseen

1. Aseta viiteasema kiinnikkeen ruuvin päälle.
2. Käännä kiinnikkeen ruuvia niin pitkälle kuin se menee ja niin, että ruuvi osuu viiteaseman sisäpohjaan.
3. Kiinnitä viiteasema ruuviin kääntämällä mutteria hylsyavaimella.

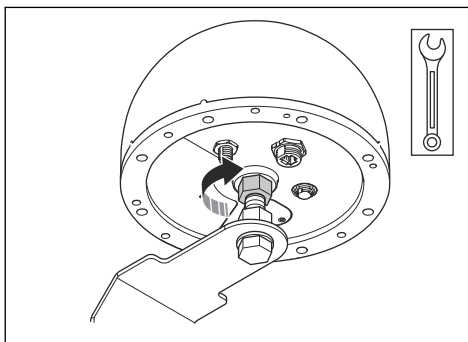

4. Kohdista kiinnike säätämällä ruuvia ja mutteria hylsyavaimella. Varmista, että merkivalot näkyvät maasta ja pystyt liittämään sovitinkaapelin.

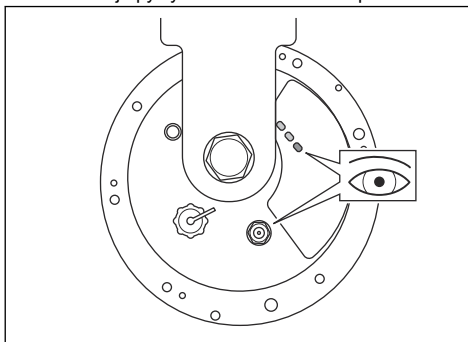

5. Kiristä kiinnikkeen mutteri, kun kiinnike on oikeassa asennossa.
6. Liitä sovitinkaapeli viiteasemaan.

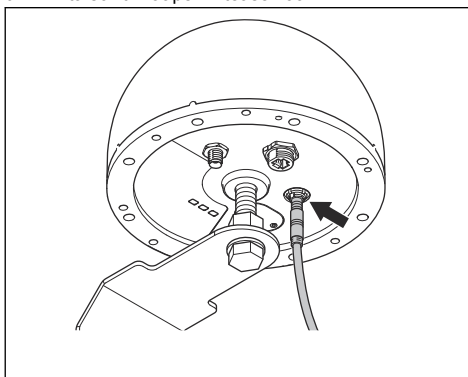

9.3.4.3 Viiteaseman asentaminen tolppaan

1. Kiinnitä tolppa tiukasti aitaan, katolle tai maahan. Varmista, että tolppa ei pääse liikkumaan eikä sitä voida vahingossa siirtää.
2. Aseta 2 tolppakiinnikettä tolpan ympärille.

- Kiinnitä tolppakiinnikkeet tolppaan 4 aluslevyn ja 4 ruuvin avulla.

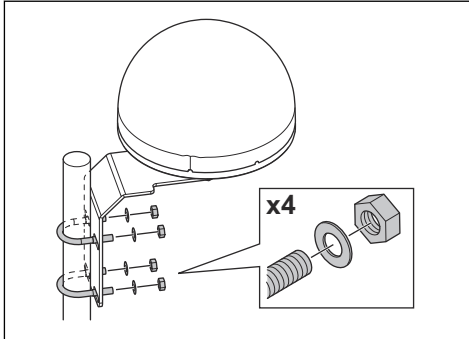

- Liitä matalajännitekaapeli sovitinkaapeliin ja virtalähteeseen. Katso kohta *Virtalähteen paikan määrittäminen sivulla 93*.
- Kiinnitä matalajännitekaapeli tolppaan viiteasemasta virtalähteeseen nippusiteillä.



HUOMAUTUS: Jos matalajännitekaapelia ei ole kiinnitetty tiukasti nippusiteillä, se voi vaurioitua kovassa tuulessa.

- Aseta virtalähde 30-200 cm / 1-6.5 jalan korkeudelle maanpinnasta. Katso kohta *Virtalähteen paikan määrittäminen sivulla 93*.
- Liitä virtajohto 100–240 voltin pistorasiaan.
- Odota, kunnes punainen ja oranssi merkkivalo syttyvät. Sinisen merkkivalon pitää vilkkua 3 sekuntia ja olla sammuksissa 2 sekuntia.

Huomautus: Jos merkkivalot eivät näytä oikeaa tilaa, katso kohta *Viiteaseman merkkivalon vianmääritys sivulla 96*.

9.3.4.4 Viiteaseman asentaminen seinään

Huomautus: Koska seinämateriaalit vaihtelevat, seinäkiinnitysruuvit eivät sisälly toimitukseen.

- Pidä viiteaseman vartta vasten seinää, johon aiot kiinnittää sen. Tee seinään neljä merkkiä neljän ruuvin kiinnitystä varten.

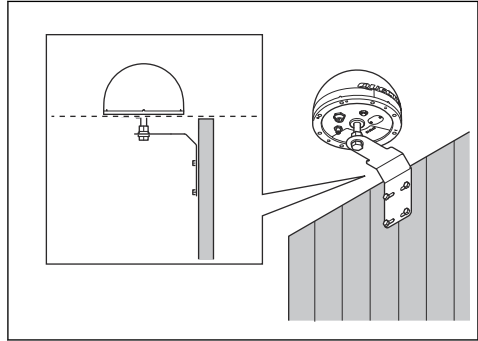

Huomautus: Jos viiteasema asennetaan aitaan, viiteaseman on oltava aidan yläpuolella.

- Poraa seinään neljä reikää neljää ruuvia varten.
- Asenna 4 ruuvia aidassa oleviin reikiin.

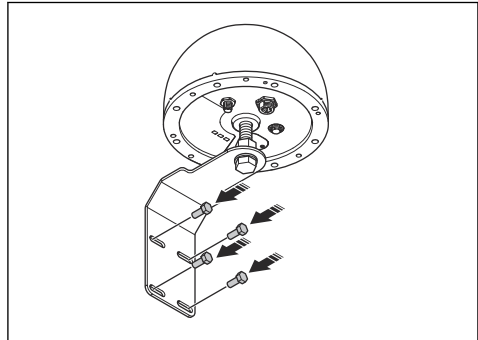

- Liitä matalajännitekaapeli sovitinkaapeliin ja virtalähteeseen.
- Kiinnitä matalajännitekaapeli seinään viiteasemasta virtalähteeseen nippusiteillä.



HUOMAUTUS: Jos matalajännitekaapelia ei ole kiinnitetty tiukasti nippusiteillä, se voi vaurioitua kovassa tuulessa.

- Aseta virtalähde 30-200 cm / 1-6.5 jalan korkeudelle maanpinnasta. Katso kohta *Virtalähteen paikan määrittäminen sivulla 93*.
- Liitä virtajohto 100–240 voltin pistorasiaan.
- Odota, kunnes punainen ja oranssi merkkivalo syttyvät. Sinisen merkkivalon pitää vilkkua 3 sekuntia ja olla sammuksissa 2 sekuntia.

Huomautus: Jos merkkivalot eivät näytä oikeaa tilaa, katso kohta *Viiteaseman merkkivalon vianmääritys sivulla 96*.

9.4 Huolto



VAROITUS: Irrota laite virtalähteestä ennen huoltoa tai puhdistusta.



HUOMAUTUS: Älä käytä laitteen puhdistamiseen painepesuria. Älä käytä puhdistamiseen liuotinta.

Tuote toimii paremmin ja sen käyttöikä pitenee, kun se puhdistetaan säännöllisesti ja kuluneet osat vaihdetaan.

9.4.1 Huoltokaavio

Huoltokaaviossa on näkyvässä laitteen huolto ja kunnossapito. Noudata huoltokaaviota parantaaksesi toimintaa ja pidentääksesi laitteen käyttöikä.

X = Ohjeet ovat tässä käyttöohjeessa.

O = Tämä käyttöohje ei sisällä ohjeita näitä toimenpiteitä varten. Ota yhteyttä valtuutettuun huoltoliikkeeseen.

Huoltokaavio	Joka vuosi	Kolmen vuoden välein
Puhdista laite tarvittaessa kostealla liinalla.		X
Tarkista tuote kulumien ja vaurioiden varalta.		X
Tarkista, onko huoltoviesteissä suositeltuja päivityksiä.	O	

9.5 Vianmääritys

9.5.1 Viiteaseman merkkivalon vianmääritys

Merkkivalo	Syy	Toimenpide
Merkkivalot eivät syty.	Tuote ei saa virtaa.	Varmista, että muuntaja on liitetty pistorasiaan. Varmista, että kaikki kaapelit on liitetty oikein.
Sininen merkkivalo vilkkuu 1 kerran 5 sekunnin välein.	Tuote ei vastaanota satelliittisignaaleja.	Varmista, että viiteasema on asennettu oikein. Varmista, että viiteaseman kohdalla on esteetön näkymä taivaalle.
Oranssi merkkivalo ei pala.	Viiteasemalla ei ole mobiiliyhteyttä Husqvarna Cloud -palveluun.	Käynnistä laite uudelleen. Jos ongelma jatkuu, ota yhteyttä Husqvarnan huoltoon.

9.6 Säilyttäminen ja hävittäminen

9.6.1 Säilytys

Husqvarna suosittelee, että viiteasema jätetään ulos talveksi. Pidä virtalähde liitettynä viiteasemaan.

9.6.2 Hävittäminen

Euroopan parlamentin ja neuvoston direktiivi 2012/19/EU sähkö- ja elektroniikkalaiteromusta (SER) edellyttää, että vanhaa sähkölaitetta ei saa hävittää normaalin lajittelemattoman yhdyskuntajätteen mukana. Vanhat laitteet on kerättävä erikseen, jotta niiden sisältämien materiaalien talteenotto ja kierrätys voidaan optimoida ja vaikutus ihmisten terveyteen ja ympäristöön voidaan minimoida. Tuotteessa oleva yliviivatun

jätesäiliön kuva muistuttaa, että kun laite hävitetään, se on kerättävä erikseen. Asiakkaiden on otettava yhteyttä paikalliseen viranomaiseen tai jälleenmyyjään, jos he haluavat lisätietoja vanhan laitteen asianmukaisesta hävittämisestä.



Huomautus: Symboli on joko tuotteessa tai sen pakkauksessa.

9.7 Tekniset tiedot

Mitat	
Leveys, cm / in.	22
Korkeus, cm / in.	15 / 5,9
Paino, viiteasema (kg)	2,1 / 4,6
Paino, varsi (kg)	1,1 / 2,4

Tuotetiedot	
Virtalähteen tyyppi	AP-40BAA
Virtalähteen tulo, V AC	100–240
Virtalähteen lähtö, V DC	28
Virtalähteen lähtö, A	1,3
Matalajännitekaapelin pituus, m / ft	20 / 66
IP-luokitus, viiteasema	IP67
IP-luokitus, virtalähde	IP44
Virrankulutus, W	≤2,5

Mobiliilyhteys	
Tuetut taajuualueet	LTE-FDD: B1/2/3/4/5/7/8/12/13/18/19/20/25/26/28/66
	LTE-TDD: B34/38/39/40/41
	WCDMA: B1/2/4/5/6/8/19
	GSM/EDGE: B2/3/5/8

Wi-Fi	
Tuetut taajuualueet	Kanava 1-11 (2 412-2 462 MHz)
	Kanava 12-13 (2467–2472 MHz)
Käyttötaajuualue, MHz	2 402–2 480
Suurin lähetysteho, dBm	18

GNSS		
Tuettu järjestelmä ja taajuus	GPS	L1 C/A, L2C, L5
	GLONASS	L1, L2
	Galileo	E1, E5a, E5b, E6
	BDS	B1I, B1C, B2a, B2b, B2I, B3I
	QZSS	L1 C/A, L2C, L5, L6
	NavIC	L5

Tuotteen ja muiden langattomien järjestelmien, kuten kaukosäätimien ja radiolähettimien, täydellistä yhteensopivuutta ei voida taata.

9.8 vaatimustenmukaisuusvakuutus

9.8.1 Alkuperäinen EU-vaatimustenmukaisuusvakuutus

EU Declaration of Conformity (DoC)

We, Quectel Wireless Solutions Co., Ltd.

Add: No. 8 Waipojing Road, Sijing Town, Songjiang District, Shanghai 201601, China

Tel: +86 21 51086236

Fax: +86 21 51086236

Declare under our sole responsibility that the product:

Product name: EPOS® Reference Station RS 4G

Trade name: Husqvarna

Type or model: EPOS RS 4G

Country of Origin: China

to which this declaration relates is in conformity with the essential requirements and other relevant requirements of the RE Directive (2014/53/EU) and EU Directive 2011/65/EU(RoHS2.0).

The product is compliant with the following standards and/or other normative documents:

SAFETY (art 3.1.a): EN IEC 62368-1

EMC (art 3.1.b): EN 55032, EN 55035, EN 301 489-1, EN 301 489-17, EN 301 489-19, EN 301 489-52

SPECTRUM (art 3.2): EN 300 328, EN 303 413, EN 301 511, EN 301 908-1, EN 301 908-2, EN 901 908-13

HEALTH (art 3.1.a): EN 62311: 2020

CYBERSECURITY (art 3.3d,3.3e): EN 18031-1, EN 18031-2

RoHS 2.0: EN IEC63000:2018

EU Representative:

Company Name: UAB BREITTO

Address: BAUBLIU G. 3 92384 DARGUZIU K. LITHUANIA

Contact information: JASON KER, 00372 5700 3490 (Tel.), rep.bridg@gmail.com (e-Mail)

UK Representative:

Company Name: Stars Dreams Ltd

Address: 21 GREAT TOWER ST LONDON UNITED KINGDOM

Contact information: JASON KER, +44 7956426079 (Tel.), rep.bridg@gmail.com (e-Mail)

Signed for and on behalf of:



Signature of authorized person: Windy Fang

Title: GNSS Director

Date of issue: 2026/02

9.8.2 Käännetty EU-vaatimustenmukaisuusvakuutus

Me, Quectel Wireless Solutions Co., Ltd.

Os. No. 8 Waipojing Road, Sijing Town, Songjiang District, Shanghai 201601, China.

Puh: +86 21 51086236

Faksi: +86 21 51086236

vakuutamme täten, että tuote

Tuotenimi: EPOS®-viiteasema RS 4G

Kauppanimi: Husqvarna

Tyyppi/malli: EPOS RS 4G

Alkuperämaa: Kiina

jota tämä vakuutus koskee, on RE-direktiivin (2014/53/EU) ja EU-direktiivin 2011/65/EU (RoHS2.0) olennaisten vaatimusten ja muiden asiaankuuluvien vaatimusten mukainen.

Tuote on seuraavien standardien ja/tai muiden normatiivisten asiakirjojen mukainen:

TURVALLISUUS (3.1.a): EN IEC 62368-1

EMC (3.1.b): EN 55032, EN 55035, EN 301 489-1, EN 301 489-17, EN 301 489-19, EN 301 489-52

SPEKTRI (3.2): EN 300 328, EN 303 413, EN 301 511, EN 301 908-1, EN 301 908-2, EN 901 908-13

TERVEYS (3.1.a): EN 62311: 2020

KYBERTURVALLISUUS (3.3.d, 3.3.e): EN 18031-1, EN 18031-2

RoHS 2.0: EN IEC63000:2018

Edustaja EU:ssa:

Yrityksen nimi: UAB BREITTO

Osoite: BAUBLIU G. 3 92384 DARGUZU K. LITHUANIA

Yhteystiedot: JASON KER, puh: 00372 5700 3490;
sähköposti: rep.bridg@gmail.com

Edustaja Yhdistyneessä kuningaskunnassa:

Yrityksen nimi: Stars Dreams Ltd

Osoite: 21 GREAT TOWER ST LONDON UNITED KINGDOM

Yhteystiedot: JASON KER, puh: +44 7956426079;
sähköposti: rep.bridg@gmail.com

Allekirjoitettu seuraavien puolesta: Windy Fang

Valtuutetun henkilön allekirjoitus: Windy Fang

Otsikko: GNSS Director

Julkaisupäivä: 2026/02



10 Manuel d'utilisation

10.1 Sécurité

10.1.1 Définitions de sécurité

Des avertissements, des mises en garde et des remarques sont utilisés pour souligner des parties particulièrement importantes du manuel.



AVERTISSEMENT: Symbole utilisé en cas de risque de blessures ou de mort pour l'opérateur ou les personnes à proximité si les instructions du manuel ne sont pas respectées.



REMARQUE: Symbole utilisé en cas de risque de dommages pour le produit, d'autres matériaux ou les environs si les instructions du manuel ne sont pas respectées.

Remarque: Symbole utilisé pour donner des informations supplémentaires pour une situation donnée.

10.1.2 Instructions générales de sécurité



AVERTISSEMENT: lisez les instructions qui suivent avant d'utiliser le produit.

- Cet appareil est conforme aux exigences de l'UE (2014/53/UE Article 3,1a) concernant la limitation de l'exposition du grand public aux champs électromagnétiques, dans le but de protéger la santé. L'appareil est conforme aux spécifications RF lorsque l'appareil est utilisé à une distance de 20 cm (8 po) de votre corps.
- respectez les réglementations nationales applicables à la sécurité électrique.
- le produit doit être utilisé uniquement avec l'unité d'alimentation électrique fournie par Husqvarna.
- Le produit ne doit être utilisé qu'avec les équipements recommandés par le fabricant. Toute autre utilisation est incorrecte. Les instructions du fabricant concernant l'utilisation et l'entretien doivent être rigoureusement suivies.
- Le produit ne doit être utilisé, entretenu et réparé que par des personnes parfaitement familiarisées avec ses caractéristiques spéciales et connaissant les consignes de sécurité. Lisez attentivement et assimilez le manuel d'utilisation avant d'utiliser le produit.

- Husqvarna ne garantit en aucun cas la compatibilité totale entre le produit et d'autres types de dispositif sans fil comme des télécommandes, des transmetteurs radio, des boucles d'écoute, des clôtures électrifiées enterrées pour animaux ou autres.
- Vous n'êtes pas autorisé à modifier la conception originale du produit. Toutes les modifications effectuées sont à vos risques et périls.
- Examinez le produit pour vérifier qu'il n'est pas endommagé avant de le démarrer. N'utilisez pas le produit si celui-ci est endommagé.
- La température de fonctionnement est comprise entre -30 °C et 60 °C / -22 °F et 140 °F. La température de remisage est comprise entre -30 °C et 80 °C / -22 °F et 176 °F.

10.1.3 Consignes de sécurité pour l'installation



AVERTISSEMENT: Lisez les instructions qui suivent avant d'utiliser le produit.

- N'installez pas le bloc d'alimentation à une position impliquant un risque d'exposition à l'humidité. n'installez pas l'alimentation électrique sur le sol.
- n'enfermez pas l'alimentation électrique. De l'eau de condensation peut endommager l'alimentation électrique et augmenter le risque de choc électrique.
- risque de choc électrique. Installez uniquement un disjoncteur différentiel de fuite à la terre (DDFT) pour connecter l'alimentation électrique à la prise murale. Applicable aux États-Unis et au Canada. Si l'alimentation électrique est installée en extérieur : risque de choc électrique. Installez-le uniquement dans un réceptacle GFCI de classe A (RCD) couvert, doté d'un boîtier résistant aux intempéries avec le capuchon de la fiche de fixation inséré ou retiré.
- assurez-vous que les fiches du câble basse tension et de l'unité d'alimentation électrique sont propres et sèches avant de les brancher.
- Il existe un risque de chute d'objets pendant l'installation de la station de référence. Cela peut entraîner des blessures.
- Le câble d'alimentation électrique et le câble de rallonge doivent se trouver hors de la zone de travail pour éviter d'endommager les câbles.
- Il y a un risque de chute lors de l'installation de la station de référence en position haute. Assurez-vous que la position est stable lors de l'installation de la station de référence.

10.1.4 Instructions de sécurité pour l'entretien



AVERTISSEMENT: Lisez les instructions qui suivent avant d'utiliser le produit.

- Avant de nettoyer ou d'entretenir le produit, débranchez-le de l'alimentation électrique.

10.1.5 En cas d'orage

Pour réduire le risque d'endommagement des composants électriques de la station de référence, nous recommandons de déconnecter l'alimentation de la station de référence en cas de risque d'orage. Raccordez de nouveau l'alimentation électrique lorsqu'il n'y a aucun risque d'orage.

10.1.6 Cybersécurité

Recommandations de sécurité :

- Ne configurez ni n'utilisez le produit sur des réseaux Wi-Fi publics ou non fiables.

10.1.6.1 Services externes

Ces services sont disponibles via les interfaces réseau :

- Services back-end : permettent la gestion et la configuration sécurisées du produit via un accès authentifié avec le portail web, ainsi que l'échange de données de télémétrie.
- Service de mise à jour du firmware : ce service envoie les nouvelles versions du firmware au produit par liaison radio (FOTA). Ces mises à jour permettent de maintenir la sécurité et les fonctionnalités du produit à jour.

10.1.6.2 Interface Wi-Fi

Le Wi-Fi Direct est utilisé pour la gestion locale de l'appareil. Les connexions Wi-Fi sont protégées par des protocoles de chiffrement personnels WPA2/WPA2. L'accès est sécurisé par un nom d'utilisateur et un mot de passe.

10.1.6.3 Interface cellulaire

L'interface cellulaire prend en charge les mises à jour du micrologiciel, la gestion de l'appareil et l'envoi de données de correction. Le produit utilise des protocoles standard pour sécuriser les connexions cellulaires.

10.2 Introduction

Numéro de série :
Mot de passe :

Le numéro de série se trouve sur la plaque signalétique et sur le carton du produit. Utilisez le numéro de série pour enregistrer votre produit sur www.husqvarna.com.

10.2.1 Assistance

Pour obtenir de l'aide et pour connaître les paramètres avancés du produit, contactez votre atelier d'entretien Husqvarna. Le mot de passe du produit est nécessaire pour accéder aux paramètres avancés du produit.

10.2.2 Description du produit

Remarque: Husqvarna met régulièrement à jour l'apparence et la fonctionnalité de ses produits.

Le produit est une station de référence qui reçoit des signaux satellites et envoie des données de correction au robot tondeuse. Les données de correction peuvent être envoyées au robot tondeuse via une connexion radio ou cellulaire. Une station de référence peut être utilisée pour plusieurs robots tondeuses.

Ce produit inclut une carte SIM pour la communication cellulaire. Pour utiliser une carte SIM locale, contactez un atelier Husqvarna.

10.2.3 Description du système

Le système EPOS® contient un robot tondeuse, une station de charge et une station de référence. Le robot tondeuse et la station de référence reçoivent des signaux satellites pour le positionnement. La station de référence est fixe et envoie des données de correction au robot tondeuse pour obtenir une position précise du robot tondeuse. La zone de travail est créée virtuellement dans une application en utilisant le produit et en ajoutant des points de repère pour créer une carte dans une application.

10.2.4 Aperçu du produit

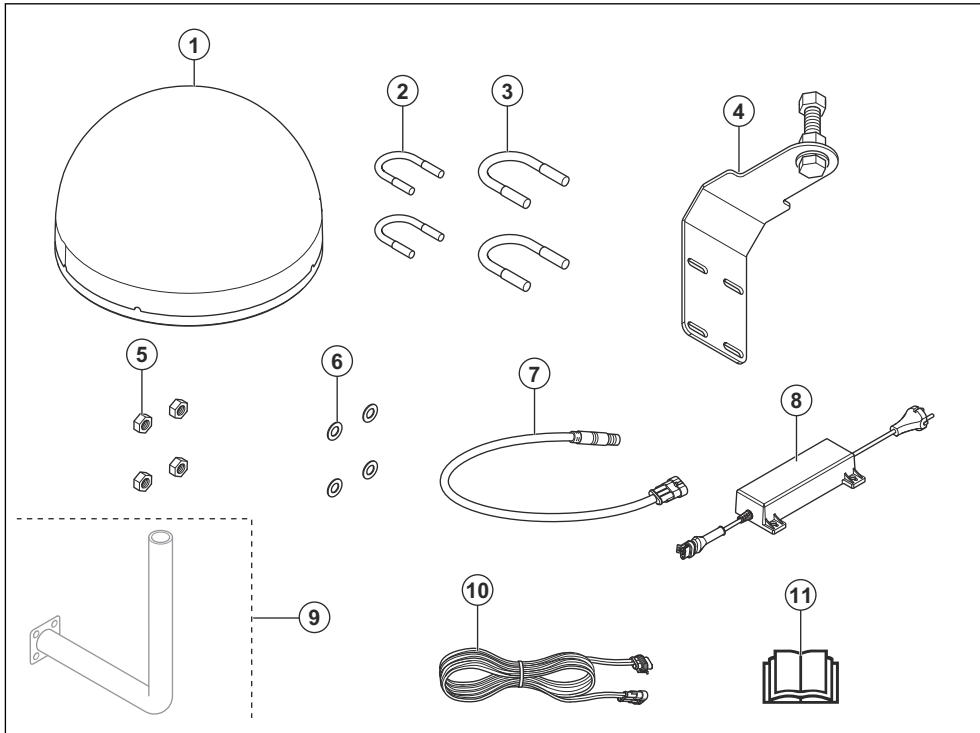

- | | |
|---|--|
| <ul style="list-style-type: none"> 1. Station de référence 2. Support de montant pour montants de 33-38 mm/ 1,3-1,5 po 3. Support de montant pour montants de 39-55 mm/ 1,5-2,2 po 4. Support de fixation 5. Écrous 6. Rondelles 7. Câble adaptateur | <ul style="list-style-type: none"> 8. Alimentation électrique¹⁹ 9. Support de montage mural²⁰ 10. Câble basse tension 11. Manuel d'utilisation |
|---|--|

10.2.5 Témoin LED sur la station de référence pour le fonctionnement

Le tableau ci-dessous indique l'état des témoins LED du produit lorsqu'il fonctionne correctement.

État de témoin LED	Description
Témoin LED rouge fixe.	Le produit est allumé et sous tension.
Témoin LED orange fixe.	Le produit dispose d'une connexion cellulaire à Husqvarna Cloud.
Témoin LED bleu clignotant pendant 3 secondes, puis éteint pendant 2 secondes.	Le produit reçoit des signaux satellites.

¹⁹ L'aspect peut varier en fonction du marché.

²⁰ Acheté séparément.

10.2.6 Symboles concernant le produit

Ces symboles se trouvent sur le produit. Assurez-vous de bien les comprendre.



Ce produit est conforme aux directives CE en vigueur.



Ce produit ne doit pas être jeté avec les ordures ménagères. Respectez les réglementations nationales et utilisez le système de recyclage local.

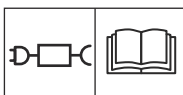

Utilisez une alimentation électrique amovible, telle que spécifiée sur la plaque signalétique à côté du symbole.

Remarque: Les autres symboles/autocollants présents sur le produit concernent des exigences de certification spécifiques à certains marchés.

10.2.7 Symboles de conformité



Ce produit est conforme aux directives applicables du décret français n° 2014-1577. Ne jetez pas ce produit dans les déchets ménagers. Il doit être mis au rebut conformément aux réglementations environnementales locales en vigueur.

10.2.8 Endommagement du produit

Nous ne sommes pas responsables des dommages subis par le produit si :

- le produit n'est pas correctement réparé ;
- le produit est réparé avec des pièces qui ne proviennent pas du fabricant ou qui ne sont pas homologuées par le fabricant ;
- le produit est équipé d'un accessoire qui ne provient pas du fabricant ou qui n'est pas homologué par le fabricant ;
- le produit n'est pas réparé par un centre d'entretien agréé ou par une autorité homologuée.

10.3 Installation

10.3.1 Introduction – Installation



AVERTISSEMENT: assurez-vous de lire et de comprendre le chapitre dédié à la sécurité avant d'installer le produit.



REMARQUE: Utilisez des pièces de rechange et du matériel d'installation d'origine.

Remarque: reportez-vous à la section www.husqvarna.com pour obtenir plus d'informations sur l'installation.

10.3.2 Détermination de l'emplacement d'installation de la station de référence



REMARQUE: si un paratonnerre se trouve dans la zone, n'installez pas la station de référence plus haut que le paratonnerre.



REMARQUE: N'installez pas la station de référence sur un mât de drapeau. Les mouvements de la station de référence affectent les données de correction envoyées au produit avec la position exacte.

- Installez la station de référence sur un objet fixe qui ne peut pas bouger ou pivoter.
- Installez la station de référence sur un montant ou un mur. Le montant doit mesurer 33–55 mm / 1,3–2,2 po de diamètre pour pouvoir installer les accessoires sur la station de référence.
- Assurez-vous que la station de référence a une vue dégagée du ciel. Assurez-vous que le ciel est visible sans obstruction dans toutes les directions à partir d'un angle d'élévation de 10°.

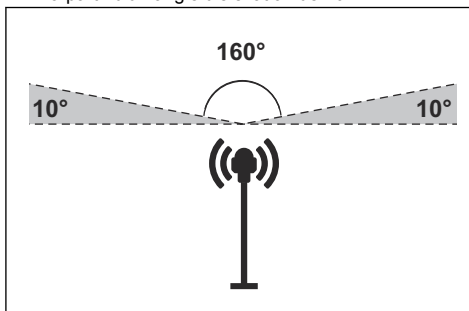

Remarque: Si le support de la station de référence est installé sur un mur, la station de référence doit se trouver au-dessus du mur. Il ne doit pas y avoir de métal dans le mur.

- Installez la station de référence à une hauteur minimale de 2,5 m / 8 pi.
- Assurez-vous que la distance maximale entre la station de référence et le produit est de 25 km / 16 mi.
- Installez la station de référence dans une zone bénéficiant d'une couverture cellulaire.
- Assurez-vous que le robot tondeuse dispose d'une couverture cellulaire sur l'ensemble de la zone où elle fonctionne.

10.3.3 Détermination de l'emplacement du bloc d'alimentation



AVERTISSEMENT: Ne coupez pas le câble basse tension. Il y a un risque de choc électrique.



REMARQUE: Assurez-vous que les lames du robot tondeuse ne coupent pas les câbles d'alimentation.

- Placez le bloc d'alimentation dans une zone protégée par un toit et à l'abri du soleil et de la pluie.
- Placez le bloc d'alimentation dans une zone bien ventilée.
- Utilisez un disjoncteur différentiel (RCD) pour brancher le bloc d'alimentation à la prise de courant.
- Si nécessaire, prolongez le câble basse tension. Le câble basse tension peut être prolongé jusqu'à 100 m / 328 pi.

10.3.4 Installation du produit

Assurez-vous de lire et de comprendre les instructions relatives à la station de référence. Reportez-vous à *Installation à la page 103*.

Lisez le manuel d'utilisation du robot tondeuse à utiliser avec la station de référence.

Vous pouvez installer la station de référence sur un montant ou un mur.



REMARQUE: Les mouvements de la station de référence affectent les données de correction envoyées au produit avec la position exacte. La station de référence doit être correctement installée sur le montant ou le mur.



REMARQUE: Les éléments de la carte changent de position si vous déplacez la station de référence. Ajustez les éléments sur la carte ou effectuez à nouveau l'installation dans Husqvarna Fleet Services™.



REMARQUE: Si vous retirez la station de référence, ne retirez pas le support du montant ou du mur. Conservez le support sur le montant ou le mur. Vous pouvez ensuite remettre la station de référence dans la même position.



REMARQUE: Pour débrancher le câble adaptateur de la station de référence, tirez la partie métallique vers le bas. Ne tirez pas sur le câble.

10.3.4.1 Outils d'installation

- Clé à douille 13 mm.
- Clé à douille 24 mm.

10.3.4.2 Installation de la station de référence sur le support

1. Placez la station de référence sur la vis du support.
2. Tournez la vis du support jusqu'à la butée, de manière à ce qu'elle touche le fond intérieur de la station de référence.
3. Utilisez une clé à douille pour fixer la station de référence sur la vis avec l'écrou.

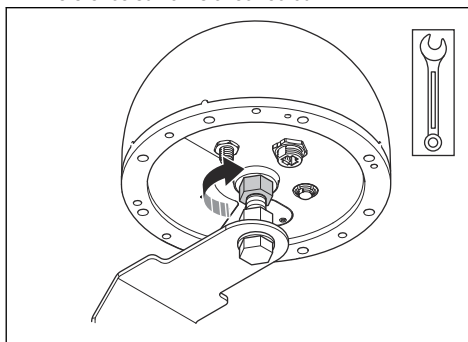

4. Utilisez une clé à douille pour régler la vis et l'écrou afin d'aligner le support. Assurez-vous que les témoins LED sont visibles depuis le sol et que le câble adaptateur peut être connecté.

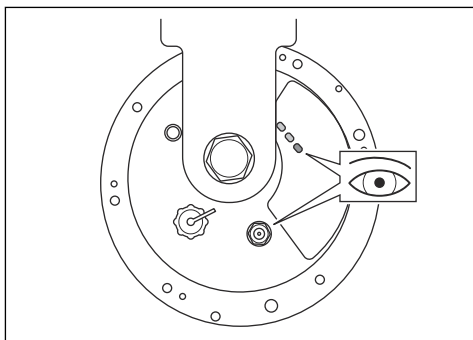

5. Serrez l'écrou sur le support lorsque le support est dans la position correcte.
6. Branchez le câble adaptateur à la station de référence.

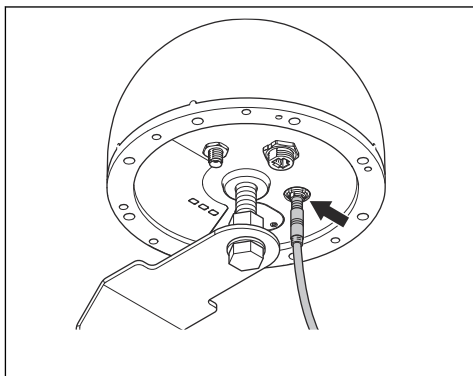

10.3.4.3 Pour installer la station de référence sur un montant

1. Fixez fermement le montant à un mur, à un toit ou au sol. Assurez-vous que le montant ne peut pas bouger ou être déplacé accidentellement.
2. Placez les 2 supports de montant autour du montant.
3. Utilisez 4 rondelles et 4 vis pour fixer les supports de montant au montant.

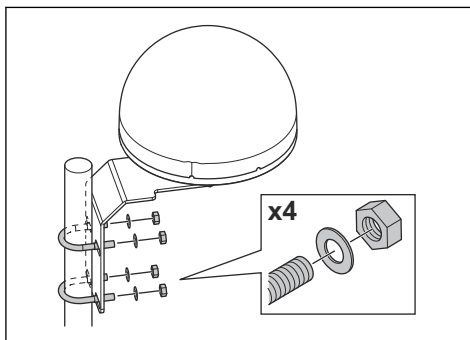

4. Raccordez le câble basse tension au câble adaptateur et à l'alimentation électrique. Reportez-vous à *Détermination de l'emplacement du bloc d'alimentation* à la page 104.
5. Fixez le câble basse tension au montant entre la station de référence et l'alimentation électrique à l'aide de serre-câbles.



REMARQUE: Si le câble basse tension n'est pas correctement fixé à l'aide de serre-câbles, il peut être endommagé par le vent.

6. Placez l'alimentation électrique à 30-200 cm / 1-6.5 pi au-dessus du sol. Reportez-vous à *Détermination de l'emplacement du bloc d'alimentation* à la page 104.
7. Branchez le câble d'alimentation électrique sur une prise murale de 100-240 V.
8. Attendez que les témoins LED rouge et orange s'allument. Le témoin LED bleu doit clignoter pendant 3 secondes, puis s'éteindre pendant 2 secondes.

Remarque: si les témoins LED n'indiquent pas l'état correct, reportez-vous à la section *Témoin LED sur la station de référence pour le dépannage* à la page 107.

10.3.4.4 Pour installer la station de référence sur un mur

Remarque: comme les matériaux muraux varient, les vis de fixation au mur ne sont pas incluses.

1. Tenez le bras de la station de référence sur le mur à l'endroit où vous le fixez. Faites 4 repères sur le mur à l'endroit où vous voulez fixer les 4 vis.

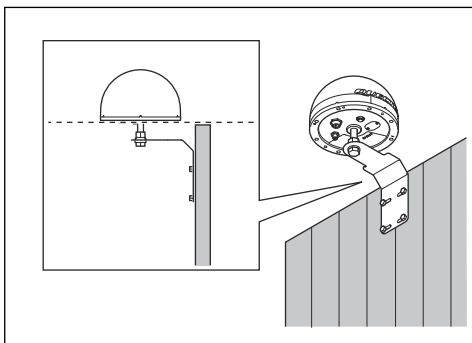

Remarque: Si la station de référence est installée sur un mur, elle doit se trouver au-dessus du mur.

2. Percez 4 trous dans le mur pour les 4 vis.
3. Installez les 4 vis dans les trous du mur.

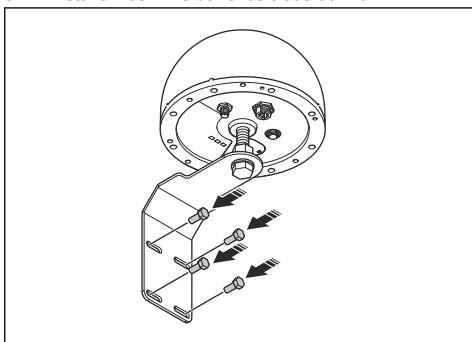

4. Raccordez le câble basse tension au câble adaptateur et à l'alimentation électrique.
5. Fixez le câble basse tension au mur entre la station de référence et l'alimentation électrique à l'aide de serre-câbles.



REMARQUE: Si le câble basse tension n'est pas correctement fixé

à l'aide de serre-câbles, il peut être endommagé par le vent.

6. Placez l'alimentation électrique à 30-200 cm / 1-6.5 pi au-dessus du sol. Reportez-vous à *Détermination de l'emplacement du bloc d'alimentation* à la page 104.
7. Branchez le câble d'alimentation électrique sur une prise murale de 100-240 V.
8. Attendez que les témoins LED rouge et orange s'allument. Le témoin LED bleu doit clignoter pendant 3 secondes, puis s'éteindre pendant 2 secondes.

Remarque: si les témoins LED n'indiquent pas l'état correct, reportez-vous à la section *Témoin LED sur la station de référence pour le dépannage* à la page 107.

10.4 Entretien



AVERTISSEMENT: Débranchez le produit de l'alimentation électrique avant toute opération de maintenance ou de nettoyage.



REMARQUE: n'utilisez pas de nettoyeur haute pression pour nettoyer le produit. N'utilisez pas de solvants pour le nettoyage.

Pour un meilleur fonctionnement et une plus grande longévité, nettoyez régulièrement le produit et remplacez les pièces usées.

10.4.1 Calendrier d'entretien

Le calendrier d'entretien indique comment effectuer l'entretien et la révision du produit. Suivez le calendrier d'entretien pour un meilleur fonctionnement et pour augmenter la durée de vie du produit.

X = Les instructions sont mentionnées dans ce manuel d'utilisation.

O = Les instructions ne sont pas mentionnées dans ce manuel d'utilisation. Contactez votre atelier d'entretien agréé.

Calendrier d'entretien	Tous les ans	Tous les trois ans
Si nécessaire, nettoyez le produit avec un chiffon humide.		X
Examinez le produit pour vérifier l'absence de dommages ou d'usure.		X
Vérifiez les messages de service pour connaître les mises à niveau recommandées.	O	

10.5 Recherche de pannes

10.5.1 Témoin LED sur la station de référence pour le dépannage

Voyant	Cause	Action
Les témoins LED ne s'allument pas.	Le produit ne reçoit pas d'alimentation.	Assurez-vous que le bloc d'alimentation est connecté à la prise de courant. Assurez-vous que tous les câbles sont correctement branchés.
La LED bleue clignote 1 fois toutes les 5 secondes.	Le produit ne reçoit pas de signaux satellites.	Assurez-vous que la station de référence est correctement installée. Assurez-vous que la station de référence a une vue dégagée du ciel.
La LED orange est éteinte.	La station de référence ne dispose pas d'une connexion cellulaire à Husqvarna Cloud.	Redémarrez le produit. Si le problème persiste, contactez un atelier d'entretien Husqvarna.

10.6 Remisage et mise au rebut

10.6.1 Remisage

Husqvarna recommande de conserver la station de référence à l'extérieur pendant la saison hivernale. Maintenez l'alimentation électrique connectée à la station de référence.

10.6.2 Mise au rebut

La Directive européenne 2012/19/UE relative aux déchets d'équipements électriques et électroniques (DEEE) exige que les anciens appareils électriques domestiques ne soient pas mis au rebut avec les déchets municipaux ordinaires non triés. Les anciens appareils doivent être collectés séparément afin d'optimiser la récupération et le recyclage des matériaux qu'ils contiennent, et de réduire l'impact sur la santé

humaine et l'environnement. Le symbole de « poubelle sur roues » barrée présent sur le produit sert de rappel : lorsque vous mettez l'appareil au rebut, il doit être collecté séparément. Les consommateurs doivent contacter les autorités locales ou le revendeur pour obtenir des informations sur la mise au rebut correcte de leur ancien appareil.



Remarque: Le symbole apparaît sur le produit ou l'emballage du produit.

10.7 Caractéristiques techniques

Dimensions	
Largeur, cm / po.	22/8,7
Hauteur, cm / po.	15 / 5,9
Poids, station de référence kg / lb	2,1 / 4,6
Poids, bras kg / lb	1,1 / 2,4

Données relatives au produit	
Type d'unité d'alimentation électrique	AP-40BAA
Entrée d'alimentation, V CA	100-240
Sortie d'alimentation, V CC	28
Sortie d'alimentation, A	1,3
Câble basse tension, longueur m/pi	20 / 66
Code IP de la station de référence	IP67
Code IP de l'unité d'alimentation électrique	IP44
Consommation électrique, W	≤2,5

Connectivité cellulaire	
Bandes de fréquence prises en charge	LTE-FDD : B1/2/3/4/5/7/8/12/13/18/19/20/25/26/28/66
	LTE-TDD : B34/38/39/40/41
	WCDMA : B1/2/4/5/6/8/19
	GSM/EDGE : B2/3/5/8

Wi-Fi	
Bandes de fréquence prises en charge	Canal 1-11 (2412-2462 MHz)
	Canal 12-13 (2467-2472 MHz)
Bande de fréquence d'exploitation, MHz	2402-2480
Puissance maximale transmise, dBm	18

GNSS		
Système et fréquence pris en charge	GPS	L1 C/A, L2C, L5
	GLONASS	L1, L2
	Galileo	E1, E5a, E5b, E6
	BDS	B1I, B1C, B2a, B2b, B2I, B3I
	QZSS	L1 C/A, L2C, L5, L6
	NavIC	L5

La compatibilité totale entre le produit et d'autres types de systèmes sans fil tels que les télécommandes et les émetteurs radio ne peut pas être garantie.

10.8 déclaration de conformité

10.8.1 Déclaration de conformité UE d'origine

EU Declaration of Conformity (DoC)

We, Quectel Wireless Solutions Co., Ltd.

Add: No. 8 Waipojing Road, Sijing Town, Songjiang District, Shanghai 201601, China

Tel: +86 21 51086236

Fax: +86 21 51086236

Declare under our sole responsibility that the product:

Product name: EPOS® Reference Station RS 4G

Trade name: Husqvarna

Type or model: EPOS RS 4G

Country of Origin: China

to which this declaration relates is in conformity with the essential requirements and other relevant requirements of the RE Directive (2014/53/EU) and EU Directive 2011/65/EU(RoHS2.0).

The product is compliant with the following standards and/or other normative documents:

SAFETY (art 3.1.a): EN IEC 62368-1

EMC (art 3.1.b): EN 55032, EN 55035, EN 301 489-1, EN 301 489-17, EN 301 489-19, EN 301 489-52

SPECTRUM (art 3.2): EN 300 328, EN 303 413, EN 301 511, EN 301 908-1, EN 301 908-2, EN 901 908-13

HEALTH (art 3.1.a): EN 62311: 2020

CYBERSECURITY (art 3.3d,3.3e): EN 18031-1, EN 18031-2

RoHS 2.0: EN IEC63000:2018

EU Representative:

Company Name: UAB BREITTO

Address: BAUBLIU G. 3 92384 DARGUZIU K. LITHUANIA

Contact information: JASON KER, 00372 5700 3490 (Tel.), rep.bridg@gmail.com (e-Mail)

UK Representative:

Company Name: Stars Dreams Ltd

Address: 21 GREAT TOWER ST LONDON UNITED KINGDOM

Contact information: JASON KER, +44 7956426079 (Tel.), rep.bridg@gmail.com (e-Mail)

Signed for and on behalf of:



Signature of authorized person: Windy Fang

Title: GNSS Director

Date of issue: 2026/02

10.8.2 Déclaration de conformité UE traduite

Nous, Quectel Wireless Solutions Co., Ltd.

Adresse : No. 8 Waipojing Road, Sijing Town,
Songjiang District, Shanghai 201601, Chine.

Tél. : +86 21 51086236

Fax : +86 21 51086236

déclarons sous notre seule responsabilité, que le produit :

Nom du produit : Station de référence EPOS® RS 4G

Nom commercial : Husqvarna

Type ou modèle : EPOS RS 4G

Pays d'origine : Chine

auquel se rapporte cette déclaration est conforme aux exigences essentielles et autres exigences pertinentes de la Directive UE (2014/53/UE) et de la Directive UE 2011/65/UE (RoHS2.0).

Le produit est conforme aux normes et/ou autres documents normatifs suivants :

SÉCURITÉ (art 3.1.a) : EN CEI 62368-1

EMC (art 3.1.b) : EN 55032, EN 55035, EN 301 489-1, EN 301 489-17, EN 301 489-19, EN 301 489-52

SPECTRE (art 3.2) : EN 300 328, EN 303 413, EN 301 511, EN 301 908-1, EN 301 908-2, EN 901 908-13

SANTÉ (art 3.1.a) : EN 62311: 2020

CYBERSÉCURITÉ (art 3.3d,3.3e) : EN 18031-1, EN 18031-2

RoHS 2.0 : EN CEI 63000:2018

Représentant pour l'UE :

Nom de la société : UAB BREITTO

Adresse : BAUBLIU G. 3 92384 DARGUZU K.
LITHUANIE

Coordonnées : JASON KER, 00372 5700 3490 (Tél.),
rep.bridg@gmail.com (e-mail)

Représentant pour le Royaume-Uni :

Nom de la société : Stars Dreams Ltd

Adresse : 21 GREAT TOWER ST, LONDON,
ROYAUME-UNI

Coordonnées : JASON KER, +44 7956426079 (Tél.),
rep.bridg@gmail.com (e-mail)

Signé pour et au nom de : Windy Fang

Signature de la personne autorisée : Windy Fang

Titre : Directeur GNSS

Date de publication : 2026/02



10.9 Applicable aux marchés US/CA

10.9.1 Déclaration de conformité du fournisseur

Partie responsable : Picus Advisors US LLC 5855
SOVEREIGN DRSTE B-1, HOUSTON, TX 77036 United
States. Contact Email: ivan.wang@picus.fi. Contact
Phone: (713)391-4488.

10.9.2 Exigences de conformité

ID FCC : XMR202512RS4G.

Les modules sont situés à l'intérieur de la station de référence. Seul un technicien de maintenance agréé peut y accéder.



AVERTISSEMENT: Cet équipement est conforme aux limites d'exposition RF de la FCC et de l'ISDE établies pour un environnement non contrôlé. Cet équipement doit être installé et utilisé à une distance minimale de 20 cm (7 po) entre le radiateur et votre corps. Cet émetteur ne doit pas être placé au même endroit ni fonctionner conjointement avec une autre antenne ou un autre émetteur.

Remarque: Toute modification apportée à cet équipement non expressément approuvée par Husqvarna peut annuler l'autorisation de la FCC ou de l'ISDE d'utiliser cet équipement.

Remarque: Cet appareil est conforme à la partie 15 de la réglementation FCC et à la norme RSS d'exonération de licence d'Innovation, Sciences et Développement économique Canada. Son utilisation est soumise aux deux conditions suivantes : cet appareil ne doit pas entraîner d'interférences dangereuses et doit accepter toute interférence reçue, y compris des interférences qui peuvent provoquer un fonctionnement non souhaité.

Remarque: cet équipement a été testé et jugé conforme aux limites imposées aux appareils numériques de classe B, conformément à la partie 15 de la réglementation FCC. Ces limites sont conçues pour fournir une protection raisonnable contre les interférences nuisibles dans les installations résidentielles. Cet équipement génère, utilise et peut émettre une énergie de fréquence radio, et, s'il n'est pas installé et utilisé conformément aux instructions, peut provoquer des interférences nuisibles aux communications radio. Cependant, rien ne garantit l'absence d'interférences dans une installation particulière. Si cet appareil provoque des interférences nuisibles à la réception radiophonique ou télévisuelle, ce qui peut être déterminé en allumant et en éteignant l'appareil, l'utilisateur est encouragé à essayer de corriger ces interférences en appliquant une ou plusieurs des mesures suivantes :

- Réorienter ou déplacer l'antenne de réception.
- Augmentez la distance entre l'équipement et le récepteur.
- Raccordez l'équipement à une prise sur un circuit différent de celui sur lequel est raccordé le récepteur.
- Consultez le revendeur ou un technicien radio/TV expérimenté pour obtenir de l'aide.



AVERTISSEMENT: Cancer
et problèmes reproductifs -
www.P65Warnings.ca.gov.

11 Korisnički priručnik

11.1 Sigurnost

11.1.1 Sigurnosne definicije

Upozorenjima, oprezima i napomenama naglašavaju se posebno važni dijelovi priručnika.



UPOZORENJE: Upotrebljava se kada se nepoštivanjem uputa iz priručnika mogu uzrokovati smrt ili ozljede rukovatelja ili promatrača.



OPREZ: Upotrebljava se kada nepoštivanje uputa iz priručnika može uzrokovati oštećenje proizvoda ili drugih materijala u neposrednoj blizini.

Napomena: Upotrebljava se za prikaz neophodnih dodatnih informacija za zadanu situaciju.

11.1.2 Opće sigurnosne upute



UPOZORENJE: Prije upotrebe proizvoda pročitajte upute upozorenja u nastavku.

- Ovaj uređaj ispunjava zahtjeve EU-a (članak 2014/53/EU 3.1a) o ograničenju izlaganja javnosti elektromagnetskim poljima putem zdravstvene zaštite. Kada se uređaj upotrebljava na 20 cm / 8" od tijela, udovoljava specifikacijama za RF.
- Pridržavajte se nacionalnih propisa o električnoj sigurnosti.
- Proizvod je dopušteno upotrebljavati samo s jedinicom napajanja koju je isporučila tvrtka Husqvarna.
- Proizvod je dopušteno upotrebljavati samo s opremom koju je preporučio proizvođač. Sve ostale vrste upotrebe nisu ispravne. Potrebno se doslovno pridržavati uputa proizvođača za rukovanje/održavanje.
- Proizvodom smiju rukovati, održavati ga i popravljati samo osobe koje su potpuno upoznate s njegovim posebnim karakteristikama i sigurnosnim propisima. Prije rukovanja proizvodom pažljivo pročitajte korisnički priručnik i provjerite jeste li usvojili upute.
- Husqvarna ne jamči potpunu kompatibilnost proizvoda s drugim vrstama bežičnih sustava poput daljinskih upravljača, radijskih odašiljača, slušnih pomagala, podzemnih električnih ograda za životinje i sličnih.

- Originalni dizajn proizvoda nije dopušteno mijenjati. Sve promjene provodite na vlastitu odgovornost.
- Prije pokretanja proizvoda provjerite je li neoštećen. Nemojte upotrebljavati proizvod ako je oštećen.
- Radna temperatura je -30 °C do 60 °C / -22 °F do 140 °F. Temperatura skladištenja je -30 °C do 80 °C / -22 °F do 176 °F.

11.1.3 Sigurnosne upute za instalaciju



UPOZORENJE: Prije upotrebe proizvoda pročitajte upute upozorenja u nastavku.

- Električno napajanje nemojte postaviti na mjesto na kojem postoji opasnost od vlage. Električno napajanje nemojte postaviti na tlo.
- Električno napajanje nemojte zatvoriti u kućište. Kondenzirana voda može oštetiti električno napajanje i povećati opasnost od strujnog udara.
- Postoji opasnost od strujnog udara. Instalirajte isključivo na zaštitni uređaj diferencijalne struje (RCD) kada napajanje priključujete na zidnu utičnicu. Primjenjivo u SAD-u/Kanadi. Ako je električno napajanje instalirano na otvorenom: Postoji opasnost od strujnog udara. Instalirajte samo na prekrivenu utičnicu s diferencijalnom sklopkom (RCD) razreda A s kućištem otpornim na vremenske uvjete kada je priključni utikač priključen ili uklonjen.
- Pazite da su kontakti niskonaponskog kabela i jedinice napajanja uvijek čiste i suhe prije priključivanja.
- Tijekom instaliranja referentne stanice postoji opasnost od padajućih predmeta. To može uzrokovati ozljede.
- Kabel napajanja i produžni kabel moraju biti izvan radnog područja kako ne bi došlo do oštećenja kablova.
- Pri instaliranju referentne stanice u visoki položaj postoji opasnost od pada. Osigurajte si stabilan položaj za instalaciju referentne stanice.

11.1.4 Sigurnosne upute za održavanje



UPOZORENJE: Prije upotrebe proizvoda pročitajte upute upozorenja u nastavku.

- Prije čišćenja ili održavanja proizvod odspojite od napajanja.

11.1.5 U slučaju grmljavinskog nevremena

Kako biste smanjili opasnost od oštećenja električnih komponenti u referentnoj stanici, preporučujemo odspojiti napajanje referentne stanice ako postoji opasnost od grmljavinskog nevremena. Kada opasnost od grmljavinskog nevremena prođe, ponovno priključite napajanje.

11.1.6 Kibernetička sigurnost

Sigurnosne preporuke:

- Uređaj nemojte postavljati ili upotrebljavati na nepouzdanim ili javnim mrežama Wi-Fi.

11.1.6.1 Vanjske usluge

Ove usluge dostupne su putem mrežnih sučelja:

- Pozadinski servisi: Omogućuje sigurno upravljanje i konfiguriranje proizvoda pristupom uz provjeru

autentičnosti putem internetskog portala, kao i razmjenu podataka o telemetriji.

- Usluga ažuriranja ugrađenog softvera: Ova usluga nove programske datoteke u proizvod šalje bežičnom vezom (FOTA). Ovim ažuriranjima održavaju se ažurnost sigurnosti i funkcije proizvoda.

11.1.6.2 Sučelje Wi-Fi

Wi-Fi direct upotrebljava se za upravljanje lokalnim uređajima. Veze Wi-Fi zaštićene su osobnim protokolima šifriranja WPA2/WPA3. Prijava je zaštićena korisničkim imenom i lozinkom.

11.1.6.3 Mobilno sučelje

Mobilno sučelje podržava ažuriranja ugrađenog softvera, upravljanje uređajem i slanje podataka za ispravak. Uređaj koristi standardne industrijske protokole za osiguravanje mobilnih veza.

11.2 Uvod

Serijski broj:
Lozinka:

Serijski broj nalazi se na natpisnoj pločici proizvoda i na kartonu proizvoda. Pomoću serijskog ključa registrirajte svoj proizvod na www.husqvarna.com.

11.2.1 Podrška

Za podršku i napredne postavke proizvoda obratite se servisnom zastupniku tvrtke Husqvarna. Za napredne postavke proizvoda potrebna je lozinka proizvoda.

11.2.2 Opis proizvoda

Napomena: Husqvarna redovito ažurira izgled i funkcije proizvoda.

Proizvod je referentna stanica koja prima satelitske signale i robotskoj kosilici šalje podatke za ispravak. Podaci za ispravak robotskoj se kosilici mogu slati putem radijske ili mobilne veze. Jednu referentnu stanicu moguće je upotrebljavati za više robotskih kosilica.

Ovaj proizvod sadrži SIM karticu za mobilnu komunikaciju. Za upotrebu lokalne SIM kartice obratite se servisnom zastupniku tvrtke Husqvarna.

11.2.3 Opis sustava

Sustav EPOS® obuhvaća robotsku kosilicu, stanicu za punjenje i referentnu stanicu. Robotska kosilica i referentna stanica primaju satelitske signale za pozicioniranje. Referentna stanica je nepomična i robotskoj kosilici šalje podatke za ispravak radi određivanja točnog položaja robotske kosilice. Radno područje izrađuje se virtualno u aplikaciji kroz rad proizvoda i dodavanje putnih točaka za izradu karte u aplikaciji.

11.2.4 Pregled proizvoda

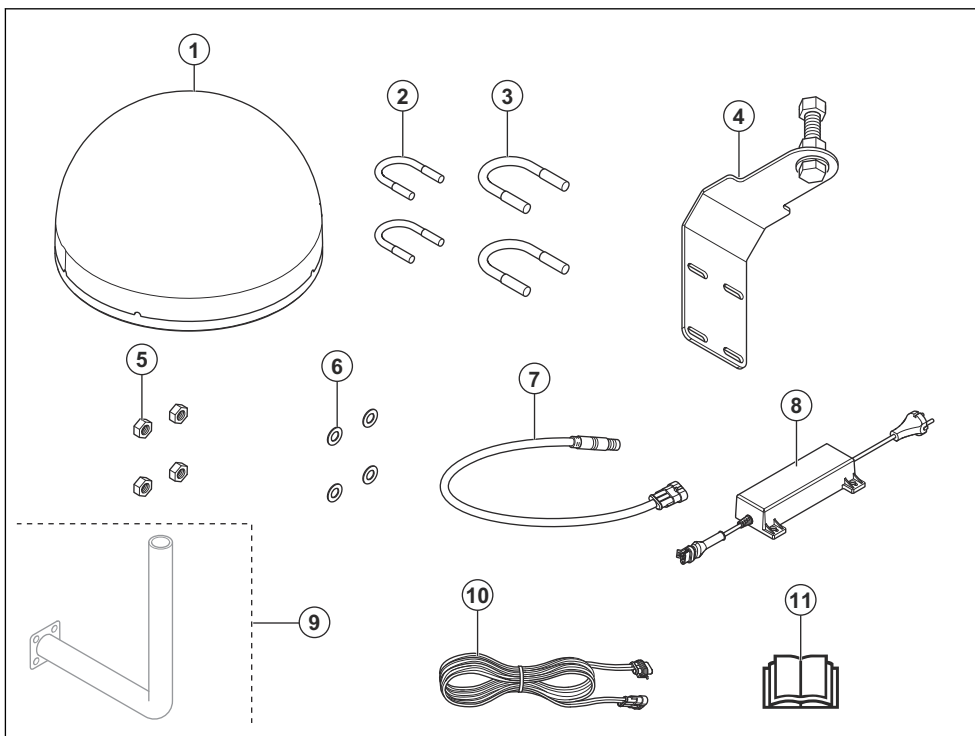

1. Referentnu stanicu

2. Nosač za stup, za dimenzije stupa od 33 – 38 mm / 1,3'' – 1,5''.

3. Nosač za stup, za dimenzije stupa od 39 – 55 mm / 1,5'' – 2,2''.

4. Potporni nosač

5. Matice

6. Podloške

7. Kabel adaptera

8. Napajanje²¹

9. Nosač za montažu na zid²²

10. Niskonaponski kabel

11. Korisnički priručnik

11.2.5 LED indikator rada na referentnoj stanici

U tablici u nastavku prikazuje se status LED indikatora proizvoda kada radi ispravno.

Status LED indikatora	Opis
Postojano CRVENI LED indikator.	Proizvod je uključen i ima napajanje.
Postojano NARANČASTI LED indikator.	Proizvod ima mobilnu vezu s Husqvarna Cloud.
Plavi LED indikator treperi tri sekunde, a zatim se ISKLJUČUJE na dvije sekunde.	Uređaj prima satelitske signale.

²¹ Izgled se može razlikovati ovisno o tržištu.

²² Kupuje se zasebno.

11.2.6 Simboli na proizvodu

Na proizvodu možete pronaći ove simbole. Obavezno ih proučite i usvojite.



Ovaj proizvod ispunjava primjenjive EU direktive.



Proizvod nije dopušteno odlagati kao obični kućanski otpad. Poštujte državne propise i iskoristite lokalni reciklažni sustav.

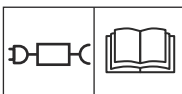

Primjenjujte odvojivo električno napajanje navedeno na natpisnoj pločici uz simbol.

Napomena: Drugi simboli/naljepnice na proizvodu odnose se na zahtjeve za certifikaciju na pojedinim tržištima.

11.2.7 Oštećenje proizvoda

U sljedećim okolnostima nećemo biti odgovorni za oštećenja proizvoda:

- proizvod nepravilno popravljen.
- proizvod popravljen dijelovima koje nije proizveo proizvođač ili nemaju odobrenje proizvođača.
- proizvod ima dodatnu opremu koje nije proizveo proizvođač ili nema odobrenje proizvođača.
- proizvod nije popravljen u ovlaštenom servisnom centru ili kod ovlaštenog tijela.

11.3 Instalacija

11.3.1 Uvod – instalacija



UPOZORENJE: Prije instalacije proizvoda s razumijevanjem pročitajte poglavlje o sigurnosti.



OPREZ: Upotrebljavajte originalne rezervne dijelove i materijal za instalaciju.

Napomena: Više informacija o instalaciji potražite u odjeljku www.husqvarna.com.

11.3.2 Određivanje položaja instalacije referentne stanice



OPREZ: Ako se u blizini nalazi gromobran, referentnu stanicu nemojte instalirati više od gromobrana.



OPREZ: Referentnu stanicu nemojte instalirati na stup za zastavu. Pomaci referentne stanice utječu na podatke za ispravak koji se s točnim položajem šalju na proizvod.

- Referentnu stanicu ugradite na nepomičan objekt koji se ne može pomicati ili okretati.
- Referentnu stanicu ugradite na stup ili zid. Da biste na referentnu stanicu mogli postaviti priključke, promjer stupa mora biti 33 – 35 mm / 1,3" – 2,2".
- Referentna stanica mora imati nesmetan pogled na nebo. Nebo mora biti bez prepreka, vidljivo u svim smjerovima pod kutovima nagiba od 10°.

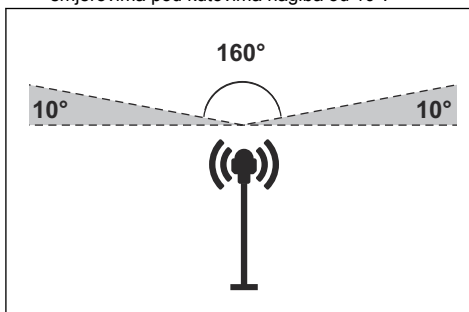

Napomena: Ako je nosač referentne stanice postavljen na zid, referentna stanica mora biti iznad zida. U zidu ne smije biti metala.

- Referentnu stanicu instalirajte na visinu od najmanje 2,5 m / 8'.
- Najveća udaljenost između referentne stanice i proizvoda treba biti 25 m / 16 mi.
- Referentna stanica instalira se u prostor pokriven mobilnom mrežom.
- Provjerite je li robotska kosilica u svim radnim dijelovima u dometu mobilne mreže.

11.3.3 Određivanje položaja električnog napajanja



UPOZORENJE: Nemojte rezati niskonaponski kabel. Postoji opasnost od strujnog udara.



OPREZ: Zaštitite niskonaponske kabele od noževa robotske kosilice.

- Električno napajanje postavite u natkriveno područje zaštićeno od sunca i kiše.
- Električno napajanje postavite u područje s dobrim protokom zraka.
- Električno napajanje na električnu utičnicu priključite preko diferencijalne sklopke (RCD).
- Ako je potrebno, produljite niskonaponski kabel. Niskonaponski kabel moguće je produljiti do 100 m / 328 ft.

11.3.4 Instalacija proizvoda

Pročitajte i usvojite upute za referentnu stanicu. Pogledajte *Instalacija na stranici 115*.

Pročitajte korisnički priručnik za robotsku kosilicu koju ćete upotrebljavati s referentnom stanicom.

Referentnu stanicu možete instalirati na stup ili zid.



OPREZ: Pomoci referentne stanice utječu na podatke za ispravač koji se s točnim položajem šalju na proizvod. Referentna stanica mora biti čvrsto instalirana na stup ili zid.



OPREZ: Ako premjestite referentnu stanicu, stavke na karti promijenit će položaj. Prilagodite stavke na karti ili ponovite instaliranje u Husqvarna Fleet Services™.



OPREZ: Ako uklanjate referentnu stanicu, nemojte ukloniti nosač sa stupa ili zida. Ostavite nosač na stupu ili zidu. Tada referentnu stanicu možete vratiti u isti položaj.



OPREZ: Da biste kabel adaptera odspojili od referentne stanice, povucite metalni dio prema dolje. Nemojte povlačiti kabel.

11.3.4.1 Alati za instalaciju

- Nasadni ključ od 13 mm.
- Nasadni ključ od 24 mm.

11.3.4.2 Instalacija referentne stanice na stup

1. Postavite referentnu stanicu na vijak na nosaču.
2. Okrećite vijak na nosaču dok se ne zaustavi i vijak ne dodirne unutarnje dno referentne stanice.

3. Nasadnim ključem i maticom pričvrstite referentnu stanicu na vijak.

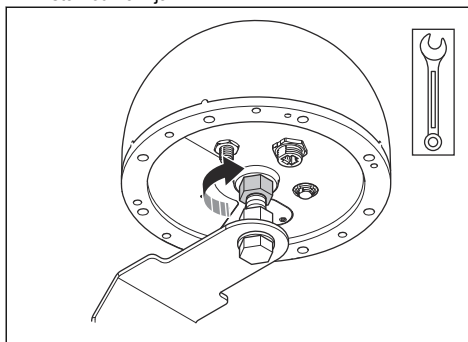

4. Nasadnim ključem podesite vijak i maticu kako biste poravnali nosač. Provjerite možete li s tla vidjeti LED indikatore te možete li priključiti kabel adaptera.

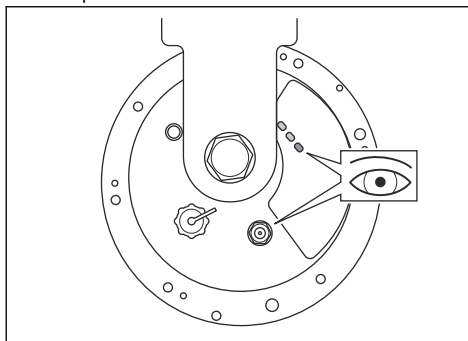

5. Kada nosač postavite u pravilan položaj, zategnite maticu na nosaču.
6. Priključite kabel adaptera na referentnu stanicu.

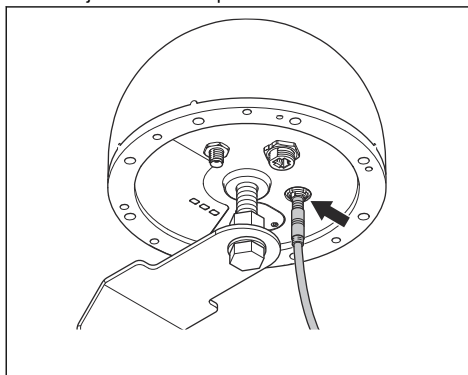

11.3.4.3 Instaliranje referentne stanice na stup

1. Stup čvrsto pričvrstite na zid, krov ili u tlo. Onemogućite slučajno pomicanje stupa.

- Postavite dva nosača stupa oko stupa.
- Sa četiri podloške i četiri vijka pričvrstite nosače stupa za stup.

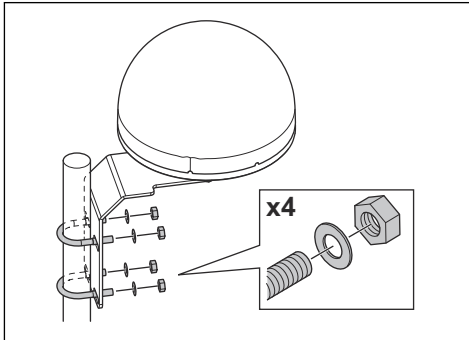

- Priključite niskonaponski kabel na kabel adaptera i napajanje. Pogledajte *Određivanje položaja električnog napajanja na stranici 115*.
- Niskonaponski kabel od referentne stanice do napajanja kabelskim vezicama pričvrstite za stup.



OPREZ: Ako niskonaponski kabel ne pričvrstite čvrsto kabelskim vezicama, može se oštetiti pri jakom vjetru.

- Napajanje postavite 30-200 cm / 1-6.5 stopa iznad tla. Pogledajte *Određivanje položaja električnog napajanja na stranici 115*.
- Kabel električnog napajanja priključite na električnu utičnicu od 100 – 240 V.
- Pričekajte da se uključe crveni i narančasti LED indikatori. Plavi LED indikator mora treperiti tri sekunde te se isključiti na dvije sekunde.

Napomena: Ako LED indikatori ne pokazuju ispravan status, pogledajte *LED indikator referentne stanice za rješavanje problema na stranici 118*.

11.3.4.4 Instaliranje referentne stanice na zid

Napomena: Budući da se materijali od kojih su izrađeni zidovi razlikuju, vijci za pričvršćenje na zid nisu priloženi.

- Krak za referentnu stanicu držite na dijelu zida na koji je želite pričvrstiti. Na zidu napravite četiri oznake za četiri vijka.

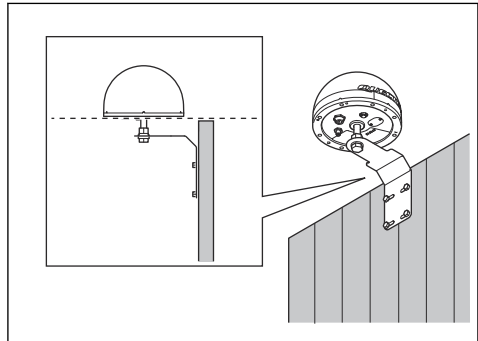

Napomena: Ako referentnu stanicu instalirate na zid, referentna stanica mora biti iznad zida.

- Na zidu izbušite četiri rupe za četiri vijka.
- Postavite četiri vijka u rupe u zidu.

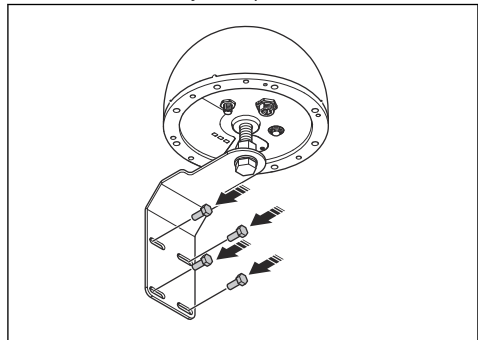

- Priključite niskonaponski kabel na kabel adaptera i napajanje.
- Niskonaponski kabel od referentne stanice do napajanja kabelskim vezicama pričvrstite za zid.



OPREZ: Ako niskonaponski kabel ne pričvrstite čvrsto kabelskim vezicama, može se oštetiti pri jakom vjetru.

- Napajanje postavite 30-200 cm / 1-6.5 stopa iznad tla. Pogledajte *Određivanje položaja električnog napajanja na stranici 115*.
- Kabel električnog napajanja priključite na električnu utičnicu od 100 – 240 V.
- Pričekajte da se uključe crveni i narančasti LED indikatori. Plavi LED indikator mora treperiti tri sekunde te se isključiti na dvije sekunde.

Napomena: Ako LED indikatori ne pokazuju ispravan status, pogledajte *LED indikator referentne stanice za rješavanje problema na stranici 118*.

11.4 Održavanje



UPOZORENJE: Prije održavanja ili čišćenja odspojite proizvod od napajanja.



OPREZ: Proizvod nemojte prati peračem pod visokim tlakom. Za čišćenje nemojte upotrebljavati otapala.

Za bolji rad i dulji radni vijek redovito čistite proizvod i mijenjajte istrošene dijelove.

11.4.1 Raspored održavanja

Kako servisirati i održavati proizvod prikazano je rasporedom održavanja. Pratite raspored održavanja da biste osigurali bolji rad te produljili vijek trajanja proizvoda.

X = upute se nalaze u ovom korisničkom priručniku.

O = upute nisu u ovom korisničkom priručniku. Obratite se ovlaštenom servisnom zastupniku.

Raspored održavanja	Svake godine	Svake treće godine
Ako je potrebno, proizvod obrišite vlažnom krpom.		X
Provjerite je li proizvod oštećen ili istrošen.		X
U servisnim porukama potražite preporučena ažuriranja.	O	

11.5 Rješavanje problema

11.5.1 LED indikator referentne stanice za rješavanje problema

Svjetlo	Uzrok	Radnja
LED indikatori ne uključuju se.	Proizvod nema napajanje.	Provjerite je li jedinica napajanja priključena na utičnicu. Provjerite jesu li svi kabele pravilno priključeni.
Plavi LED indikator treperi jedanput svakih pet sekundi.	Proizvod ne prima satelitske signale.	Provjerite je li referentna stanica pravilno instalirana. Referentna stanica mora imati neometan pogled na nebo.
Narančasti LED indikator je isključen.	Referentna stanica nema mobilnu vezu s Husqvarna Cloud.	Ponovno pokrenite proizvod. Ako se problem nastavi pojavljivati, obratite se servisnom zastupniku tvrtke Husqvarna.

11.6 Skladištenje i zbrinjavanje

11.6.1 Skladištenje

Husqvarna preporučuje da referentnu stanicu tijekom zimske sezone ostavite na otvorenom. Napajanje ostavite priključeno na referentnu stanicu.

11.6.2 Zbrinjavanje u otpad

Europska direktiva 2012/19/EU o otpadnoj električnoj i elektroničkoj opremi (WEEE) ne dopušta da se stari kućanski električni aparati odlažu u uobičajeni nerazvrstani komunalni otpad. Stari aparati moraju se zasebno prikupiti radi optimiranja preuzimanja i recikliranja njihovih sastavnih materijala te smanjenja utjecaja na ljudsko zdravlje i okoliš. Simbol „prekrižene

kante za smeće“ na proizvodu podsjeća na vašu obavezu zasebnog prikupljanja prilikom odlaganja aparata u otpad. Kupci se za informacije i pravilnom odlaganju starog aparata trebaju obratiti lokalnim vlastima ili prodavaču.



Napomena: Simbol se nalazi na proizvodu ili pakiranju proizvoda.

11.7 Tehnički podaci

Dimenzije	
Širina, cm/inči	22/8,7
Visina, cm/inči	15 / 5,9
Težina, referentna stanica u kg/lb	2,1 / 4,6
Težina, krak u kg/lb	1,1 / 2,4

Podaci o proizvodu	
Vrsta jedinice napajanja	AP-40BAA
Jedinica napajanja, V AC	100 – 240
Jedinica napajanja, V DC	28
Jedinica napajanja, A	1,3
Duljina niskonaponskog kabela, m/ft	20/66
IP kod referentne stanice	IP67
IP kod jedinice napajanja	IP44
Snaga, W	≤ 2,5

Mobilna veza	
Podrška za frekvencijske pojaseve	LTE-FDD: B1/2/3/4/5/7/8/12/13/18/19/20/25/26/28/66
	LTE-TDD: B34/38/39/40/41
	WCDMA: B1/2/4/5/6/8/19
	GSM/EDGE: B2/3/5/8

Wi-Fi	
Podrška za frekvencijske pojaseve	Kanal 1 – 11 (2412 – 2462 MHz)
	Kanal 12 – 13 (2467 – 2472 MHz)
Radni frekvencijski opseg, MHz	2402 – 2480
Maksimalna prenesena snaga, dBm	18

GNSS		
Podržani sustav i frekvencija	GPS	L1 C/A, L2C, L5
	GLONASS	L1, L2
	Galileo	E1, E5a, E5b, E6
	BDS	B1I, B1C, B2a, B2b, B2I, B3I
	QZSS	L1 C/A, L2C, L5, L6
	NavIC	L5

Nemoguće je zajamčiti potpunu kompatibilnost između proizvoda i drugih vrsta bežičnih sustava poput daljinskih upravljača i radijskih prijenosnika.

11.8 Izjava o sukladnosti

11.8.1 Originalna EU izjava o sukladnosti

EU Declaration of Conformity (DoC)

We, Quectel Wireless Solutions Co., Ltd.

Add: No. 8 Waipojing Road, Sijing Town, Songjiang District, Shanghai 201601, China

Tel: +86 21 51086236

Fax: +86 21 51086236

Declare under our sole responsibility that the product:

Product name: EPOS® Reference Station RS 4G

Trade name: Husqvarna

Type or model: EPOS RS 4G

Country of Origin: China

to which this declaration relates is in conformity with the essential requirements and other relevant requirements of the RE Directive (2014/53/EU) and EU Directive 2011/65/EU(RoHS2.0).

The product is compliant with the following standards and/or other normative documents:

SAFETY (art 3.1.a): EN IEC 62368-1

EMC (art 3.1.b): EN 55032, EN 55035, EN 301 489-1, EN 301 489-17, EN 301 489-19, EN 301 489-52

SPECTRUM (art 3.2): EN 300 328, EN 303 413, EN 301 511, EN 301 908-1, EN 301 908-2, EN 901 908-13

HEALTH (art 3.1.a): EN 62311: 2020

CYBERSECURITY (art 3.3d,3.3e): EN 18031-1, EN 18031-2

RoHS 2.0: EN IEC63000:2018

EU Representative:

Company Name: UAB BREITTO

Address: BAUBLIU G. 3 92384 DARGUZIU K. LITHUANIA

Contact information: JASON KER, 00372 5700 3490 (Tel.), rep.bridg@gmail.com (e-Mail)

UK Representative:

Company Name: Stars Dreams Ltd

Address: 21 GREAT TOWER ST LONDON UNITED KINGDOM

Contact information: JASON KER, +44 7956426079 (Tel.), rep.bridg@gmail.com (e-Mail)

Signed for and on behalf of:



Signature of authorized person: Windy Fang

Title: GNSS Director

Date of issue: 2026/02

11.8.2 Prevedena EU izjava o sukladnosti

Mi, Quectel Wireless Solutions Co., Ltd.

Dodaj: Br. 8 Waipojing Road, Sijing Town, Songjiang District, Shanghai 201601, Kina.

Tel: +86 21 51086236

Faks: +86 21 51086236

Pod punom odgovornošću izjavljujemo da proizvod:

Naziv proizvoda: Referentna stanica EPOS® RS G4

Trgovački naziv: Husqvarna

Vrsta ili model: EPOS RS 4G

Zemlja podrijetla: Kina

na koji se ova izjava odnosi u skladu je s osnovnim zahtjevima i drugim mjerodavnim zahtjevima Direktive RE (2014/53/EU) i Direktive EU-a 2011/65/EU (RHS2.0).

Proizvod je usklađen sa sljedećim standardima i/ili drugim normativnim dokumentima:

SIGURNOST (čl. 3.1.a): EN IEC 62368-1

Elektromagnetska kompatibilnost (čl. 3.1.b): EN 55032, EN 55035, EN 301 489-1, EN 301 489-17, EN 301 489-19, EN 301 489-52

SPEKTAR (čl. 3.2): EN 300 328, EN 303 413, EN 301 511, EN 301 908-1, EN 301 908-2, EN 901 908-13

ZDRAVLJE (čl. 3.1.a): EN 62311: 2020

KIBERNETIČKA SIGURNOST (čl. 3.3d, 3.3e): EN 18031-1, EN 18031-2

RoHS 2.0: EN IEC63000:2018

Predstavnik za EU:

Naziv tvrtke: UAB BREITTO

Adresa: BAUBLLU G. 3 92384 DARGUZU K., LITVA

Kontaktne informacije: JASON KER, 00372 5700 3490 (tel.), rep.bridg@gmail.com (e-pošta)

Predstavnik za UK:

Naziv tvrtke: Stars Dreams Ltd

Adresa: 21 GREAT TOWER ST, LONDON, UJEDINJENO KRALJEVSTVO

Kontaktne informacije: JASON KER, +44 7956426079 (tel.), rep.bridg@gmail.com (e-pošta)

Potpisano za i u ime: Windy Fang

Potpis ovlaštene osobe: Windy Fang

Naslov: Direktor GNSS-a

Datum izdavanja: 2. 2026.



12 Kezelői kézikönyv

12.1 Védelem

12.1.1 Biztonsági meghatározások

A figyelmeztetések, óvintézkedések és megjegyzések a használati utasítás kiemelten fontos részeire hívják fel a figyelmet.



FIGYELMEZTETÉS: Akkor használatos, ha a kézikönyv utasításainak be nem tartása esetén fennáll a kezelő vagy a közelben tartózkodók sérülésének vagy halálának veszélye.



VIGYÁZAT: Akkor használatos, ha a kézikönyv utasításainak be nem tartása esetén fennáll a vagyoni kár, illetve a termék vagy a környező terület károsodásának veszélye.

Megjegyzés: További információt biztosít az adott helyzetben szükséges tennivalókról.

12.1.2 Általános biztonsági utasítások



FIGYELMEZTETÉS: A termék használata előtt olvassa el az alábbi figyelmeztetéseket.

- Ez az eszköz megfelel a lakosság elektromágneses tereknek való kitettségének egészségvédelmi célú korlátozására vonatkozó EU-követelményeknek (2014/53/EU, 3.1a. cikk). A készülék a testtől 20 cm / 8 hüvelyk távolságban történő használata esetén megfelel az RF előírásoknak.
- Tartsa be az elektromos biztonságra vonatkozó nemzeti előírásokat.
- A terméket kizárólag a Husqvarna által biztosított tápegységgel szabad használni.
- A terméket csak a gyártó által javasolt felszereléssel együtt szabad használni. Minden más jellegű felhasználás helytelen. A gyártó használatra/karbantartásra vonatkozó utasításait pontosan be kell tartani.
- A terméket használó, karbantartó vagy javító személynek tökéletesen ismernie kell a gép speciális jellemzőit és a rá vonatkozó biztonsági előírásokat. Olvassa el figyelmesen a használati utasítást, és győződjön meg róla, hogy megértette azt a termék használatba vétele előtt.

- A Husqvarna nem garantálja a teljes kompatibilitást a termék és az egyéb típusú vezeték nélküli rendszerek, úgymint távvezérlők, rádióadók, indukciós hurkok, föld alatti villanypásztorok és hasonlók között.
- A termék eredeti kialakításán tilos változtatni. Mindennemű módosítás csak saját felelősségre végezhető.
- Mielőtt beindítaná a terméket, vizsgálja meg, hogy nem található-e rajta sérülés. Ne használja a terméket, ha sérült.
- A megengedett üzemi hőmérséklet $-30^{\circ}\text{C} - 60^{\circ}\text{C}$ ($-22^{\circ}\text{F} - 140^{\circ}\text{F}$) közötti. A megengedett tárolási hőmérséklet $-30^{\circ}\text{C} - 80^{\circ}\text{C}$ ($-22^{\circ}\text{F} - 176^{\circ}\text{F}$) közötti.

12.1.3 Biztonsági utasítások a telepítéshez



FIGYELMEZTETÉS: A termék használata előtt olvassa el az alábbi figyelmeztetéseket.

- Ne helyezze a tápegységet olyan helyre, ahol fennáll a veszélye, hogy nedvesség érheti. Ne helyezze a tápegységet a talajra.
- Ne helyezze a tápegységet tokba. A kondenzvíz árthat a tápegységnek és növeli az áramütés kockázatát.
- Elektromos áramütés veszélye. Maradékáram elleni védőkészülék (RCD) csak a tápegység hálózati aljzathoz való csatlakoztatása esetén szereljen fel. Az USA/Kanada esetében alkalmazható. Ha a tápegységet kültéren szereli fel: Elektromos áramütés veszélye. Csak a fedett A osztályú GFCI aljzathoz (FI relé) szerelje fel, amelynek vízhatlan a burkolata akár behelyezett, akár eltávolított csatlakozódugasz sapkával.
- Csatlakoztatás előtt győződjön meg arról, hogy a kábel és a tápegység dugaszai tiszták és szárazak.
- A referenciaállomás telepítésekor fennáll a tárgyak lezuhanásának veszélye. Ez személyi sérüléshez vezethet.
- A sérülés megelőzése érdekében a tápkábelnek és a hosszabbítókábelnek a munkaterületen kívül kell elhelyezkednie.
- A referenciaállomás magas helyre történő felszerelésekor fennáll a lezuhanás veszélye. A referenciaállomás felszerelésekor gondoskodjon róla, hogy stabil testhelyzetben legyen.

12.1.4 Biztonsági utasítások a karbantartáshoz



FIGYELMEZTETÉS: A termék használata előtt olvassa el az alábbi figyelmeztetéseket.

- A termék tisztítása vagy karbantartása előtt válassza le a terméket a tápellátásról.

12.1.5 Vihar esetén

A referenciaállomás elektromos alkatrészei sérülésének elkerülése érdekében azt javasoljuk, hogy vihar veszélye esetén válassza le a referenciaállomás tápellátását. Csatlakoztassa újra a tápellátást, ha már nem áll fenn vihar veszélye.

12.1.6 Kiberbiztonság

Biztonsági javaslatok:

- Ne állítsa be és ne működtesse a gépet nem megbízható vagy nyilvános Wi-Fi-hálózatokon.

12.1.6.1 Külső szolgáltatások

Ezek a szolgáltatások a hálózati interfészeken keresztül érhetők el:

- Hátterszolgáltatások: Lehetővé teszi a termék biztonságos kezelését és konfigurálását a webalapú portálról történő hitelesített hozzáféréssel, valamint telemetriás adatcserével.
- Firmware-frissítési szolgáltatás: Ez a szolgáltatás új firmware-t küld a termékre vezeték nélküli kapcsolaton (FOTA) keresztül. Ezek a frissítések naprakészen tartják a termékbiztonsági és termékfunkciókat.

12.1.6.2 Wi-Fi-interfész

A helyi eszközkezelésre Wi-Fi Directet használunk. A Wi-Fi-kapcsolatokat WPA/WPA2 személyes titkosítási protokollok védik. A bejelentkezést felhasználónév és jelszó védi.

12.1.6.3 Mobilinterfész

A mobilinterfész támogatja a firmware-frissítéseket, az eszközkezelést és a korrekciós adatok küldését. A termék az ipari szabványoknak megfelelő protokollokat használ a mobilkapcsolatok biztonságossá tételéhez.

12.2 Bevezetés

Sorozatszám:
Jelszó:

A sorozatszám a termék típus tábláján és dobozán van feltüntetve. A sorozatszám használatával regisztrálhatja termékét a www.husqvarna.com weboldalon.

12.2.1 Támogatás

Támogatásért és a speciális termékbeállítások elvégzéséhez forduljon a Husqvarna szakszervízhez. A termékjelszó szükséges a speciális termékbeállítások elvégzéséhez.

12.2.2 Termékleírás

Megjegyzés: A Husqvarna rendszeresen frissíti termékei megjelenését és funkcióit.

A termék egy referenciaállomás, amely műholdas jeleket fogad, és korrekciós adatokat küld a robotfűnyírónak. A robotfűnyíró korrekciós adatai rádiós vagy mobilhálózati kapcsolaton keresztül küldhetők el. Egy referenciaállomás több robotfűnyíróhoz is használható.

A termék mobilkommunikációra alkalmas SIM-kártyát tartalmaz. Helyi SIM-kártya használatához vegye fel a kapcsolatot egy Husqvarna márkaszervizzel.

12.2.3 A rendszer leírása

Az EPOS® rendszer egy robotfűnyírót, egy töltőállomást és egy referenciaállomást tartalmaz. A robotfűnyíró és a referenciaállomás műholdas jeleket kap a pozicionáláshoz. A referenciaállomás fix helyzetben van, és korrekciós adatokat küld a robotfűnyírónak, hogy meghatározza a fűnyíró pontos pozícióját. A munkaterület egy alkalmazás segítségével, a használat során útvonalpontokat hozzáadva, az alkalmazásban így térképet készíthet virtuálisan határozható meg.

12.2.4 A termék áttekintése

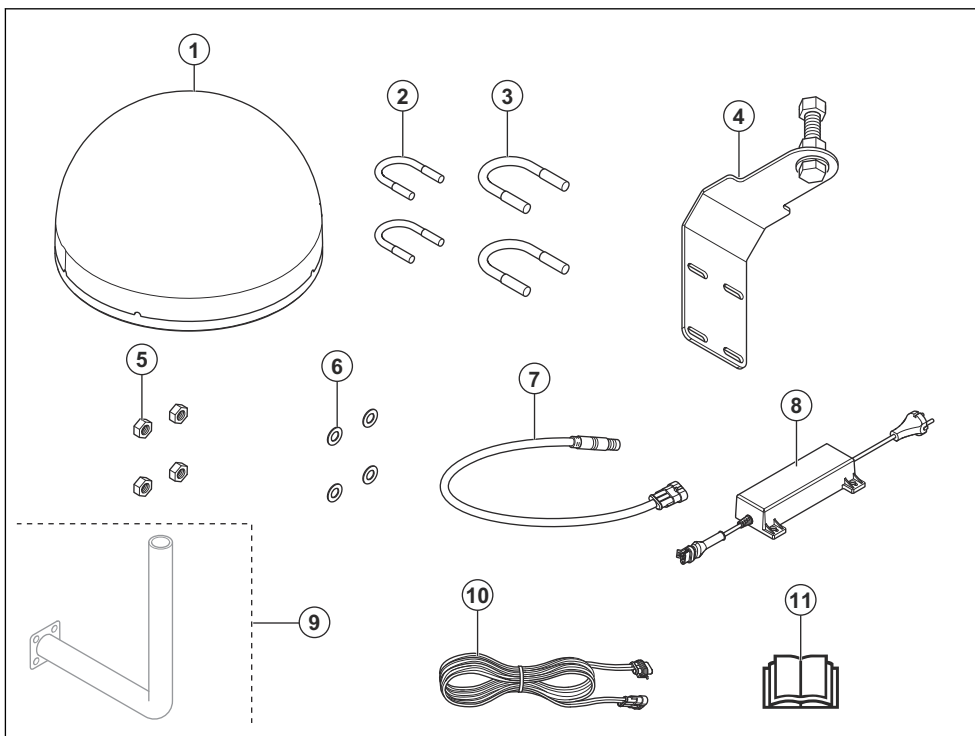

- | | |
|--|---|
| <ol style="list-style-type: none"> 1. Referenciaállomás 2. Oszlopkonzol, 33–38 mm-es/1,3–1,5 hüvelykes oszlopméretre 3. Oszlopkonzol, 39–55 mm-es/1,5–2,2 hüvelykes oszlopméretre 4. Tartókonzol 5. Anyák 6. Alátétek 7. Adapterkábel | <ol style="list-style-type: none"> 8. Tápellátás²³ 9. Fali rögzítőkonzol²⁴ 10. Kisfeszültségű kábel 11. Kezelői kézikönyv |
|--|---|

12.2.5 LED-jelzőfény a referenciaállomáson működés közben

Az alábbi táblázat a termék LED-jének állapotát mutatja, amikor megfelelően működik.

LED-jelzőlámpa állapota	Leírás
Folyamatos piros LED.	A termék be van kapcsolva, és van tápellátása.
Folyamatos narancssárga LED.	A termék mobilhálózati kapcsolattal rendelkezik a Husqvarna Cloud-hoz.
A kék LED 3 másodpercig villog, majd 2 másodpercig KI van kapcsolva.	A termék műholdjeleket fogad.

²³ A kinézet piaconként eltérő lehet.

²⁴ Külön beszerezhető.

12.2.6 A terméken található jelzések

Az itt ismertetett jelzések a terméken láthatók. Győződjön meg arról, hogy megértette őket.



Jelen termék megfelel a vonatkozó EU-irányelveknek.



A terméket nem szabad a szokásos háztartási hulladékként elhelyezni. Tartsa be a nemzeti szabályozásokat, és használja a helyi újrahasznosítási rendszert.

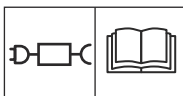

A szimbólum mellett található típustáblán szereplő specifikációknak megfelelő, leválasztható tápkábel használjon.

Megjegyzés: A terméken szereplő többi jel/címke egyes piacok specifikus vizsgáztatási követelményeire vonatkozik.

12.2.7 A termék károsodása

A termékben keletkezett károkért nem vállalunk felelősséget, amennyiben:

- a termék javítását helytelenül végezték;
- a termék javítása nem a gyártótól származó vagy általa jóváhagyott alkatrészekkel történt;
- a terméket nem a gyártótól származó vagy általa jóváhagyott kiegészítővel szerelték fel;
- a termék javítását nem hivatalos szakszerviz vagy jóváhagyott egyéb szerviz végezte.

12.3 Telepítés

12.3.1 Bevezetés – Telepítés



FIGYELMEZTETÉS: Olvassa el és értelmezze a biztonságról szóló fejezetet, mielőtt üzembe helyezné a terméket.



VIGYÁZAT: Csak eredeti alkatrészeket és telepítési anyagokat használjon.

Megjegyzés: Az üzembe helyezéssel kapcsolatos bővebb információért lásd: www.husqvarna.com

12.3.2 A referenciaállomás telepítési helyének megállapítása



VIGYÁZAT: Ha a közelben villámhárító található, ne telepítse a referenciaállomást a villámhárítónál magasabbra.



VIGYÁZAT: Ne szerelje a referenciaállomást zászlórúdra. A referenciaállomás elmozdulása befolyásolja a terméknek küldött, a pontos pozícióval kapcsolatos korrekciós adatokat.

- Szerelje fel a referenciaállomást egy olyan rögzített tárgyra, amely nem tud elmozdulni vagy forogni.
- Szerelje fel a referenciaállomást egy oszlopra vagy falra. Az oszlop átmérőjének 33–55 mm-nek/1,3–2,2 hüvelyknek kell lennie a referenciaállomás tartozékainak rögzítéséhez.
- Ügyeljen rá, hogy a referenciaállomás teljes rálátással rendelkezzen az égboltra. Gondoskodjon arról, hogy 10°-os magassági szög felett az égbolt minden irányban látható legyen árnyékolás nélkül.

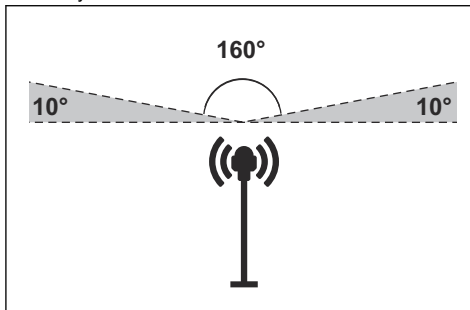

Megjegyzés: Ha a referenciaállomás tartókonzolja falra van szerelve, a referenciaállomásnak a fal felett kell lennie. A falban nem lehet fémelem.

- A referenciaállomást legalább 2,5 m/8 láb magasságban szerelje fel.
- Ügyeljen rá, hogy a referenciaállomás és a termék közötti maximális távolság 25 km/16 mérföld legyen.
- A referenciaállomást olyan helyre telepítse, ahol van mobilhálózati lefedettség.
- Győződjön meg arról, hogy a robotfűnyíró rendelkezik mobilhálózati lefedettséggel minden olyan területen, ahol üzemelni fog.

12.3.3 A tápegység elhelyezésének megállapítása



FIGYELMEZTETÉS: Ne rövidítse le a kisfeszültségű kábelt. Áramütés veszélye áll fenn.



VIGYÁZAT: Gondoskodjon róla, hogy a robotfűnyíró kései ne tudják átvágni a tápkábeleket.

- Helyezze a tápegységet egy tetővel ellátott, napsugárzástól és esőtől védett területre.
- Helyezze a tápegységet jó légáramlással rendelkező helyre.
- Használjon életvédelmi relét (RCD), amikor a tápegységet az aljzathoz csatlakoztatja.
- Szükség esetén hosszabbítsa meg a kisfeszültségű kábelt. Az kisfeszültségű kábel legfeljebb 100m-re/328lábra hosszabbítható.

12.3.4 A termék telepítése

Tanulmányozza figyelmesen a referenciaállomásra vonatkozó utasításokat. Lásd: *Telepítés 125. oldalon.*

Olvassa el a referenciaállomással együtt használandó robotfűnyíró használati utasítását.

A referenciaállomást oszlopra vagy falra is felszerelheti.



VIGYÁZAT: A referenciaállomás elmozdulása befolyásolja a terméknek küldött, a pontos pozícióval kapcsolatos korrekciós adatokat. A referenciaállomást szorosan kell az oszlopra vagy falra szerelni.



VIGYÁZAT: A térképen lévő elemek helyzete megváltozik, ha elmozdítja a referenciaállomást. Módosítsa az elemek elhelyezkedését a térképen, vagy végezze el újra a telepítést a Husqvarna Fleet Services™ alkalmazásban.



VIGYÁZAT: Ha eltávolítja a referenciaállomást, ne távolítsa el a konzolt az oszlopról vagy a falról. Hagyja a konzolt az oszlopon vagy a falon. Ezután ismét ugyanabba a helyzetbe állíthatja a referenciaállomást.



VIGYÁZAT: Az adapterkábel referenciaállomásról való leválasztásához húzza lefelé a fém részt. Ne a kábelt húzza.

12.3.4.1 Szerszámok

- Csókulcs, 13 mm.
- Csókulcs, 24 mm.

12.3.4.2 A referenciaállomás felszerelése a konzolra

1. Helyezze a referenciaállomást a konzolon lévő csavarra.
2. Forgassa el a konzolon lévő csavart ütközésig, és a csavar hozzáér a referenciaállomás aljához belül.
3. Csókulccsal rögzítse a referenciaállomást a csavarhoz az anyával.

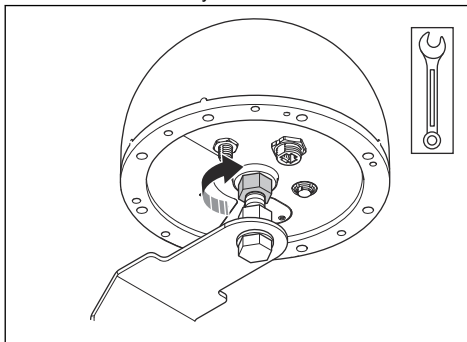

4. Egy csókulccsal állítsa be a csavart és az anyát a konzol beigazításához. Ellenőrizze, hogy a LED-jelzőfények láthatók-e a talajról, és hogy az adapterkábel csatlakoztatható-e.

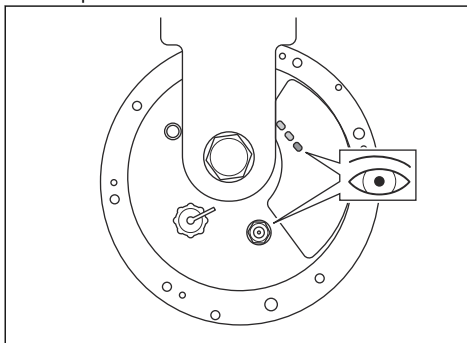

5. Húzza meg az anyát a konzolon, amikor a konzol a megfelelő helyzetben van.
6. Csatlakoztassa az adapterkábel a referenciaállomáshoz.

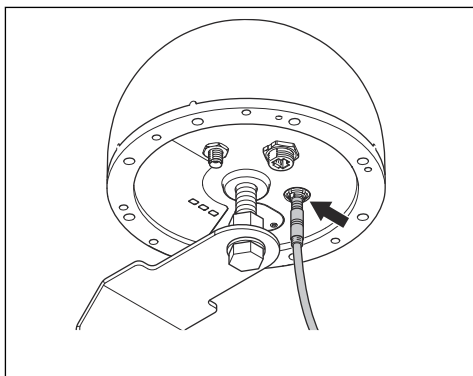

12.3.4.3 A referenciaállomás felszerelése oszlopra

1. Rögzítse az oszlopot szorosan a falhoz, tetőhöz vagy a talajra. Győződjön meg arról, hogy az oszlop nem tud elmozdulni, továbbá hogy nem lehet véletlenül elmozdítani.
2. Helyezze a 2 oszlopkonzolt az oszlop köré.
3. Használjon 4 alátétet és 4 csavart az oszlopkonzolok oszlophoz való rögzítéséhez.

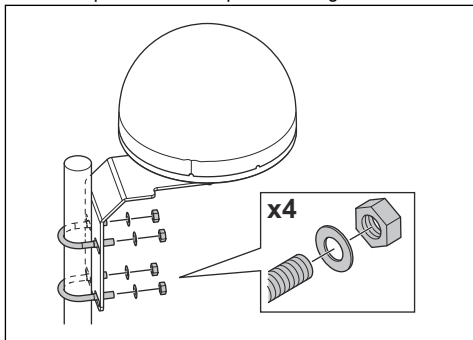

4. Csatlakoztassa a kisfeszültségű kábelt az adapterkábelhez és a tápellátáshoz. Lásd: *A tápegység elhelyezésének megállapítása 126. oldalon.*
5. Rögzítse az oszlophoz a referenciaállomástól a tápellátásig futó kisfeszültségű kábelt kábelkötözők segítségével.



VIGYÁZAT: Ha a kisfeszültségű kábel nincs szorosan csatlakoztatva kábelkötözőkkel, az erős szélben megsérülhet.

6. A talaj fölött 30-200 cm/1-6.5 láb távolságra helyezze a tápegységet. Lásd: *A tápegység elhelyezésének megállapítása 126. oldalon.*
7. Csatlakoztassa a tápkábelt egy 100–240 V-os hálózati aljzathoz.

8. Várjon, amíg a piros és narancssárga LED-jelzőfények világítani nem kezdenek. A kék LED-jelzőfénynek 3 másodpercig villognia kell, majd 2 másodpercig ki kell aludnia.

Megjegyzés: Ha a LED-jelzőlámpák nem a megfelelő állapotot mutatják, lásd: *LED-jelzőfény a referenciaállomáson hibaelhárításhoz 128. oldalon.*

12.3.4.4 A referenciaállomás falra történő felszerelése

Megjegyzés: Mivel a falak anyaga eltérő lehet, a falra szereléshez szükséges csavarok nincsenek mellékelve.

1. Tartsa a referenciaállomás karját a falhoz, ahová fel szeretné szerelni. Készítsen 4 jelzést a falon, ahová a 4 csavart fogja rögzíteni.

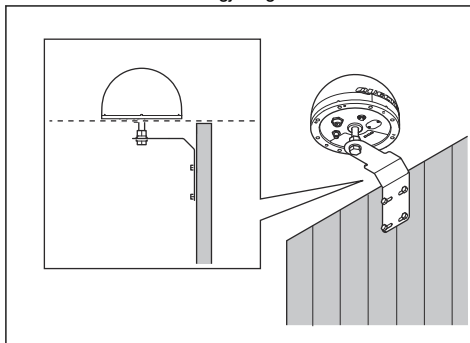

Megjegyzés: Ha a referenciaállomást falra szerelik fel, a referenciaállomásnak a fal felett kell lennie.

2. Fúrjon 4 lyukat a falba a 4 csavar számára.
3. Szerelje be a 4 csavart a fal furataiba.

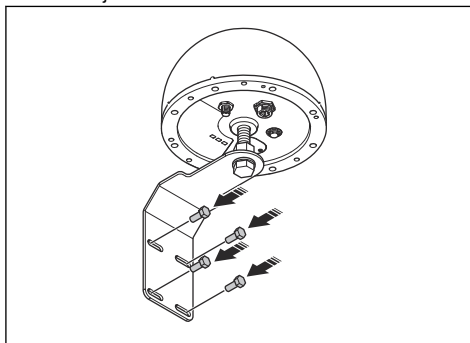

4. Csatlakoztassa a kisfeszültségű kábelt az adapterkábelhez és a tápellátáshoz.

5. Rögzítse a falhoz a referenciaállomástól a tápellátásig futó kifeszültségű kábelt kábelkötözők segítségével.



VIGYÁZAT: Ha a kifeszültségű kábel nincs szorosan csatlakoztatva kábelkötözőkkel, az erős szélben megsérülhet.

6. A talaj fölött 30-200 cm/1-6.5 láb távolságra helyezze a tápegységet. Lásd: *A tápegység elhelyezésének megállapítása 126. oldalon.*
7. Csatlakoztassa a tápkábelt egy 100–240 V-os hálózati aljzathoz.
8. Várjon, amíg a piros és narancssárga LED-jelzőfények világítani nem kezdenek. A kék LED-jelzőfénynek 3 másodpercig villognia kell, majd 2 másodpercig ki kell aludnia.

Megjegyzés: Ha a LED-jelzőlámpák nem a megfelelő állapotot mutatják, lásd: *LED-jelzőfény a referenciaállomáson hibaelhárításhoz 128. oldalon.*



VIGYÁZAT: Ne használjon nagynyomású tisztítóberendezést a termék tisztításához. Ne használjon oldószert a tisztítóshoz.

A termék jobb működése és élettartama érdekében rendszeresen tisztítsa a terméket, és szükség esetén cserélje ki a kopott alkatrészeket.

12.4.1 Karbantartási terv

A karbantartási terv mutatja a termék szervizelésének és karbantartásának menetét. A jobb működés és a termék élettartamának növelése érdekében tartsa be a karbantartási tervet.

X = Az utasítások szerepelnek ebben a használati utasításban.

O = Az utasítások nem szerepelnek ebben a használati utasításban. Beszéljen a hivatalos márkaszervizzel.

12.4 Karbantartás



FIGYELMEZTETÉS:

A karbantartás vagy tisztítás előtt válassza le a terméket a tápegységről.

Karbantartási terv	Évente	Három- évente
Szükség esetén tisztítsa meg a terméket egy nedves ruhával.		X
Vizsgálja meg a terméket sérülések és kopás szempontjából.		X
Ellenőrizze a szervizüzeneteket az ajánlott frissítésekre vonatkozóan.	O	

12.5 Hibaelhárítás

12.5.1 LED-jelzőfény a referenciaállomáson hibaelhárításhoz

Fény	Ok	Teendő
A LED-jelzőfények nem világítanak.	A terméket nem kap áramot.	Ellenőrizze, hogy a tápegység csatlakozik-e a tápcsatlakozó aljzathoz. Győződjön meg arról, hogy az összes kábel megfelelően csatlakozik.
A kék LED 5 másodpercenként 1-szer felvillan.	A terméket nem kap műholdjeleket.	Győződjön meg arról, hogy a referenciaállomás megfelelően van telepítve. Ügyeljen rá, hogy a referenciaállomás akadálytalan rálátással rendelkezzen az égboltra.
A narancssárga LED nem világít.	A referenciaállomás nem rendelkezik mobilkapcsolattal a Husqvarna Cloud szolgáltatáshoz.	Indítsa újra a terméket. Ha a probléma továbbra is fennáll, vegye fel a kapcsolatot egy Husqvarna márkaszervizzel.

12.6 Tárolás és leselejtezés

12.6.1 Tárolás

A Husqvarna azt javasolja, hogy a téli időszakban tartsa a referenciaállomást a szabadban. Ne húzza ki a referenciaállomás tápellátását biztosító kábelt.

12.6.2 Hulladékkezelés

Az elektromos és elektronikus berendezések hulladékairól szóló 2012/19/EU európai irányelv (WEEE) előírja, hogy a régi háztartási elektromos készülékeket nem szabad a nem szelektált kommunális hulladékkal együtt kidobni. A régi készülékeket külön kell gyűjteni annak érdekében, hogy optimalizálható legyen a bennük található anyagok visszanyerése és újrahasznosítása, valamint csökkenthető legyen az emberi egészségre

és a környezetre gyakorolt hatás. A terméken látható, áthúzott „kerek kuka” szimbólum arra emlékezteti Önt, hogy a készülék ártalmatlanításakor azt külön kell gyűjteni. A fogyasztók a helyi hatóságtól vagy a forgalmazótól kaphatnak tájékoztatást a régi készülékek helyes ártalmatlanításáról.



Megjegyzés: A szimbólum a terméken vagy annak csomagolásán található.

12.7 Műszaki adatok

Méretek	
Szélesség, cm/hüvelyk	22/8,7
Magasság, cm/hüvelyk	15 / 5,9
Tömeg, referenciaállomás, kg/font	2,1 / 4,6
Tömeg, kar, kg/font	1,1 / 2,4

Termékadatok	
Tápegység típusa	AP-40BAA
Tápellátás bemenete, V AC	100–240
Tápellátás kimenete, V DC	28
Tápellátás kimenete, A	1,3
Kisfeszültségű kábel, hossz, m/láb	20/66
IP-kód, referenciaállomás	IP67
IP-kód, tápegység	IP44
Teljesítményfelvétel, W	≤2,5

Mobil csatlakoztathatóság	
Támogatott frekvenciasávok	LTE-FDD: B1/2/3/4/5/7/8/12/13/18/19/20/25/26/28/66
	LTE-TDD: B34/38/39/40/41
	WCDMA: B1/2/4/5/6/8/19
	GSM/EDGE: B2/3/5/8

Wi-Fi	
Támogatott frekvenciasávok	1-11-es csatorna (2412-2462 MHz)
	12-13-es csatorna (2467-2472 MHz)
Működési frekvenciatartomány, MHz	2402-2480
Maximális átvitt teljesítmény, dBm	18

GNSS		
Támogatott rendszer és frekvencia	GPS	L1 C/A, L2C, L5
	GLONASS	L1, L2
	Galileo	E1, E5a, E5b, E6
	BDS	B1I, B1C, B2a, B2b, B2I, B3I
	QZSS	L1 C/A, L2C, L5, L6
	NavIC	L5

Nem garantálható a teljes kompatibilitás a termék és más, vezeték nélküli típusú rendszerek, például távvezérlők és rádióadók között.

12.8 Megfelelőségi nyilatkozat

12.8.1 Eredeti EU megfelelőségi nyilatkozat

EU Declaration of Conformity (DoC)

We, Quectel Wireless Solutions Co., Ltd.

Add: No. 8 Waipojing Road, Sijing Town, Songjiang District, Shanghai 201601, China

Tel: +86 21 51086236

Fax: +86 21 51086236

Declare under our sole responsibility that the product:

Product name: EPOS® Reference Station RS 4G

Trade name: Husqvarna

Type or model: EPOS RS 4G

Country of Origin: China

to which this declaration relates is in conformity with the essential requirements and other relevant requirements of the RE Directive (2014/53/EU) and EU Directive 2011/65/EU(RoHS2.0).

The product is compliant with the following standards and/or other normative documents:

SAFETY (art 3.1.a): EN IEC 62368-1

EMC (art 3.1.b): EN 55032, EN 55035, EN 301 489-1, EN 301 489-17, EN 301 489-19, EN 301 489-52

SPECTRUM (art 3.2): EN 300 328, EN 303 413, EN 301 511, EN 301 908-1, EN 301 908-2, EN 901 908-13

HEALTH (art 3.1.a): EN 62311: 2020

CYBERSECURITY (art 3.3d,3.3e): EN 18031-1, EN 18031-2

RoHS 2.0: EN IEC63000:2018

EU Representative:

Company Name: UAB BREITTO

Address: BAUBLIU G. 3 92384 DARGUZIU K. LITHUANIA

Contact information: JASON KER, 00372 5700 3490 (Tel.), rep.bridg@gmail.com (e-Mail)

UK Representative:

Company Name: Stars Dreams Ltd

Address: 21 GREAT TOWER ST LONDON UNITED KINGDOM

Contact information: JASON KER, +44 7956426079 (Tel.), rep.bridg@gmail.com (e-Mail)

Signed for and on behalf of:



Signature of authorized person: Windy Fang

Title: GNSS Director

Date of issue: 2026/02

12.8.2 Lefordított EU megfelelési nyilatkozat

Mi, a Quectel Wireless Solutions Co., Ltd.

Hozzáadás: No. 8 Waipojing Road, Sijing Town,
Songjiang District, Shanghai 201601, Kína.

Tel.: +86 21 51086236

Fax: +86 21 51086236

A saját felelősségére kijelenti, hogy a termék:

Terméknév: EPOS® RS 4G referenciaállomás

Kereskedelmi név: Husqvarna

Típus vagy modell: EPOS RS 4G

Származási hely: Kína

amelyre ez a nyilatkozat vonatkozik, megfelel a rádióberendezésekről szóló irányelv (2014/53/EU) és az EU 2011/65/EU irányelv (RoHS 2.0) alapvető és egyéb vonatkozó követelményeinek.

A termék megfelel az alábbi szabványoknak és/vagy egyéb normatív dokumentumoknak:

SAFETY (3.1.a cikk): EN IEC 62368-1

EMC (3.1.b cikk): EN 55032, EN 55035, EN 301 489-1, EN 301 489-17, EN 301 489-19, EN 301 489-52

SPEKTRUM (3.2 cikk): EN 300 328, EN 303 413, EN 301 511, EN 301 908-1, EN 301 908-2, EN 901 908-13

HEALTH (3.1.a cikk): EN 62311: 2020

KIBERBIZTONSÁG (3.3d, 3.3e cikk): EN 18031-1, EN 18031-2

RoHS 2.0: EN IEC63000:2018

Képviselő az Európai Unióban:

Cégnév: UAB BREITTO

Cím: BAUBLIU G. 3, 92384 DARGUZU K., LITVÁNIA

Elérhetőségek: JASON KER, 00372 5700 3490 (Tel.),
rep.bridg@gmail.com (e-mail)

Képviselő az Egyesült Királyságban:

Cégnév: Stars Dreams Ltd

Cím: 21 GREAT TOWER ST, LONDON, EGYESÜLT
KIRÁLYSÁG

Elérhetőségek: JASON KER, +44 7956426079 (Tel.),
rep.bridg@gmail.com (e-mail)

Aláírta a következők nevében és megbízásából: Windy
Fang

Meghatalmazott személy aláírása: Windy Fang

Megszólítás: GNSS-igazgató

Kiadás dátuma: 2026/02



13 Manuale dell'operatore

13.1 Sicurezza

13.1.1 Definizioni di sicurezza

Le diciture Avvertenza, Attenzione e Note evidenziano parti molto importanti del manuale.



AVVERTENZA: Segnala un rischio di lesioni anche fatali all'operatore o alle persone presenti nel caso in cui le istruzioni del manuale non vengano rispettate.



ATTENZIONE: Segnala un rischio di danni al prodotto, ad altri materiali o all'area adiacente nel caso in cui le istruzioni del manuale non vengano rispettate.

Nota: Fornisce ulteriori informazioni necessarie in una determinata situazione.

13.1.2 Istruzioni di sicurezza generali



AVVERTENZA: Leggere le seguenti avvertenze prima di utilizzare il prodotto.

- Questo dispositivo rispetta i requisiti dell'Unione Europea (Direttiva 2014/53/UE, articolo 3.1a) in materia di limitazione dell'esposizione del pubblico ai campi elettromagnetici, al fine di garantire la protezione della salute. Il dispositivo è conforme alle specifiche RF quando viene utilizzato a 20 cm (8 pollici) dal corpo.
- Rispettare le normative nazionali sulla sicurezza elettrica.
- Il prodotto deve essere utilizzato solo con l'unità di alimentazione fornita da Husqvarna.
- Il prodotto può essere utilizzato solo con le apparecchiature raccomandate dal produttore. Qualsiasi altro tipo di utilizzo è da considerarsi improprio. Attenersi scrupolosamente alle istruzioni del produttore relative a funzionamento e manutenzione.
- Il prodotto può essere utilizzato, sottoposto a manutenzione e riparato solo da persone che abbiano totale dimestichezza con le sue specifiche caratteristiche e norme di sicurezza. Prima di usare il prodotto, leggere attentamente il Manuale dell'operatore e accertarsi di averne compreso il contenuto.
- Husqvarna non garantisce la completa compatibilità tra il prodotto e altri tipi di sistemi wireless, quali telecomandi, trasmettitori radio,

apparecchi acustici, recinzioni elettriche interrate per animali o simili.

- Non è consentito modificare il design originale del prodotto. Tutte le modifiche sono a rischio e pericolo dell'utente.
- Verificare la presenza di eventuali danni al prodotto prima di avviarlo. Se danneggiato, non utilizzare il prodotto.
- La temperatura di esercizio è compresa tra -30°C e 60°C / -22°F e 140°F. La temperatura di immagazzinamento è compresa tra -30°C e 80°C / -22°F e 176°F.

13.1.3 Istruzioni di sicurezza per l'installazione



AVVERTENZA: Leggere le seguenti avvertenze prima di utilizzare il prodotto.

- non posizionare l'alimentatore in un punto in cui vi sia il rischio che si bagni. Non posizionare l'alimentatore a terra.
- non racchiudere l'alimentatore. La condensa può danneggiare l'alimentatore e aumentare il rischio di scosse elettriche.
- rischio di scosse elettriche. Si consiglia l'uso di un interruttore differenziale (RCD) quando si collega l'alimentatore alla presa a muro. Applicabile per Stati Uniti e Canada. Se l'alimentazione è installata all'aperto: rischio di scosse elettriche. Installare solo ad una presa con protezione di Classe A GFCI (RCD) con involucro resistente alle intemperie con l'accessorio cappuccio inserito o rimosso.
- Assicurarsi che le spine del cavo a bassa tensione e dell'alimentatore siano pulite e asciutte prima di collegarle.
- Durante l'installazione della stazione di riferimento sussiste il rischio di caduta di oggetti. Ciò può causare lesioni.
- Il cavo di alimentazione e quello di prolunga devono trovarsi all'esterno dell'area di lavoro per evitarne il danneggiamento.
- Quando si installa la stazione di riferimento in posizione alta, si corre il rischio di cadere. Assicurarsi di disporre di una posizione stabile quando si installa la stazione di riferimento.

13.1.4 Istruzioni di sicurezza per la manutenzione



AVVERTENZA: Leggere le seguenti avvertenze prima di utilizzare il prodotto.

- Prima di eseguire la pulizia o la manutenzione del prodotto, scollegarlo dalla presa di corrente.

13.1.5 In caso di temporale

Per ridurre il rischio di danni ai componenti elettrici della stazione di riferimento, si consiglia di scollegare l'alimentatore in caso di rischio di temporali. Collegare nuovamente l'alimentatore quando non vi è alcun rischio di temporali.

13.1.6 Sicurezza informatica

Raccomandazioni per la sicurezza:

- Non configurare o utilizzare il prodotto su reti Wi-Fi pubbliche o non attendibili.

13.1.6.1 Servizi esterni

Questi servizi sono disponibili tramite le interfacce di rete:

- Servizi backend: consentono la gestione e la configurazione sicure del prodotto tramite

l'accesso autenticato con il portale Web, nonché lo scambio di dati di telemetria.

- Servizio di aggiornamento firmware: Questo servizio invia il nuovo firmware over the air (FOTA) al prodotto. Questi aggiornamenti mantengono aggiornate le funzioni di sicurezza del prodotto e la sicurezza del prodotto stesso.

13.1.6.2 Interfaccia Wi-Fi

Per la gestione dei dispositivi locali viene utilizzato Wi-Fi Direct. Le connessioni Wi-Fi sono protette con i protocolli di crittografia WPA/WPA2. L'accesso è protetto da un nome utente e una password.

13.1.6.3 Interfaccia cellulare

L'interfaccia cellulare supporta gli aggiornamenti del firmware, la gestione del dispositivo e l'invio dei dati di correzione. Il prodotto utilizza protocolli standard del settore per rendere sicure le connessioni cellulari.

13.2 Introduzione

Numero di serie:
Password:

Il numero di serie si trova sulla targhetta dati di funzionamento del prodotto e sulla confezione del prodotto. Utilizzare il numero di serie per registrare il prodotto sul sito Web www.husqvarna.com.

13.2.1 Supporto

Per assistenza sul prodotto, contattare il servizio di assistenza Husqvarna di fiducia. La password del prodotto è necessaria per eseguire le impostazioni avanzate del prodotto.

Questo prodotto include una SIM card per la comunicazione cellulare. Per utilizzare una SIM card locale, contattare un rivenditore di assistenza Husqvarna.

13.2.2 Descrizione del prodotto

Nota: Husqvarna aggiorna regolarmente l'aspetto e il funzionamento dei prodotti.

13.2.3 Descrizione del sistema

Il prodotto è una stazione di riferimento che riceve i segnali satellitari e invia i dati di correzione al robot tagliaerba. I dati di correzione possono essere inviati al robot tagliaerba tramite connettività radio o cellulare. È possibile utilizzare una stazione di riferimento per diversi robot tagliaerba.

Il sistema EPOS® include un robot tagliaerba, una stazione di ricarica e una stazione di riferimento. Il robot tagliaerba e la stazione di riferimento ricevono i segnali satellitari per il posizionamento. La stazione di riferimento è ferma e invia i dati di correzione al robot tagliaerba per ottenere una posizione precisa per il tagliaerba. L'area di lavoro viene creata virtualmente in un'app azionando il prodotto e aggiungendo waypoint per creare una mappa in un'app.

13.2.4 Panoramica del prodotto

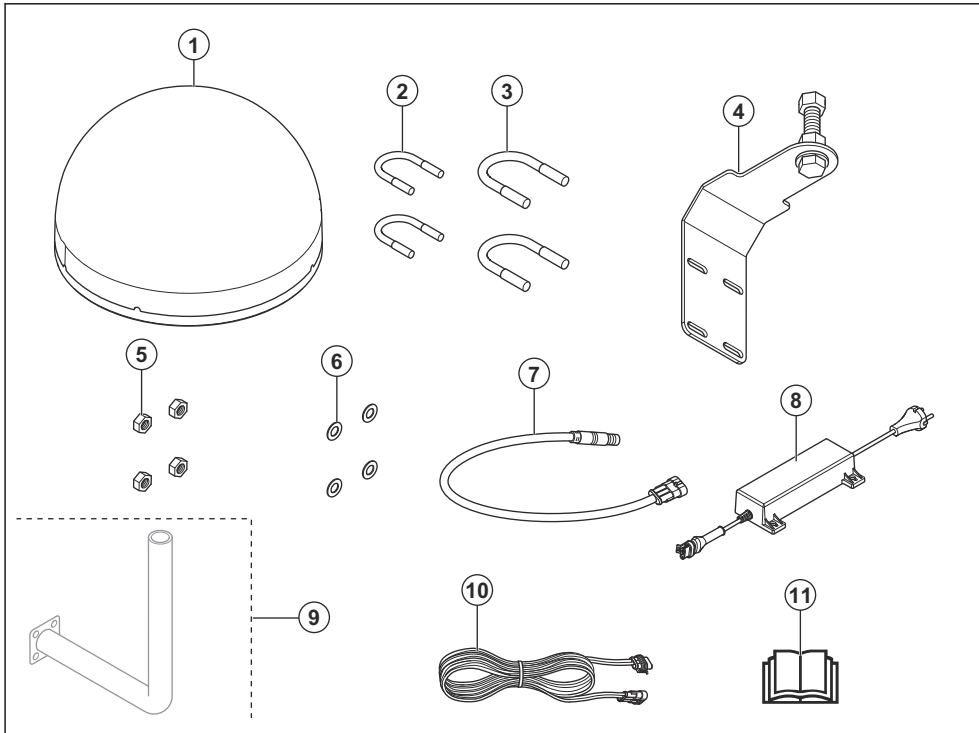

1. Stazione di riferimento
2. Staffa per palo, dimensioni 33-38 mm/1,3-1,5 poll.
3. Staffa per palo, dimensioni 39-55 mm/1,5-2,2 poll.
4. Staffa di supporto
5. Dadi
6. Rondelle
7. Cavo adattatore
8. Alimentatore²⁵

9. Staffa per il montaggio a parete²⁶
10. Cavo a bassa tensione
11. Manuale dell'operatore

13.2.5 Spia LED sulla stazione di riferimento per il funzionamento

La tabella seguente mostra lo stato della spia LED del prodotto quando funziona correttamente.

Stato della spia LED	Descrizione
Spia LED rossa fissa.	Il prodotto è acceso e alimentato.
Spia LED arancione fissa.	Il prodotto dispone di una connessione cellulare al cloud Husqvarna.
Il LED blu lampeggia per 3 secondi, quindi rimane spento per 2 secondi.	Il prodotto riceve segnali satellitari.

13.2.6 Simboli riportati sul prodotto

Questi simboli sono riportati sul prodotto. Accertarsi di aver compreso tali simboli.



Il presente prodotto è conforme alle direttive UE vigenti.

²⁵ L'aspetto può essere diverso a seconda del modello.

²⁶ Acquistabile separatamente.



Non è consentito smaltire questo prodotto come normale rifiuto domestico. Attenersi alle normative nazionali e utilizzare il sistema di riciclaggio locale.

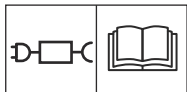

Utilizzare un alimentatore rimovibile come riportato sulla targhetta dati di funzionamento accanto al simbolo.

Nota: I restanti simboli/decalcomanie sul prodotto riguardano particolari requisiti necessari per ottenere la certificazione in alcuni mercati.

13.2.7 Danni al prodotto

Non siamo responsabili dei danni al prodotto se:

- Il prodotto viene riparato in modo errato.
- Il prodotto viene riparato con parti che non provengono o non sono omologate dal produttore.
- Il prodotto contiene un accessorio che non proviene o non è omologato dal produttore.
- Il prodotto non viene riparato presso un centro di assistenza autorizzato o presso un'autorità competente.

13.3 Installazione

13.3.1 Introduzione - Installazione



AVVERTENZA: Leggere e comprendere il capitolo sulla sicurezza prima di installare il prodotto.



ATTENZIONE: Utilizzare pezzi di ricambio originali e materiale di installazione.

Nota: Per ulteriori informazioni sull'installazione, fare riferimento a www.husqvarna.com.

13.3.2 Analisi della posizione di installazione della stazione di riferimento



ATTENZIONE: Se nelle vicinanze è presente un parafulmine, non installare la stazione di riferimento più in alto del parafulmine.



ATTENZIONE: Non installare la stazione di riferimento su un'asta per bandiera. I movimenti della stazione di riferimento influiscono sui dati di correzione inviati al prodotto con la posizione corretta.

- Installare la stazione di riferimento su un oggetto fisso che non possa muoversi o ruotare.
- Installare la stazione di riferimento su un palo o una parete. Il palo deve avere un diametro di 33-55 mm/1,3-2,2 poll. per poter ospitare gli accessori della stazione di riferimento.
- Assicurarsi che la stazione di riferimento abbia una visuale completa del cielo. Assicurarsi che il cielo sia visibile senza oscuramento in tutte le direzioni oltre l'angolo di elevazione di 10°.

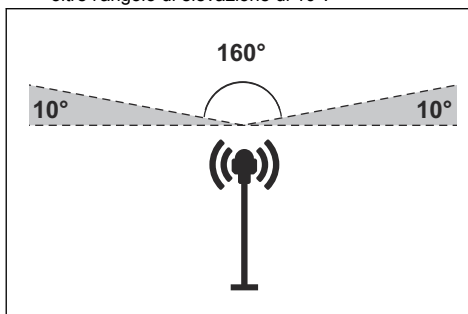

Nota: Se la staffa per la stazione di riferimento è installata a parete, la stazione di riferimento deve essere posizionata sulla parete. Non deve esserci metallo nella parete.

- Installare la stazione di riferimento a un'altezza minima di 2,5 m/8 piedi.
- Assicurarsi che la distanza massima tra la stazione di riferimento e il prodotto sia di 25 km/16 miglia.
- Installare la stazione di riferimento dove è presente la copertura cellulare.
- Assicurarsi che il robot tagliaerba abbia copertura cellulare in tutte le aree in cui opera.

13.3.3 Esame della collocazione dell'alimentatore



AVVERTENZA: Non tagliare il cavo a bassa tensione. Esiste il rischio di shock elettrico.



ATTENZIONE: Assicurarsi che le lame del robot rasaerba non taglino i cavi di alimentazione.

- Posizionare l'alimentatore in una zona con tetto e protezione da sole e pioggia.
- Posizionare l'alimentatore in una zona con un buon flusso d'aria.
- Impiegare un dispositivo salvavita (RCD) quando si collega l'alimentatore alla presa di corrente.
- Se necessario, estendere il cavo a bassa tensione. Il cavo a bassa tensione può essere esteso fino a 100 m / 328 ft.

13.3.4 Installazione del prodotto

Leggere e comprendere le istruzioni relative alla stazione di riferimento. Fare riferimento a *Installazione alla pagina 136*.

Leggere il manuale dell'operatore del robot tagliaerba da utilizzare insieme alla stazione di riferimento.

È possibile installare la stazione di riferimento su un palo o una parete.



ATTENZIONE: I movimenti della stazione di riferimento influiscono sui dati di correzione inviati al prodotto con la posizione corretta. La stazione di riferimento deve essere installata saldamente sul palo o sulla parete.



ATTENZIONE: Gli elementi sulla mappa cambiano posizione se si sposta la stazione di riferimento. Regolare gli elementi sulla mappa o eseguire nuovamente l'installazione in Husqvarna Fleet Services™.



ATTENZIONE: Se si rimuove la stazione di riferimento, non rimuovere la staffa dal montante o dalla parete. Mantenere la staffa sul montante o sulla parete. A questo punto è possibile riposizionare la stazione di riferimento nella stessa posizione.



ATTENZIONE: Per scollegare il cavo adattatore dalla stazione di riferimento, tirare la parte metallica verso il basso. Non tirare il cavo.

13.3.4.1 Utensili per l'installazione

- Chiave a bussola da 13 mm.
- Chiave a bussola da 24 mm.

13.3.4.2 Installazione della stazione di riferimento sulla staffa

1. Posizionare la stazione di riferimento sulla vite della staffa.

2. Ruotare la vite della staffa finché non si arresta e non tocca la parte inferiore interna della stazione di riferimento.
3. Utilizzare una chiave a bussola per fissare la stazione di riferimento sulla vite con il dado.

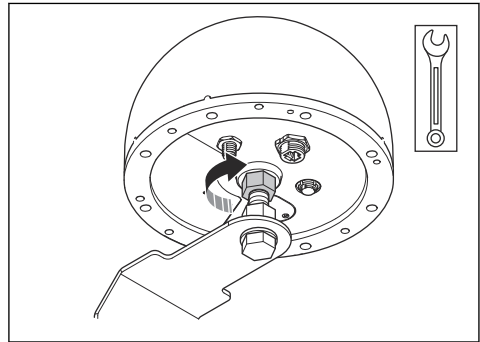

4. Utilizzare una chiave a bussola per regolare la vite e il dado e allineare la staffa. Assicurarsi che le spie LED siano visibili da terra e che il cavo adattatore possa essere collegato.

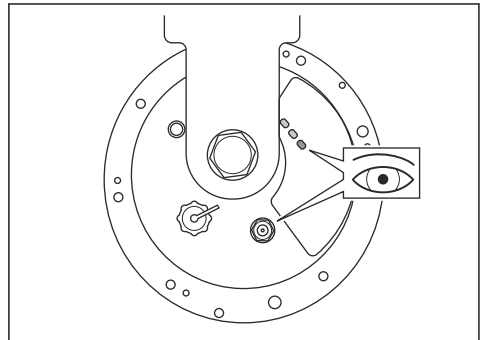

5. Serrare il dado sulla staffa quando quest'ultima si trova nella posizione corretta.
6. Collegare il cavo adattatore alla stazione di riferimento.

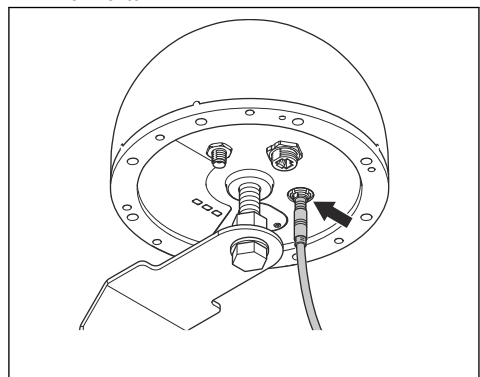

13.3.4.3 Installazione della stazione di riferimento su un palo

1. Fissare saldamente il palo a una parete, al tetto o nel terreno. Assicurarsi che il palo non si muova e che non venga spostato accidentalmente.
2. Posizionare le 2 staffe attorno al montante.
3. Utilizzare 4 rondelle e 4 viti per fissare le staffe al montante.

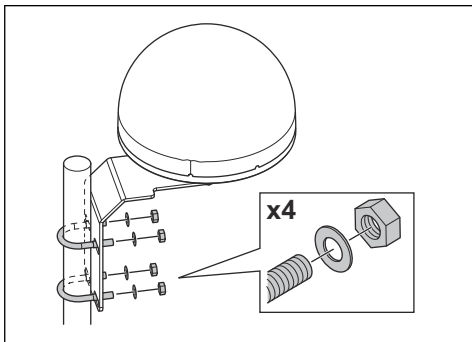

4. Collegare il cavo a bassa tensione al cavo adattatore e all'alimentazione. Fare riferimento a *Esame della collocazione dell'alimentatore alla pagina 136*.
5. Collegare il cavo a bassa tensione al palo, dalla stazione di riferimento all'alimentatore con le fascette per cavi.



ATTENZIONE: Se il cavo a bassa tensione non è fissato saldamente con le fascette, potrebbe danneggiarsi a causa del vento forte.

6. Posizionare l'alimentatore a una distanza di 30-200 cm / 1-6.5 piedi sopra il suolo. Fare riferimento a *Esame della collocazione dell'alimentatore alla pagina 136*.
7. Collegare il cavo di alimentazione a una presa da 100-240 V.
8. Attendere che le spie LED rossa e arancione siano accese. La spia LED blu deve lampeggiare per 3 secondi e poi rimanere spenta per 2 secondi.

Nota: Se le spie LED non mostrano lo stato corretto, fare riferimento a *Spia LED sulla stazione di riferimento per la risoluzione dei problemi alla pagina 139*.

13.3.4.4 Installazione della stazione di riferimento su una parete

Nota: Poiché i materiali delle pareti variano, le viti per il fissaggio alla parete non sono incluse.

1. Tenere il braccio della stazione di riferimento sulla parete nel punto in cui si desidera fissarla. Tracciare 4 contrassegni sulla parete dove verranno fissate 4 viti.

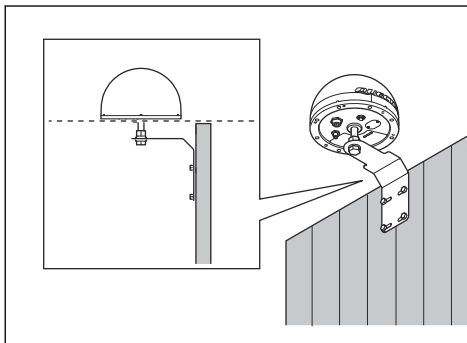

Nota: Se la stazione di riferimento è installata su una parete, deve trovarsi sopra la parete.

2. Praticare 4 fori nella parete per le 4 viti.
3. Inserire le 4 viti nei fori della parete.

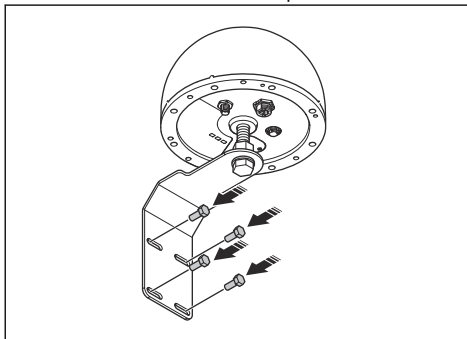

4. Collegare il cavo a bassa tensione al cavo adattatore e all'alimentazione.
5. Collegare il cavo a bassa tensione alla parete, dalla stazione di riferimento all'alimentatore con le fascette per cavi.



ATTENZIONE: Se il cavo a bassa tensione non è fissato saldamente con le fascette, potrebbe danneggiarsi a causa del vento forte.

6. Posizionare l'alimentatore a una distanza di 30-200 cm / 1-6.5 piedi sopra il suolo. Fare riferimento a *Esame della collocazione dell'alimentatore alla pagina 136*.
7. Collegare il cavo di alimentazione a una presa da 100-240 V.

8. Attendere che le spie LED rossa e arancione siano accese. La spia LED blu deve lampeggiare per 3 secondi e poi rimanere spenta per 2 secondi.

Nota: Se le spie LED non mostrano lo stato corretto, fare riferimento a *Spia LED sulla stazione di riferimento per la risoluzione dei problemi alla pagina 139.*

Per migliorare il funzionamento e aumentare la durata del prodotto, assicurarsi di pulire il prodotto regolarmente e di sostituire le parti usurate.

13.4.1 Programma di manutenzione

Il programma di manutenzione mostra come eseguire gli interventi di assistenza e manutenzione sul prodotto. Seguire il programma di manutenzione per un funzionamento migliore e per aumentare la durata del prodotto.

X = Le istruzioni sono riportate in questo manuale dell'operatore.

O = Le istruzioni non sono riportate in questo manuale dell'operatore. Rivolgersi a un rivenditore autorizzato con assistenza.

13.4 Manutenzione



AVVERTENZA: Scollegare il prodotto dall'alimentatore prima di eseguire qualsiasi operazione di manutenzione o pulizia.



ATTENZIONE: Non utilizzare idropultrici per pulire il prodotto. Non utilizzare solventi per la pulizia.

Programma di manutenzione	Ogni anno	Ogni tre anni
Se necessario, pulire il prodotto con un panno umido.		X
Verificare la presenza di segni di usura e danni sul prodotto.		X
Verificare la presenza di messaggi di assistenza per aggiornamenti consigliati.	O	

13.5 Risoluzione dei problemi

13.5.1 Spia LED sulla stazione di riferimento per la risoluzione dei problemi

Luce	Causa	Azione
Le spie LED non si accendono.	Il prodotto non riceve alimentazione.	Assicurarsi l'alimentatore sia collegato a una presa di corrente. Accertarsi che tutti i cavi siano collegati correttamente.
La spia LED blu lampeggia 1 volta ogni 5 secondi.	Il prodotto non riceve segnali satellitari.	Assicurarsi che la stazione di riferimento sia installata correttamente. Assicurarsi che la stazione di riferimento abbia una visuale libera del cielo.
La spia LED arancione è spenta.	La stazione di riferimento non dispone di una connessione cellulare al cloud Husqvarna.	Riavviare il prodotto. Se il problema persiste, contattare un rivenditore di assistenza Husqvarna.

13.6 Conservazione e smaltimento

13.6.1 Rimessaggio

Husqvarna consiglia di tenere la stazione di riferimento all'aperto durante la stagione invernale. Tenere la stazione di riferimento collegata all'alimentazione.

13.6.2 Smaltimento

La direttiva europea 2012/19/UE sui rifiuti di apparecchiature elettriche ed elettroniche (RAEE) richiede che i vecchi apparecchi elettrici non vengano

smaltiti nei normali rifiuti urbani indifferenziati. I vecchi apparecchi devono essere raccolti separatamente per ottimizzare il recupero e il riciclaggio dei materiali che contengono e ridurre l'impatto sulla salute umana e sull'ambiente. Il simbolo del "bidone dei rifiuti" barrato sul prodotto ricorda all'utente l'obbligo di smaltire l'apparecchio, raccogliendolo separatamente. I consumatori devono contattare l'autorità locale o il rivenditore per informazioni sul corretto smaltimento dell'apparecchio.



Nota: Il simbolo compare sul prodotto o sull'imballaggio.

13.7 Dati tecnici

Dimensioni	
Larghezza, cm / poll.	22 / 8,7
Altezza, cm / poll.	15/5,9
Peso, stazione di riferimento kg / lb	2,1/4,6
Peso, braccio kg / lb	1,1/2,4

Dati del prodotto	
Tipo di alimentatore	AP-40BAA
Ingresso alimentatore, V AC	100-240
Uscita alimentatore, V DC	28
Uscita alimentatore, A	1,3
Cavo a bassa tensione, lunghezza m/ft	20 / 66
Stazione di riferimento con codice IP	IP67
Alimentatore con codice IP	IP44
Consumo energetico, W	≤2,5

Connettività cellulare	
Supporto banda di frequenza	LTE-FDD: B1/2/3/4/5/7/8/12/13/18/19/20/25/26/28/66
	LTE-TDD: B34/38/39/40/41
	WCDMA: B1/2/4/5/6/8/19
	GSM/EDGE: B2/3/5/8

Wi-Fi	
Supporto banda di frequenza	Canale 1-11 (2412-2462 MHz)
	Canale 12-13 (2467-2472 MHz)
Banda di frequenza operativa, MHz	2402-2480
Potenza di trasmissione massima, dBm	18

GNSS		
Sistema e frequenza supportati	GPS	L1 C/A, L2C, L5
	GLONASS	L1, L2
	Galileo	E1, E5a, E5b, E6
	BDS	B1I, B1C, B2a, B2b, B2I, B3I
	QZSS	L1 C/A, L2C, L5, L6
	NavIC	L5

Non è possibile garantire la piena compatibilità tra il prodotto e altri tipi di sistemi wireless, quali telecomandi e radiotrasmittitori.

13.8 Dichiarazione di conformità

13.8.1 Dichiarazione di conformità UE originale

EU Declaration of Conformity (DoC)

We, Quectel Wireless Solutions Co., Ltd.

Add: No. 8 Waipojing Road, Sijing Town, Songjiang District, Shanghai 201601, China

Tel: +86 21 51086236

Fax: +86 21 51086236

Declare under our sole responsibility that the product:

Product name: EPOS® Reference Station RS 4G

Trade name: Husqvarna

Type or model: EPOS RS 4G

Country of Origin: China

to which this declaration relates is in conformity with the essential requirements and other relevant requirements of the RE Directive (2014/53/EU) and EU Directive 2011/65/EU(RoHS2.0).

The product is compliant with the following standards and/or other normative documents:

SAFETY (art 3.1.a): EN IEC 62368-1

EMC (art 3.1.b): EN 55032, EN 55035, EN 301 489-1, EN 301 489-17, EN 301 489-19, EN 301 489-52

SPECTRUM (art 3.2): EN 300 328, EN 303 413, EN 301 511, EN 301 908-1, EN 301 908-2, EN 901 908-13

HEALTH (art 3.1.a): EN 62311: 2020

CYBERSECURITY (art 3.3d,3.3e): EN 18031-1, EN 18031-2

RoHS 2.0: EN IEC63000:2018

EU Representative:

Company Name: UAB BREITTO

Address: BAUBLIU G. 3 92384 DARGUZIU K. LITHUANIA

Contact information: JASON KER, 00372 5700 3490 (Tel.), rep.bridg@gmail.com (e-Mail)

UK Representative:

Company Name: Stars Dreams Ltd

Address: 21 GREAT TOWER ST LONDON UNITED KINGDOM

Contact information: JASON KER, +44 7956426079 (Tel.), rep.bridg@gmail.com (e-Mail)

Signed for and on behalf of:



Signature of authorized person: Windy Fang

Title: GNSS Director

Date of issue: 2026/02

13.8.2 Dichiarazione di conformità UE tradotta

Quectel Wireless Solutions Co., Ltd.

Ind: No. 8 Waipojing Road, Sijing Town, Songjiang District, Shanghai 201601, Cina.

Tel: +86 21 51086236

Fax: +86 21 51086236

Dichiara sotto la propria esclusiva responsabilità che il prodotto indicato:

Nome del prodotto: Stazione di riferimento EPOS® RS 4G

Ragione sociale: Husqvarna

Tipo o Modello: EPOS RS 4G

Paese di origine: Cina

a cui la presente dichiarazione fa riferimento è conforme ai requisiti essenziali e ad altri requisiti pertinenti della direttiva RE (2014/53/UE) e della direttiva UE 2011/65/UE (RoHS2.0).

Il prodotto è conforme ai seguenti standard e/o altri documenti normativi:

SAFETY (art 3.1.a): EN IEC 62368-1

EMC (art 3.1.b): EN 55032, EN 55035, EN 301 489-1, EN 301 489-17, EN 301 489-19, EN 301 489-52

SPECTRUM (art 3.2): EN 300 328, EN 303 413, EN 301 511, EN 301 908-1, EN 301 908-2, EN 901 908-13

SALUTE (art 3.1.a): EN 62311: 2020

CYBERSECURITY (art 3.3d,3.3e): EN 18031-1, EN 18031-2

RoHS 2.0: EN IEC63000:2018

Rappresentante UE:

Nome dell'azienda: UAB BREITTO

Indirizzo: BAUBLIU G. 3 92384 DARGUZU K. LITUANIA

Informazioni di contatto: JASON KER, 00372 5700 3490 (Tel.), rep.bridg@gmail.com (e-Mail)

Rappresentante per il Regno Unito:

Nome dell'azienda: Stars Dreams Ltd

Indirizzo: 21 GREAT TOWER ST LONDRA REGNO UNITO

Informazioni di contatto: JASON KER, +44 7956426079 (Tel.), rep.bridg@gmail.com (e-Mail)

Firmato in nome e per conto di: Windy Fang

Firma della persona autorizzata: Windy Fang

Titolo: Responsabile GNSS

Data di emissione: 2026/02



14 Naudojimo instrukcija

14.1 Saugumas

14.1.1 Saugos ženklų reikšmės

Išpėjimai, perspėjimai ir pastabos yra skirtos atkreipti dėmesį į ypač svarbias vadovo dalis.



PERSPĖJIMAS: Naudojamas, kai naudotojui ar šalia esantiems asmenims kyla mirtino arba sunkaus sužeidimo pavojus arba jei nesilaikoma vadove pateiktų nurodymų.



PASTABA: Naudojamas, kai kyla pavojus sugadinti gaminį, kitas medžiagas arba padaryti žalą aplinkai, jei nesilaikoma vadove pateiktų nurodymų.

Pasižymėkite: Naudojamas papildomai informacijai apie konkrečią situaciją pateikti.

14.1.2 Bendrieji saugos nurodymai



PERSPĖJIMAS: Prieš naudodami gaminį, perskaitykite toliau esančius išpėjimus.

- Šis prietaisas atitinka ES reikalavimus (2014/53/ES 3.1a straipsnį) dėl elektromagnetinių laukų poveikio plačiajai visuomenei apribojimo sveikatos apsaugos priemonėmis. Prietaisas atitinka RD specifikacijas, kai jis naudojamas 20 cm / 8 col. atstumu nuo kūno.
- Laikykitės nacionalinių reglamentų dėl elektros saugos.
- Gaminį galima naudoti tik su maitinimo šaltiniu, kurį pateikė Husqvarna.
- Šį gaminį galima naudoti tik su gamintojo rekomenduojama įranga. Bet koks kitas naudojimas yra netinkamas. Tiksliai vadovaukitės gamintojo naudojimo ir priežiūros instrukcijomis.
- Tik asmenys, gerai susipažinę su specialiosiomis įrenginio charakteristikomis ir saugos reikalavimais, gali dirbti su gaminiu, atlikti jo priežiūrą ir taisyti jį. Prieš naudodami gaminį atidžiai perskaitykite operatoriaus vadovą ir įsitikinkite, ar viską gerai supratote.
- „Husqvarna“ negali užtikrinti visiško suderinamumo tarp roboto vejamųjų ir kitų tipų belaidžio ryšio sistemų, tokių kaip nuotolinio valdymo įranga, radijo siųstuvai, klausos aparatai, užkasti „elektrinio piemens“ kabeliai ir pan.

- Draudžiama keisti originalią gaminio konstrukciją. Darydami bet kokius pakeitimus, prisiimate visą riziką.
- Prieš paleisdami gaminį apžiūrėkite, ar jis nepažeistas. Nenaudokite gaminio, jei jis pažeistas.
- Naudojimo temperatūra yra nuo $-30\text{ }^{\circ}\text{C}$ iki $60\text{ }^{\circ}\text{C}$ (nuo $-22\text{ }^{\circ}\text{F}$ iki $140\text{ }^{\circ}\text{F}$). Laikymo temperatūra yra nuo $-30\text{ }^{\circ}\text{C}$ iki $80\text{ }^{\circ}\text{C}$ (nuo $-22\text{ }^{\circ}\text{F}$ iki $176\text{ }^{\circ}\text{F}$).

14.1.3 Montavimo saugos instrukcijos



PERSPĖJIMAS: Prieš naudodami gaminį, perskaitykite toliau esančius išpėjimus.

- Nedėkite maitinimo šaltinio ten, kur kyla pavojus jam sušlapti. Nedėkite maitinimo šaltinio ant žemės.
- Nedėkite maitinimo šaltinio į uždarą dėžutę. Vandens kondensacija gali pažeisti maitinimo šaltinį ir padidinti elektros smūgio riziką.
- Elektros smūgio pavojus. Maitinimo šaltinį jungiant į sieninį lizdą būtina naudoti liekamosios srovės įtaisą (RCD). Taikoma JAV ir Kanadoje. Jei maitinimo šaltinis sumontuotas lauke: Elektros smūgio pavojus. Montuokite tik uždengtame A klasės GFCI lizde (RCD), kurio korpusas yra atsparus oro sąlygoms su įstatytu arba nuimtu priedo kištuko dangteliu.
- Įsitikinkite, kad žemos įtampos kabelio ir maitinimo šaltinio kištukai yra švarūs ir sausi prieš juos prijungdami.
- Montuojant kontrolinę stotį kyla krentančių objektų pavojus. Dėl to gali būti sukelta sužalojimų.
- Maitinimo šaltinio kabelis ir ilgutavas turi būti už darbo zonos ribų, kad nebūtų pažeisti.
- Montuojant kontrolinę stotį aukštai, kyla pavojus nukristi. Pasirūpinkite, kad būtumėte stabilioje padėtyje, kai montuojate kontrolinę stotį.

14.1.4 Priežiūros saugos instrukcijos



PERSPĖJIMAS: Prieš naudodami gaminį, perskaitykite toliau esančius išpėjimus.

- Prieš valydami ar prižiūrėdami gaminį atjunkite jį nuo maitinimo šaltinio.

14.1.5 Jei kyla audra su perkūnija

Kad būtų sumažinta kontrolinės stoties elektrinių komponentų pažeidimo rizika, rekomenduojame atjungti kontrolinę stotį nuo maitinimo šaltinio, kai kyla audros su

perkūnija pavojus. Praėjus audros su perkūnija pavojui vėl prijunkite maitinimo šaltinį.

14.1.6 Kibernetinis saugumas

Saugumo rekomendacijos:

- Nenustatykite ir nenaudokite gaminio nepatikimuose ar viešuose „Wi-Fi“ tinkluose.

14.1.6.1 Trečiųjų šalių paslaugos

Šios paslaugos teikiamos per tinklo sąsajas:

- Serverių priežiūros paslaugos: Leidžia saugiai valdyti ir konfigūruoti gaminį naudojant patikrintų tapatybės prieigą per internetinį portalą, taip pat keistis telemetrijos duomenimis.
- Programinės aparatinės įrangos naujinimo paslauga: ši paslauga siunčia į gaminį naują

programinę aparatinę įrangą belaidžiu būdu (FOTA). Šie atnaujinimai užtikrina naujausias saugos ir gaminio funkcijas.

14.1.6.2 „Wi-Fi“ sąsaja

„Wi-Fi Direct“ naudojamas vietiniam įrenginio valdymui. „Wi-Fi“ ryšiai yra apsaugoti WPA/WPA2 asmeninio šifravimo protokolais. Prisijungimas yra apsaugotas naudotojo vardu ir slaptažodžiu.

14.1.6.3 Mobiliojo ryšio sąsaja

Mobiliojo ryšio sąsaja palaiko programinės aparatinės įrangos atnaujinimus, įrenginio valdymą ir korekcinį duomenų siuntimą. Gaminys naudoja pramonės standartus atitinkančius protokolus, kad užtikrintų mobiliųjų ryšių saugumą.

14.2 Įvadas

Serijos numeris:
Slaptažodis:

Gaminio serijos numeris yra ant gaminio vardinių duomenų plokštelės ir nurodytas ant gaminio pakuotės. Norėdami užregistruoti gaminį www.husqvarna.com, naudokite serijos numerį.

14.2.1 Klientų aptarnavimo tarnyba

Dėl pagalbos ir išplėstinių gaminio nustatymų kreipkitės į „Husqvarna“ techninės priežiūros specialistą. Norint nustatyti išplėstinius gaminio nustatymus, reikalingas gaminio slaptažodis.

14.2.2 Gaminio aprašas

Pasižymėkite: „Husqvarna“ reguliariai atnaujinama gaminį išvaizdą ir funkcijas.

Šis gaminys yra kontrolinė stotis, kuri priima palydovinius signalus ir siunčia korekcinis duomenis robotui vejojimui. Korekcinis duomenis robotui vejojimui galima siųsti radijo arba mobiliuoju ryšiu. Tą pačią kontrolinę stotį galima naudoti keletui robotų vejojimų.

Šiame gaminyje yra mobiliojo ryšio SIM kortelė. Jei norite naudoti vietinę SIM kortelę, kreipkitės į „Husqvarna“ techninės priežiūros atstovą.

14.2.3 Sistemos aprašymas

„EPOS®“ sistemą sudaro robotas vejojimui, įkrovimo stotis ir kontrolinė stotis. Robotas vejojimui ir kontrolinė stotis priima palydovo signalus padėčiai nustatyti. Kontrolinė stotis yra stacionarus įrenginys, siunčiantis pakoreguotus duomenis robotui vejojimui, kad jis galėtų orientuotis teritorijoje kuo tiksliau. Naudojant gaminį ir konfigūruojant kelio taškus programėlėje atkuriami virtuali darbo zona ir sudaromas jos žemėlapis.

14.2.4 Gaminio apžvalga

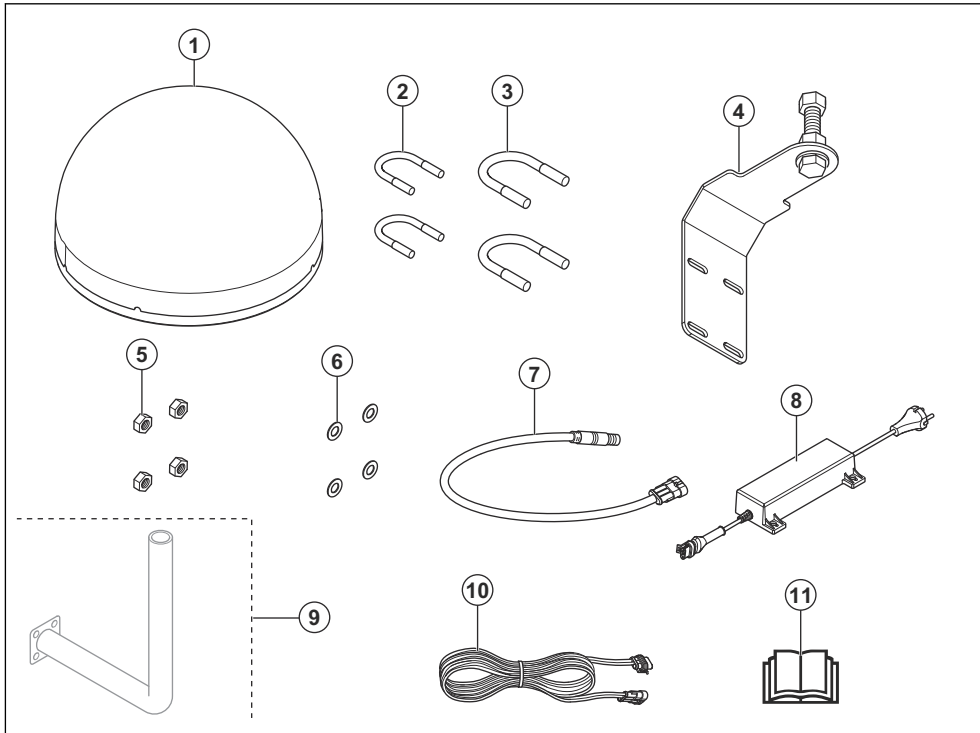

- | | |
|--|---|
| <ol style="list-style-type: none"> 1. Kontrolinė stotis 2. Antenos laikiklis prie stulpo, stulpo matmenys 33–38 mm / 1,3–1,5 col. 3. Antenos laikiklis prie stulpo, stulpo matmenys 39–55 mm / 1,5–2,2 col. 4. Atraminis laikiklis 5. Veržlės 6. Poveržlės 7. Adapterio kabelis | <ol style="list-style-type: none"> 8. Maitinimo šaltinis²⁷ 9. Tvirtinimo prie sienos laikiklis²⁸ 10. Žemos įtampos laidas 11. Naudojimo instrukcija |
|--|---|

14.2.5 Kontrolinės stoties veikimo LED indikatoriumis

Toliau pateiktoje lentelėje nurodyta tinkamai veikiančio gaminio LED indikatorių būseną.

LED indikatorių būseną	Aprašas
Nuolat raudonai šviečiantis LED indikatoriumis.	Gaminys įjungtas ir jam tiekiamas maitinimas.
Nuolat oranžine šviesa šviečiantis LED indikatoriumis.	Gaminys mobiliuoju ryšiu prisijungęs prie „Husqvarna“ debesies.
Mėlynas LED indikatoriumis mirksi 3 sekundes, tada išsijungia 2 sekundėms.	Gaminys priima palydovinius signalus.

²⁷ Išvaizda gali skirtis, atsižvelgiant į pardavimo rinką.

²⁸ Įsigyjama atskirai.

14.2.6 Simboliai ant gaminio

Šiuos simbolius galite rasti ant gaminio. Įsitinkinkite, kad juos suprantate.



Šis gaminys atitinka taikomas ES direktyvas.



Draudžiama išmesti gaminį kartu su buitinėmis atliekomis. Laikykitės nacionalinių taisyklių ir naudokite vietinę perdirbimo sistemą.

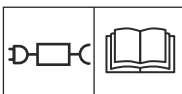

Nuimamą maitinimo šaltinį naudokite, kaip nurodyta šalia simbolio esančioje vardinių duomenų plokštelėje.

Pasižymėkite: Kiti ant gaminio pateikti simboliai / etiketės skirti kai kurių rinkų sertifikavimo reikalavimams.

14.2.7 Gaminio pažeidimai

Mes neatsakome už mūsų gaminio sugadinimą, jei:

- gaminys netinkamai suremontuotas;
- gaminys suremontuotas naudojant kito gamintojo arba gamintojo nepatvirtintas dalis;
- gaminys turi kito gamintojo arba gamintojo nepatvirtintą priedą;
- gaminys suremontuotas ne patvirtintame techninės priežiūros centre arba jį suremontavo ne patvirtintas atstovas.

14.3 Diegimas

14.3.1 Įvadas – montavimas



PERSPĖJIMAS: Prieš naudodami gaminį perskaitykite ir supraskite skyrių apie saugą.



PASTABA: Naudokite tik originalias atsargines dalis ir montavimo medžiagas.

Pasižymėkite: Daugiau informacijos ieškokite adresu www.husqvarna.com.

14.3.2 Kaip nustatyti, kur įrengti kontrolinę stotį



PASTABA: Jei zonoje yra žaibolaidis, nemontuokite kontrolinės stoties aukščiau už žaibolaidį.



PASTABA: Nemontuokite kontrolinės stoties ant vėliavos stiebo. Kontrolinės stoties judėjimas neišvengiamai paveiks į gaminį siunčiamų pakoreguotų padėties duomenų tikslumą.

- Kontrolinę stotį montuokite ant fiksuoto objekto, kuris nejuda ir nesisuka.
- Montuokite kontrolinę stotį ant stulpo ar sienos. Stulpas turi būti 33–55 mm / 1,3–2,2 col. skersmens, kad atitiktų tvirtinamuosius kontrolinės stoties elementus.
- Įsitinkinkite, kad kontrolinė stotis yra po atviru dangumi. Įsitinkinkite, kad dangaus neužstoja jokios kliūtys visomis kryptimis daugiau nei 10° pakilimo kampu.

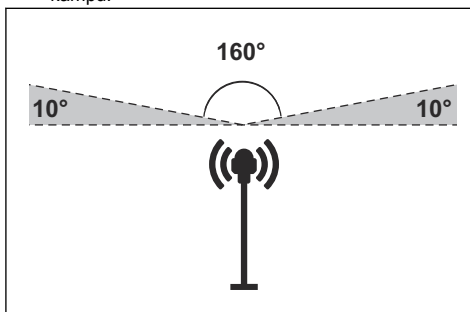

Pasižymėkite: Jei kontrolinės stoties laikiklis montuojamas ant sienos, kontrolinė stotis turi būti virš sienos. Sienos viduje negali būti metalinių komponentų.

- Įrenkite kontrolinę stotį mažiausiai 2,5 m / 8 pėd. aukštyje.
- Įsitinkinkite, kad didžiausias atstumas tarp kontrolinės stoties ir gaminio yra 25 km / 16 mi.
- Įrenkite kontrolinę stotį tokioje vietoje, kurioje veikia mobilusis ryšys.
- Įsitinkinkite, kad roboto vejamąjį mobilusis ryšys veikia visose jo darbo zonose.

14.3.3 Kaip pasirinkti tinkamą vietą maitinimo šaltiniui



PERSPĖJIMAS: Nepjaukite žemosios įtampos kabelio. Taip sukelsite elektros smūgio pavojų.



PASTABA: Pasirūpinkite, kad roboto vejamovės peiliai nepasiektų ir neperpjautų maitinimo kabelių.

- Maitinimo šaltinį statykite zonoje su stogu, apsaugotoje nuo saulės ir lietaus.
- Maitinimo šaltinį statykite gerai vėdinamoje zonoje.
- Prijungdami maitinimo šaltinį prie maitinimo lizdo naudokite liekamosios srovės įtaisą (LSI).
- Jei reikia, pailginkite žemosios įtampos kabelį. Žemosios įtampos kabelis gali būti pailgintas iki 100 m / 328 pėd.

14.3.4 Gaminio montavimas

Perskaitykite ir įsitikinkite, kad suprantate instrukcijas, susijusias su kontroline stotimi. Žr. *Diegimas psl. 147*.

Perskaitykite naudojimo instrukciją, skirtą robotui vejamovėj, kurį naudosite su kontroline stotimi.

Kontrolinę stotį galite montuoti ant stulpo ar sienos.



PASTABA: Kontrolinės stoties judėjimas neigiamai paveiks į gaminį siunčiamų pakoreguotų padėties duomenų tikslumą. Kontrolinė stotis turi būti tvirtai sumontuota ant stulpo ar sienos.



PASTABA: Elementai žemėlapyje pakeis padėtį, jei pajudinsite kontrolinę stotį. Pakoreguokite elementus žemėlapyje arba iš naujo atlikite instaliaciją, naudodami „Husqvarna Fleet Services™“.



PASTABA: Jei nuimate kontrolinę stotį, laikiklio nuo stulpo ar sienos nenuimkite. Laikiklį palikite ant stulpo arba sienos. Tada kontrolinę stotį vėl galėsite uždėti toje pačioje vietoje.



PASTABA: Norėdami atjungti adapterio kabelį nuo kontrolinės stoties, patraukite metalinę dalį žemyn. Netraukite už kabelio.

14.3.4.1 Montavimo įrankiai

- Lizdinis raktas, 13 mm.

- Lizdinis raktas, 24 mm.

14.3.4.2 Kaip montuoti kontrolinę stotį ant stulpo

1. Uždėkite kontrolinę stotį ant laikiklio varžto.
2. Sukite laikiklyje esantį varžtą, kol jis sustos ir varžtas palies kontrolinės stoties apatinę dalį iš vidaus.
3. Lizdiniu raktu priveržkite kontrolinę stotį ant varžto veržlę.

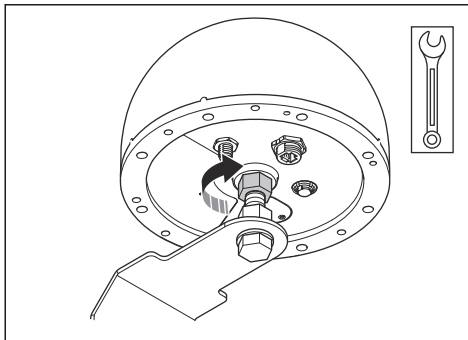

4. Lizdiniu raktu sureguliuokite varžtą ir veržlę, kad sulgyjotumėte laikiklį. Įsitikinkite, kad LED indikatoriai yra matomi stovint ant žemės ir kad galima prijungti adapterio kabelį.

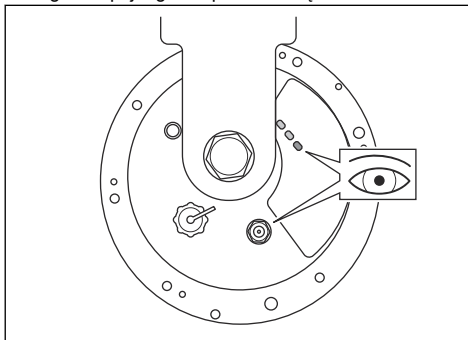

5. Kai laikiklio padėtis bus tinkama, priveržkite jo veržlę.
6. Prijunkite adapterio kabelį prie kontrolinės stoties.

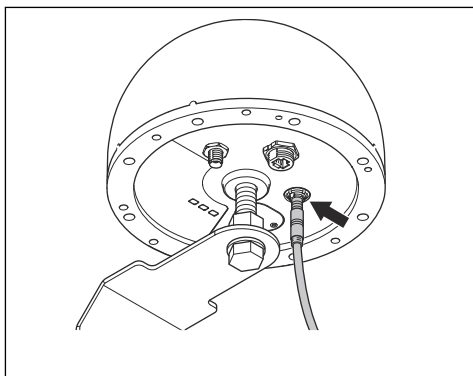

14.3.4.3 Kaip montuoti kontrolinę stotį ant stulpo

1. Stabiliai pritvirtinkite stulpą ant sienos, stogo ar žemės. Įsitinkinkite, kad stulpas nejuda ir negali būti atsitiktinai pajudintas.
2. Ant stulpo uždėkite 2 stulpo laikiklius.
3. 4 poveržlėmis ir 4 varžtais pritvirtinkite stulpo laikiklius prie stulpo.

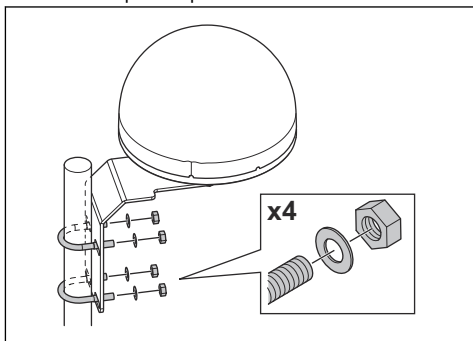

4. Prijunkite žemos įtampos kabelį prie adapterio kabelio ir maitinimo šaltinio. Žr. *Kaip pasirinkti tinkamą vietą maitinimo šaltiniui psl. 148.*
5. Žemosios įtampos kabelį, einantį nuo kontrolinės stoties iki maitinimo šaltinio, pritvirtinkite prie stulpo kabelio laikikliais.



PASTABA: Patikimai nepritvirtinus laikikliais žemosios įtampos kabelio, jis gali būti pažeistas kilus smarkiame vėjui.

6. Įrenkite maitinimo šaltinį 30-200 cm / 1-6.5 ft virš žemės. Žr. *Kaip pasirinkti tinkamą vietą maitinimo šaltiniui psl. 148.*
7. Įjunkite laidą į 100–240 V elektros lizdą.
8. Palaukite, kol užsidegs raudonas ir oranžinis LED indikatoriai. Mėlynas LED indikatorius turi mirksėti 3 sekundes, tada turi 2 sekundėms išsijungti.

Pasižymėkite: Jei LED indikatoriai nerodo teisingos būsenos, žr. *Kontrolinės stoties gedimų nustatymo ir šalinimo LED indikatoriai psl. 150.*

14.3.4.4 Kaip montuoti kontrolinę stotį prie sienos

Pasižymėkite: Kadangi sienų medžiagos skiriasi, montavimo prie sienos elementai nepridedami.

1. Pridėkite kontrolinės stoties gembę prie sienos toje vietoje, kurioje norėsite ją pritvirtinti. Pasižymėkite ant sienos 4 taškus, ženklinančius 4 varžtų įsukimo vietas.

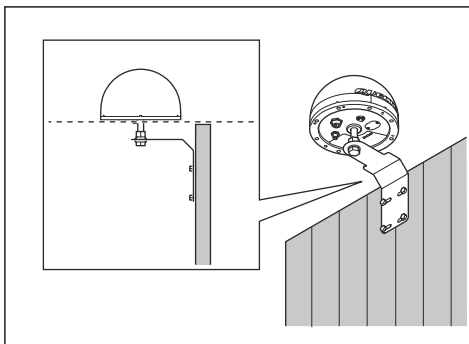

Pasižymėkite: Jei kontrolinė stotis montuojama ant sienos, kontrolinė stotis turi būti virš sienos.

2. Išgręžkite sienoje 4 skylės, skirtas 4 varžtams įsukti.
3. Įsukite 4 varžtus į sienoje esančias angas.

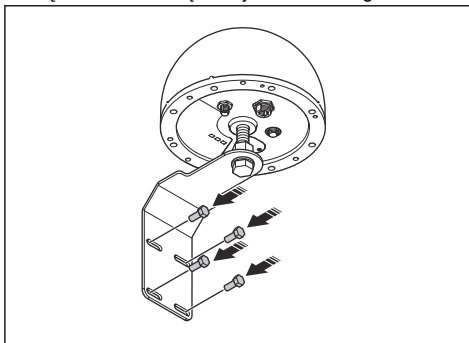

4. Prijunkite žemos įtampos kabelį prie adapterio kabelio ir maitinimo šaltinio.
5. Žemosios įtampos kabelį, einantį nuo kontrolinės stoties iki maitinimo šaltinio, pritvirtinkite prie sienos kabelio laikikliais.



PASTABA: Patikimai nepritvirtinus laikikliais žemosios įtamos kabelio, jis gali būti pažeistas kilus smarkiame vėjui.

- Įrenkite maitinimo šaltinį 30-200 cm / 1-6.5 ft virš žemės. Žr. *Kaip pasirinkti tinkamą vietą maitinimo šaltiniui psl. 148.*
- Įjunkite laidą į 100–240 V elektros lizdą.
- Palaukite, kol užsidegs raudonas ir oranžinis LED indikatoriai. Mėlynas LED indikatorius turi mirksėti 3 sekundes, tada turi 2 sekundėms išsijungti.

Pasižymėkite: Jei LED indikatoriai nerodo teisingos būsenos, žr. *Kontrolinės stoties gedimų nustatymo ir šalinimo LED indikatoriai psl. 150.*

14.4 Techninė priežiūra



PERSPĖJIMAS: Aįjunkite gaminį nuo maitinimo šaltinio prieš atlikdami bet kokius techninės priežiūros ar valymo darbus.



PASTABA: Gaminio neplaukite aukšto slėgio plovimo aparatu. Valydami nenaudokite tirpiklių.

Norėdami užtikrinti geresnį veikimą ir ilgesnę eksploatacijos trukmę, reguliariai valykite gaminį ir keiskite nusidėvėjusias dalis.

14.4.1 Techninės priežiūros grafikas

Techninės priežiūros grafikas parodo, kaip atlikti gaminio aptarnavimą ir techninę priežiūrą. Norėdami užtikrinti geresnį veikimą ir ilgesnį gaminio eksploataavimo laiką, laikykitės techninės priežiūros grafiko.

X = nurodymai pateikti šioje naudojimo instrukcijoje.

O = nurodymai pateikti ne šioje naudotojo instrukcijoje.

Kreipkitės į įgaliotą techninės priežiūros specialistą.

Techninės priežiūros grafikas	Kasmet	Kas trejus metus
Jei reikia, nuvalykite gaminį drėgna šluoste.		X
Apžiūrėkite gaminį, ar yra pažeidimų ir susidėvėjimo požymių.		X
Peržiūrėkite techninės priežiūros pranešimus, ar nėra rekomenduojamų atnaujinimų.	O	

14.5 Trikčių šalinimas

14.5.1 Kontrolinės stoties gedimų nustatymo ir šalinimo LED indikatoriai

Šviesa	Priežastis	Veiksmas
LED indikatoriai neužsidega.	Gaminiui netiekiamas maitinimas.	Įsitikinkite, kad maitinimo blokas prijungtas prie elektros lizdo. Įsitikinkite, kad visi kabeliai prijungti tinkamai.
Mėlynas LED indikatorius sumirksi 1 kartą kas 5 sek.	Gaminys nepriima palydovinių signalų.	Patikrinkite, ar kontrolinė stotis įrengta tinkamai. Įsitikinkite, kad kontrolinė stotis yra po atviru dangumi.
Nedega oranžinis LED indikatorius.	Kontrolinė stotis neprisijungia prie „Husqvarna“ debesies per mobilųjį ryšį.	Paleiskite gaminį iš naujo. Jei problema išlieka, susisiekite su „Husqvarna“ techninės priežiūros atstovu.

14.6 Laikymas ir šalinimas

14.6.1 Sandėliavimas

„Husqvarna“ rekomenduoja žiemos sezono metu kontrolinę stotį laikyti lauke. Palikite maitinimo šaltinį prijungtą prie kontrolinės stoties.

14.6.2 Šalinimas

Vadovaujantis Europos direktyva 2012/19/ES dėl elektros ir elektroninės įrangos atliekų (EEIJA) reikalaujama, kad seni buitiniai elektros prietaisai nebūtų šalinami kartu su įprastu nerūšiuotų buitinių atliekų srautu. Seni prietaisai turi būti surenkami atskirai, kad būtų galima optimaliai panaudoti ir perdirbti juose esančias medžiagas bei sumažinti poveikį žmonių

sveikatai ir aplinkai. Ant gaminio esantis perbrauktas konteinerio simbolis primena, kad atėjus laikui išmesti prietaisą, jis turi būti surenkamas atskirai. Vartotojai turėtų kreiptis į vietos valdžios institucijas arba pardavėjus, kad gautų informacijos apie tinkamą senų prietaisų šalinimą.



Pasižymėkite: Simbolis, rodomas ant įrenginio arba įrenginio pakuotės.

14.7 Techniniai duomenys

Matmenys	
Plotis, cm / col.	22/8,7
Aukštis, cm / col.	15/5,9
Kontrolinės stoties svoris, kg / svar.	2,1/4,6
Gembės svoris, kg / svar.	1,1/2,4

Gaminio duomenys	
Maitinimo bloko tipas	AP-40BAA
Maitinimo šaltinio įėjimo galia, V AC	100–240
Maitinimo šaltinio išėjimo galia, V DC	28
Maitinimo šaltinio išėjimo galia, A	1,3
Žemosios įtampos kabelio ilgis, m / pėd.	20 / 66
IP kodo kontrolinė stotis	IP67
IP kodo maitinimo blokas	IP44
Energijos suvartojimas, W	≤ 2,5

Mobilusis ryšys	
Dažnių juostos palaikymas	LTE-FDD: B1/2/3/4/5/7/8/12/13/18/19/20/25/26/28/66
	LTE-TDD: B34/38/39/40/41
	WCDMA: B1/2/4/5/6/8/19
	GSM/EDGE: B2/3/5/8

„Wi-Fi“	
Dažnių juostos palaikymas	1–11 kanalas (2412–2462 MHz)
	12–13 kanalas (2467–2472 MHz)
Veikimo dažnių juosta, MHz	2402-2480
Didžiausia perduodama galia, dBm	18

GNSS		
Palaikoma sistema ir dažnis	GPS	L1 C/A, L2C, L5
	GLONASS	L1, L2
	Galileo	E1, E5a, E5b, E6
	BDS	B1I, B1C, B2a, B2b, B2I, B3I
	QZSS	L1 C/A, L2C, L5, L6
	NavIC	L5

Negalime užtikrinti visiško suderinamumo tarp gaminio ir kitų tipų belaidžio ryšio sistemų, tokių kaip nuotolinio valdymo įranga ir radijo siųstuvai.

14.8 atitikties deklaracija

14.8.1 ES atitikties deklaracijos originalas

EU Declaration of Conformity (DoC)

We, Quectel Wireless Solutions Co., Ltd.

Add: No. 8 Waipojing Road, Sijing Town, Songjiang District, Shanghai 201601, China

Tel: +86 21 51086236

Fax: +86 21 51086236

Declare under our sole responsibility that the product:

Product name: EPOS® Reference Station RS 4G

Trade name: Husqvarna

Type or model: EPOS RS 4G

Country of Origin: China

to which this declaration relates is in conformity with the essential requirements and other relevant requirements of the RE Directive (2014/53/EU) and EU Directive 2011/65/EU(RoHS2.0).

The product is compliant with the following standards and/or other normative documents:

SAFETY (art 3.1.a): EN IEC 62368-1

EMC (art 3.1.b): EN 55032, EN 55035, EN 301 489-1, EN 301 489-17, EN 301 489-19, EN 301 489-52

SPECTRUM (art 3.2): EN 300 328, EN 303 413, EN 301 511, EN 301 908-1, EN 301 908-2, EN 901 908-13

HEALTH (art 3.1.a): EN 62311: 2020

CYBERSECURITY (art 3.3d,3.3e): EN 18031-1, EN 18031-2

RoHS 2.0: EN IEC63000:2018

EU Representative:

Company Name: UAB BREITTO

Address: BAUBLIU G. 3 92384 DARGUZIU K. LITHUANIA

Contact information: JASON KER, 00372 5700 3490 (Tel.), rep.bridg@gmail.com (e-Mail)

UK Representative:

Company Name: Stars Dreams Ltd

Address: 21 GREAT TOWER ST LONDON UNITED KINGDOM

Contact information: JASON KER, +44 7956426079 (Tel.), rep.bridg@gmail.com (e-Mail)

Signed for and on behalf of:



Signature of authorized person: Windy Fang

Title: GNSS Director

Date of issue: 2026/02

14.8.2 ES atitikties deklaracijos vertimas

Mes, „Quectel Wireless Solutions Co., Ltd.“,

Pridėti: No. 8 Waipojing Road, Sijing Town, Songjiang District, Shanghai 201601, Kinija.

Tel.: +86 21 51086236

Faks. +86 21 51086236

savo atsakomybe pareiškiame, kad gaminys:

Gaminio pavadinimas: EPOS® kontrolinė stotis RS 4G

Prekių ženklas: „Husqvarna“

Tipas arba modelis: EPOS RS 4G

Kilmės šalis: Kinija

su kuriuo susijusi ši deklaracija, atitinka esminius reikalavimus ir kitus atitinkamus reikalavimus, nustatytus RĮ direktyvoje (2014/53/ES) ir ES direktyvoje 2011/65/ES (RoHS2.0).

Gaminys atitinka šiuos standartus ir (arba) kitus norminius dokumentus:

SAUGUMAS (straipsnis 3.1.a): EN IEC 62368-1

EMC (straipsnis 3.1.b): EN 55032, EN 55035, EN 301 489-1, EN 301 489-17, EN 301 489-19, EN 301 489-52

SPEKTRAS (straipsnis 3.2): EN 300 328, EN 303 413, EN 301 511, EN 301 908-1, EN 301 908-2, EN 901 908-13

SVEIKATA (straipsnis 3.1.a): EN 62311: 2020

KIBERNETINIS SAUGUMAS (straipsniai 3.3d, 3.3e): EN 18031-1, EN 18031-2

RoHS 2.0: EN IEC63000:2018

Atstovas ES:

Įmonės pavadinimas: UAB BREITTO

Adresas: BAUBLIŲ G. 3 92384 DARGUŽIŲ K. LIETUVA

Kontaktinė informacija: JASON KER, 00372 5700 3490 (Tel.), rep.bridg@gmail.com (el. paštas)

Atstovas JK:

Įmonės pavadinimas: Stars Dreams Ltd

Adresas: 21 GREAT TOWER ST LONDON JUNGTINĖ KARALYSTĖ

Kontaktinė informacija: JASON KER, +44 7956426079 (Tel.), rep.bridg@gmail.com (el. paštas)

Pasirašyta atstovaujant: Windy Fang

Įgaliotojo asmens parašas: Windy Fang

Pareigos: GNSS direktorė

Išleidimo data: 2026-02



15 Lietotāja rokasgrāmata

15.1 Drošība

15.1.1 Drošības definīcijas

Brīdinājumi, norādes "Uzmanību!" un piezīmes tiek izmantotas, lai izceltu īpaši svarīgas lietošanas rokasgrāmatas daļas.



BRĪDINĀJUMS: Tiek izmantots tad, ja rokasgrāmatā sniegto norādījumu neievērošanas dēļ operatoram vai blakus esošajām personām draud traumas vai nāve.



IEVĒROJIET: Tiek izmantota tad, ja rokasgrāmatā sniegto norādījumu neievērošanas dēļ rodas izstrādājuma, citu materiālu vai blakus esošās teritorijas bojājumu risks.

Piezīme: Tiek izmantota, lai sniegtu plašāku informāciju, kas nepieciešama attiecīgajā situācijā.

15.1.2 Vispārīgi norādījumi par drošību



BRĪDINĀJUMS: Pirms izstrādājuma lietošanas izlasiet turpmāk tekstā minētos brīdinājumus.

- Šī ierīce atbilst ES prasībām (2014/53/ES 3.1.a pants) par elektromagnētisko lauku iedarbības ierobežošanu uz plašu sabiedrību veselības aizsardzības nolūkā. Ierīce atbilst RF specifikācijām, ja to izmanto 20 cm/8 collu attālumā no ķermeņa.
- Ievērojiet valsts tiesību aktos noteiktās elektrodrošības prasības.
- Izstrādājumu drīkst izmantot tikai ar Husqvarna nodrošināto barošanas bloku.
- Izstrādājumu drīkst lietot tikai ar ražotāja apstiprināto papildu aprīkojumu. Visi citi lietošanas veidi ir nepareizi. Precīzi ievērojiet ražotāja norādījumus par lietošanu un tehnisko apkopi.
- Izstrādājumu drīkst lietot, uzturēt un remontēt tikai tie, kuri pilnībā pārzina tās tehniskos raksturlielumus un drošības noteikumus. Lūdzu, rūpīgi izlasiet šo lietošanas rokasgrāmatu un pirms izstrādājuma lietošanas pārliecinieties, ka izprotiet norādījumus.
- Husqvarna negarantē pilnīgu izstrādājuma saderību ar citām bezvadu sistēmām, piemēram, tālvadības pultīm, radio raidītājiem, dzirdes

aparātiem, dzīvniekiem paredzētām zemē ierokāmām radio sētām vai līdzīgām sistēmām.

- Nav atļauts mainīt izstrādājuma oriģinālo konstrukciju. Par visām izmaiņām esat atbildīgs tikai un vienīgi jūs.
- Pirms izstrādājuma ieslēgšanas pārbaudiet, vai tas nav bojāts. Neizmantojiet izstrādājumu, ja tas ir bojāts.
- Darba temperatūra: no -30°C līdz 60°C/no -22°F līdz 140°F. Uzglabāšanas temperatūra: no -30°C līdz 80°C/no -22°F līdz 176°F.

15.1.3 Drošības norādījumi uzstādīšanai



BRĪDINĀJUMS: Pirms plāvēja lietošanas izlasiet zemāk minētos brīdinājumus.

- Nenovietojiet barošanas bloku vietā, kur tas var samirkēt. Novietojiet barošanas bloku uz zemes.
- Neiekapsulējiet barošanas bloku. Kondensāts var sabojāt barošanas bloku un palielināt elektriskās strāvas trieciena risku.
- Elektriskās strāvas trieciena risks. Pieslēdzot barošanas bloku sienas kontaktlīdzdai, ieteicams izmantot tikai tādu, kurai ir paliekošās strāvas noplūdes slēdzis (residual current device — RCD). Attiecas uz ASV/Kanādu. Ja barošanas avots ir uzstādīts ārpus telpām: Elektriskās strāvas trieciena risks. Uzstādiet tikai pie segtas A klases GFCI kontaktlīdzdas (RCD), kuras korpus ir laikapstākļu drošs gan ar ievietotu, gan izņemtu kontaktspraudņa vāciņu.
- Nodrošiniet, lai pirms pievienošanas zemsprieguma kabeļa un barošanas bloka kontaktspraudņi ir tīri un sausi.
- Ir risks, ka atbalsta stacijas uzstādīšanas laikā var nokrist kādi priekšmeti. Tas var izraisīt traumas.
- Lai izvairītos no kabeļu bojājumiem, strāvas padeves kabelim un pagarinātājam ir jāatrodas ārpus darba zonas.
- Ja uzstādāt atbalsta staciju augstā vietā, ir risks, ka jūs varētu nokrist. Atbalsta stacijas uzstādīšanas laikā stāviet stabili.

15.1.4 Drošības norādījumi par apkopi



BRĪDINĀJUMS: Pirms produkta lietošanas izlasiet tālāk izklāstītos brīdinājumus.

- Pirms produkta tīrīšanas vai apkopes atvienojiet to no barošanas bloka.

15.1.5 Pērkona laikā

Lai mazinātu elektrisko komponentu bojājumu risku atsaucēs stacijā, mēs iesakām atvienot barošanas bloku no atsaucēs stacijas, ja ir gaidāms pērkona negaiss. Kad vairs nav risks, ka varētu būt pērkona negaiss, atkal pievienojiet barošanas bloku.

15.1.6 Kiberdrošība

leteikumi par drošību:

- Neiestatiet un nedarbiniet produktu, izmantojot nedrošus vai publiskos Wi-Fi tīklus.

15.1.6.1 Ārējie pakalpojumi

Šie pakalpojumi ir pieejami, izmantojot tīkla saskarnes:

- Aizmugursistēmas pakalpojumi:
Nodrošina produkta drošu pārvaldību un konfigurēšanu, izmantojot autentificētu piekļuvi tīmekļa portālā, kā arī telemetrijas datu apmaiņu.

- Aparātprogrammatūras atjaunināšanas pakalpojums Šis pakalpojums, izmantojot aparātprogrammatūras atjaunināšanu bezvadu režīmā (FOTA) nosūta produktam jaunu aparātprogrammatūru. Šie atjauninājumi ļauj uzturēt produkta drošību un funkcijas.

15.1.6.2 Wi-Fi saskarne

Wi-Fi Direct izmanto lokālai ierīču pārvaldībai. Wi-Fi savienojumi ir aizsargāti ar WPA/WPA2 individuālo šifrēšanas protokolu. Pietiekšanos aizsargā lietotājavārds un parole.

15.1.6.3 Mobilo sakaru saskarne

Mobilā saskarne atbalsta aparātprogrammatūras atjauninājumus, ierīces pārvaldību un korekcijas datu sūtīšanu. Produkts izmanto nozares standarta protokolus, lai mobilo sakaru savienojumi būtu droši.

15.2 Ievads

Sērijas numurs:
Parole:

Sērijas numurs atrodas uz datu plāksnītes un izstrādājuma iepakojuma. Izmantojiet sērijas numuru, lai reģistrētu izstrādājumu vietnē www.husqvarna.com.

15.2.1 Atbalsts

Lai saņemtu atbalstu un veiktu papildu izstrādājuma iestatījumus, sazinieties ar Husqvarna izplatītāju, kas nodrošina apkopi. Izstrādājuma parole ir nepieciešama, lai veiktu izstrādājuma papildu iestatījumus.

15.2.2 Produkta apraksts

Piezīme: Husqvarna regulāri atjaunina produkta konstrukciju un funkcionalitāti.

Produktam ir GPS stacija, kas uztver satelīta signālus un nosūta robotizētajam zāles plāvējam korekcijas datus. Korekcijas datus robotizētajam zāles plāvējam var nosūtīt, izmantojot radio vai mobilo sakaru savienojumu. Vienu GPS staciju var izmantot vairākiem robotizētajiem zāles plāvējiem.

Šis produkts ir aprīkots ar SIM karti, kas nodrošina mobilo sakaru savienojumu. Lai izmantotu vietējo SIM karti, sazinieties ar Husqvarna izplatītāju, kas nodrošina apkopi.

15.2.3 Sistēmas apraksts

EPOS® sistēmu veido robotizētais zāles plāvējs, uzlādes stacija un GPS stacija. Robotizētais zāles plāvējs un GPS stacija uztver satelīta signālus atrašanās vietas noteikšanai. GPS stacija ir stacionāra un nosūta korekcijas datus robotizētajam zāles plāvējam, lai iegūtu precīzu plāvēja atrašanās vietu. Darba zona tiek izveidota virtuāli lietotnē, vadot ierīci un pievienojot ceļa punktus, tādējādi izveidojot lietotnē karti.

15.2.4 Produkta pārskats

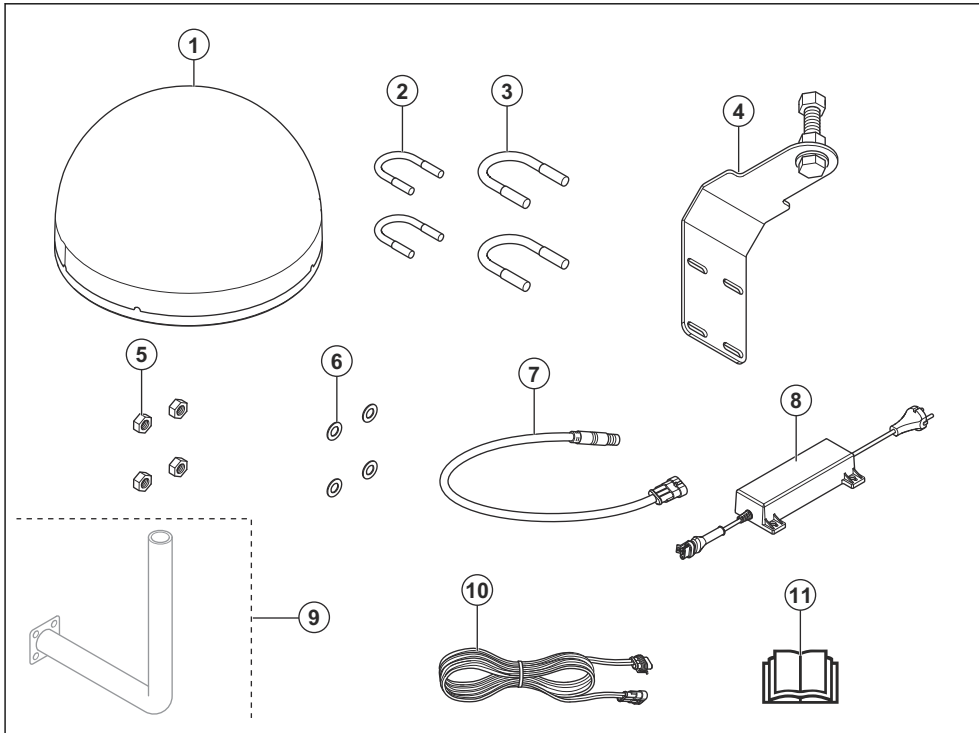

1. GPS stacija
2. Staba kronšteins, stabiem ar izmēru 33-38 mm/
1,3-1,5 collas
3. Staba kronšteins, stabiem ar izmēru 39-55 mm/
1,5-2,2 collas
4. Balsta kronšteins
5. Uzgriežņi
6. Paplāksnes
7. Adaptera kabelis

8. Barošanas bloks²⁹
9. Sienas stiprinājuma kronšteins³⁰
10. Zemsprieguma kabelis
11. Lietotāja rokasgrāmata

15.2.5 GPS stacijas LED indikatora darbība

Turpmāk tekstā esošajā tabulā ir parādīts izstrādājuma LED indikatora statuss normālas darbības laikā.

LED indikatora statuss	Apraksts
LED indikators nepārtraukti deg sarkanā krāsā.	Izstrādājums ir ieslēgts (ir strāvas padeve).
LED indikators nepārtraukti deg oranžā krāsā.	Izstrādājumam ir mobilais savienojums ar Husqvarna mākoņpakalpojumu.
Zilais LED indikators mirgo 3 sekundes un pēc tam izslēdzas (OFF) uz 2 sekundēm.	Izstrādājums saņem satelīta signālus.

²⁹ Izskats dažādos tirgos var atšķirties.

³⁰ Iegādājams atsevišķi.

15.2.6 Simboli uz produkta

Uz produkta redzami turpmāk tekstā norādītie simboli. Pārliecinieties, ka izprotiet tos.



Šis produkts atbilst spēkā esošo ES direktīvu prasībām.



Šo produktu nedrīkst utilizēt sadzīves atkritumos. Ievērojiet valsts normatīvus un izmantojiet vietējo pārstrādes sistēmu.

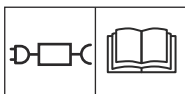

Izmantojiet atvienojamu barošanas bloku, kā norādīts datu plāksnītē līdzās simbolam.

Piezīme: Pārējie uz produkta norādītie simboli/norādes atbilst dažu valstu sertifikācijas prasībām.

15.2.7 Izstrādājuma bojājumi

Mēs neatbildam par mūsu izstrādājuma bojājumiem, ja:

- ir veikts nepareizs izstrādājuma remonts;
- izstrādājuma remonts ir veikts, izmantojot detaļas, ko nav nodrošinājis vai apstiprinājis ražotājs;
- izstrādājumam tiek pievienots piederums, ko nav nodrošinājis vai apstiprinājis ražotājs;
- izstrādājuma remonts nav veikts pilnvarotā remontdarbniecā vai pie pilnvarota speciālista.

15.3 Uzstādīšana

15.3.1 Ievads - Uzstādīšana



BRĪDINĀJUMS: Pirms izstrādājuma uzstādīšanas izlasiet un izprotiet drošības norādījumus.



IEVĒROJIET: Izmantojiet oriģinālās detaļas un uzstādīšanas materiālus.

Piezīme: Lai iegūtu vairāk informācijas par uzstādīšanu, apskatiet www.husqvarna.com.

15.3.2 Pārbaudiet, kur novietot GPS staciju



IEVĒROJIET: Ja netālu atrodas zibensnovēdēja stienis, neuzstādiat GPS staciju augstāk par zibensnovēdēja stieni.



IEVĒROJIET: Nepiestipriniet GPS staciju uz karoga masta. GPS stacijas kustība ietekmēs produktam sūtāmos korekcijas datus, ietverot precīzu atrašanās vietu.

- Uzstādiat GPS staciju uz fiksēta priekšmeta, kas nevar izkustēties vai griezties.
- Uzstādiat GPS staciju pie staba vai pie sienas. Balsta diametram jābūt 33-55 mm/1,3-2,2 collām, lai uz GPS stacijas varētu novietot stiprinājumus.
- Pārliecinieties, ka GPS stacijai nav aizsegta debesis. Pārliecinieties, ka debesis ir redzamas bez šķēršļiem visos virzienos augstāk par 10° augstuma leņķi.

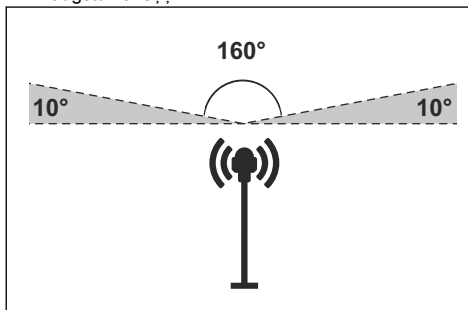

Piezīme: Ja GPS stacijas kronšteins ir uzstādīts pie sienas, GPS stacijai jāatrodas virs sienas. Sienā nedrīkst būt metāla elements.

- Uzstādiat GPS staciju vismaz 2,5 m/8 pēdu augstumā.
- Pārliecinieties, ka maksimālais attālums starp GPS staciju un produktu ir 25 km/16 jūdzes.
- Uzstādiat GPS staciju vietā, kur ir mobilā tīkla pārklājums.
- Nodrošini, lai robotizētajam zāles plāvējam būtu mobilā tīkla pārklājums visās tā darbības zonās.

15.3.3 Izdomājiet, kur atradīsies barošanas bloks



BRĪDINĀJUMS: Negrieziet zemsprieguma kabeli. Pastāv elektriskā trieciena risks.



IEVĒROJIET: Nodrošini, lai robotizētā zāles plāvēja asmeņi nesagrieztu strāvas kabelus.

- Novietojiet barošanas bloku vietā, kas atrodas zem jumta un ir pasargāta no saules un lietus.
- Novietojiet barošanas bloku vietā ar labu gaisa plūsmu.
- Pieslēdzot barošanas bloku kontaktligzdai, izmantojiet paliekošās strāvas ierīci.
- Nepieciešamības gadījumā pagariniet zemsprieguma kabeli. Zemsprieguma kabeli var pagarināt līdz 100 m / 328 pēdu garumam.

15.3.4 Produkta uzstādīšana

Izlasiet un izprotiet norādījumus par GPS staciju. Skatiet šeit: *Uzstādīšana lpp. 158.*

Izlasiet lietotāja rokasgrāmatu tam robotizētajam zāles plāvējam, ko plānojat izmantot kopā ar GPS staciju.

GPS staciju varat uzstādīt pie staba vai pie sienas.



IEVĒROJIET: GPS stacijas kustība ietekmēs produktam sūtāmos korekcijas datus, ietverot precīzu atrašanās vietu. GPS stacijai pie staba vai pie sienas jābūt uzstādītai stingri.



IEVĒROJIET: Vienumi kartē mainīs savas pozīcijas, ja GPS stacija tiks pārvietota. Pielāgojiet vienumus kartē vai veiciet atkārtotu uzstādīšanu lietotnē Husqvarna Fleet Services™.



IEVĒROJIET: Ja noņemiet GPS staciju, neizņemiet kronšteinu no balsta vai sienas. Atstājiet kronšteinu uz staba vai sienas. Pēc tam GPS staciju varat novietot atpakaļ tajā pašā pozīcijā.



IEVĒROJIET: Lai atvienotu adaptera kabeli no GPS stacijas, pavelciet metāla daļu uz leju. Nevelciet kabeli.

15.3.4.1 Uzstādīšanas instrumenti

- Ārējā galatslēga, 13 mm.
- Ārējā galatslēga, 24 mm.

15.3.4.2 Atsauces stacijas uzstādīšana uz kronšteina

1. Uzlieciet atsaucē staciju uz skrūves, kas atrodas uz kronšteina.

2. Grieziet kronšteina skrūvi, līdz tā apstājas un skrūve pieskaras atsaucē stacijas iekšējai apakšējai daļai.
3. Izmantojiet uzgriežņu atslēgu, lai piestiprinātu atsaucē staciju pie skrūves ar uzgriezni.

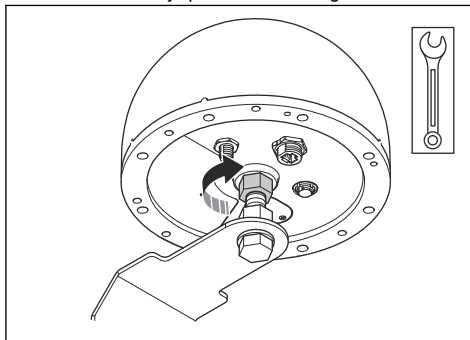

4. Izmantojiet uzgriežņu atslēgu, lai noregulētu skrūvi un uzgriezni atbilstoši kronšteina. Pārliecinieties, ka no zemes var redzēt LED indikatorus un ka adaptera kabeli var pievienot.

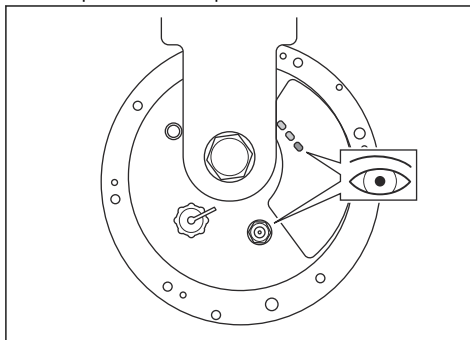

5. Pievelciet kronšteina uzgriezni, kad kronšteins ir pareizajā pozīcijā.
6. Pievienojiet adaptera kabeli atsaucē stacijai.

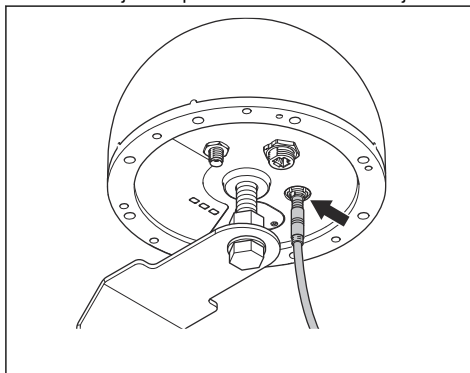

15.3.4.3 GPS stacijas nostiprināšana pie staba

1. Stingri nostipriniet stabu pie sienas, jumta vai zemē. Pārļiecinieties, ka stabs nekustās un to nevar nejauši izkustināt.
2. Ap stabu novietojiet 2 staba kronšteinus.
3. Izmantojiet 4 paplāksnes un 4 skrūves, lai piestiprinātu staba kronšteinus pie staba.

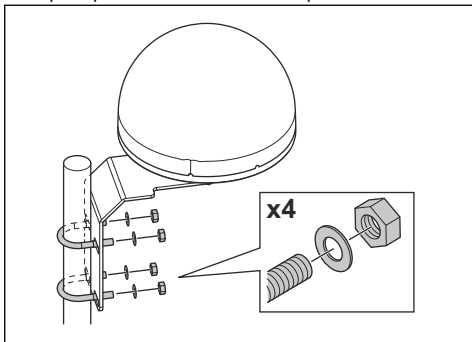

4. Pievienojiet zemsprieguma kabeli adaptera kabelim un barošanas avotam. Skatiet šeit: *Izdomājiet, kur atradīsies barošanas bloks lpp. 158.*
5. Nostipriniet zemsprieguma kabeli no GPS stacijas līdz barošanas blokam pie staba, izmantojot kabelu savilcējus.



IEVĒROJIET: Ja zemsprieguma kabelis netiek stingri nostiprināts ar kabelu savilcējiem, tas spēcīgā vējā var tikt sabojāts.

6. Uzstādiēt barošanas bloku 30-200 cm/1-6.5 pēdu augstumā virs zemes. Skatiet šeit: *Izdomājiet, kur atradīsies barošanas bloks lpp. 158.*
7. Savienojiet barošanas kabeli ar 100-240 V kontaktligzdu.
8. Uzgaidiet, līdz iedegas sarkanais un oranžais LED indikators. Zilajam LED indikatoram ir jāmirgo 3 sekundes un pēc tam jāizslēdzas uz 2 sekundēm.

Piezīme: Ja LED indikatori neuzrāda pareizo statusu, skatiet šeit: *GPS stacijas LED indikatoru problēmu novēršanai lpp. 161.*

15.3.4.4 GPS stacijas nostiprināšana pie sienas

Piezīme: Sienu materiāli var būt ļoti dažādi, tāpēc komplektācijā nav ietvertas skrūves nostiprināšanai pie sienas.

1. Nostiprinot pie sienas GPS stacijas balstus, turiet to pie sienas. Iezīmējiet uz sienas 4 vietas, kur skrūvēsiet 4 skrūves.

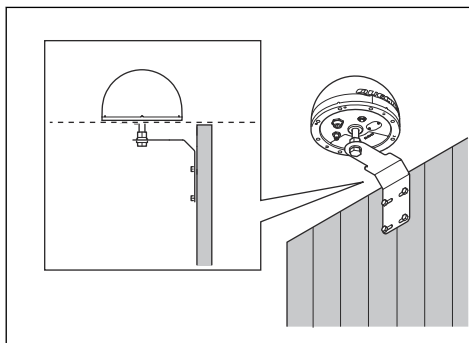

Piezīme: Ja GPS stacija ir uzstādīta uz sienas, GPS stacijai jāatrodas virs sienas.

2. Izveidojiet sienā 4 urbumus 4 skrūvēm.
3. Ieskrūvējiet 4 skrūves sienas caurumos.

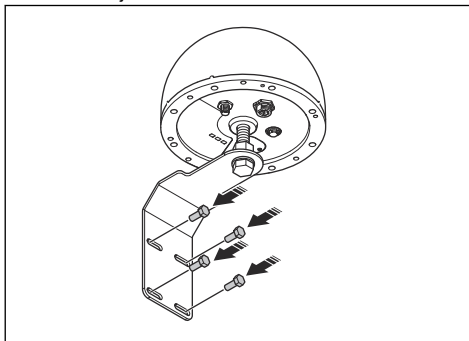

4. Pievienojiet zemsprieguma kabeli adaptera kabelim un barošanas avotam.
5. Nostipriniet zemsprieguma kabeli no GPS stacijas līdz barošanas blokam pie sienas, izmantojot kabelu savilcējus.



IEVĒROJIET: Ja zemsprieguma kabelis netiek stingri nostiprināts ar kabelu savilcējiem, tas spēcīgā vējā var tikt sabojāts.

6. Uzstādiēt barošanas bloku 30-200 cm/1-6.5 pēdu augstumā virs zemes. Skatiet šeit: *Izdomājiet, kur atradīsies barošanas bloks lpp. 158.*
7. Savienojiet barošanas kabeli ar 100-240 V kontaktligzdu.
8. Uzgaidiet, līdz iedegas sarkanais un oranžais LED indikators. Zilajam LED indikatoram ir jāmirgo 3 sekundes un pēc tam jāizslēdzas uz 2 sekundēm.

Piezīme: Ja LED indikatori neuzrāda pareizo statusu, skatiet šeit: *GPS stacijas LED indikators problēmu novēršanai lpp. 161.*

15.4 Uzturēšana



BRĪDINĀJUMS: Pirms apkopes vai tīrīšanas atvienojiet produktu no barošanas bloka.



IEVĒROJIET: Netīriet produktu ar augstspiediena mazgātāju. Tīrīšanai nedrīkst izmantot šķīdinātājus.

Lai nodrošinātu labāku produkta darbību un ilgāku darbību, regulāri tīriet produktu un nomainiet nolietotās detaļas.

15.4.1 Apkopes grafiks

Apkopes grafikā redzams, kā veikt produkta apkopi un uzturēšanu. Ievērojiet uzturēšanas grafiku, lai nodrošinātu labāku darbību un paildzinātu produkta darbību.

X = norādījumi ir sniegti šajā lietotāja rokasgrāmatā.

O = norādījumi nav sniegti šajā lietotāja rokasgrāmatā. Sazinieties ar apstiprinātu izplatītāju, kas nodrošina apkopi.

Apkopes grafiks	Katru gadu	Ik pēc trīs gadiem
Nepieciešamības gadījumā tīriet produktu ar mitru drānu.		X
Pārbaudiet, vai produktam nav bojājumu un nodiluma pazīmju.		X
Pārbaudiet ieteicamo jauninājumu apkopes ziņojumus.	O	

15.5 Problēmu novēršana

15.5.1 GPS stacijas LED indikators problēmu novēršanai

Gaisma	Cēlonis	Darbība
LED indikatori neiedegas.	Izstrādājums nesaņem strāvu.	Pārliedziniet, ka barošanas bloks ir pievienots strāvas kontaktligzdai. Pārliedziniet, ka visi kabeli ir pareizi pievienoti.
Zilais LED indikators mirgo 1 reizi ik pēc 5 sekundēm.	Izstrādājums neuztver satelīta signālus.	Pārliedziniet, ka GPS stacija ir pareizi uzstādīta. Pārliedziniet, ka GPS stacijai ir neaizsegts skats uz debesīm.
Oranžais LED indikators nedeg.	GPS stacijai nav mobilā savienojuma ar Husqvarna mākoņpakalpojumu.	Pārstartējiet izstrādājumu. Ja problēma joprojām pastāv, sazinieties ar Husqvarna izplatītāju, kas nodrošina tehnisko apkopi.

15.6 Glabāšana un utilizācija

15.6.1 Uzglabāšana

Ziemas sezonā Husqvarna iesaka GPS staciju turēt ārpus telpām. Nodrošiniet, lai barošanas avots būtu pievienots GPS stacijai.

15.6.2 Utilizēšana

Eiropas direktīvā 2012/19/ES par elektrisko un elektronisko iekārtu atkritumiem (EEIA) nosaka, ka nolietotas māsasaimniecības elektriskās ierīces nedrīkst izmest kopā ar nešķirotiem sadzīves atkritumiem. Nolietotās ierīces ir jāsavāc atsevišķi, lai optimizētu tajās esošo materiālu atgūšanu un pārstrādi, kā arī samazinātu ietekmi uz cilvēku veselību un vidi.

Simbols uz izstrādājuma, kas attēlo nosvītrotu atkritumu konteineru uz riteniem, atgādina par pienākumu, utilizējot ierīci, neaizmirst par dalītu savākšanu. Patērētājiem jāvērtē piesaistītais pašvaldības vai tirgotāja, lai uzzinātu, kā pareizi utilizēt nolietoto ierīci.



Piezīme: Simbols ir redzams uz izstrādājuma vai tā iepakojuma.

15.7 Tehniskie dati

Izmēri	
Platums, cm/collas	22/8,7
Augstums, cm/collas	15/5,9
Svars, atsaucēs stacija, kg/mārc.	2,1/4,6
Svars, svira, kg/mārc.	1,1/2,4

Produkta dati	
Barošanas bloka veids	AP-40BAA
Barošanas bloka ievade, V, maiņstrāva	100-240
Barošanas bloka izvade, V, līdžstrāva	28
Barošanas bloka izvade, A	1,3
Zemsprieguma kabelis, garums, m/pēdas	20/66
IP koda atsaucēs stacija	IP67
IP koda barošanas bloks	IP44
Strāvas patēriņš, W	≤ 2,5

Mobilu sakaru savienojums	
Izmantojamās frekvenču joslas	LTE-FDD: B1/2/3/4/5/7/8/12/13/18/19/20/25/26/28/66
	LTE-TDD: B34/38/39/40/41
	WCDMA: B1/2/4/5/6/8/19
	GSM/EDGE: B2/3/5/8

Wi-Fi	
Izmantojamās frekvenču joslas	1.–11. kanāls (2412–2462 MHz)
	12.–13. kanāls (2467–2472 MHz)
Darbības frekvenču josla, MHz	2402–2480
Maksimālā pārraidītā jauda, dBm	18

GNSS		
Atbalstītā sistēma un frekvence	GPS	L1 C/A, L2C, L5
	GLONASS	L1, L2
	Galileo	E1, E5a, E5b, E6
	BDS	B1I, B1C, B2a, B2b, B2I, B3I
	QZSS	L1 C/A, L2C, L5, L6
	NavIC	L5

Nav iespējams garantēt pilnīgu produkta saderību ar citām bezvadu sistēmām, piemēram, tālvadības pultīm un radio raidītājiem.

15.8 atbilstības deklarācija

15.8.1 Sākotnējā ES atbilstības deklarācija

EU Declaration of Conformity (DoC)

We, Quectel Wireless Solutions Co., Ltd.

Add: No. 8 Waipojing Road, Sijing Town, Songjiang District, Shanghai 201601, China

Tel: +86 21 51086236

Fax: +86 21 51086236

Declare under our sole responsibility that the product:

Product name: EPOS® Reference Station RS 4G

Trade name: Husqvarna

Type or model: EPOS RS 4G

Country of Origin: China

to which this declaration relates is in conformity with the essential requirements and other relevant requirements of the RE Directive (2014/53/EU) and EU Directive 2011/65/EU(RoHS2.0).

The product is compliant with the following standards and/or other normative documents:

SAFETY (art 3.1.a): EN IEC 62368-1

EMC (art 3.1.b): EN 55032, EN 55035, EN 301 489-1, EN 301 489-17, EN 301 489-19, EN 301 489-52

SPECTRUM (art 3.2): EN 300 328, EN 303 413, EN 301 511, EN 301 908-1, EN 301 908-2, EN 901 908-13

HEALTH (art 3.1.a): EN 62311: 2020

CYBERSECURITY (art 3.3d,3.3e): EN 18031-1, EN 18031-2

RoHS 2.0: EN IEC63000:2018

EU Representative:

Company Name: UAB BREITTO

Address: BAUBLIU G. 3 92384 DARGUZIU K. LITHUANIA

Contact information: JASON KER, 00372 5700 3490 (Tel.), rep.bridg@gmail.com (e-Mail)

UK Representative:

Company Name: Stars Dreams Ltd

Address: 21 GREAT TOWER ST LONDON UNITED KINGDOM

Contact information: JASON KER, +44 7956426079 (Tel.), rep.bridg@gmail.com (e-Mail)

Signed for and on behalf of:



Signature of authorized person: Windy Fang

Title: GNSS Director

Date of issue: 2026/02

15.8.2 Tulkotā ES atbilstības deklarācija

Mēs, Quectel Wireless Solutions Co., Ltd.

Adrese: No. 8 Waipojing Road, Sijing Town, Songjiang District, Shanghai 201601, Ķīna.

Tālrunis: +86 21 51086236

Fakss: +86 21 51086236

Ar šo paziņojam, ka uzņemamies pilnu atbildību par to, ka šis produkta:

Produkta nosaukums: EPOS® atsaucis stacija RS 4G

Tirdzniecības nosaukums: Husqvarna

Veids vai modelis: EPOS RS 4G

Izcelsmes valsts: Ķīna

uz kuru attiecas šī deklarācija, atbilst RE direktīvas (2014/53/ES) un ES direktīvas 2011/65/ES (RoHS2.0) pamatprasībām un citām attiecīgajām prasībām.

Produkts atbilst šādiem standartiem un/vai citiem normatīvajiem dokumentiem:

DROŠĪBA (3.1.a pants): EN IEC 62368-1

EMC (3.1.b. pants): EN 55032, EN 55035, EN 301 489-1, EN 301 489-17, EN 301 489-19, EN 301 489-52

SPEKTRS (3.2. pants): EN 300 328, EN 303 413, EN 301 511, EN 301 908-1, EN 301 908-2, EN 901 908-13

VESELĪBA (3.1.a pants): EN 62311: 2020

KIBERDROŠĪBA (3.3.d, 3.3.e pants): EN 18031-1, EN 18031-2

RoHS 2.0: EN IEC63000:2018

Pārstāvis ES:

Uzņēmuma nosaukums: UAB "BREITTO"

Adrese: BAUBLIU G. 3 92384 DARGUZU K. LIETUVA

Kontaktinformācija: JASON KER, 00372 5700 3490 (tālrunis), rep.bridg@gmail.com (e-pasts)

Pārstāvis Apvienotajā Karalistē:

Uzņēmuma nosaukums: "Stars Dreams" Ltd.

Adrese: 21 GREAT TOWER ST LONDONA
APVIENOTĀ KARALISTE

Kontaktinformācija: JASON KER, +44 7956426079 (tālrunis), rep.bridg@gmail.com (e-pasts)

Parakstīts, pārstāvēt: Windy Fang

Pilnvarotās personas paraksts: Windy Fang

Amats: GNSS direktors

Izdošanas datums: 2026/02



16 Bedieningshandleiding

16.1 Veiligheid

16.1.1 Veiligheidsdefinities

Waarschuwingen, voorzorgsmaatregelen en opmerkingen worden gebruikt om te wijzen op belangrijke delen van de handleiding.



WAARSCHUWING: Wordt gebruikt om te wijzen op de kans op ernstig of fataal letsel voor de gebruiker of omstanders wanneer de instructies in de handleiding niet worden gevolgd.



OPGELET: Wordt gebruikt indien er een risico bestaat op schade aan het product en andere eigendommen of aan de omgeving wanneer de instructies in de handleiding niet worden gevolgd.

Let op: Geven verdere informatie die nodig is in een bepaalde situatie.

16.1.2 Algemene veiligheidsinstructies



WAARSCHUWING: Lees de volgende waarschuwingen voordat u het product gaat gebruiken.

- Dit apparaat voldoet aan de EU-vereisten (2014/53/EU-artikel 3.1a) met betrekking tot de beperking van blootstelling van het publiek aan elektromagnetische velden door middel van gezondheidsbescherming. Het apparaat voldoet aan de RF-specificaties wanneer het wordt gebruikt op 20 cm/8 inch van uw lichaam.
- Volg de nationale voorschriften voor elektrische veiligheid.
- Het product mag alleen worden gebruikt met de voedingseenheid die is geleverd door Husqvarna.
- Het product mag uitsluitend worden gebruikt in combinatie met door de fabrikant aanbevolen apparatuur. Elk ander gebruik is onjuist. De instructies van de fabrikant over bediening/onderhoud moeten nauwkeurig worden gevolgd.
- Het product mag uitsluitend worden bediend, onderhouden en gerepareerd door personen die volledig vertrouwd zijn met de speciale kenmerken van en veiligheidsregels voor het product. Lees de bedieningshandleiding zorgvuldig door en zorg dat u de instructies hebt begrepen voordat u het product gebruikt.

- Husqvarna staat niet garant voor volledige compatibiliteit tussen het product en andere typen draadloze systemen, zoals afstandsbedieningen, radiozenders, ringleidingen, ondergrondse elektrische afasteringen of dergelijke.
- Het is niet toegestaan het originele ontwerp van het product aan te passen. Alle wijzigingen zijn op eigen risico.
- Controleer het product op beschadiging voordat u het product start. Gebruik het product niet als het beschadigd is.
- De bedrijfstemperatuur is -30 °C tot 60 °C. De opslagtemperatuur is -30 °C tot 80 °C.

16.1.3 Veiligheidsinstructies voor installatie



WAARSCHUWING: Lees de volgende waarschuwingen voordat u het product gaat gebruiken.

- Plaats de voeding niet op een plek waar er een risico bestaat dat deze nat kan worden. Zet de voeding niet op de grond.
- Kapsel de voeding niet in. Condenswater kan de voeding beschadigen en het risico op elektrische schokken vergroten.
- Risico van elektrische schok. Gebruik altijd een aardlekschakelaar (RCD) bij het aansluiten van de voeding op het stopcontact. Van toepassing voor USA/Canada. Als de voedingseenheid buiten is opgesteld: Risico van elektrische schok. Alleen aansluiten op een afgedekt GFCI-stopcontact (RCD), klasse A, dat voorzien is van een behuizing die waterdicht is, ongeacht of de kap van de aansluitstekker is geplaatst.
- Zorg ervoor dat de pluggen van de laagspanningskabel en de voedingseenheid schoon en droog zijn voordat u ze aansluit.
- Er bestaat een risico op vallende voorwerpen tijdens de installatie van het referentiestation. Dit kan leiden tot letsel.
- De voedingskabel en verlengkabel moeten zich buiten het werkgebied bevinden om schade aan de kabels te voorkomen.
- Er bestaat een risico dat het referentiestation valt wanneer u het op een hoge positie installeert. Zorg ervoor dat u het referentiestation installeert op een stabiele positie.

16.1.4 Veiligheidsinstructies voor onderhoud



WAARSCHUWING: Lees de volgende waarschuwingen voordat u het product gaat gebruiken.

- Haal de stekker van het product uit het stopcontact voordat u het product reinigt of er onderhoud aan uitvoert.

16.1.5 Bij onweer

Om het risico op schade aan elektrische componenten in het referentiestation te verkleinen, raden we aan de voeding naar het referentiestation uit te schakelen als er gevaar voor onweer bestaat. Sluit de voeding weer aan als er geen gevaar voor onweer is.

16.1.6 Cyberbeveiliging

Beveiligingsaanbevelingen:

- Installeer of gebruik het product niet op niet-vertrouwde of openbare wifi-netwerken.

16.1.6.1 Externe services

Deze services zijn beschikbaar via de netwerkinterfaces:

- Back-endservices: Maakt veilig beheer en configuratie van het product mogelijk via geverifieerde toegang met de webgebaseerde portal, maar ook uitwisseling van telemetriegegevens.
- Firmware-updateservice: Deze service stuurt nieuwe firmware over-the-air (FOTA) naar het product. Via deze updates worden de productbeveiliging en productfuncties up-to-date gehouden.

16.1.6.2 Wifi-interface

Wifi Direct wordt gebruikt voor lokaal apparaatbeheer. De wifi-verbindingen zijn beveiligd met WPA/WPA2 persoonlijke coderingsprotocollen. De aanmelding is beveiligd met een gebruikersnaam en een wachtwoord.

16.1.6.3 Mobiele interface

De mobiele interface ondersteunt firmware-updates, apparaatbeheer en het verzenden van correctiegegevens. Het product maakt gebruik van standaardprotocollen om mobiele verbindingen te beveiligen.

16.2 Inleiding

Serienummer:
Wachtwoord:

Het serienummer staat op het productplaatje en op de productverpakking. Gebruik het serienummer om uw product te registreren op www.husqvarna.com.

16.2.1 Ondersteuning

Neem contact op met uw Husqvarna servicedealer voor ondersteuning en geavanceerde productinstellingen. Het wachtwoord van het product is nodig om geavanceerde productinstellingen uit te voeren.

16.2.2 Productbeschrijving

Let op: Husqvarna werkt het uiterlijk en de werking van producten regelmatig bij.

Het product is een referentiestation dat satellietsignalen ontvangt en correctiegegevens naar de robotmaaier stuurt. De correctiegegevens naar de robotmaaier kunnen via een radio- of mobiele verbinding worden verzonden. Eén referentiestation kan worden gebruikt voor meerdere robotmaaiers.

Dit product bevat een SIM-kaart voor mobiele communicatie. Als u een lokale SIM-kaart wilt gebruiken, neemt u contact op met een Husqvarna-servicedealer.

16.2.3 Systeembeschrijving

Het EPOS®-systeem bevat een robotmaaier, een laadstation en een referentiestation. De robotmaaier en het referentiestation ontvangen satellietsignalen voor positionering. Het referentiestation staat stil en stuurt correctiegegevens naar de robotmaaier om een nauwkeurige positie voor de maaier te verkrijgen. Het werkgebied wordt virtueel in een app gemaakt door het product te bedienen en waypoints toe te voegen om een kaart in een app te maken.

16.2.4 Productoverzicht

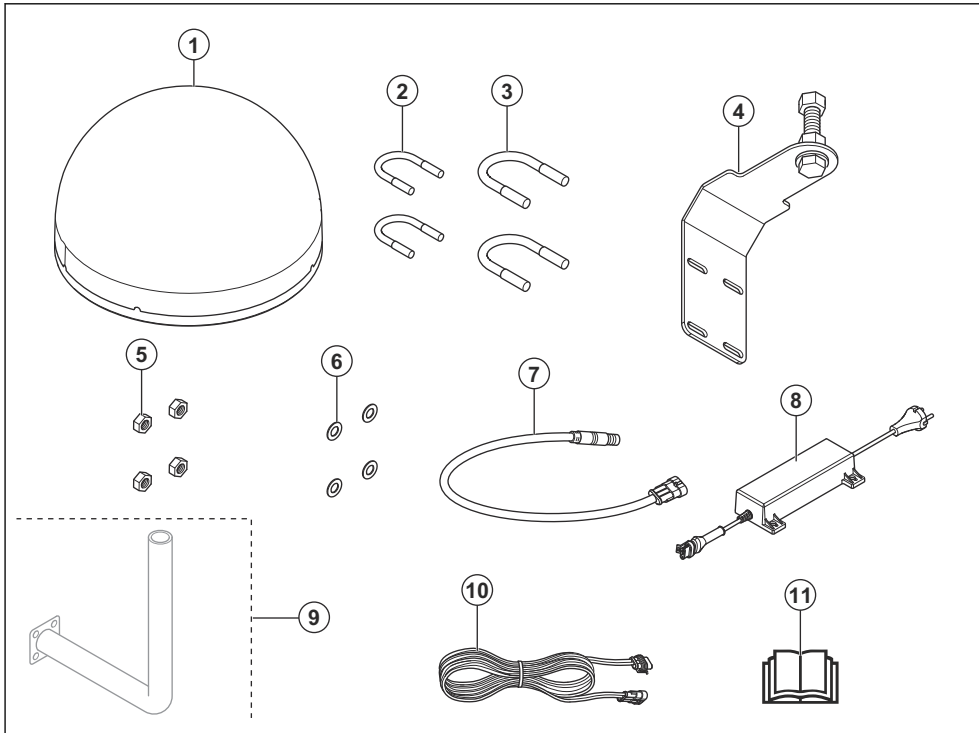

1. Referentiestation
2. Paalbeugel voor paalafmetingen 33-38 mm/1,3-1,5 inch
3. Paalbeugel voor paalafmetingen 39-55 mm/1,5-2,2 inch
4. Steunbeugel
5. Moeren
6. Ringen
7. Adapterkabel

8. Voeding³¹
9. Beugel voor wandmontage³²
10. Laagspanningskabel
11. Bedieningshandleiding

16.2.5 Led-indicator op het referentiestation voor gebruik

In de onderstaande tabel ziet u de led-status van het product wanneer het naar behoren werkt.

Status led-indicator	Beschrijving
Rode led brandt constant.	Het product is ingeschakeld en heeft stroom.
Oranje led brandt constant.	Het product heeft een mobiele verbinding met de Husqvarna Cloud.
Het blauwe led-lampje knippert 3 seconden en is vervolgens 2 seconden UIT.	Het product ontvangt satellietsignalen.

³¹ Het uiterlijk kan afhankelijk van de markt verschillen.

³² Afzonderlijk verkrijgbaar.

16.2.6 Symbolen op het product

Deze symbolen staan op het product. Zorg ervoor dat u deze begrijpt.



Dit product voldoet aan de geldende EU-richtlijnen.



Het is niet toegestaan om het product als normaal huishoudelijk afval af te voeren. Houd u aan de nationale voorschriften en gebruik het lokale recyclingsstelsel.

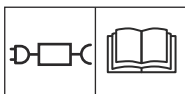

Gebruik een losse voeding met de specificaties die op het typeplaatje naast het symbool staan vermeld.

Let op: Andere symbolen/stickers op het product hebben betrekking op certificeringseisen voor bepaalde markten.

16.2.7 Schade aan het product

We zijn niet verantwoordelijk voor schade aan ons product als:

- het product niet goed is gerepareerd.
- het product is gerepareerd met onderdelen die niet van de fabrikant afkomstig zijn, of onderdelen die niet zijn goedgekeurd door de fabrikant.
- het product een accessoire bevat dat niet afkomstig is van de fabrikant of niet is goedgekeurd door de fabrikant.
- het product niet is gerepareerd door een erkend servicepunt of door een erkende autoriteit.

16.3 Installatie

16.3.1 Inleiding - installatie



WAARSCHUWING: Zorg dat u het hoofdstuk over veiligheid hebt gelezen en begrepen voordat u het product monteert.



OPGELET: Gebruik originele reserveonderdelen en origineel installatiemateriaal.

Let op: Zie www.husqvarna.com voor meer informatie over de installatie.

16.3.2 Onderzoeken waar het laadstation moet worden geplaatst



OPGELET: Als zich in het gebied een bliksemafleider bevindt, mag u het referentiestation niet hoger installeren dan de bliksemafleider.



OPGELET: Installeer het referentiestation niet op een vlaggenmast. Bewegingen van het referentiestation beïnvloeden de correctiegegevens die met de juiste positie naar het product worden gestuurd.

- Installeer het referentiestation op een vast object dat niet kan bewegen of draaien.
- Installeer het referentiestation op een paal of een muur. De paal moet een diameter van 33–55 mm/ 1,3–2,2 inch hebben om de opzetstukken op het referentiestation te kunnen plaatsen.
- Zorg ervoor dat het referentiestation volledig zicht op de lucht heeft. Zorg ervoor dat de lucht onbelemmerd zichtbaar is in alle richtingen boven een elevatiehoek van 10°.

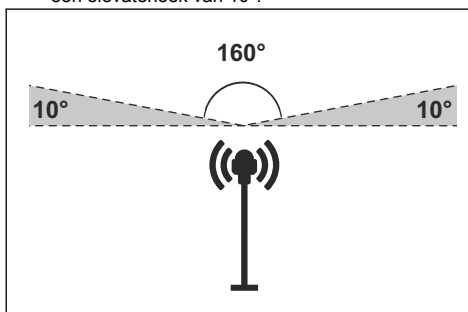

Let op: Als de beugel voor het referentiestation aan een muur wordt gemonteerd, moet het referentiestation zich boven de muur bevinden. Er mag geen metaal in de muur zitten.

- Installeer het referentiestation op een minimumhoogte van 2,5 m/8 ft.
- Zorg ervoor dat de maximale afstand tussen het referentiestation en het product 25 km/16 mijl is.
- Installeer het referentiestation waar mobiele dekking is.
- Zorg ervoor dat de robotmaaier mobiele dekking heeft in alle onderdelen waar hij werkt.

16.3.3 Onderzoeken waar de voeding moet worden geplaatst



WAARSCHUWING: U mag de laagspanningskabel niet doorsnijden. Er bestaat een gevaar voor elektrische schokken.



OPGELET: Zorg ervoor dat de messen van de robotmaaier de stroomkabels niet doorsnijden.

- Plaats de voeding in een gebied met een dak en bescherming tegen de zon en de regen.
- Plaats de voeding in een gebied met een goede luchtstroom.
- Gebruik een aardlekschakelaar wanneer u de voeding aansluit op het stopcontact.
- Verleng de laagspanningskabel indien nodig. De laagspanningskabel kan worden verlengd tot 100 m / 328 ft.

16.3.4 Montage van het product

Lees en begrijp de instructies met betrekking tot het laadstation. Zie *Installatie op pagina 168*.

Lees de bedieningshandleiding voor de robotmaaier die samen met het referentiestation moet worden gebruikt.

U kunt het referentiestation op een paal of een muur installeren.



OPGELET: Bewegingen van het referentiestation beïnvloeden de correctiegegevens die met de juiste positie naar het product worden gestuurd. Het referentiestation moet stevig op de paal of muur worden geïnstalleerd.



OPGELET: De items op de kaart veranderen van positie als u het referentiestation verplaatst. Pas de items op de kaart aan of voer de installatie opnieuw uit in Husqvarna Fleet Services™.



OPGELET: Als u het referentiestation verwijdert, mag u de beugel niet van de paal of muur verwijderen. Houd de beugel op de paal of muur. Vervolgens kunt u het referentiestation weer op dezelfde positie zetten.



OPGELET: Om de adapterkabel los te koppelen van het referentiestation, trekt u het metalen deel naar beneden. Trek niet aan de kabel.

16.3.4.1 Installatiegereedschappen

- Dopsleutel 13 mm.
- Dopsleutel 24 mm.

16.3.4.2 Het referentiestation installeren op de beugel

1. Plaats het referentiestation op de schroef op de beugel.
2. Draai de schroef op de beugel totdat deze stopt en de schroef de binnenste onderkant van het referentiestation raakt.
3. Gebruik een dopsleutel om het referentiestation met de moer op de schroef te bevestigen.

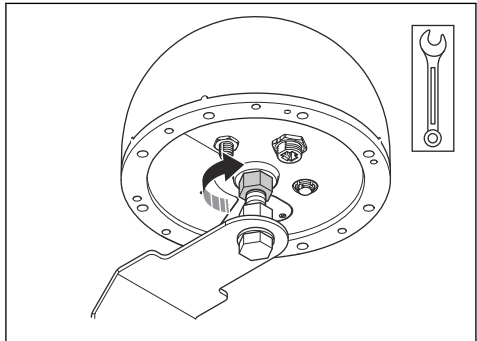

4. Gebruik een dopsleutel om de schroef en moer af te stellen om de beugel uit te lijnen. Zorg ervoor dat u de led-indicators vanaf de grond kunt zien en dat de adapterkabel kan worden aangesloten.

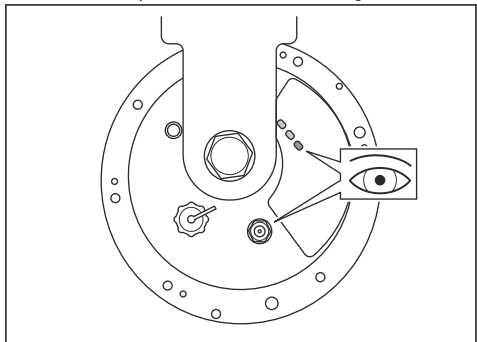

5. Draai de moer op de beugel vast wanneer de beugel in de juiste positie staat.
6. Sluit de adapterkabel aan op het referentiestation.

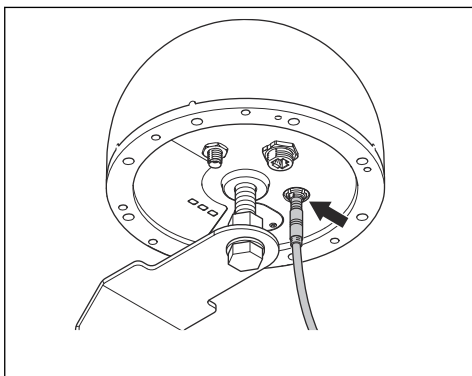

16.3.4.3 Het referentiestation installeren op een paal

1. Bevestig de paal stevig aan een muur of dak of op de grond. Zorg ervoor dat de paal niet kan bewegen of per ongeluk verplaatst kan worden.
2. Plaats de 2 paalbeugels om de paal.
3. Gebruik 4 sluitringen en 4 schroeven om de paalbeugels aan de paal te bevestigen.

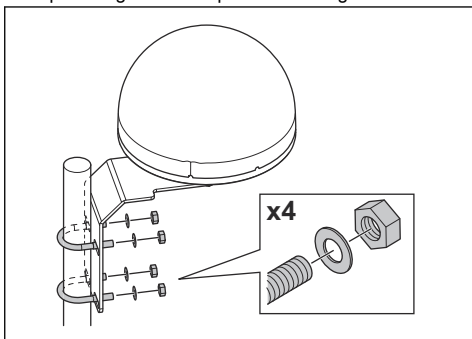

4. Sluit de laagspanningskabel aan op de adapterkabel en de voeding. Zie *Onderzoeken waar de voeding moet worden geplaatst op pagina 169*.
5. Bevestig de laagspanningskabel met kabelbinders aan de paal vanaf het referentiestation naar de voeding.



OPGELET: Indien de laagspanningskabel niet stevig is bevestigd met kabelbinders, kan deze bij harde wind beschadigd raken.

6. Plaats de voedingseenheid 30-200cm / 1-6.5 ft. boven de grond. Zie *Onderzoeken waar de voeding moet worden geplaatst op pagina 169*.
7. Sluit de voedingskabel aan op een stopcontact van 100-240 V.

8. Wacht tot de rode en oranje led-indicators branden. De blauwe led-indicator moet 3 seconden knipperen en 2 seconden uit zijn.

Let op: Als de led-lampjes niet de juiste status aangeven, raadpleegt u *Led-indicator op het referentiestation voor probleemoplossing op pagina 171*.

16.3.4.4 Het referentiestation installeren op een muur

Let op: Omdat muren kunnen verschillen, worden schroeven voor bevestiging aan de muur niet meegeleverd.

1. Houd de arm voor het referentiestation vast op de muur waar u het wilt bevestigen. Breng 4 markeringen aan op de muur waar u 4 schroeven wilt bevestigen.

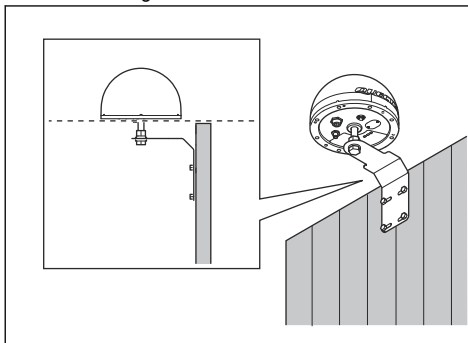

Let op: Als het referentiestation aan een muur wordt gemonteerd, moet het referentiestation zich boven de muur bevinden.

2. Boor 4 gaten in de muur voor de 4 schroeven.
3. Plaats de 4 schroeven in de gaten in de muur.

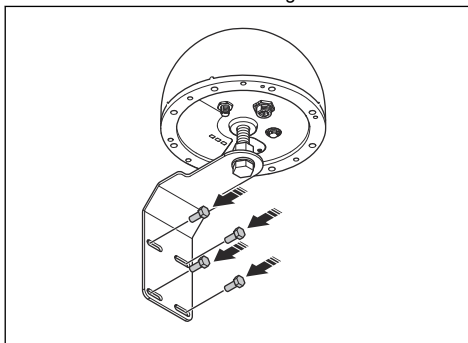

4. Sluit de laagspanningskabel aan op de adapterkabel en de voeding.

5. Bevestig de laagspanningskabel met kabelbinders aan de muur vanaf het referentiestation naar de voeding.



OPGELET: Indien de laagspanningskabel niet stevig is bevestigd met kabelbinders, kan deze bij harde wind beschadigd raken.

6. Plaats de voedingseenheid 30-200cm / 1-6.5 ft. boven de grond. Zie *Onderzoeken waar de voeding moet worden geplaatst op pagina 169.*
7. Sluit de voedingskabel aan op een stopcontact van 100-240 V.
8. Wacht tot de rode en oranje led-indicators branden. De blauwe led-indicator moet 3 seconden knipperen en 2 seconden uit zijn.

Let op: Als de led-lampjes niet de juiste status aangeven, raadpleegt u *Led-indicator op het referentiestation voor probleemoplossing op pagina 171.*



OPGELET: Reinig het product niet met een hogedrukspuit. Gebruik geen oplosmiddelen voor reiniging.

Voor een betere werking en langere levensduur van het product reinigt u het product regelmatig en vervangt u versleten onderdelen.

16.4.1 Onderhoudsschema

Het onderhoudsschema laat zien hoe service en onderhoud aan het product moeten worden uitgevoerd. Volg het onderhoudsschema voor een beter bedrijf en een langere levensduur van het product.

X = De instructies zijn opgenomen in deze gebruikershandleiding.

O = De instructies zijn niet opgenomen in deze gebruikershandleiding. Neem contact op met uw erkende servicedealer.

16.4 Onderhoud



WAARSCHUWING: Haal de stekker uit het stopcontact voordat u onderhouds- of reinigingswerkzaamheden uitvoert.

Onderhoudsschema	Elk jaar	Elke drie jaar
Reinig het product indien nodig met een vochtige doek.		X
Controleer het product op beschadiging en slijtage.		X
Controleer de servicemeldingen op aanbevolen upgrades.	O	

16.5 Probleemoplossing

16.5.1 Led-indicator op het referentiestation voor probleemoplossing

Licht	Oorzaak	Actie
De led-indicators gaan niet branden.	Het product ontvangt geen voeding.	Controleer of de voedingseenheid in het stopcontact zit. Controleer of alle kabels correct zijn aangesloten.
De blauwe led-indicator knippert elke 5 seconden 1 keer.	Het product ontvangt geen satellietsignalen.	Controleer of het referentiestation correct is gemonteerd. Controleer of het referentiestation volledig zicht op de lucht heeft.
De oranje led brandt niet.	Het referentiestation heeft geen mobiele verbinding met de Husqvarna Cloud.	Start het product opnieuw op. Indien het probleem zich blijft voordoen, neemt u contact op met een Husqvarna-service-dealer.

16.6 Opbergen en afdanken

16.6.1 Opslag

Husqvarna raadt aan om het referentiestation buiten te houden tijdens het winterseizoen. Houd de voeding aangesloten op het referentiestation.

16.6.2 Afvoeren

De Europese richtlijn 2012/19/EU betreffende afgedankte elektrische en elektronische apparatuur (AEEA) vereist dat oude elektrische apparaten niet met het gewone ongesorteerde gemeentefval worden afgevoerd. Oude apparaten moeten afzonderlijk worden ingezameld om de terugwinning en recycling van de materialen die ze bevatten te optimaliseren en de impact op de menselijke gezondheid en het milieu te

verminderen. De doorgekruiste afvalcontainer op het product herinnert u eraan dat u verplicht bent het apparaat apart in te zamelen wanneer u het weggooit. Klanten dienen contact op te nemen met de plaatselijke autoriteiten of winkel voor informatie over de juiste afvoer van hun oude apparaat.



Let op: Het symbool staat op het product of op de verpakking van het product.

16.7 Technische gegevens

Afmetingen	
Breedte, cm/inch	22/8,7
Hoogte, cm/inch	15/5,9
Gewicht, referentiestation kg / lb	2,1/4,6
Gewicht, arm kg / lb	1,1/2,4

Productgegevens	
Type voedingseenheid	AP-40BAA
Invoer voedingseenheid, V AC	100-240
Uitvoer voedingseenheid, V DC	28
Uitvoer voedingseenheid, A	1,3
Laagspanningskabel, lengte m/ft	20 / 66
IP-code referentiestation	IP67
IP-code voedingseenheid	IP44
Stroomverbruik, W	≤2,5

Mobiele connectiviteit	
Ondersteuning frequentiebanden	LTE-FDD: B1/2/3/4/5/7/8/12/13/18/19/20/25/26/28/66
	LTE-TDD: B34/38/39/40/41
	WCDMA: B1/2/4/5/6/8/19
	GSM/EDGE: B2/3/5/8

Wifi	
Ondersteuning frequentiebanden	Kanaal 1-11 (2412-2462 MHz)
	Kanaal 12-13 (2467-2472 MHz)
Bedrijfsfrequentieband, MHz	2402-2480
Maximaal uitgezonden vermogen, dBm	18

GNSS		
Ondersteund systeem en frequentie	GPS	L1 C/A, L2C, L5
	GLONASS	L1, L2
	Galileo	E1, E5a, E5b, E6
	BDS	B1I, B1C, B2a, B2b, B2I, B3I
	QZSS	L1 C/A, L2C, L5, L6
	NavIC	L5

We kunnen niet garanderen dat het product volledig compatibel is met andere typen draadloze systemen zoals afstandsbedieningen en radiozenders.

16.8 Verklaring van conformiteit

16.8.1 Originële EU-verklaring van overeenstemming

EU Declaration of Conformity (DoC)

We, Quectel Wireless Solutions Co., Ltd.

Add: No. 8 Waipojing Road, Sijing Town, Songjiang District, Shanghai 201601, China

Tel: +86 21 51086236

Fax: +86 21 51086236

Declare under our sole responsibility that the product:

Product name: EPOS® Reference Station RS 4G

Trade name: Husqvarna

Type or model: EPOS RS 4G

Country of Origin: China

to which this declaration relates is in conformity with the essential requirements and other relevant requirements of the RE Directive (2014/53/EU) and EU Directive 2011/65/EU(RoHS2.0).

The product is compliant with the following standards and/or other normative documents:

SAFETY (art 3.1.a): EN IEC 62368-1

EMC (art 3.1.b): EN 55032, EN 55035, EN 301 489-1, EN 301 489-17, EN 301 489-19, EN 301 489-52

SPECTRUM (art 3.2): EN 300 328, EN 303 413, EN 301 511, EN 301 908-1, EN 301 908-2, EN 901 908-13

HEALTH (art 3.1.a): EN 62311: 2020

CYBERSECURITY (art 3.3d,3.3e): EN 18031-1, EN 18031-2

RoHS 2.0: EN IEC63000:2018

EU Representative:

Company Name: UAB BREITTO

Address: BAUBLIU G. 3 92384 DARGUZIU K. LITHUANIA

Contact information: JASON KER, 00372 5700 3490 (Tel.), rep.bridg@gmail.com (e-Mail)

UK Representative:

Company Name: Stars Dreams Ltd

Address: 21 GREAT TOWER ST LONDON UNITED KINGDOM

Contact information: JASON KER, +44 7956426079 (Tel.), rep.bridg@gmail.com (e-Mail)

Signed for and on behalf of:



Signature of authorized person: Windy Fang

Title: GNSS Director

Date of issue: 2026/02

16.8.2 Vertaalde EU-verklaring van overeenstemming

Wij, Quectel Wireless Solutions Co., Ltd.

Toevoegen: No. 8 Waipojing Road, Sijing Town,
Songjiang District, Shanghai 201601, China.

Tel.: +86 21 51086236

Fax: +86 21 51086236

Verklaren onder onze alleenverantwoordelijkheid dat het product:

Productnaam: EPOS[®]-referentiestation RS 4G

Handelsnaam: Husqvarna

Type of model: EPOS RS 4G

Land van herkomst: China

waarop deze verklaring betrekking heeft, voldoet aan de essentiële vereisten en andere relevante vereisten van de RE-richtlijn (2014/53/EU) en EU-richtlijn 2011/65/EU (RoHS2.0).

Het product voldoet aan de volgende normen en/of andere normatieve documenten:

VEILIGHEID (art. 3.1.a): EN IEC 62368-1

EMC (art. 3.1.b): EN 55032, EN 55035, EN 301 489-1, EN 301 489-17, EN 301 489-19, EN 301 489-52

SPECTRUM (art. 3.2): EN 300 328, EN 303 413, EN 301 511, EN 301 908-1, EN 301 908-2, EN 901 908-13

GEZONDHEID (art. 3.1.a): EN 62311: 2020

CYBERBEVEILIGING (art 3.3d, 3.3e): EN 18031-1, EN 18031-2

RoHS 2.0: EN IEC63000:2018

Vertegenwoordiger in de EU:

Bedrijfsnaam: UAB BREITTO

Adres : BAUBLIU G. 3 92384 DARGUZU K. LITOUWEN

Contactgegevens: JASON KER, 00372 5700 3490 (tel.),
rep.bridg@gmail.com (e-mail)

Vertegenwoordiger in het Verenigd Koninkrijk:

Bedrijfsnaam: Stars Dreams Ltd

Adres : 21 GREAT TOWER ST LONDEN VERENIGD
KONINKRIJK

Contactgegevens: JASON KER, +44 7956426079 (tel.),
rep.bridg@gmail.com (e-mail)

Ondertekend voor en namens: Windy Fang

Handtekening van bevoegde persoon: Windy Fang

Titel: Directeur GNSS

Datum van uitgifte: 2026/02



17 Bruksanvisning

17.1 Sikkerhet

17.1.1 Sikkerhetsdefinisjoner

Advarsler, oppfordringer og merknader brukes for å understreke spesielt viktige deler av bruksanvisningen.



ADVARSEL: Brukes hvis det er fare for personskade eller død for brukeren eller andre personer om instruksjonene i håndboken ikke følges.



OBS: Brukes hvis det er fare for skade på produktet, annet materiell eller nærliggende områder dersom instruksjonene i håndboken ikke følges.

Merk: Brukes for å gi mer nødvendig informasjon for en spesifikk situasjon.

17.1.2 Generelle sikkerhetsinstruksjoner



ADVARSEL: Les de følgende advarselsinstruksjonene før du bruker produktet.

- Denne enheten oppfyller EU-kravene (2014/53/EU-artikkel 3.1a) om begrensning av eksponering av allmennheten for elektromagnetisk stråling for å beskytte helsen. Enheten er i samsvar med RF-spesifikasjonene når enheten brukes 20 cm / 8 tommer fra kroppen.
- Følg nasjonale forskrifter om elektrisk sikkerhet.
- Produktet skal bare brukes med en strømforsyningsenhet fra Husqvarna.
- Produktet må bare brukes med utstyr som er anbefalt av produsenten. Alle andre typer bruk er feil. Produsentens instruksjoner om bruk og vedlikehold må følges nøye.
- Produktet må bare brukes, vedlikeholdes og repareres av personer som er godt kjent med enhetens spesielle egenskaper og sikkerhetsbestemmelser. Les nøye gjennom bruksanvisningen, og forstå innholdet før du bruker produktet.
- Husqvarna garanterer ikke at produktet er fullt kompatibelt med andre typer trådløse systemer, som fjernkontroller, radiosendere, teleslynger, nedgravde elektriske dyregjerder og lignende.
- Det er ikke tillatt å endre produktets opprinnelige utforming. Alle endringer foretas på egen risiko.

- Se etter skader på produktet før du starter det. Ikke bruk produktet hvis det er skadet.
- Driftstemperaturen er -30°C til 60°C / -22°F til 140°F . Oppbevaringstemperaturen er -30°C til 80°C / -22°F til 176°F .

17.1.3 Sikkerhetsinstruksjoner for installasjon



ADVARSEL: Les de følgende advarselsinstruksjonene før du bruker produktet.

- Ikke plasser strømforsyningen på et sted der det er fare for at den kan bli våt. Ikke plasser strømforsyningen på bakken.
- Ikke kapsle inn strømtilførselen. Kondens kan skade strømtilførselen og øke risikoen for støt.
- Fare for elektrisk støt. Installer bare til en reststrømenhet (RCD) når du kobler strømforsyningen til stikkkontakten. Gjelder for USA/Canada. Hvis strømforsyningen er installert utendørs: Fare for elektrisk støt. Installer bare til en dekket klasse A GFCI-stikkontakt (RCD) som har et avlukke som er værbestandig, med hetten på tilkoblingspluggen satt inn eller fjernet.
- Kontroller at pluggene til lavspentkabelen og strømforsyningsenheten er rene og tørre før du kobler dem til.
- Under installasjonen av referansestasjonen er det fare for fallende gjenstander. Dette kan føre til personskade.
- Strømforsyningskabelen og skjøteledningen må være utenfor arbeidsområdet for å unngå skader på kablene.
- Når referansestasjonen installeres høyt, er det fare for at den kan falle ned. Sørg for at du står stabilt når du installerer referansestasjonen.

17.1.4 Sikkerhetsinstruksjoner for vedlikehold



ADVARSEL: Les de følgende advarselsinstruksjonene før du bruker produktet.

- Koble produktet fra strømforsyningen før du rengjør det eller utfører vedlikehold av det.

17.1.5 I tilfelle tordenvær

For å redusere faren for skade på de elektriske komponentene i referansestasjonen, anbefaler vi at strømforsyningen til referansestasjonen kobles fra hvis

det er fare for tordenvær. Koble strømforsyningen til igjen når det ikke lenger er fare for tordenvær.

17.1.6 Cybersikkerhet

Sikkerhetsanbefalinger:

- Ikke konfigurere eller bruk produktet på ikke-klarerte eller offentlige Wi-Fi-nettverk.

17.1.6.1 Eksterne tjenester

Disse tjenestene er tilgjengelige gjennom nettverksgrensesnittene:

- Servertjenester: Muliggjør sikker administrasjon og konfigurasjon av produktet gjennom godkjent tilgang med den nettbaserte portalen, i tillegg til utveksling av telemetridata.

- Tjeneste for fastvareoppdatering: Denne tjenesten sender ny fastvare trådløst (FOTA) til produktet. Disse oppdateringene holder produktets sikkerhet og produktfunksjoner oppdatert.

17.1.6.2 Wi-Fi-grensesnitt

Wi-Fi Direct brukes til lokal enhetsadministrasjon. Wi-Fi-tilkoblingene er beskyttet med WPA-/WPA2-krypteringsprotokollene. Påloggingen er beskyttet av brukernavn og passord.

17.1.6.3 Mobilgrensesnitt

Mobilgrensesnittet støtter fastvareoppdateringer, enhetsadministrasjon og sending av korreksjonsdata. Produktet bruker bransjestandardprotokoller for å gjøre mobilforbindelser sikre.

17.2 Innledning

Serienummer:
Passord:

Du finner serienummeret på typeskiltet og på produktkartongen. Bruk serienummeret for å registrere produktet ditt på www.husqvarna.com.

17.2.1 Støtte

Hvis du ønsker støtte og avanserte produktinnstillinger, kan du snakke med Husqvarna-serviceforhandleren din. Produktpassordet er nødvendig for å utføre avanserte produktinnstillinger.

17.2.2 Produktbeskrivelse

Merk: Husqvarna oppdaterer jevnlig utseendet og funksjonen til produktene.

Produktet er en referansestasjon som mottar satellittsignaler og sender korreksjonsdata til gressklipperen. Korreksjonsdataene til robotgressklipperen kan sendes via radio- eller mobiltilkobling. Én referansestasjon kan brukes til flere robotgressklippere.

Dette produktet har et SIM-kort for mobilkommunikasjon. Hvis du vil bruke et lokalt SIM-kort, må du kontakte en Husqvarna-serviceforhandler.

17.2.3 Systembeskrivelse

EPOS®-systemet inneholder en robotgressklipper, en ladestasjon og en referansestasjon. Robotgressklipperen og referansestasjonen mottar satellittsignaler for posisjonering. Referansestasjonen er stasjonær og sender korrigeringsdata til robotgressklipperen for å få en nøyaktig posisjon for klipperen. Arbeidsområdet opprettes virtuelt i en app. Dette gjøres ved å bruke produktet og legge til veipunkter for å lage et kart i appen.

17.2.4 Produktoversikt

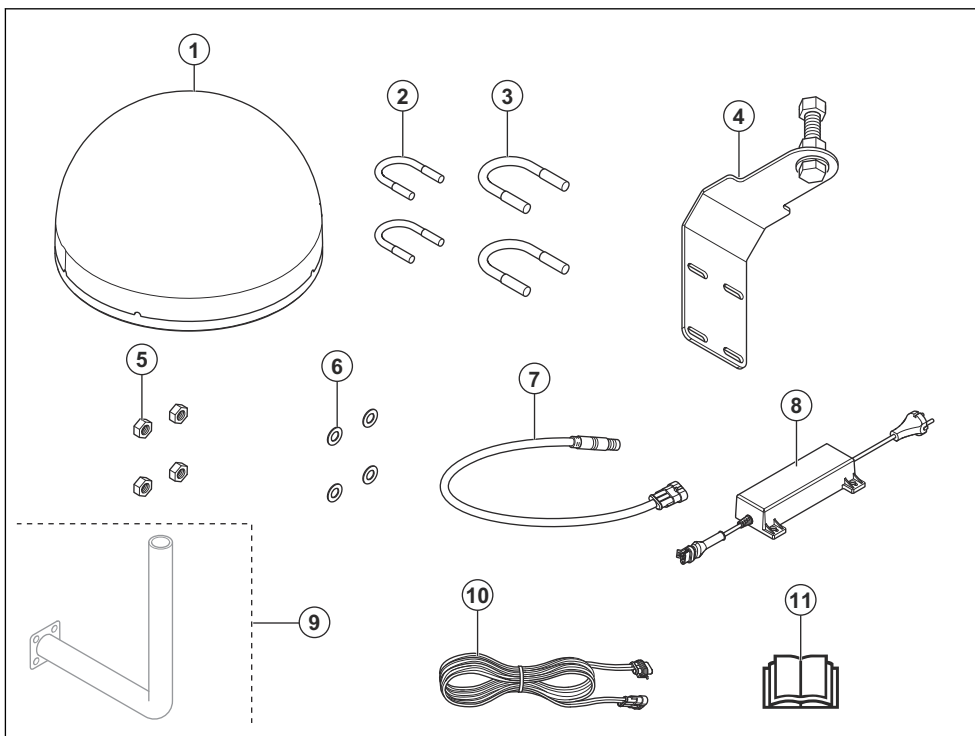

1. Referansestasjon
2. Stolpebrakett, for stolpemål 33–38 mm / 1,3–1,5 tommer
3. Stolpebrakett, for stolpemål 39–55 mm / 1,5–2,2 tommer
4. Støttebrakett
5. Mutre
6. Skiver
7. Adapterkabel

8. Strømforsyning³³
9. Veggmonteringsbrakett³⁴
10. Lavspenningskabel
11. Bruksanvisning

17.2.5 LED-indikatorlamper på referansestasjonen for drift

Tabellen nedenfor viser LED-statusen for produktet når det fungerer som det skal.

Status med LED-indikatorlamper	Beskrivelse
LED-indikatorlampe som lyser rødt konstant.	Produktet er slått på og har strøm.
LED-indikatorlampe som lyser oransje konstant.	Produktet har mobilforbindelse til Husqvarna Cloud.
Den blå LED-indikatorlampen blinker i 3 sekunder og er deretter av i 2 sekunder.	Produktet mottar satellittsignaler.

³³ Utseendet kan variere avhengig av markedet.

³⁴ Kjøpes separat.

17.2.6 Symboler på produktet

Disse symbolene finnes på produktet. Sørg for at du forstår dem.



Dette produktet samsvarer med gjeldende EU-direktiver.



Det er ikke tillatt å kaste dette produktet som vanlig husholdningsavfall. Følg nasjonale forskrifter, og bruk det lokale gjenvinningsystemet.

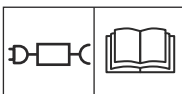

Bruk en avtakbar strømtilførsel som angitt på typeskiltet ved siden av symbolet.

Merk: Øvrige symboler/klistremerker angitt på produktet gjelder sertifiseringskrav for visse markeder.

17.2.7 Skader på produktet

Vi er ikke ansvarlige for skader på produktet vårt hvis:

- produktet er reparert på feil måte
- produktet er reparert med deler som ikke kommer fra produsenten eller som ikke er godkjent av produsenten
- produktet har et tilbehør som ikke kommer fra produsenten eller som ikke er godkjent av produsenten
- produktet ikke er reparert på et godkjent servicesenter eller av en godkjent aktør

17.3 Installasjon

17.3.1 Innledning – installasjon



ADVARSEL: Les og forstå kapitlet om sikkerhet før du installerer produktet.



OBS: Bruk originale reservedeler og originalt installasjonsmateriale.

Merk: Se www.husqvarna.com for mer informasjon om installasjon.

17.3.2 Slik undersøker du hvor du skal plassere referansestasjonen



OBS: Hvis det står en lynavleder i området, må du ikke installere referansestasjonen høyere enn lynavlederen.



OBS: Ikke installer referansestasjonen på en flaggstang. Korrigeringsdataene som sendes til produktet med nøyaktig posisjon, vil bli påvirket hvis referansestasjonen beveger seg.

- Installer referansestasjonen på en fast gjenstand som ikke kan flytte på seg eller rotere.
- Installer referansestasjonen på en stolpe eller en vegg/mur. Stolpen må være 33–55 mm / 1,3–2,2 tommer i diameter for at festeanordningene til referansestasjonen skal kunne monteres.
- Sørg for at referansestasjonen har fri sikt mot himmelen. Sørg for at himmelen er synlig uten hindringer i veien, i alle retninger over en høydevinkel på 10°.

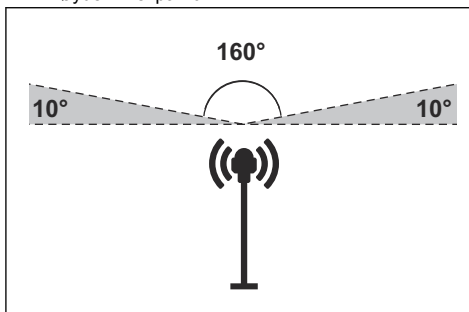

Merk: Hvis braketten for referansestasjonen er montert på en vegg, må referansestasjonen være over veggen. Veggen/muren må ikke inneholde metall.

- Installer referansestasjonen i en høyde på minst 2,5 m / 8 fot.
- Sørg for at den maksimale avstanden mellom referansestasjonen og produktet er 25 km / 16 engelske mil.
- Installer referansestasjonen der det er mobildekning.
- Sørg for at robotgressklipperen har mobildekning i alle områder der den er i bruk.

17.3.3 Slik finner du ut hvor du skal plassere strømforsyningen



ADVARSEL: Ikke kutt lavspenningskabelen. Det er fare for elektrisk støt.



OBS: Kontroller at knivene på robotgressklipperen ikke kutter strømkablene.

- Plasser strømforsyningen i et område med tak over og beskyttelse mot sol og regn.
- Plasser strømforsyningen i et område med god luft sirkulasjon.
- Bruk en kurs med jordfeilbryter når du kobler strømforsyningen til stikkkontakten.
- Forleng lavspenningskabelen om nødvendig. Lavspenningskabelen kan forlenges opptil 100 m / 328 fot.

17.3.4 Installasjon av produktet

Les og forstå instruksjonene om referansestasjonen. Se *Installasjon på side 179*.

Les brukerhåndboken for robotgressklipperen som skal brukes sammen med referansestasjonen.

Du kan installere referansestasjonen på en stolpe eller en vegg/mur.



OBS: Korrigeringsdataene som sendes til produktet med nøyaktig posisjon, vil bli påvirket hvis referansestasjonen beveger seg. Referansestasjonen må installeres stramt på stolpen eller veggen/muren.



OBS: Elementene på kartet vil flytte på seg hvis du flytter referansestasjonen. Juster elementene på kartet, eller utfør installasjonen på nytt i Husqvarna Fleet Services™.



OBS: Hvis du fjerner referansestasjonen, må du ikke fjerne braketten fra stolpen eller veggen. La braketten sitte på stolpen eller veggen. Da kan du lett sette referansestasjonen tilbake på samme sted.



OBS: For å koble adapterkabelen fra referansestasjonen, trekker du metalldelen ned. Ikke dra i ledningen.

17.3.4.1 Installasjonsverktøy

- Pipenøkkel, 13 mm
- Pipenøkkel, 24 mm

17.3.4.2 Slik installerer du referansestasjonen på en brakett

1. Sett referansestasjonen på skruen på braketten.
2. Drei skruen på braketten til den stopper og skruen berører den indre bunnen på referansestasjonen.
3. Bruk en pipenøkkel til å feste referansestasjonen på skruen med mutteren.

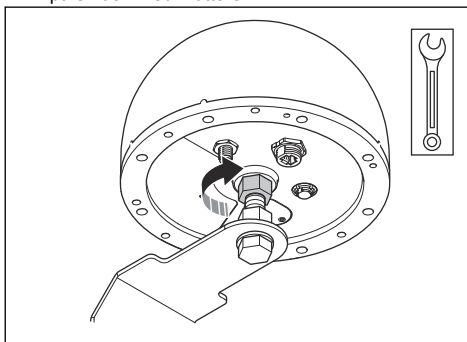

4. Bruk en pipenøkkel til å justere skruen og mutteren så de er innrettet med braketten. Kontroller at du kan se LED-indikatorene fra bakken, og at adapterkabelen kan kobles til.

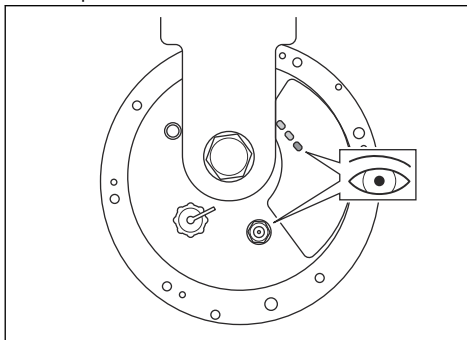

5. Trekk til mutteren på braketten når braketten er i riktig posisjon.
6. Koble adapterkabelen til referansestasjonen.

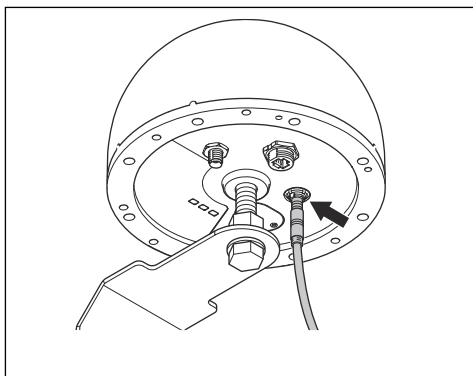

17.3.4.3 Slik installerer du referansestasjonen på en stolpe

1. Fest stolpen godt til en vegg, toppen på et tak eller til bakken. Pass på at stolpen ikke kan bevege seg eller flyttes på ved et uhell.
2. Plasser de to stolpebrakettene rundt stolpen.
3. Bruk 4 skiver og 4 skruer til å feste stolpebrakettene til stolpen.

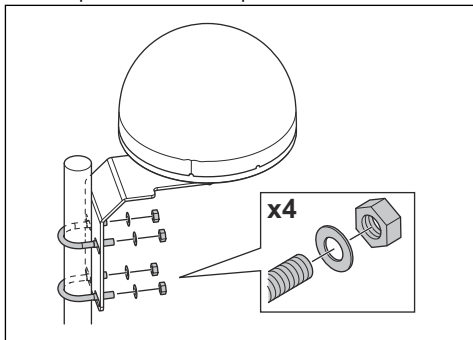

4. Koble lavspenningskabelen til adapterkabelen og strømforsyningen. Se *Slik finner du ut hvor du skal plassere strømforsyningen på side 180*.
5. Fest lavspenningskabelen til stolpen fra referansestasjonen og til strømforsyningen med kabelstrips.



OBS: Hvis lavspenningskabelen ikke er godt festet med kabelstrips, kan den bli skadet av sterk vind.

6. Plasser strømforsyningen 30-200 cm /1-6.5 fot over bakken. Se *Slik finner du ut hvor du skal plassere strømforsyningen på side 180*.
7. Koble strømforsyningskabelen til et strømuttak på 100-240 V.

8. Vent til de røde og oransje LED-indikatorlampene lyser. Den blå LED-indikatorlampen må blinke i 3 sekunder og være av i 2 sekunder.

Merk: Se *LED-indikatorlamper på referansestasjonen for feilsøking på side 182* hvis LED-indikatorlampene ikke viser riktig status.

17.3.4.4 Slik monterer du referansestasjonen på en vegg

Merk: På grunn av varierende veggmaterialer følger det ikke med skruer for veggfeste.

1. Hold armen for referansestasjonen på veggen der du skal feste den. Lag fire merker på veggen, der du skal feste fire skruer.

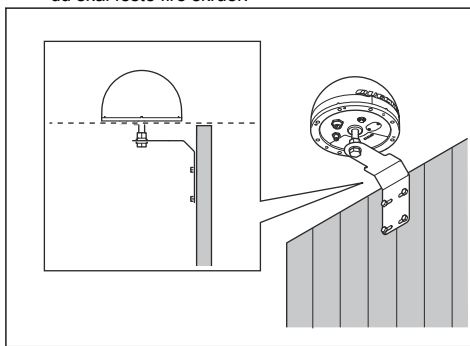

Merk: Hvis referansestasjonen er installert på en vegg, må referansestasjonen være over veggen.

2. Bor fire hull i veggen for de fire skruene.
3. Monter de 4 skruene i hullene i veggen.

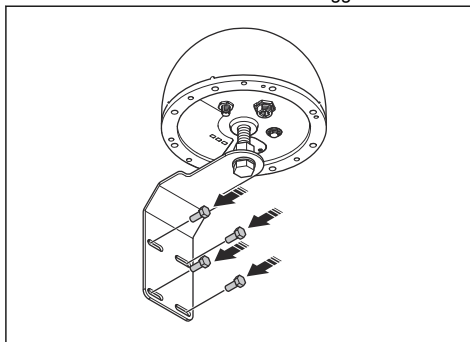

4. Koble lavspenningskabelen til adapterkabelen og strømforsyningen.
5. Fest lavspenningskabelen til veggen fra referansestasjonen og til strømforsyningen med kabelstrips.



OBS: Hvis lavspenningskabelen ikke er godt festet med kabelstrips, kan den bli skadet av sterk vind.



OBS: Produktet må ikke rengjøres med høytrykksspyler. Ikke bruk løsemidler til rengjøringen.

6. Plasser strømforsyningen 30-200 cm /1-6.5 fot over bakken. Se *Slik finner du ut hvor du skal plassere strømforsyningen på side 180.*
7. Koble strømforsyningskabelen til et strømuttak på 100–240 V.
8. Vent til de røde og oransje LED-indikatorlampene lyser. Den blå LED-indikatorlampen må blinke i 3 sekunder og være av i 2 sekunder.

Merk: Se *LED-indikatorlamper på referansestasjonen for feilsøking på side 182* hvis LED-indikatorlampene ikke viser riktig status.

For å få bedre drift og lengre levetid for produktet bør du kontrollere og rengjøre det regelmessig og skifte ut litt deler ved behov.

17.4.1 Vedlikeholdsplan

Vedlikeholdsplanen viser hvordan du utfører service og vedlikehold på produktet. Følg vedlikeholdsplanen for å få bedre drift og øke levetiden til produktet.

X = Du finner instruksjonene i denne bruksanvisningen.

O = Du finner ikke instruksjonene i denne bruksanvisningen. Ta kontakt med en godkjent serviceforhandler.

17.4 Vedlikehold



ADVARSEL: Koble produktet fra strømforsyningen før du utfører vedlikehold eller rengjøring.

Vedlikeholdsplan	Hvert år	Hvert tredje år
Hvis det er nødvendig, kan du rengjøre produktet med en fuktig klut.		X
Undersøk robotklipperen for skader og slitasje.		X
Kontroller servicemeldingene for anbefalte oppgraderinger.	O	

17.5 Feilsøking

17.5.1 LED-indikatorlamper på referansestasjonen for feilsøking

Lys	Årsak	Tiltak
LED-indikatorlampene lyser ikke.	Produktet mottar ikke strøm.	Påse at strømforsyningsenheten er koblet til strømuttaket. Sjekk at alle kablene er koblet til på riktig måte.
Den blå LED-indikatorlampen blinker én gang hvert 5. sekund.	Produktet mottar ikke satellittsignaler.	Kontroller at referansestasjonen er riktig installert. Sørg for at referansestasjonen har fri sikt mot himmelen.
Den oransje LED-indikatorlampen er av.	Referansestasjonen har ikke mobilforbindelse til Husqvarna Cloud.	Start produktet på nytt. Hvis problemet vedvarer, må du ta kontakt med en Husqvarna-serviceforhandler.

17.6 Oppbevaring og kassering

17.6.1 Oppbevaring

Husqvarna anbefaler å la referansestasjonen være utendørs i vintersesongen. Hold referansestasjonen koblet til strømforsyningen.

17.6.2 Kassering

EU-direktiv 2012/19/EU om avfall fra elektrisk og elektronisk utstyr (WEEE) krever at gamle elektriske husholdningsapparater ikke skal kastes som vanlig usortert kommunalt avfall. Gamle apparater må samles inn separat for å optimalisere gjenvinningen og resirkuleringen av materialene de inneholder, og for å redusere helse- og miljøpåvirkningen. Symbolet

med en søppeldunk med kryss over på produktet er en påminnelse om at det må samles inn separat når det skal kastes. Forbrukere må kontakte lokale myndigheter eller forhandlere for å få informasjon om riktig håndtering av gamle apparater som skal kastes.



Merk: Symbolet vises på produktet eller produktets emballasje.

17.7 Tekniske data

Dimensjoner	
Bredde, cm/tommer.	22/8,7
Høyde, cm/tommer.	15/5,9
Vekt, referansestasjon, kg/pund.	2,1/4,6
Vekt, arm, kg/pund.	1,1/2,4
Produktinformasjon	
Type strømforsyningsenhet	AP-40BAA
Inngangseffekt, strømforsyning, V AC	100–240
Utgangseffekt, strømforsyning, V DC	28
Utgangseffekt, strømforsyning, A	1,3
Lengde på lavspenkabel, m/fot	20/66
IP-kode, referansestasjon	IP67
IP-kode, strømforsyningsenhet	IP44
Strømförbruk, W	≤ 2,5
Mobil tilkobling	
Frekvensbåndstøtte	LTE-FDD: B1/2/3/4/5/7/8/12/13/18/19/20/25/26/28/66
	LTE-TDD: B34/38/39/40/41
	WCDMA: B1/2/4/5/6/8/19
	GSM/EDGE: B2/3/5/8
Wi-Fi	
Frekvensbåndstøtte	Kanal 1–11 (2412–2462 MHz)
	Kanal 12–13 (2467–2472 MHz)
Frekvensbånd for drift, MHz	2402–2480
Maks. overført effekt, dBm	18

GNSS		
Systemer og frekvenser som støttes	GPS	L1 C/A, L2C, L5
	GLONASS	L1, L2
	Galileo	E1, E5a, E5b, E6
	BDS	B1I, B1C, B2a, B2b, B2I, B3I
	QZSS	L1 C/A, L2C, L5, L6
	NavIC	L5

Det kan ikke garanteres full kompatibilitet mellom produktet og andre typer trådløse systemer, for eksempel fjernkontroller og radiosendere.

17.8 samsvarserklæring

17.8.1 EU-samsvarserklæring (original)

EU Declaration of Conformity (DoC)

We, Quectel Wireless Solutions Co., Ltd.

Add: No. 8 Waipojing Road, Sijing Town, Songjiang District, Shanghai 201601, China

Tel: +86 21 51086236

Fax: +86 21 51086236

Declare under our sole responsibility that the product:

Product name: EPOS® Reference Station RS 4G

Trade name: Husqvarna

Type or model: EPOS RS 4G

Country of Origin: China

to which this declaration relates is in conformity with the essential requirements and other relevant requirements of the RE Directive (2014/53/EU) and EU Directive 2011/65/EU(RoHS2.0).

The product is compliant with the following standards and/or other normative documents:

SAFETY (art 3.1.a): EN IEC 62368-1

EMC (art 3.1.b): EN 55032, EN 55035, EN 301 489-1, EN 301 489-17, EN 301 489-19, EN 301 489-52

SPECTRUM (art 3.2): EN 300 328, EN 303 413, EN 301 511, EN 301 908-1, EN 301 908-2, EN 901 908-13

HEALTH (art 3.1.a): EN 62311: 2020

CYBERSECURITY (art 3.3d,3.3e): EN 18031-1, EN 18031-2

RoHS 2.0: EN IEC63000:2018

EU Representative:

Company Name: UAB BREITTO

Address: BAUBLIU G. 3 92384 DARGUZIU K. LITHUANIA

Contact information: JASON KER, 00372 5700 3490 (Tel.), rep.bridg@gmail.com (e-Mail)

UK Representative:

Company Name: Stars Dreams Ltd

Address: 21 GREAT TOWER ST LONDON UNITED KINGDOM

Contact information: JASON KER, +44 7956426079 (Tel.), rep.bridg@gmail.com (e-Mail)

Signed for and on behalf of:



Signature of authorized person: Windy Fang

Title: GNSS Director

Date of issue: 2026/02

17.8.2 EU-samsvarserklæring (oversettelse)

Vi, Quectel Wireless Solutions Co., Ltd.

Adresse: No. 8 Waipojing Road, Sijing Town, Songjiang District, Shanghai 201601, Kina.

Tlf.: +86 21 51086236

Faks: +86 21 51086236

erklærer på eget ansvar at produktet

Produktnavn: EPOS® Reference Station RS 4G

Handelsnavn: Husqvarna

Type eller modell: EPOS RS 4G

Opprinnelsesland: Kina

som denne erklæringen gjelder for, er i samsvar med de grunnleggende kravene og andre relevante krav i RE-direktivet (2014/53/EU) og EU-direktiv 2011/65/EU (RoHS 2.0).

Produktet samsvarer med følgende standarder og/eller andre normative dokumenter:

SAFETY (art 3.1.a): EN IEC 62368-1

EMC (art 3.1.b): EN 55032, EN 55035, EN 301 489-1, EN 301 489-17, EN 301 489-19, EN 301 489-52

SPECTRUM (art 3.2): EN 300 328, EN 303 413, EN 301 511, EN 301 908-1, EN 301 908-2, EN 901 908-13

HEALTH (art 3.1.a): EN 62311: 2020

CYBERSECURITY (art 3.3d, 3.3e): EN 18031-1, EN 18031-2

RoHS 2.0: EN IEC63000:2018

Representant i EU:

Firmanavn: UAB BREITTO

Adresse: BAUBLIU G. 3 92384 DARGUZU K. LITAUEN

Kontaktinformasjon: JASON KER, 00372 5700 3490 (tlf.), rep.bridg@gmail.com (e-post)

Representant i Storbritannia:

Firmanavn: Stars Dreams Ltd

Adresse: 21 GREAT TOWER ST LONDON STORBRIANNIA

Kontaktinformasjon: JASON KER, +44 7956426079 (tlf.), rep.bridg@gmail.com (e-post)

Signert for og på vegne av Windy Fang

Signatur av autorisert person: Windy Fang

Tittel: GNSS-direktør

Utgivelsesdato: 2026/02



18 Instrukcja obsługi

18.1 Bezpieczeństwo

18.1.1 Definicje dotyczące bezpieczeństwa

Ostrzeżenia, uwagi i informacje są używane do zwrócenia uwagi na szczególnie ważne sekcje instrukcji obsługi.



OSTRZEŻENIE: Stosują się, gdy istnieje ryzyko poważnych obrażeń lub śmierci operatora albo osób postronnych w wyniku nieprzestrzegania instrukcji obsługi.



UWAGA: Jest używane, gdy istnieje ryzyko uszkodzenia materiałów lub urządzenia w wyniku nieprzestrzegania instrukcji obsługi.

Uwaga: Stosują się, aby przekazać więcej informacji, które są przydatne w danej sytuacji.

18.1.2 Ogólne zasady bezpieczeństwa



OSTRZEŻENIE: Przed rozpoczęciem użytkowania urządzenia przeczytać poniższe ostrzeżenia.

- Niniejsze urządzenie spełnia wymogi UE (2014/53/UE art. 3.1a) w sprawie ograniczenia narażenia osób na oddziaływanie pól elektromagnetycznych w celu ochrony zdrowia. Urządzenie jest zgodne ze specyfikacją RF w przypadku używania w odległości 20 cm / 8 cali od ciała.
- Przestrzegać krajowych przepisów dotyczących bezpieczeństwa elektrycznego.
- Produkt jest przeznaczony wyłącznie do użytku z zasilaczem dostarczonym przez firmę Husqvarna.
- Urządzenie może być używane tylko z wyposażeniem zalecanym przez producenta. Wszelkie inne sposoby użycia są nieprawidłowe. Należy dokładnie przestrzegać wskazówek producenta dot. użytkowania/konserwacji.
- Urządzenie mogą obsługiwać, konserwować oraz naprawiać jedynie osoby posiadające odpowiednią wiedzę oraz znające wymogi bezpieczeństwa. Przed uruchomieniem urządzenia należy dokładnie przeczytać instrukcję obsługi i upewnić się, że wszystkie wskazówki zostały zrozumiane.

- Husqvarna nie gwarantuje pełnej kompatybilności pomiędzy kosiarką zautomatyzowaną a innego typu systemami bezprzewodowymi, takimi jak piloty zdalnego sterowania, nadajniki radiowe, aparaty słuchowe dla niedosłyszących, podziemne elektryczne ogrodzenia dla zwierząt itp.
- Nie wolno wprowadzać zmian w oryginalnej konstrukcji urządzenia. Wszelkie modyfikacje są dokonywane na własne ryzyko.
- Przed uruchomieniem urządzenia należy je sprawdzić pod kątem ewentualnych uszkodzeń. Nie używać uszkodzonego urządzenia.
- Temperatura pracy wynosi od -30°C do 60°C / od -22°F do 140°F. Temperatura przechowywania wynosi od -30°C do 80°C / od -22°F do 176°F.

18.1.3 Instrukcje bezpieczeństwa dotyczące instalacji



OSTRZEŻENIE: Przed rozpoczęciem użytkowania urządzenia przeczytać poniższe ostrzeżenia.

- Nie umieszczać zasilacza w miejscu, w którym może zostać zalany wodą. Nie umieszczać zasilacza na podłożu.
- Nie zamykać zasilacza w obudowie. Skraplająca woda może uszkodzić zasilacz i zwiększa ryzyko porażenia prądem.
- Istnieje ryzyko porażenia prądem. Zasilacz podłączać tylko do gniazda ściennego chronionego wyłącznikiem różnicowoprądowym (RCD). Dotyczy Stanów Zjednoczonych/Kanady. Jeśli źródło zasilania znajduje się na zewnątrz: Istnieje ryzyko porażenia prądem. Zainstalować tylko w gnieździe (RCD) klasy A GFCI, które ma osłonę odporną na działanie warunków atmosferycznych, niezależnie od tego, czy wtyk jest włożony, czy wyciągnięty.
- Upewnić się, że wtyczki przewodu niskiego napięcia i zasilacza są czyste i suche przed ich podłączeniem.
- Podczas montażu stacji referencyjnej istnieje ryzyko upadku przedmiotów. Może to doprowadzić do doznania obrażeń.
- Aby uniknąć uszkodzenia przewodów, przewód zasilający oraz przedłużacz muszą znajdować się poza obszarem pracy.
- W przypadku montażu stacji referencyjnej na dużej wysokości istnieje ryzyko upadku. Podczas montażu stacji referencyjnej należy upewnić się, że pozycja przyjęta przez osobę montującą stację jest stabilna.

18.1.4 Instrukcje bezpieczeństwa dotyczące konserwacji



OSTRZEŻENIE: Przed rozpoczęciem użytkowania produktu przeczytać następujące ostrzeżenia.

- Przed przystąpieniem do czyszczenia lub konserwacji należy odłączyć urządzenie od zasilania.

18.1.5 W czasie burzy

W celu zmniejszenia ryzyka uszkodzenia podzespołów elektrycznych stacji referencyjnej w przypadku wystąpienia burzy zaleca się odłączenie zasilania stacji referencyjnej. Zasilanie można podłączyć ponownie, gdy nie ma ryzyka wystąpienia burzy.

18.1.6 Cyberbezpieczeństwo

Zalecenia dotyczące bezpieczeństwa:

- Urządzenia nie należy konfigurować ani obsługiwać w niezauważanych ani publicznych sieciach Wi-Fi.

18.1.6.1 Usługi zewnętrzne

Te usługi są dostępne za pośrednictwem interfejsów sieciowych:

18.2 Wstęp

Numer seryjny:
Hasło:

Numer seryjny znajduje się na tabliczce znamionowej produktu oraz na opakowaniu produktu. Numeru seryjnego należy użyć w celu rejestracji produktu na stronie www.husqvarna.com.

18.2.1 Pomoc techniczna

Aby uzyskać pomoc techniczną i informacje dotyczące zaawansowanych ustawień produktu, należy skontaktować się z punktem serwisowym Husqvarna. Hasło produktu jest niezbędne do wprowadzenia zaawansowanych ustawień urządzenia.

18.2.2 Opis produktu

Uwaga: Firma Husqvarna regularnie aktualizuje wygląd oraz sposób działania urządzeń.

Produkt jest stacją referencyjną, która odbiera sygnały satelitarne i przesyła dane korekcyjne do robota koszącego. Dane korekcyjne mogą być przesyłane do robota za pośrednictwem łączności radiowej lub komórkowej. Jedną stacją referencyjną można wykorzystać do obsługi kilku kosiarek zautomatyzowanych.

- Usługi serwera: Umożliwiają bezpieczne zarządzanie i konfigurację urządzenia poprzez uwierzytelniony dostęp za pomocą portalu internetowego, a także wymianę danych telemetrycznych.
- Usługa aktualizacji oprogramowania sprzętowego: Ta usługa wysyła do urządzenia nowe oprogramowanie sprzętowe w trybie łączności bezprzewodowej (FOTA). Aktualizacje zapewniają utrzymywanie najnowszych wersji zabezpieczeń i funkcji urządzenia.

18.1.6.2 Interfejs Wi-Fi

Funkcja Wi-Fi Direct służy do zarządzania urządzeniami lokalnymi. Połączenia Wi-Fi są chronione osobistymi protokołami szyfrowania WPA/WPA2. Do zalogowania się wymagane są nazwa użytkownika i hasło.

18.1.6.3 Interfejs komórkowy

Interfejs komórkowy obsługuje aktualizacje oprogramowania sprzętowego, zarządzanie urządzeniami i wysyłanie danych korekcyjnych. Produkt korzysta ze standardowych w branży protokołów, aby zapewnić bezpieczeństwo połączeń komórkowych.

Urządzenie jest wyposażone w kartę SIM do komunikacji komórkowej. Aby skorzystać z lokalnej karty SIM, należy skontaktować się z autoryzowanym serwisem Husqvarna.

18.2.3 Opis systemu

System EPOS® obejmuje kosiarkę zautomatyzowaną, stację ładującą i stację referencyjną. Zautomatyzowana kosiarka i stacja referencyjna odbierają sygnały satelitarne służące do pozycjonowania. Stacja referencyjna jest stacjonarna i przesyła dane korekcyjne do kosiarki zautomatyzowanej w celu uzyskania dokładnej pozycji kosiarki. Obszar roboczy jest tworzony wirtualnie w aplikacji poprzez zdalne przemieszczenie produktu i dodawanie punktów, które utworzą mapę w aplikacji.

18.2.4 Przegląd urządzenia

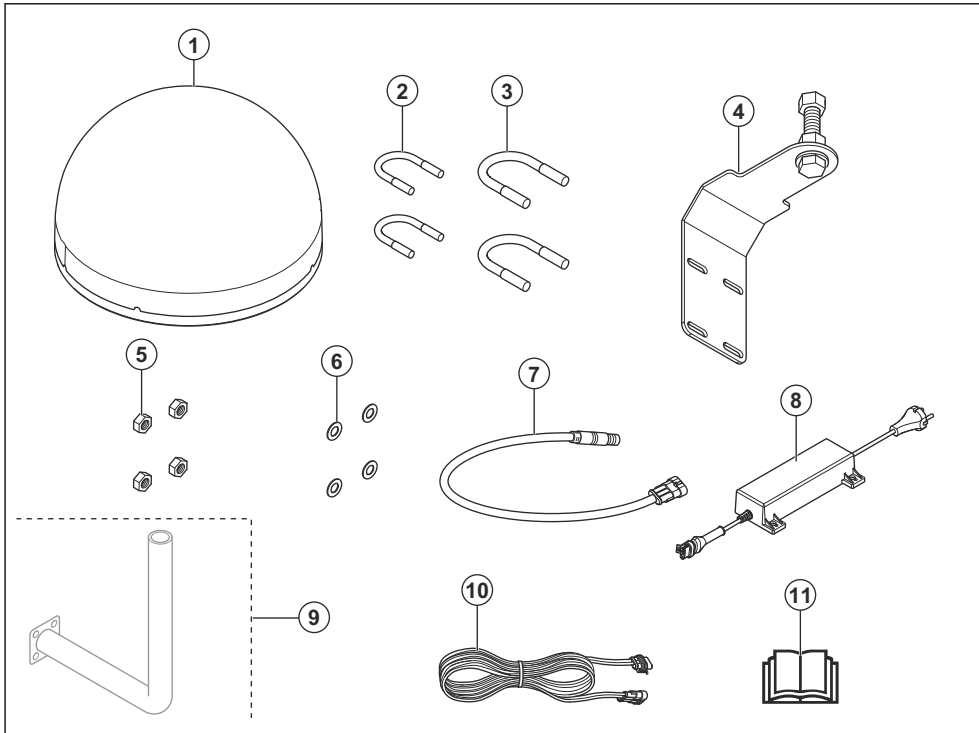

- | | |
|--|--|
| <ol style="list-style-type: none"> 1. Stacja referencyjna 2. Obejma do słupków o średnicy 33–38 mm / 1,3–1,5 cala 3. Obejma do słupków o średnicy 39–55 mm / 1,5–2,2 cala 4. Wspornik 5. Nakrętki 6. Podkładki 7. Adapter | <ol style="list-style-type: none"> 8. Zasilacz³⁵ 9. Wspornik do montażu ściennego³⁶ 10. Przewód niskiego napięcia 11. Instrukcja obsługi |
|--|--|

18.2.5 Wskaźnik LED stacji referencyjnej podczas działania

W poniższej tabeli opisano stany diod LED produktu, gdy działa on prawidłowo.

Stan wskaźnika LED	Opis
Czerwona stała dioda LED.	Urządzenie jest włączone i ma zasilanie.
Pomarańczowa stała dioda LED.	Urządzenie ma połączenie komórkowe z chmurą Husqvarna.
Niebieska dioda LED miga przez 3 sekundy, a następnie świeci przez 2 sekundy.	Produkt odbiera sygnały satelitarne.

³⁵ Wygląd może różnić się w zależności od rynku.

³⁶ Nabywany oddzielnie.

18.2.6 Symbole znajdujące się na produkcie

Są to symbole, które można znaleźć na produkcie. Upewnij się, że je rozumiesz.



Niniejsze urządzenie spełnia wymogi dyrektyw obowiązujących na terenie UE.



Wyrzucanie urządzenia ze zwykłymi odpadami pochodzącymi z gospodarstwa domowego jest zabronione. Należy przestrzegać przepisów krajowych i korzystać z lokalnego systemu recyklingu.

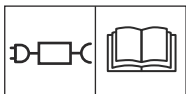

Należy używać odłączanego zasilacza sieciowego określonego na tabliczce znamionowej obok symbolu.

Uwaga: Pozostałe symbole/naklejki samoprzylepne umieszczone na produkcie dotyczą wymogów związanych z certyfikatami w niektórych krajach.

18.2.7 Uszkodzenie produktu

Nie odpowiadamy za uszkodzenia naszego produktu, w przypadku gdy:

- produkt jest nieprawidłowo naprawiany.
- produkt jest naprawiany przy użyciu części niepochodzących od producenta lub niezatwierdzonych przez producenta.
- produkt jest wyposażony w akcesoria nie pochodzące od producenta lub niezatwierdzone przez producenta.
- produkt nie jest naprawiany w autoryzowanym centrum serwisowym lub przez autoryzowaną placówkę.

18.3 Instalacja

18.3.1 Wprowadzenie — montaż



OSTRZEŻENIE: Przed zmontowaniem produktu należy zapoznać się z rozdziałem dotyczącym bezpieczeństwa.



UWAGA: Używać oryginalnych części zamiennych i materiałów montażowych.

Uwaga: Więcej informacji na temat montażu znajduje się w części www.husqvarna.com.

18.3.2 Umieszczenie stacji referencyjnej



UWAGA: Jeśli w pobliżu znajduje się piorunochron, nie należy montować stacji referencyjnej powyżej piorunochronu.



UWAGA: Nie montować stacji referencyjnej na maszcie flagowym. Ruch stacji referencyjnej będzie miał wpływ na dane korekcyjne przesyłane do produktu, które mają na celu ustalenie dokładnej pozycji.

- Stację referencyjną należy zamontować na nieruchomym obiekcie, który się nie porusza ani nie obraca.
- Stację referencyjną należy zamontować na słupku lub na ścianie. Aby można było zamontować stację referencyjną, słupek musi mieć średnicę 33–35 mm / 1,3–2,2 cala.
- Upewnij się, że stacja referencyjna ma pełny widok nieba. Upewnij się, że niebo nie jest zasłonięte we wszystkich kierunkach powyżej kąta odcięcia horyzontu 10°.

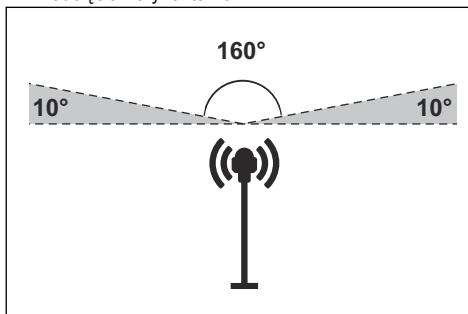

Uwaga: Jeśli wspornik stacji referencyjnej jest zamontowany na ścianie, stacja referencyjna musi znajdować się nad ścianą. W ścianie nie mogą znajdować się metalowe elementy.

- Stację referencyjną należy zamontować na minimalnej wysokości 2,5 m / 8 stóp.
- Odległość między stacją referencyjną a urządzeniem nie może przekraczać 25 km / 16 mil.
- Stację referencyjną należy zainstalować w obszarze z zasięgiem sieci komórkowej.

- Upewnić się, że robot koszący ma zasięg sieci komórkowej we wszystkich obszarach trawnika, w których pracuje.

18.3.3 Określanie lokalizacji zasilacza



OSTRZEŻENIE: Nie skracać przewodu niskiego napięcia. Istnieje ryzyko porażenia prądem elektrycznym.



UWAGA: Należy upewnić się, że noże kosiarki zautomatyzowanej nie przecinają przewodów zasilających.

- Umieścić zasilacz w obszarze, który jest zadaszony i zabezpieczony przed słońcem i deszczem.
- Ustawić zasilacz w obszarze o odpowiednim przepływie powietrza.
- Podczas podłączania zasilacza do gniazda zasilania użyć wyłącznika różnicowoprądowego (RCD).
- W razie potrzeby należy przedłużyć przewód niskiego napięcia. Przewód niskiego napięcia można przedłużyć do 100 m / 328 stóp.

18.3.4 Montaż urządzenia

Przeczytać ze zrozumieniem instrukcje dotyczące stacji referencyjnej. Patrz *Instalacja na stronie 190*.

Przeczytać instrukcję obsługi kosiarki zautomatyzowanej, którą należy obsługiwać się także w przypadku stacji referencyjnej.

Stację referencyjną można zamontować na słupku lub na ścianie.



UWAGA: Ruch stacji referencyjnej będzie miał wpływ na dane korekcyjne przesyłane do produktu, które mają na celu ustalenie dokładnej pozycji. Stacja referencyjna musi być dokładnie zamontowana na słupku lub ścianie.



UWAGA: Elementy na mapie zmienią położenie po przesunięciu stacji referencyjnej. Należy dostosować położenie elementów na mapie lub ponownie przeprowadzić instalację w Husqvarna Fleet Services™.



UWAGA: W przypadku demontażu stacji referencyjnej nie należy zdejmować wspornika ze słupka ani ściany. Wspornik powinien pozostać na słupku lub ścianie.

Następnie można ponownie ustawić stację referencyjną w tym samym położeniu.



UWAGA: Aby odłączyć kabel adaptera od stacji referencyjnej, należy pociągnąć metalową część w dół. Nie ciągnąć za przewody.

18.3.4.1 Narzędzia instalacyjne

- Klucz nasadowy 13 mm
- Klucz nasadowy 24 mm

18.3.4.2 Montaż stacji referencyjnej na wsporniku

1. Umieścić stację referencyjną na śrubie wspornika.
2. Obracać śrubę wspornika do oporu — śruba powinna dotknąć wewnętrznej dolnej części stacji referencyjnej.
3. Za pomocą klucza nasadowego zamocować stację referencyjną na śrubie za pomocą nakrętki.

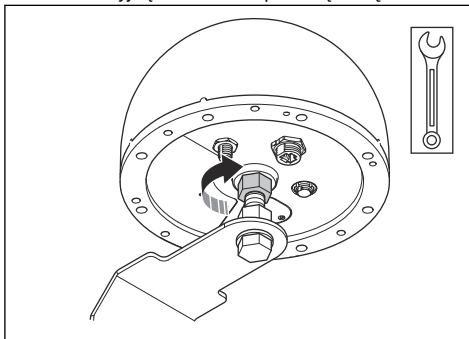

4. Aby wyrównać wspornik, wyregulować śrubę i nakrętkę za pomocą klucza nasadowego. Upewnić się, że wskaźniki LED są widoczne z ziemi i że można podłączyć kabel adaptera.

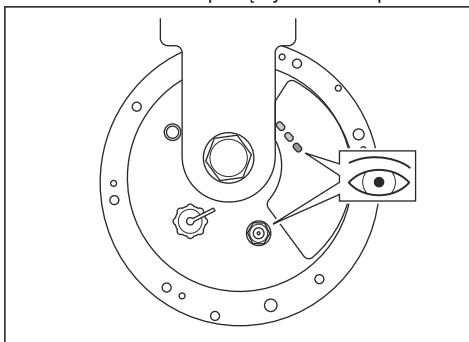

5. Gdy wspornik znajdzie się we właściwym położeniu, dokręcić nakrętkę wspornika.
6. Podłączyć kabel adaptera do stacji referencyjnej.

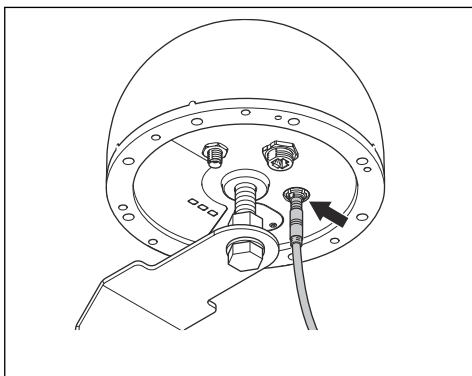

18.3.4.3 Montaż stacji referencyjnej na słupku

1. Dokładnie przymocować słupek do ściany, dachu lub podłoża. Upewnić się, że słupek nie porusza się ani nie może zostać przypadkowo przesunięty.
2. Umieścić 2 obejmę wokół słupka.
3. Za pomocą 4 podkładek i 4 śrub przymocować obejmę do słupka.

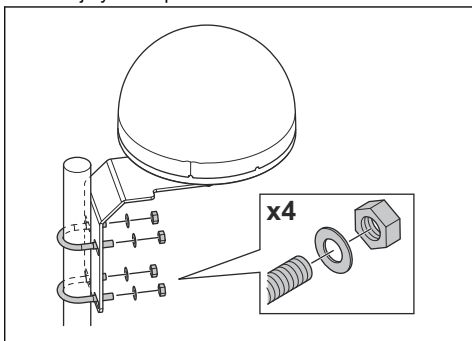

4. Podłączyć przewód niskiego napięcia do kabla adaptera i źródła zasilania. Patrz *Określanie lokalizacji zasilacza na stronie 191*.
5. Przymocować przewód niskiego napięcia do słupka za pomocą opasek kablowych od stacji referencyjnej do zasilacza.



UWAGA: Jeśli przewód niskiego napięcia nie jest dobrze przymocowany opaskami zaciskowymi, może ulec uszkodzeniu w przypadku silnego wiatru.

6. Umieścić zasilacz 30-200 cm / 1-6.5 stopy nad podłożem. Patrz *Określanie lokalizacji zasilacza na stronie 191*.
7. Podłączyć przewód zasilający do gniazda zasilania 100-240 V.

8. Poczekać, aż zaświecą się czerwone i pomarańczowe wskaźniki LED. Niebieski wskaźnik LED musi migać przez 3 sekundy, a następnie wyłączyć się na 2 sekundy.

Uwaga: Jeśli wskaźniki LED nie wskazują prawidłowego stanu, patrz *Wskaźnik LED na stacji referencyjnej podczas rozwiązywania problemów na stronie 194*.

18.3.4.4 Montaż stacji referencyjnej na ścianie

Uwaga: Ze względu na różnice w materiałach, z których mogą być wykonane ściany, śruby montażowe do ścian nie są dołączone w zestawie.

1. Przyłożyć ramię stacji referencyjnej do ściany, w miejscu, w którym ma zostać zamontowane. Wykonać 4 oznaczenia na ścianie w miejscach, gdzie zostaną wkręcone 4 śruby.

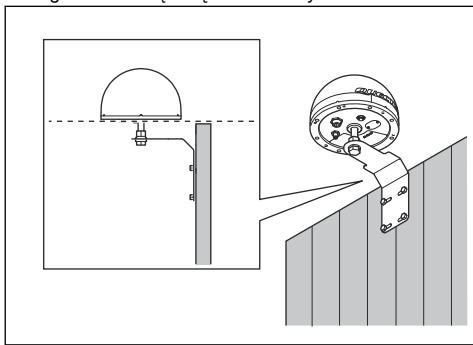

Uwaga: Jeśli stacja referencyjna jest zamontowana na ścianie, musi ona znajdować się nad górną krawędzią ściany.

2. Wywiercić 4 otwory w ścianie na 4 śruby.
3. Wkręcić 4 śruby w otwory w ścianie.

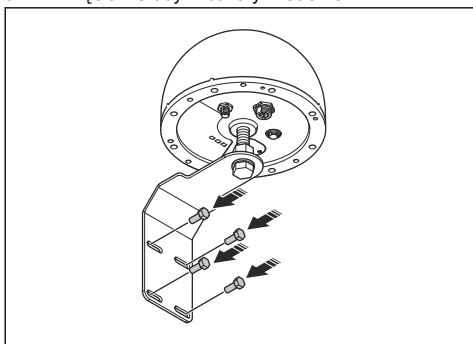

4. Podłączyć przewód niskiego napięcia do kabla adaptera i źródła zasilania.
5. Przymocować przewód niskiego napięcia do ściany za pomocą opasek kablowych od stacji referencyjnej do zasilacza.



UWAGA: Jeśli przewód niskiego napięcia nie jest dobrze przymocowany opaskami zaciskowymi, może ulec uszkodzeniu w przypadku silnego wiatru.

6. Umieścić zasilacz 30-200 cm / 1-6.5 stopy nad podłożem. Patrz *Określanie lokalizacji zasilacza na stronie 191*.
7. Podłączyć przewód zasilający do gniazda zasilania 100–240 V.
8. Poczekać, aż zaświecą się czerwone i pomarańczowe wskaźniki LED. Niebieski wskaźnik LED musi migać przez 3 sekundy, a następnie wyłączyć się na 2 sekundy.

Uwaga: Jeśli wskaźniki LED nie wskazują prawidłowego stanu, patrz *Wskaźnik LED na stacji referencyjnej podczas rozwiązywania problemów na stronie 194*.

18.4 Konserwacja



OSTRZEŻENIE: Przed przystąpieniem do czynności konserwacyjnych lub czyszczenia należy odłączyć produkt od zasilania.



UWAGA: Nie używać myjek wysokociśnieniowych do czyszczenia urządzenia. Nie używać rozpuszczalników do czyszczenia.

W celu zapewnienia lepszej pracy i dłuższego okresu eksploatacji urządzenia należy je regularnie czyścić i wymieniać zużyte części.

18.4.1 Plan konserwacji

Harmonogram konserwacji pokazuje sposób serwisowania i konserwacji urządzenia. W celu zapewnienia lepszego działania i wydłużenia okresu eksploatacji urządzenia należy przestrzegać harmonogramu konserwacji.

X = zalecenia są zawarte w niniejszej instrukcji obsługi.

O = zalecenia nie zostały zawarte w niniejszej instrukcji obsługi. Skontaktować się z autoryzowanym punktem serwisowym.

Plan konserwacji	Co roku	Co trzy lata
W razie potrzeby oczyścić produkt wilgotną szmatką.		X
Sprawdzić urządzenie pod kątem uszkodzeń i zużycia.		X
Sprawdzić komunikaty serwisowe dotyczące zalecanych aktualizacji.	O	

18.5 Rozwiązywanie problemów

18.5.1 Wskaźnik LED na stacji referencyjnej podczas rozwiązywania problemów

Światło	Przyczyna	Postępowanie
Wskaźniki LED się nie zapalają.	Produkt nie ma zasilania.	Upewnić się, że zasilacz jest podłączony do gniazda zasilania. Upewnić się, że wszystkie przewody są prawidłowo podłączone.
Niebieska dioda LED miga 1 raz co 5 sekund.	Urządzenie nie odbiera sygnałów satelitarnych.	Należy upewnić się, że stacja referencyjna jest prawidłowo zainstalowana. Upewnić się, że stacja referencyjna ma pełny widok na niebo.
Pomarańczowa dioda LED nie świeci.	Stacja referencyjna nie ma połączenia komórkowego z chmurą Husqvarna.	Ponownie uruchomić urządzenie. Jeśli problem nie ustępuje, skontaktować się z punktem serwisowym Husqvarna.

18.6 Przechowywanie i utylizacja

18.6.1 Przechowywanie

Husqvarna zaleca pozostawianie stacji referencyjnej na zewnątrz w sezonie zimowym. Nie odłączać zasilania od stacji referencyjnej.

18.6.2 Utylizacja

Zgodnie z dyrektywą europejską 2012/19/UE w sprawie zużytego sprzętu elektrycznego i elektronicznego (WEEE) stare domowe urządzenia elektryczne nie mogą być wyrzucane do normalnego, niesortowanego strumienia odpadów komunalnych. Stare urządzenia muszą być zbierane oddzielnie w celu optymalizacji odzysku i recyklingu materiałów, które zawierają, oraz zmniejszenia wpływu na zdrowie ludzi i środowisko.

Przekreślony symbol „pojemnika na kółkach” na produkcie przypomina o obowiązku segregacji odpadów podczas utylizacji urządzenia. Konsumenci powinni skontaktować się z lokalnym urzędem lub sprzedawcą detalicznym w celu uzyskania informacji na temat prawidłowej utylizacji starego urządzenia.



Uwaga: Symbol widoczny jest na urządzeniu lub opakowaniu produktu.

18.7 Dane techniczne

Wymiary	
Szerokość, cm / cale	22 / 8,7
Wysokość, cm / cale	15 / 5,9
Masa, stacja referencyjna kg / funty	2,1 / 4,6
Masa, ramię kg / funty	1,1 / 2,4

Dane urządzenia	
Typ zasilacza	AP-40BAA
Wejściowe napięcie zasilania, V AC	100–240
Wyjściowe napięcie zasilania, V DC	28
Wyjściowe napięcie zasilania, A	1,3
Przewód niskiego napięcia, długość m / stopy	20 / 66
Kod IP stacji referencyjnej	IP67
Kod IP zasilacza	IP44
Pobór mocy, W	≤2,5

Łączność komórkowa	
Obsługiwane zakresy częstotliwości	LTE-FDD: B1/2/3/4/5/7/8/12/13/18/19/20/25/26/28/66
	LTE-TDD: B34/38/39/40/41
	WCDMA: B1/2/4/5/6/8/19
	GSM/EDGE: B2/3/5/8

Wi-Fi	
Obsługiwane zakresy częstotliwości	Kanał 1–11 (2412–2462 MHz)
	Kanał 12–13 (2467–2472 MHz)
Zakres częstotliwości roboczych, MHz	2402–2480
Maksymalna przekazywana moc, dBm	18

GNSS		
Obsługiwane systemy i częstotliwość	GPS	L1 C/A, L2C, L5
	GLONASS	L1, L2
	Galileo	E1, E5a, E5b, E6
	BDS	B1I, B1C, B2a, B2b, B2I, B3I
	QZSS	L1 C/A, L2C, L5, L6
	NavIC	L5

Nie można zagwarantować pełnej kompatybilności pomiędzy urządzeniem a systemami bezprzewodowymi innego typu, takimi jak piloty zdalnego sterowania i nadajniki radiowe.

18.8 Deklaracja zgodności

18.8.1 Oryginalna Deklaracja zgodności UE

EU Declaration of Conformity (DoC)

We, Quectel Wireless Solutions Co., Ltd.

Add: No. 8 Waipojing Road, Sijing Town, Songjiang District, Shanghai 201601, China

Tel: +86 21 51086236

Fax: +86 21 51086236

Declare under our sole responsibility that the product:

Product name: EPOS® Reference Station RS 4G

Trade name: Husqvarna

Type or model: EPOS RS 4G

Country of Origin: China

to which this declaration relates is in conformity with the essential requirements and other relevant requirements of the RE Directive (2014/53/EU) and EU Directive 2011/65/EU(RoHS2.0).

The product is compliant with the following standards and/or other normative documents:

SAFETY (art 3.1.a): EN IEC 62368-1

EMC (art 3.1.b): EN 55032, EN 55035, EN 301 489-1, EN 301 489-17, EN 301 489-19, EN 301 489-52

SPECTRUM (art 3.2): EN 300 328, EN 303 413, EN 301 511, EN 301 908-1, EN 301 908-2, EN 901 908-13

HEALTH (art 3.1.a): EN 62311: 2020

CYBERSECURITY (art 3.3d,3.3e): EN 18031-1, EN 18031-2

RoHS 2.0: EN IEC63000:2018

EU Representative:

Company Name: UAB BREITTO

Address: BAUBLIU G. 3 92384 DARGUZIU K. LITHUANIA

Contact information: JASON KER, 00372 5700 3490 (Tel.), rep.bridg@gmail.com (e-Mail)

UK Representative:

Company Name: Stars Dreams Ltd

Address: 21 GREAT TOWER ST LONDON UNITED KINGDOM

Contact information: JASON KER, +44 7956426079 (Tel.), rep.bridg@gmail.com (e-Mail)

Signed for and on behalf of:



Signature of authorized person: Windy Fang

Title: GNSS Director

Date of issue: 2026/02

18.8.2 Przetłumaczona Deklaracja zgodności UE

My, firma Quectel Wireless Solutions Co., Ltd.

Adres: No. 8 Waipojing Road, Sijing Town, Songjiang District, Shanghai 201601, Chiny.

Tel. +86 21 51086236

Faks: +86 21 51086236

Deklarujemy z pełną odpowiedzialnością, że produkt:

Nazwa produktu: Stacja referencyjna EPOS® RS 4G

Nazwa handlowa: Husqvarna

Typ lub model: EPOS RS 4G

Kraj pochodzenia: Chiny

którego dotyczy niniejsza deklaracja, jest zgodny z zasadniczymi wymaganiami i innymi odpowiednimi wymaganiami dyrektywy RE (2014/53/UE) oraz dyrektywy UE 2011/65/UE (RoHS2.0).

Produkt jest zgodny z następującymi normami i/lub innymi dokumentami normatywnymi:

BEZPIECZEŃSTWO (art. 3.1.a): EN IEC 62368-1

EMC (art. 3.1.b): EN 55032, EN 55035, EN 301 489-1, EN 301 489-17, EN 301 489-19, EN 301 489-52

SPEKTRUM (art. 3.2): EN 300 328, EN 303 413, EN 301 511, EN 301 908-1, EN 301 908-2, EN 901 908-13

ZDROWIE (art. 3.1.a): Norma EN 62311: 2020

BEZPIECZEŃSTWO CYBERNETYCZNE (art. 3.3d, 3.3e): EN 18031-1, EN 18031-2

RoHS 2.0: EN IEC63000:2018

Przedstawiciel w UE:

Nazwa firmy: UAB BREITTO

Adres: BAUBLIU G. 3 92384 DARGUZU K. LITWA

Dane kontaktowe: JASON KER, 00372 5700 3490 (telefon), rep.bridg@gmail.com (adres e-mail)

Przedstawiciel w Wielkiej Brytanii:

Nazwa firmy: Stars Dreams Ltd

Adres: 21 GREAT TOWER ST LONDON WIELKA BRYTANIA

Dane kontaktowe: JASON KER, +44 7956426079 (telefon), rep.bridg@gmail.com (adres e-mail)

Podpisano w imieniu i na rzecz: Windy Fang

Podpis osoby upoważnionej: Windy Fang

Tytuł: Dyrektor ds. GNSS

Data wydania: 2026/02



19 Manual do utilizador

19.1 Segurança

19.1.1 Definições de segurança

Os avisos, as precauções e as notas são utilizados para indicar partes especialmente importantes do manual.



ATENÇÃO: utilizado no caso de existir risco de ferimento ou morte para o utilizador ou transeuntes, se não forem respeitadas as instruções do manual.



CUIDADO: utilizado se existir risco de danos para o produto, para outros materiais ou para a área adjacente, se não forem respeitadas as instruções do manual.

Nota: utilizado para disponibilizar informações adicionais necessárias numa determinada situação.

19.1.2 Instruções de segurança gerais



ATENÇÃO: Leia as instruções de aviso que se seguem antes de utilizar o produto.

- Este dispositivo cumpre os requisitos da UE (2014/53/UE, artigo 3.1a) relativos à limitação da exposição do público em geral a campos eletromagnéticos como forma de proteção da saúde. O dispositivo está em conformidade com as especificações de RF quando é utilizado a uma distância de 20 cm/8 pol. do corpo.
- Respeite os regulamentos nacionais sobre a segurança elétrica.
- O produto apenas pode ser utilizado com a unidade de fonte de alimentação fornecida pela Husqvarna.
- O produto apenas pode ser utilizado com o equipamento recomendado pelo fabricante. Todos os outros tipos de utilização são incorretos. As instruções do fabricante, no que diz respeito ao funcionamento/manutenção, devem ser rigorosamente respeitadas.
- A utilização, manutenção e reparação do produto devem apenas ser realizadas por pessoas que estejam familiarizadas com as suas características especiais e os regulamentos de segurança. Leia atentamente as instruções do Manual do utilizador e certifique-se de que compreende o seu conteúdo antes de utilizar o produto.
- A Husqvarna não garante a total compatibilidade entre o produto e outros tipos de sistemas sem

fiões, tais como controlos remotos, transmissores de rádio, anéis de indução magnética, cercas elétricas enterradas para animais ou semelhantes.

- Não é permitido modificar o design original do produto. Todas as modificações são efetuadas por sua própria conta e risco.
- Examine o produto quanto a danos antes de o ligar. Não utilize o produto se este estiver danificado.
- A temperatura de funcionamento é de -30 °C a 60 °C/-22 °F a 140 °F. A temperatura de armazenamento é de -30 °C a 80 °C/-22 °F a 176 °F.

19.1.3 Instruções de segurança para instalação



ATENÇÃO: Leia as instruções de aviso que se seguem antes de utilizar o produto.

- Não coloque a fonte de alimentação numa posição em que exista o risco de ficar molhada. Não coloque a fonte de alimentação no chão.
- Não coloque a fonte de alimentação estante. A água de condensação pode danificar a fonte de alimentação e aumentar o risco de choque elétrico.
- Risco de choque elétrico. Utilize apenas um dispositivo diferencial residual (DDR) para ligar a fonte de alimentação à tomada de parede. Aplicável para os EUA/Canadá. Se a fonte de alimentação estiver instalada no exterior: Risco de choque elétrico. Instale apenas numa tomada GFCI de classe A coberta (RCD) com um invólucro à prova de água com a cobertura da vela do acessório inserida ou removida.
- Certifique-se de que as fichas do cabo de baixa tensão e da unidade de fonte de alimentação estão limpas e secas antes de as ligar.
- Existe o risco de queda de objetos durante a instalação da estação de referência. Isto pode provocar ferimentos.
- O cabo da fonte de alimentação e o cabo de extensão devem estar fora da área de trabalho para evitar danos nos cabos.
- Existe o risco de queda ao instalar a estação de referência numa posição elevada. Certifique-se de que está numa posição estável quando instalar a estação de referência.

19.1.4 Instruções de segurança para manutenção



ATENÇÃO: Leia as instruções de aviso que se seguem antes de utilizar o produto.

- Desligue o produto da fonte de alimentação antes de proceder à limpeza ou manutenção do produto.

19.1.5 Em caso de trovoadas

Para diminuir o risco de danos nos componentes elétricos da estação de referência, recomenda-se desligar a fonte de alimentação da estação de referência, caso exista o risco de trovoadas. Ligue novamente a fonte de alimentação quando não existir risco de trovoadas.

19.1.6 Cibersegurança

Recomendações de segurança:

- Não configure nem utilize o produto em redes Wi-Fi públicas ou não fidedignas.

19.1.6.1 Serviços externos

Estes serviços estão disponíveis através das interfaces de rede:

- Serviços de backend: permitem a gestão e configuração seguras do produto através do acesso autenticado com o portal baseado na Web, bem como a troca de dados de telemetria.
- Serviço de atualização de firmware: este serviço envia o novo firmware através de comunicação sem fios (FOTA) para o produto. Estas atualizações mantêm a segurança do produto e as funções do produto atualizadas.

19.1.6.2 Interface Wi-Fi

O Wi-Fi Direct é utilizado para a gestão de dispositivos locais. As ligações Wi-Fi estão protegidas por protocolos de encriptação pessoal WPA/WPA2. O início de sessão está protegido por um nome de utilizador e uma palavra-passe.

19.1.6.3 Interface de rede móvel

A interface de rede móvel suporta atualizações de firmware, gestão de dispositivos e envio de dados de correção. O produto utiliza protocolos padrão da indústria para tornar as ligações de rede móvel seguras.

19.2 Introdução

Número de série:
Palavra-passe:

O número de série encontra-se na etiqueta de tipo do produto e na embalagem do produto. Utilize o número de série para registar o seu produto em www.husqvarna.com.

19.2.1 Assistência

Para assistência e definições avançadas do produto, contacte o seu distribuidor com assistência técnica da Husqvarna. A palavra-passe do produto é necessária para efetuar definições avançadas do produto.

19.2.2 Descrição do produto

Nota: A Husqvarna atualiza regularmente o aspeto e o funcionamento dos produtos.

O produto é uma estação de referência que recebe sinais de satélite e envia dados de correção para o robô corta-relva. Os dados de correção para o robô corta-relva podem ser enviados através de ligação por rádio ou rede móvel. Pode ser utilizada uma estação de referência para vários robôs corta-relva.

Este produto inclui um cartão SIM para comunicações de rede móvel. Para utilizar um cartão SIM local, contacte um distribuidor com assistência técnica da Husqvarna.

19.2.3 Descrição do sistema

O sistema EPOS® contém um robô corta-relva, uma estação de carregamento e uma estação de referência. O robô corta-relva e a estação de referência recebem sinais de satélite para posicionamento. A estação de referência está parada e envia dados de correção para o robô corta-relva, para obter uma posição exata do corta-relva. A área de trabalho é criada virtualmente numa aplicação através da utilização do produto e da adição de pontos de passagem para criar um mapa.

19.2.4 Vista geral do produto

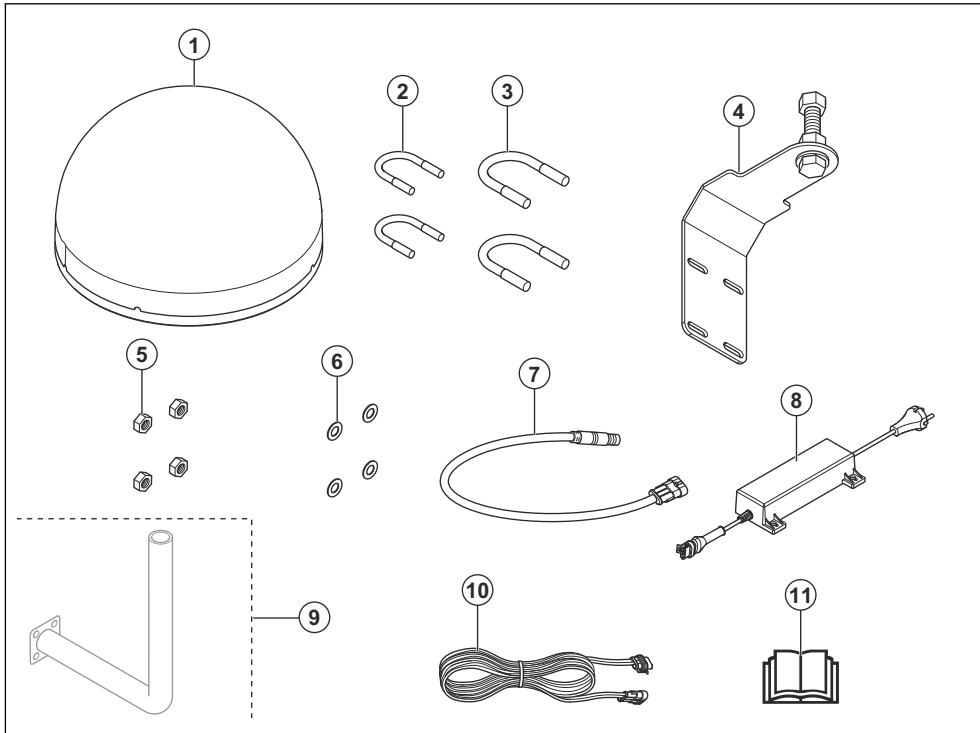

1. Estação de referência
2. Suporte para postes com 33-38 mm/1,3-1,5 pol.
3. Suporte para postes com 39-55 mm/1,5-2,2 pol.
4. Suporte de apoio
5. Porcas
6. Anilhas
7. Cabo adaptador
8. Fonte de alimentação³⁷
9. Suporte de montagem na parede³⁸
10. Cabo de baixa tensão
11. Manual do utilizador

19.2.5 Indicador LED na estação de referência para funcionamento

A tabela abaixo apresenta o estado do LED do produto quando este funciona corretamente.

Estado do indicador LED	Descrição
Luz vermelha constante.	O produto está ligado e tem energia.
Luz laranja constante.	O produto tem uma ligação de rede móvel à nuvem da Husqvarna.
O LED azul pisca durante 3 segundos e, em seguida, apaga-se durante 2 segundos.	O produto recebe sinais de satélite.

19.2.6 Símbolos no produto

Estes símbolos podem ser encontrados no produto. Certifique-se de que os compreende.



O produto está em conformidade com as Diretivas UE aplicáveis.

³⁷ A aparência pode variar dependendo do mercado.

³⁸ Adquirido em separado.



Não é permitido eliminar o produto como lixo doméstico normal. Respeite os regulamentos nacionais e utilize o sistema de reciclagem local.

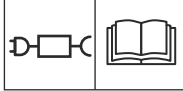

Utilize uma fonte de alimentação amovível conforme especificado na etiqueta de tipo adjacente ao símbolo.

Nota: Os restantes símbolos/autocolantes existentes no produto dizem respeito às exigências de homologação de alguns países.

19.2.7 Danos no produto

Não somos responsáveis por danos no nosso produto se:

- o produto tiver sido incorretamente reparado.
- o produto tiver sido reparado com peças que não sejam do fabricante ou que não sejam aprovadas pelo fabricante.
- o produto tiver um acessório que não seja do fabricante ou que não seja aprovado pelo fabricante.
- o produto não tiver sido reparado por um centro de assistência autorizado ou por uma autoridade aprovada.

19.3 Instalação

19.3.1 Introdução - Instalação



ATENÇÃO: Certifique-se de que lê e compreende o capítulo sobre segurança antes de instalar o produto.



CUIDADO: Utilize material de instalação e peças sobresselentes originais.

Nota: Para mais informações sobre a instalação, consulte www.husqvarna.com.

19.3.2 Analisar onde instalar a estação de referência



CUIDADO: Se existir um para-raios na área, não instale a estação de referência a uma altura superior à do para-raios.



CUIDADO: Não instale a estação de referência num mastro. Os movimentos da estação de referência irão afetar os dados de correção enviados ao produto com a posição exata.

- Instale a estação de referência num objeto fixo que não se consiga deslocar nem rodar.
- Instale a estação de referência num poste ou numa parede. O poste tem de ter 33-55 mm/ 1,3-2,2 pol. de diâmetro para encaixar nas fixações da estação de referência.
- Certifique-se de que a estação de referência tem uma vista desimpedida para o céu. Certifique-se de que existe uma vista desimpedida para o céu sem obscurecimento em todas as direções acima do ângulo de elevação de 10°.

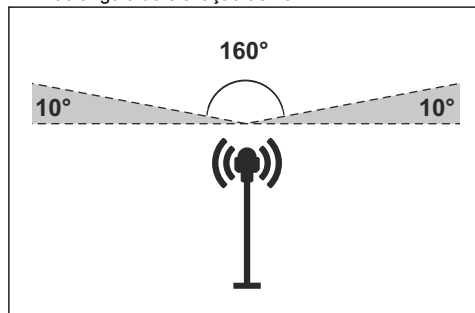

Nota: Se o suporte para a estação de referência estiver instalado numa parede, a estação de referência tem de estar acima da parede. Não pode existir metal na parede.

- Instale a estação de referência a uma altura mínima de 2,5 m/8 pés.
- Certifique-se de que a distância máxima entre a estação de referência e o produto é de 25 km/16 milhas.
- Instale a estação de referência onde exista cobertura de rede móvel.
- Certifique-se de que o robô corta-relva tem cobertura de rede móvel em todas as partes em que opera.

19.3.3 Analisar onde colocar a fonte de alimentação



ATENÇÃO: Não corte o cabo de baixa tensão. Existe risco de choque elétrico.



CUIDADO: Certifique-se de que as lâminas do robô corta-relva não cortam os cabos de alimentação.

- Coloque a fonte de alimentação numa área com telhado e proteção contra o sol e a chuva.
- Coloque a fonte de alimentação numa área com bom fluxo de ar.
- Utilize um dispositivo diferencial residual (DDR) quando ligar a fonte de alimentação à tomada de alimentação.
- Aumente o cabo de baixa tensão, se necessário. O cabo de baixa tensão pode ser aumentado até 100 m/328 pés.

19.3.4 Instalação do produto

Leia e compreenda as instruções sobre a estação de referência. Consulte *Instalação na página 201*.

Leia o manual do operador do robô corta-relva a utilizar em conjunto com a estação de referência.

A estação de referência pode ser instalada num poste ou numa parede.



CUIDADO: Os movimentos da estação de referência irão afetar os dados de correção enviados ao produto com a posição exata. A estação de referência tem de ser instalada com firmeza no poste ou na parede.



CUIDADO: Os itens no mapa mudam de posição se mover a estação de referência. Ajuste os itens no mapa ou efetue novamente a instalação no Husqvarna Fleet Services™.



CUIDADO: Se remover a estação de referência, não remova o suporte do poste ou da parede. Mantenha o suporte no poste ou na parede. Em seguida, pode colocar novamente a estação de referência na mesma posição.



CUIDADO: Para desligar o cabo adaptador da estação de referência, puxe a parte metálica para baixo. Não puxe o cabo.

19.3.4.1 Ferramentas de instalação

- Chave de boca de 13 mm.
- Chave de boca de 24 mm.

19.3.4.2 Instalar a estação de referência no suporte

1. Coloque a estação de referência no parafuso no suporte.
2. Rode o parafuso no suporte até parar e tocar na parte inferior e interior da estação de referência.
3. Utilize uma chave de caixa para fixar a estação de referência no parafuso com a porca.

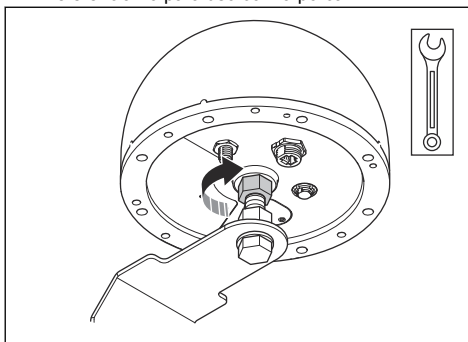

4. Utilize uma chave de caixa para ajustar o parafuso e a porca para alinhar o suporte. Certifique-se de que consegue ver os indicadores LED a partir do solo e que o cabo adaptador pode ser ligado.

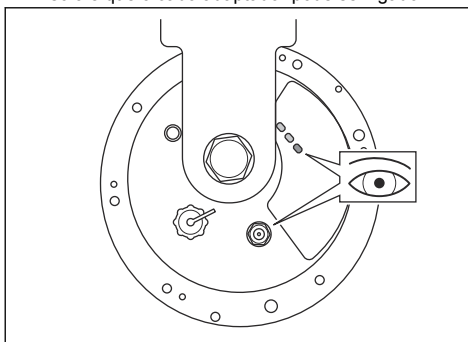

5. Aperte a porca no suporte quando este estiver na posição correta.
6. Ligue o cabo adaptador à estação de referência.

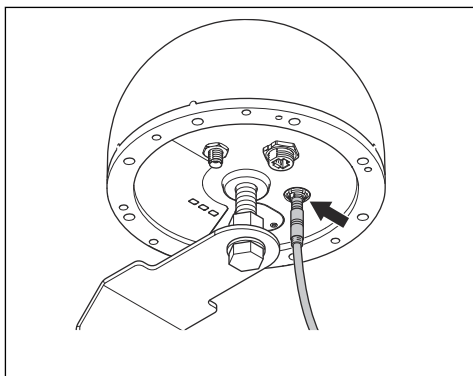

19.3.4.3 Instalar a estação de referência num poste

1. Fixe o poste com firmeza a uma parede, um telhado ou ao solo. Certifique-se de que o poste não se consegue mover nem ser deslocado acidentalmente.
2. Coloque os 2 suportes à volta do poste.
3. Utilize 4 anilhas e 4 parafusos para fixar os suportes ao poste.

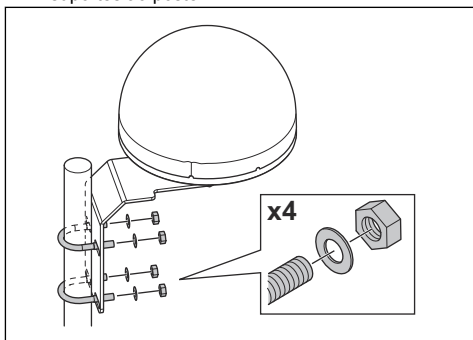

4. Ligue o cabo de baixa tensão ao cabo adaptador e à fonte de alimentação. Consulte *Analisar onde colocar a fonte de alimentação na página 201*.
5. Fixe o cabo de baixa tensão ao poste com abraçadeiras, a partir da estação de referência até à fonte de alimentação.



CUIDADO: Se o cabo de baixa tensão não estiver bem apertado com abraçadeiras, pode ficar danificado com ventos fortes.

6. Coloque a fonte de alimentação a uma altura de 30-200 cm/1-6.5 pés em relação ao solo. Consulte *Analisar onde colocar a fonte de alimentação na página 201*.
7. Ligue o cabo da fonte de alimentação a uma tomada de alimentação de 100-240 V.

8. Aguarde até que os indicadores LED vermelho e laranja estejam acesos. O indicador LED azul tem de piscar durante 3 segundos e desligar-se durante 2 segundos.

Nota: Se os indicadores LED não apresentarem o estado correto, consulte *Indicador LED na estação de referência para resolução de problemas na página 204*.

19.3.4.4 Instalar a estação de referência numa parede

Nota: Como os materiais da parede variam, os parafusos para fixação à parede não estão incluídos.

1. Segure o braço da estação de referência na parede onde a vai fixar. Efetue 4 marcas na parede onde irá fixar os 4 parafusos.

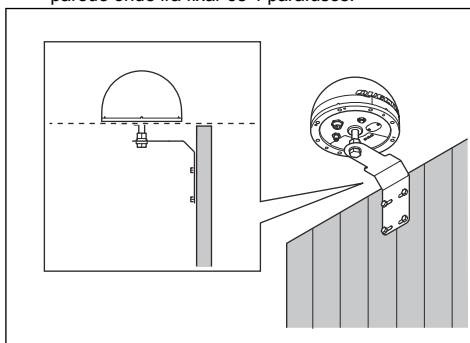

Nota: Se a estação de referência estiver instalada numa parede, esta tem de estar acima da parede.

2. Perfure 4 orifícios na parede para os 4 parafusos.
3. Instale os 4 parafusos nos orifícios na parede.

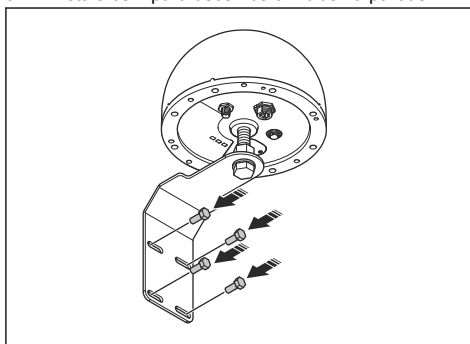

4. Ligue o cabo de baixa tensão ao cabo adaptador e à fonte de alimentação.

5. Fixe o cabo de baixa tensão à parede com abraçadeiras, a partir da estação de referência até à fonte de alimentação.



CUIDADO: Se o cabo de baixa tensão não estiver bem apertado com abraçadeiras, pode ficar danificado com ventos fortes.

6. Coloque a fonte de alimentação a uma altura de 30-200 cm/1-6.5 pés em relação ao solo. Consulte *Analisar onde colocar a fonte de alimentação na página 201*.
7. Ligue o cabo da fonte de alimentação a uma tomada de alimentação de 100–240 V.
8. Aguarde até que os indicadores LED vermelho e laranja estejam acesos. O indicador LED azul tem de piscar durante 3 segundos e desligar-se durante 2 segundos.

Nota: Se os indicadores LED não apresentarem o estado correto, consulte *Indicador LED na estação de referência para resolução de problemas na página 204*.



CUIDADO: Não utilize uma máquina de lavar de alta pressão para limpar o produto. Não utilize solventes para limpeza.

Para melhorar o funcionamento e a vida útil do produto, certifique-se de que limpa o produto regularmente e, se necessário, substitua as peças desgastadas.

19.4.1 Esquema de manutenção

O esquema de manutenção mostra como realizar a assistência e manutenção do produto. Siga o esquema de manutenção para um melhor funcionamento e para aumentar a vida útil do produto.

X = As instruções estão disponíveis neste manual do utilizador.

O = As instruções não estão disponíveis neste manual do utilizador. Contacte o seu distribuidor com assistência técnica aprovada.

19.4 Manutenção



ATENÇÃO: Desligue o produto da fonte de alimentação antes de efetuar qualquer manutenção ou limpeza.

Esquema de manutenção	Anualmen- te	A cada três anos
Se necessário, limpe o produto com um pano húmido.		X
Verifique o produto quanto à existência de danos e desgaste.		X
Verifique as mensagens de manutenção quanto a atualizações recomendadas.	O	

19.5 Resolução de problemas

19.5.1 Indicador LED na estação de referência para resolução de problemas

Luz	Causa	Ação
Os indicadores LED não se acendem.	O produto não recebe energia.	Certifique-se de que a unidade de fonte de alimentação está ligada à tomada de alimentação. Certifique-se de que todos os cabos estão corretamente ligados.
O LED azul pisca 1 vez a cada 5 segundos.	O produto não recebe sinais de satélite.	Certifique-se de que a estação de referência está corretamente instalada. Certifique-se de que a estação de referência tem uma vista desimpedida para o céu.
O LED laranja está desligado.	A estação de referência não tem uma ligação de rede móvel à nuvem da Husqvarna.	Reinicie o produto. Se o problema persistir, contacte um distribuidor com assistência técnica da Husqvarna.

19.6 Armazenamento e eliminação

19.6.1 Armazenamento

A Husqvarna recomenda manter a estação de referência no exterior durante o inverno. Mantenha a fonte de alimentação ligada à estação de referência.

19.6.2 Eliminação

A Diretiva Europeia 2012/19/UE relativa aos resíduos de equipamentos elétricos e eletrônicos (REEE) exige que o aparelho elétrico doméstico antigo não seja eliminado no fluxo normal de resíduos urbanos não triados. Os aparelhos antigos têm de ser recolhidos separadamente para otimizar a recuperação e reciclagem dos materiais que contêm e reduzir o impacto na saúde humana e no ambiente. O símbolo de "caixote do lixo com rodas"

com uma cruz em cima presente no produto relembra-o da sua obrigação, de que, ao eliminar o aparelho, este tem de ser recolhido separadamente. Os consumidores devem contactar as autoridades locais ou o revendedor para obter informações sobre a eliminação correta do respetivo aparelho antigo.



Nota: O símbolo aparece no produto ou na embalagem do produto.

19.7 Especificações técnicas

Dimensões	
Largura, cm / pol.	22 / 8,7
Altura, cm / pol.	15 / 5,9
Peso, estação de referência, kg / lb	2,1 / 4,6
Peso, braço, kg / lb	1,1 / 2,4

Dados do produto	
Tipo de unidade de fonte de alimentação	AP-40BAA
Entrada da fonte de alimentação, V AC	100–240
Saída da fonte de alimentação, V DC	28
Saída da fonte de alimentação, A	1,3
Cabo de baixa tensão, comprimento m / pés	20 / 66
Código IP da estação de referência	IP67
Código IP da unidade de fonte de alimentação	IP44
Consumo de energia, W	≤ 2,5

Conetividade de rede móvel	
Suporte da banda de frequência	LTE-FDD: B1/2/3/4/5/7/8/12/13/18/19/20/25/26/28/66
	LTE-TDD: B34/38/39/40/41
	WCDMA: B1/2/4/5/6/8/19
	GSM/EDGE: B2/3/5/8

Wi-Fi	
Suporte da banda de frequência	Canal 1–11 (2412–2462 MHz)
	Canal 12–13 (2467–2472MHz)
Banda de frequência de funcionamento, MHz	2402–2480
Potência transmitida máxima, dBm	18

GNSS		
Sistema e frequência suportados	GPS	L1 C/A, L2C, L5
	GLONASS	L1, L2
	Galileo	E1, E5a, E5b, E6
	BDS	B1I, B1C, B2a, B2b, B2I, B3I
	QZSS	L1 C/A, L2C, L5, L6
	NavIC	L5

Não é possível garantir total compatibilidade entre o produto e outros tipos de sistemas sem fios, tais como telecomandos e transmissores de rádio.

19.8 Declaração de conformidade

19.8.1 Declaração UE de conformidade original

EU Declaration of Conformity (DoC)

We, Quectel Wireless Solutions Co., Ltd.

Add: No. 8 Waipojing Road, Sijing Town, Songjiang District, Shanghai 201601, China

Tel: +86 21 51086236

Fax: +86 21 51086236

Declare under our sole responsibility that the product:

Product name: EPOS® Reference Station RS 4G

Trade name: Husqvarna

Type or model: EPOS RS 4G

Country of Origin: China

to which this declaration relates is in conformity with the essential requirements and other relevant requirements of the RE Directive (2014/53/EU) and EU Directive 2011/65/EU(RoHS2.0).

The product is compliant with the following standards and/or other normative documents:

SAFETY (art 3.1.a): EN IEC 62368-1

EMC (art 3.1.b): EN 55032, EN 55035, EN 301 489-1, EN 301 489-17, EN 301 489-19, EN 301 489-52

SPECTRUM (art 3.2): EN 300 328, EN 303 413, EN 301 511, EN 301 908-1, EN 301 908-2, EN 901 908-13

HEALTH (art 3.1.a): EN 62311: 2020

CYBERSECURITY (art 3.3d,3.3e): EN 18031-1, EN 18031-2

RoHS 2.0: EN IEC63000:2018

EU Representative:

Company Name: UAB BREITTO

Address: BAUBLIU G. 3 92384 DARGUZIU K. LITHUANIA

Contact information: JASON KER, 00372 5700 3490 (Tel.), rep.bridg@gmail.com (e-Mail)

UK Representative:

Company Name: Stars Dreams Ltd

Address: 21 GREAT TOWER ST LONDON UNITED KINGDOM

Contact information: JASON KER, +44 7956426079 (Tel.), rep.bridg@gmail.com (e-Mail)

Signed for and on behalf of:



Signature of authorized person: Windy Fang

Title: GNSS Director

Date of issue: 2026/02

19.8.2 Declaração UE de conformidade traduzida

A Quectel Wireless Solutions Co., Ltd.

Endereço: n.º 8 Waipojing Road, Sijing Town, Songjiang District, Shanghai 201601, China.



Tel.: +86 21 51086236

Fax: +86 21 51086236

declara, sob sua inteira responsabilidade, que o produto:

Nome do produto: estação de referência EPOS® RS 4G

Nome comercial: Husqvarna

Tipo ou modelo: EPOS RS 4G

País de origem: China

a que esta declaração se refere está em conformidade com os requisitos essenciais e outros requisitos relevantes da Diretiva RE (2014/53/UE) e da Diretiva 2011/65/UE (RoHS2.0) da UE.

O produto está em conformidade com as seguintes normas e/ou outros documentos normativos:

SEGURANÇA (art. n.º 3.1.a): EN IEC 62368-1

EMC (art. n.º 3.1.b): EN 55032, EN 55035, EN 301 489-1, EN 301 489-17, EN 301 489-19, EN 301 489-52

ESPECTRO (art. n.º 3.2): EN 300 328, EN 303 413, EN 301 511, EN 301 908-1, EN 301 908-2, EN 901 908-13

SAÚDE (art. n.º 3.1.a): EN 62311: 2020

CIBERSEGURANÇA (art. n.º 3.3d, 3.3e): EN 18031-1, EN 18031-2

RoHS 2.0: EN IEC63000:2018

Representante na UE:

Nome da empresa: UAB BREITTO

Endereço: BAUBLIU G. 3 92384 DARGUZU K. LITUÂNIA

Informações de contacto: JASON KER, 00372 5700 3490 (Tel.), rep.bridg@gmail.com (e-mail)

Representante no Reino Unido:

Nome da empresa: Stars Dreams Ltd

Endereço: 21 GREAT TOWER ST LONDON REINO UNIDO

Informações de contacto: JASON KER, +44 7956426079 (Tel.), rep.bridg@gmail.com (e-mail)

Assinado por e em nome de: Windy Fang

Assinatura da pessoa autorizada: Windy Fang

Título: Diretor de GNSS

Data de emissão: 2026/02

20 Manualul operatorului

20.1 Siguranță

20.1.1 Definiții privind siguranța

Avertismentele, atenționările și notele sunt utilizate pentru a desemna părți foarte importante din manual.



AVERTISMENT: Se utilizează dacă există risc de vătămare sau de deces pentru operator sau pentru trecători, în cazul în care instrucțiunile din manual nu sunt respectate.



ATENȚIE: Se utilizează dacă există un risc de deteriorare a produsului, a altor materiale sau a zonelor învecinate, dacă instrucțiunile din manual nu sunt respectate.

Nota: Se utilizează pentru a furniza mai multe informații care sunt necesare într-o situație dată.

20.1.2 Instrucțiuni generale de siguranță



AVERTISMENT: Înainte de a utiliza produsul, citiți instrucțiunile de avertizare de mai jos.

- Acest dispozitiv îndeplinește cerințele UE (articolul 2014/53/UE 3.1a) privind limitarea expunerii publicului larg la câmpuri electromagnetice prin intermediul protecției sănătății. Conformitatea cu specificațiile RF este asigurată atunci când dispozitivul este utilizat la o distanță de 20 cm (8 in.) față de corp.
- Respectați reglementările naționale legate de siguranța electrică.
- Produsul trebuie utilizat doar cu unitatea de alimentare cu tensiune furnizată de Husqvarna.
- Produsul poate fi utilizat numai cu echipamentul recomandat de producător. Toate celelalte tipuri de utilizare sunt necorespunzătoare. Instrucțiunile producătorului privind utilizarea/întreținerea trebuie respectate cu strictețe.
- Produsul poate fi utilizat, întreținut și reparat numai de persoane care cunosc în întregime caracteristicile sale speciale și regulile de siguranță. Vă rugăm să citiți cu atenție manualul operatorului și să vă asigurați că înțelegeți instrucțiunile înainte de a utiliza produsul.
- Husqvarna nu garantează compatibilitatea deplină a produsului cu alte tipuri de sisteme wireless, precum telecomenzile, emițătoarele

radio, aparatele auditive pentru hipoacuzici, plasele electrice subterane pentru protecția împotriva animalelor sau dispozitivele similare.

- Este interzisă modificarea designului original al produsului. Toate modificările sunt efectuate pe proprie răspundere.
- Examinați produsul pentru a vedea dacă este deteriorat înainte de a-l porni. Nu utilizați produsul dacă este deteriorat.
- Temperatura de funcționare este între -30°C și 60°C/-22°F și 140°F. Temperatura de depozitare este între -30°C și 80°C/-22°F și 176°F.

20.1.3 Instrucțiuni de siguranță pentru instalare



AVERTISMENT: Înainte de a utiliza produsul, citiți instrucțiunile de avertizare de mai jos.

- Nu amplasați sursa de alimentare într-o poziție în care există riscul de a se uda. Nu amplasați sursa de alimentare pe sol.
- Nu încapsulați sursa de alimentare. Apa condensată poate să deterioreze sursa de alimentare și poate să crească riscul de electrocutare.
- Risc de electrocutare. Instalați numai pe un dispozitiv de curent rezidual (RCD) la conectarea sursei de alimentare la priza de perete. Aplicabil pentru S.U.A./Canada. Dacă sursa de alimentare este instalată afară: Risc de electrocutare. Conectați numai la o priză GFCI de clasa A (RCD) acoperită, care are carcasă rezistentă la intemperii, cu capac de priză de accesorii introdus sau eliminat.
- Asigurați-vă că fișele cablului de joasă tensiune și ale sursei de alimentare electrică sunt curate și uscate înainte de a le conecta.
- Există riscul de cădere de obiecte în timpul instalării stației de referință. Acest lucru poate duce la vătămări corporale.
- Cablul de alimentare și cablul prelungitor trebuie să se afle în afara zonei de lucru, pentru a elimina riscul deteriorării lor.
- Există risc de cădere când instalați stația de referință într-o poziție înaltă. Asigurați-vă că aveți o poziție stabilă când instalați stația de referință.

20.1.4 Instrucțiuni de siguranță pentru întreținere



AVERTISMENT: Înainte de a utiliza produsul, citiți instrucțiunile de avertizare de mai jos.

- Deconectați produsul de la sursa de alimentare înainte de a-l curăța sau de a efectua lucrări de întreținere asupra acestuia.

20.1.5 În cazul unei furtuni cu descărcări electrice

Pentru a diminua riscul de deteriorare a componentelor electrice din stația de referință, recomandăm ca sursa de alimentare a stației de referință să fie deconectată dacă există riscul producerii unei furtuni. Conectați din nou sursa de alimentare după ce trece riscul de furtună.

20.1.6 Securitate cibernetică

Recomandări de securitate:

- Nu configurați și nu utilizați produsul pe rețele Wi-Fi publice sau care nu sunt securizate.

20.1.6.1 Servicii externe

Aceste servicii sunt disponibile prin interfețele de rețea:

- Servicii backend: Permite gestionarea și configurarea sigură a produsului prin acces autentificat cu portalul web, precum și prin schimbul de date telemetrice.
- Serviciul de actualizare firmware: Acest serviciu trimite produsului un firmware nou Over The Air (OTA). Aceste actualizări mențin securitatea produsului și funcțiile produsului la zi.

20.1.6.2 Interfață Wi-Fi

Wi-fi direct este utilizat pentru gestionarea dispozitivelor locale. Conexiunile Wi-Fi sunt protejate prin protocoalele de criptare personale WPA/WPA2. Conectarea este protejată de un nume de utilizator și o parolă.

20.1.6.3 Interfață celulară

Interfața celulară acceptă actualizări de firmware, gestionarea dispozitivului și trimiterea datelor de corecție. Produsul utilizează protocoale standard în domeniu pentru a securiza conexiunile celulare.

20.2 Introducere

Număr de serie:
Parolă:

Numărul de serie se află pe plăcuța de identificare a produsului și pe ambalajul produsului. Folosiți numărul de serie pentru a vă înregistra produsul pe www.husqvarna.com.

20.2.1 Asistență

Pentru asistență și pentru setări avansate ale produsului, contactați reprezentantul de service Husqvarna. Parola produsului este necesară pentru a efectua setări avansate ale produsului.

20.2.2 Descrierea produsului

Nota: Husqvarna actualizează periodic aspectul și funcțiile produselor.

Produsul este o stație de referință care primește semnale prin satelit și trimite date de corecție către mașina de tuns gazonul. Datele de corecție pentru mașina robotizată de tuns gazon pot fi trimise prin conectivitate radio sau celulară. O stație de referință poate fi folosită pentru mai multe mașini robotizate de tuns gazonul.

Acest produs include o cartelă SIM pentru comunicații celulare. Pentru a utiliza o cartelă SIM locală, contactați un distribuitor de service Husqvarna.

20.2.3 Descrierea sistemului

Sistemul EPOS® conține o mașină robotizată de tuns gazonul, o stație de încărcare și o stație de referință. Mașina robotizată de tuns gazonul și stația de referință primesc semnale prin satelit pentru poziționare. Stația de referință este statică și trimite datele de corecție către mașina robotizată de tuns gazon pentru a obține o poziție precisă a acesteia. Zona de lucru este creată virtual într-o aplicație folosind produsul și adăugând puncte de trecere în vederea alcătuirii unei hărți în aplicație.

20.2.4 Prezentarea generală a produsului

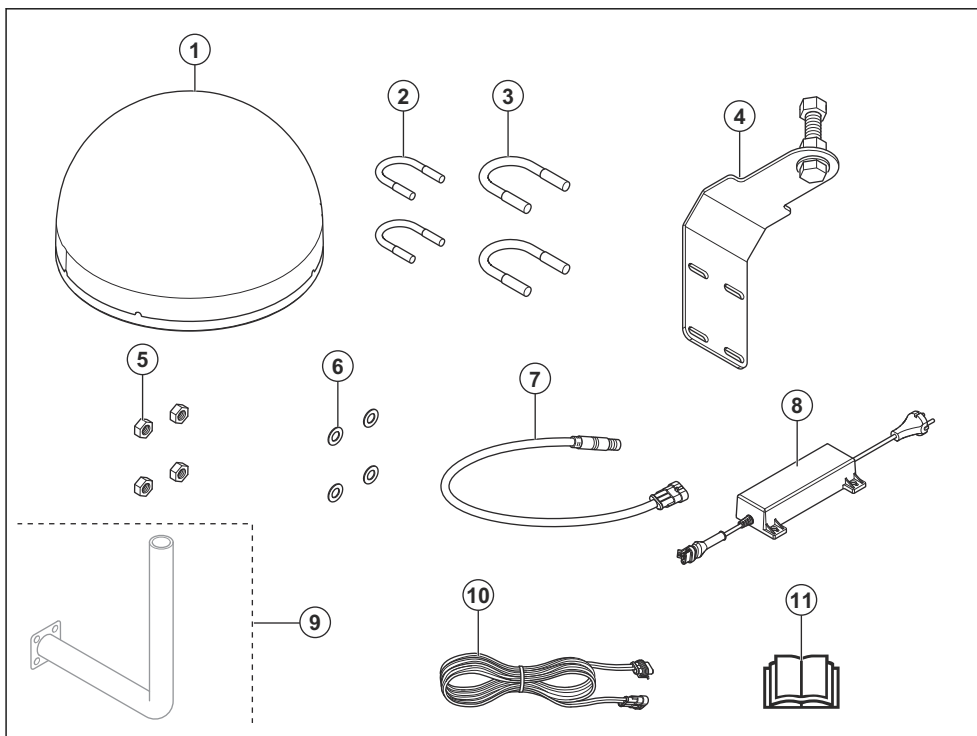

1. Stație de referință
2. Consolă pentru stâlp, pentru stâlpi cu dimensiunea de 33-38 mm/1,3-1,5 in.
3. Consolă pentru stâlp, pentru stâlpi cu dimensiunea de 39-55 mm/1,5-2,2 in.
4. Consolă de susținere
5. Piulițe
6. Șaibe
7. Cablu adaptor

8. Sursa de alimentare³⁹
9. Suport de montare pe perete⁴⁰
10. Cablu de joasă tensiune
11. Manual de utilizare

20.2.5 Lampa indicatoare cu LED de pe stația de referință pentru funcționare

Tabelul de mai jos indică starea LED-ului pentru produs atunci când acesta funcționează corect.

Lumina indicatorului cu LED	Descriere
Lumină LED roșie continuă	Produsul este pornit și este alimentat electric.
Lumină LED portocalie continuă	Produsul are o conexiune celulară la Husqvarna cloud.
LED-ul albastru luminează intermitent timp de 3 secunde, apoi este OPRIT timp de 2 secunde	Produsul primește semnale prin satelit.

³⁹ Aspectul poate varia în funcție de piață.

⁴⁰ Achiziționată separat.

20.2.6 Simbolurile de pe produs

Aceste simboluri pot fi găsite pe produs. Asigurați-vă că le înțelegeți.



Acest produs este în conformitate cu directivele UE aplicabile.



Nu este permisă aruncarea produsului ca deșeu menajer obișnuit. Respectați reglementările naționale și folosiți sistemul local de reciclare.

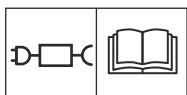

Utilizați o sursă de alimentare detașabilă, conform indicațiilor de pe plăcuța de identificare de lângă simbol.

Nota: Celelalte simboluri/autocolante de pe produs se referă la cerințele de certificare pentru unele piețe.

20.2.7 Deteriorarea produsului

Nu suntem responsabili pentru deteriorarea produsului dacă:

- produsul este reparat necorespunzător;
- produsul este reparat cu piese care nu provin de la producător sau care nu sunt aprobate de acesta;
- produsul are un accesoriu care nu provine de la producător sau care nu este aprobat de acesta;
- produsul nu este reparat la un centru de service omologat sau de o autoritate omologată;

20.3 Instalare

20.3.1 Introducerea - Instalarea



AVERTISMENT: Citiți și înțelegeți capitolul referitor la siguranță înainte de instalarea produsului.



ATENȚIE: Utilizați piese de schimb și materiale de instalare originale.

Nota: Consultați www.husqvarna.com pentru mai multe informații despre instalare.

20.3.2 Pentru examinarea amplasării stației de referință



ATENȚIE: Dacă în apropiere se află un paratrăsnet, nu instalați stația de referință mai sus decât paratrăsnetul.



ATENȚIE: Nu montați stația de referință pe un catarg de steag. Mișcările stației de referință vor afecta datele de corecție cu poziția precisă trimise către produs.

- Montați stația de referință pe un obiect fix, care nu se poate mișca sau roti.
- Montați stația de referință pe un stâlp sau un perete. Stâlpul trebuie să aibă un diametru de 33–55 mm / 1,3–2,2 in. pentru a se potrivi cu accesoriile de pe stația de referință.
- Asigurați-vă că stația de referință are vizibilitate completă spre cer. Asigurați-vă că cerul este vizibil fără obstacole în toate direcțiile mai sus de un unghi de elevație de 10°.

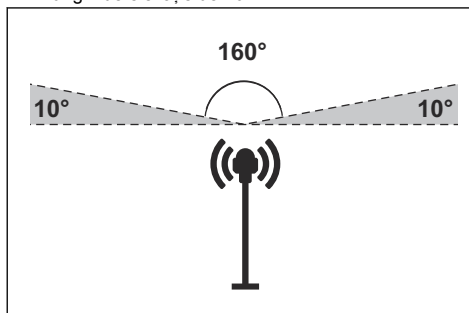

Nota: Dacă suportul pentru stația de referință este instalat pe un perete, stația de referință trebuie să fie deasupra peretelui. În perete nu trebuie să existe metal.

- Instalați stația de referință la o înălțime de minimum 2,5 m/8 ft.
- Aveți grijă ca distanța maximă dintre stația de referință și produs să fie de 25 km/16 mi.
- Instalați stația de referință într-un loc unde există acoperire celulară.
- Asigurați-vă că mașina robotizată de tuns gazon are acoperire celulară în toate locurile în care funcționează.

20.3.3 Examinarea locului de amplasare a sursei de alimentare



AVERTISMENT: Nu tăiați cablul de joasă tensiune. Există riscul de șoc electric.



ATENȚIE: Asigurați-vă că lamele mașinii robotizate de tuns gazonul nu taie cablurile de alimentare.

- Amplasați sursa de alimentare într-o zonă cu plafon și protecție împotriva soarelui și ploii.
- Amplasați sursa de alimentare într-o zonă cu un flux de aer bun.
- Folosiți un dispozitiv de curent rezidual (RCD) când conectați sursa de alimentare la priza de alimentare.
- Prolungați cablul de joasă tensiune dacă este necesar. Cablul de joasă tensiune poate fi prelungit până la 100 m / 328 ft.

20.3.4 Instalarea produsului

Citiți și familiarizați-vă cu instrucțiunile despre stația de referință. Consultați *Instalare la pagina 212*.

Citiți manualul operatorului pentru mașina robotizată de tuns gazonul care se folosește împreună cu stația de referință.

Puteți monta stația de referință pe un stâlp sau un perete.



ATENȚIE: Mișcările stației de referință vor afecta datele de corecție cu poziția precisă trimise către produs. Stația de referință trebuie fixată bine pe stâlp sau perete.



ATENȚIE: Obiectele de pe hartă își vor schimba poziția dacă mutați stația de referință. Reglați obiectele de pe hartă sau efectuați din nou instalarea în Husqvarna Fleet Services™.



ATENȚIE: Dacă scoateți stația de referință, nu scoateți suportul de pe stâlp sau de pe perete. Păstrați suportul pe stâlp sau pe perete. Apoi, puteți pune din nou stația de referință în aceeași poziție.



ATENȚIE: Pentru a deconecta cablul adaptor de la stația de referință, trageți în jos partea metalică. Nu trageți de cablu.

20.3.4.1 Dispozitive de montare

- Cheie fixă, 13 mm.
- Cheie fixă, 24 mm.

20.3.4.2 Montarea stației de referință pe un stâlp

1. Așezați stația de referință pe șurubul de pe consolă.
2. Rotiți șurubul de pe consolă până când se oprește și șurubul atinge partea interioară inferioară a stației de referință.
3. Utilizați o cheie tubulară pentru a fixa stația de referință pe șurub, cu ajutorul piuliței.

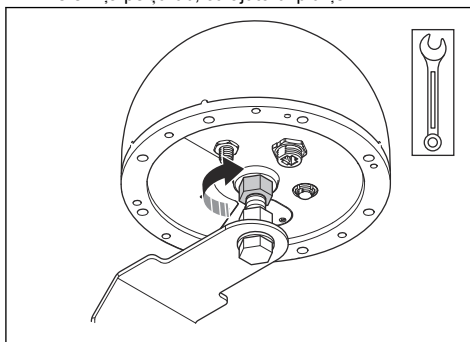

4. Folosiți o cheie tubulară pentru a regla șurubul și piulița, astfel încât consola să fie aliniată corect. Asigurați-vă că indicatoarele LED sunt vizibile de la sol și cablul adaptor poate fi conectat.

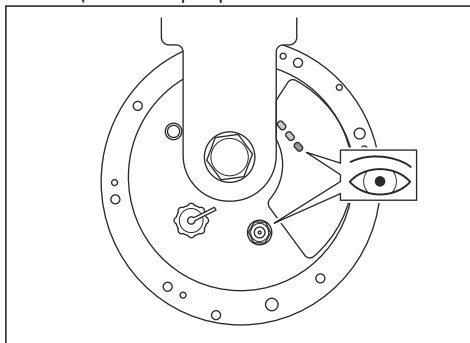

5. Strângeți piulița pe consolă după ce mânerul a ajuns în poziția corectă, strângeți piulița.
6. Conectați cablul adaptor la stația de referință.

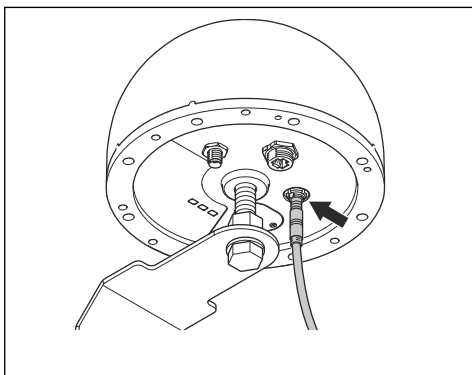

20.3.4.3 Montarea stației de referință pe un stâlp

1. Prindeți stâlpul bine pe un perete, pe acoperiș sau pe sol. Asigurați-vă că stâlpul nu se poate mișca și nu poate fi mișcat accidental.
2. Poziționați cele două console pentru stâlp în jurul stâlpului.
3. Utilizați 4 șaibe și 4 șuruburi pentru a fixa consolele de stâlp.

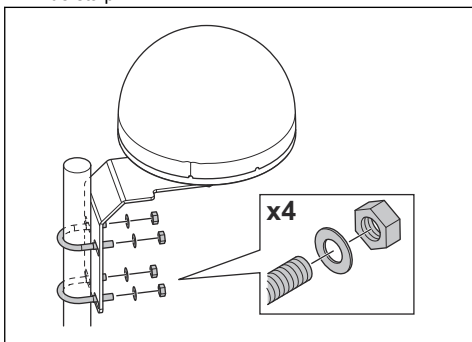

4. Conectați cablul de joasă tensiune la cablul adaptor și sursa de alimentare. Consultați *Examinarea locului de amplasare a sursei de alimentare la pagina 213*.
5. Prindeți cablul de joasă tensiune cu coliere pe stâlp de la stația de referință la sursa de alimentare.



ATENȚIE: Dacă nu este bine strâns cu coliere, cablul joasă tensiune poate fi deteriorat în condiții de vânt puternic.

6. Puneți sursa de alimentare la 30-200 cm / 1-6.5 ft. deasupra solului. Consultați *Examinarea locului de amplasare a sursei de alimentare la pagina 213*.
7. Conectați cablul de alimentare la o priză electrică de 100-240 V.

8. Așteptați până când indicatoarele LED roșii și portocalii sunt aprinse. Indicatorul LED albastru trebuie să lumineze intermitent timp de 3 secunde și să fie stins timp de 2 secunde.

Nota: Dacă indicatoarele cu LED-uri nu indică starea corectă, consultați *Lampa indicatoare cu LED de pe stația de referință pentru depanare la pagina 215*.

20.3.4.4 Montarea stației de referință pe perete

Nota: Șuruburile pentru fixarea pe perete nu sunt incluse, deoarece materialele din care sunt făcuți pereții diferă.

1. Țineți brațul stației de referință pe perete în locul în care îl veți prinde. Faceți 4 semne pe perete în locul în care veți fixa cele 4 șuruburi.

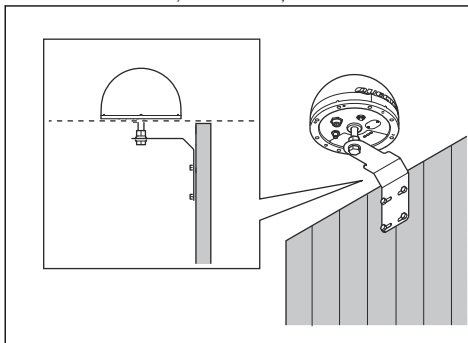

Nota: Dacă stația de referință este montată pe perete, aceasta trebuie să se afle deasupra peretelui.

2. Faceți 4 găuri în perete pentru cele 4 șuruburi.
3. Instalați cele 4 șuruburi în orificiile din perete.

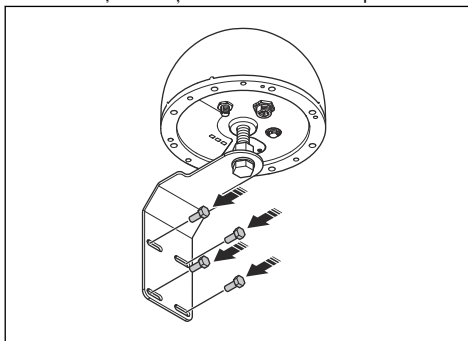

4. Conectați cablul de joasă tensiune la cablul adaptor și sursa de alimentare.

5. Prindeți cablul de joasă tensiune cu coliere pe perete de la stația de referință la sursa de alimentare.



ATENȚIE: Dacă nu este bine strâns cu coliere, cablul joasă tensiune poate fi deteriorat în condiții de vânt puternic.

6. Puneți sursa de alimentare la 30-200 cm / 1-6.5 ft. deasupra solului. Consultați *Examinarea locului de amplasare a sursei de alimentare la pagina 213.*
7. Conectați cablul de alimentare la o priză electrică de 100-240 V.
8. Așteptați până când indicatoarele LED roșii și portocalii sunt aprinse. Indicatorul LED albastru trebuie să lumineze intermitent timp de 3 secunde și să fie stins timp de 2 secunde.

Nota: Dacă indicatoarele cu LED-uri nu indică starea corectă, consultați *Lampa indicatoare cu LED de pe stația de referință pentru depanare la pagina 215.*



ATENȚIE: Nu utilizați o instalație de spălare cu presiune ridicată pentru a curăța produsul. Nu utilizați solvenți pentru a curăța.

Pentru o funcționare mai bună și o durată mai mare de viață a produsului, aveți grijă să-l curățați regulat și să înlocuiți componentele uzate.

20.4.1 Program de întreținere

Calendarul de întreținere arată cum se efectuează lucrările de service și de întreținere. Respectați calendarul de întreținere pentru o mai bună funcționare și pentru a prelungi durata de viață a produsului.

X = Instrucțiunile sunt incluse în acest manual al operatorului.

O = Instrucțiunile nu sunt date în acest manual al operatorului. Adresați-vă distribuitorului dvs. de service autorizat.

20.4 Întreținere



AVERTISMENT: Deconectați produsul de la sursa de alimentare înaintea lucrărilor de întreținere sau de curățare.

Program de întreținere	Anual	La fiecare trei ani
Dacă este necesar, curățați produsul cu o cârpă umedă.		X
Verificați dacă produsul nu prezintă semne de uzură sau deteriorare.		X
Verificați mesajele de service pentru actualizările recomandate.	O	

20.5 Depanare

20.5.1 Lampa indicatoare cu LED de pe stația de referință pentru depanare

Lumină	Cauză	Acțiune
Indicatoarele cu LED nu se aprind.	Produsul nu primește alimentare electrică.	Verificați dacă sursa de alimentare este conectată corect la priza electrică. Asigurați-vă că toate cablurile se conectează corect.
LED-ul albastru luminează intermitent de 1 ori la fiecare 5 secunde.	Produsul nu recepționează semnale de la sateliți.	Asigurați-vă că stația de referință este instalată corect. Asigurați-vă că stația de referință are vizibilitate completă spre cer.
LED-ul portocaliu este stins.	Stația de referință nu are o conexiune celulară la Husqvarna cloud.	Reporniți produsul. Dacă problema persistă, contactați un distribuitor de service Husqvarna.

20.6 Depozitare și eliminare

20.6.1 Depozitarea

Husqvarna recomandă menținerea stației de referință în aer liber în timpul sezonului de iarnă. Păstrați sursa de alimentare conectată la stația de referință.

20.6.2 Eliminarea la deșeuri

Directiva europeană 2012/19/UE privind deșeurile de echipamente electrice și electronice (DEEE) impune ca aparatele electrice de uz casnic vechi să nu fie eliminate împreună cu deșeurile municipale nesortate obișnuite. Aparatele vechi trebuie colectate separat, pentru a optimiza recuperarea și reciclarea materialelor pe care le conțin și pentru a reduce impactul asupra

sănătății umane și asupra mediului. Simbolul „pubelă pe roți” tăiat, prezent pe produs, vă reamintește obligația dvs. ca, atunci când eliminați aparatul, acesta să fie colectat separat. Consumatorii trebuie să contacteze autoritatea locală sau comerciantul pentru informații privind eliminarea corectă a aparatului vechi.



Nota: Simbolul apare pe produs sau pe ambalajul produsului.

20.7 Date tehnice

Dimensiuni	
Lățime, cm / in.	22/8,7
Înălțime, cm / in.	15/5,9
Greutate stație de referință, kg / lb	2,1/4,6
Greutate braț, kg / lb	1,1/2,4

Date despre produs	
Tip de sursă de alimentare	AP-40BAA
Intrare sursă de alimentare, V c.a.	100-240
Ieșire sursă de alimentare, V c.c.	28
Ieșire sursă de alimentare, A	1,3
Lungimea cablului de joasă tensiune, m/ft.	20/66
Cod IP stație de referință	IP67
Cod IP sursă de alimentare electrică	IP44
Consum de energie, W	≤2.5

Conectivitate celulară	
Suport bandă de frecvență	LTE-FDD: B1/2/3/4/5/7/8/12/13/18/19/20/25/26/28/66
	LTE-TDD: B34/38/39/40/41
	WCDMA: B1/2/4/5/6/8/19
	GSM/EDGE: B2/3/5/8

Wi-Fi	
Suport bandă de frecvență	Canalele 1-11 (2412-2462 MHz)
	Canalele 12-13 (2467-2472 MHz)
Bandă de frecvență operațională, MHz	2402-2480
Putere maximă transmisă, dBm	18

GNSS		
Sistem și frecvență acceptate	GPS	L1 C/A, L2C, L5
	GLONASS	L1, L2
	Galileo	E1, E5a, E5b, E6
	BDS	B1I, B1C, B2a, B2b, B2I, B3I
	QZSS	L1 C/A, L2C, L5, L6
	NavIC	L5

Nu se poate garanta compatibilitatea totală între produs și alte tipuri de sisteme wireless, precum telecomenzile și emițătoarele radio.

20.8 declarație de conformitate

20.8.1 Declarație de conformitate UE inițială

EU Declaration of Conformity (DoC)

We, Quectel Wireless Solutions Co., Ltd.

Add: No. 8 Waipojing Road, Sijing Town, Songjiang District, Shanghai 201601, China

Tel: +86 21 51086236

Fax: +86 21 51086236

Declare under our sole responsibility that the product:

Product name: EPOS® Reference Station RS 4G

Trade name: Husqvarna

Type or model: EPOS RS 4G

Country of Origin: China

to which this declaration relates is in conformity with the essential requirements and other relevant requirements of the RE Directive (2014/53/EU) and EU Directive 2011/65/EU(RoHS2.0).

The product is compliant with the following standards and/or other normative documents:

SAFETY (art 3.1.a): EN IEC 62368-1

EMC (art 3.1.b): EN 55032, EN 55035, EN 301 489-1, EN 301 489-17, EN 301 489-19, EN 301 489-52

SPECTRUM (art 3.2): EN 300 328, EN 303 413, EN 301 511, EN 301 908-1, EN 301 908-2, EN 901 908-13

HEALTH (art 3.1.a): EN 62311: 2020

CYBERSECURITY (art 3.3d,3.3e): EN 18031-1, EN 18031-2

RoHS 2.0: EN IEC63000:2018

EU Representative:

Company Name: UAB BREITTO

Address: BAUBLIU G. 3 92384 DARGUZIU K. LITHUANIA

Contact information: JASON KER, 00372 5700 3490 (Tel.), rep.bridg@gmail.com (e-Mail)

UK Representative:

Company Name: Stars Dreams Ltd

Address: 21 GREAT TOWER ST LONDON UNITED KINGDOM

Contact information: JASON KER, +44 7956426079 (Tel.), rep.bridg@gmail.com (e-Mail)

Signed for and on behalf of:



Signature of authorized person: Windy Fang

Title: GNSS Director

Date of issue: 2026/02

20.8.2 Declarație de conformitate UE tradusă

Noi, Quectel wireless Solutions Co., Ltd

Adresă: No. 8 Waipojing Road, Sijing Town, Songjiang District, Shanghai 201601, China.

Tel: +86 21 51086236

Fax: +86 21 51086236

Declarăm pe propria răspundere că produsul:

Nume produs: Stație de referință EPOS® RS 4G

Denumire comercială: Husqvarna

Tip sau model: EPOS RS 4G

Țara de origine: China

la care se referă prezenta declarație este conform cu cerințele esențiale și cu alte cerințe relevante ale Directivei RE (2014/53/UE) și ale Directivei UE 2011/65/UE (RoHS 2.0).

Produsul este conform cu următoarele standarde și/sau alte documente normative:

SAFETY (art 3.1.a): EN IEC 62368-1

EMC (art 3.1.b): EN 55032, EN 55035, EN 301 489-1, EN 301 489-17, EN 301 489-19, EN 301 489-52

SPECTRU (art. 3.2): EN 300 328, EN 303 413, EN 301 511, EN 301 908-1, EN 301 908-2, EN 901 908-13

HEALTH (art 3.1.a): EN 62311: 2020

SECURITATEA CIBERNETICĂ (art. 3.3d,3.3e): EN 18031-1, EN 18031-2

RoHS 2.0: EN IEC63000:2018

Reprezentant UE:

Nume companie: UAB BREITTO

Adresă: BAUBLIU G. 3 92384 DARGUZU K. LITUANIA

Informații de contact: JASON KER, 00372 5700 3490 (Tel.), rep.bridg@gmail.com (e-mail)

Reprezentant în Regatul Unit:

Nume companie: Stars Dreams Ltd

Adresă: 21 GREAT TOWER ST LONDRA MAREA BRITANIE

Informații de contact: JASON KER, +44 7956426079 (Tel.), rep.bridg@gmail.com (e-mail)

Semnat pentru și în numele: Windy Fang

Semnătura persoanei autorizate: Windy Fang

Titlu: Director GNSS

Data emiterii: 2026/02



21 Руководство по эксплуатации

21.1 Безопасность

21.1.1 Определения сигнальных слов

Сигнальные слова "Предупреждение", "Осторожно" и "Примечание" используются для выделения особо важных пунктов руководства.



ПРЕДУПРЕЖДЕНИЕ:

Используется, когда несоблюдение инструкций руководства может привести к травмам или смерти оператора или находящихся рядом посторонних лиц.



ВНИМАНИЕ: Используется, когда несоблюдение инструкций руководства может привести к повреждению изделия, других материалов или прилегающей территории.

Примечание: Используется для предоставления дополнительных сведений о конкретной ситуации.

21.1.2 Общие инструкции по технике безопасности



ПРЕДУПРЕЖДЕНИЕ: В обязательном порядке прочитайте следующие инструкции по технике безопасности, прежде чем приступить к эксплуатации изделия.

- Данное изделие соответствует европейским требованиям (2014/53/EU, статья 3.1а) по ограничению воздействия электромагнитных полей на людей с целью защиты здоровья. Изделие соответствует требованиям к радиочастотным характеристикам при использовании на расстоянии 20 см (8 дюймов) от тела.
- Соблюдайте требования государственных нормативов по электрической безопасности.
- Изделие должно использоваться только с блоком питания производства компании Husqvarna.
- На изделие разрешается устанавливать только оборудование, рекомендованное производителем. Другие варианты эксплуатации являются недопустимыми. Строго соблюдайте инструкции производителя по эксплуатации/техобслуживанию изделия.

- Эксплуатацию, обслуживание и ремонт изделия разрешается выполнять только лицам, хорошо знающим технические особенности его конструкции и правила техники безопасности. Перед началом работы с изделием внимательно прочитайте руководство по эксплуатации и убедитесь, что понимаете приведенные здесь инструкции.
- Husqvarna не гарантирует нормальную совместную работу изделия с другими беспроводными устройствами, такими как пульты дистанционного управления, радиопередатчики, слуховые устройства, подземное электрическое ограждение для животных и т. д.
- Запрещается вносить изменения в заводскую конструкцию изделия. Все изменения вносятся на свой страх и риск.
- Проверьте изделие на наличие повреждений, прежде чем запускать его. Запрещается использовать изделие, если оно повреждено.
- Рабочая температура составляет от -30 до 60 °C (-22–140 °F). Температура хранения составляет от -30 до 80 °C (-22–176 °F).

21.1.3 Инструкции по технике безопасности во время установки



ПРЕДУПРЕЖДЕНИЕ: В обязательном порядке прочитайте следующие инструкции по технике безопасности, прежде чем приступить к эксплуатации изделия.

- Запрещается выполнять установку источника питания в место, где существует риск его намокания. Запрещается размещать источник питания на земле.
- Не помещайте источник питания в корпус. Конденсат может повредить источник питания и увеличить риск поражения электрическим током.
- Риск поражения электрическим током. При подключении блока питания к настенной розетке убедитесь в наличии устройства защитного отключения (УЗО). Применимо для США/Канады. Если источник питания устанавливается вне помещения: Риск поражения электрическим током. Подключайте шнур только к розетке с крышкой и устройством защиты от замыкания на землю (УЗО) класса А. Корпус розетки должен обеспечивать защиту от погодных условий как при вставленном, так и при извлеченном штекере.

- Перед подключением штекеров провода низкого напряжения и источника питания убедитесь, что они чистые и сухие.
- Существует риск падения предметов во время установки контрольной станции. Это может привести к травмам.
- Во избежание повреждения кабель блока питания и кабель-удлиннитель должны быть размещены за пределами рабочей зоны.
- При установке контрольной станции на высоте существует опасность падения. При установке контрольной станции убедитесь в том, что она находится в устойчивом положении.

21.1.4 Инструкции по технике безопасности во время технического обслуживания



ПРЕДУПРЕЖДЕНИЕ: в обязательном порядке прочитайте следующие инструкции по технике безопасности, прежде чем приступать к эксплуатации агрегата.

- Перед проведением очистки или технического обслуживания отключите агрегат от источника питания.

21.1.5 Во время грозы

Для снижения риска повреждения электрических компонентов в передатчике рекомендуется отключать источник питания передатчика, если ожидается гроза. Снова подключите источник питания по окончании грозы.

21.2 Введение

Серийный номер:

Пароль:

Серийный номер указан на паспортной табличке и на упаковке изделия. Используйте серийный номер для регистрации изделия на сайте www.husqvarna.com.

21.2.1 Поддержка

Для получения поддержки и выполнения дополнительных настроек обратитесь в официальный сервисный центр Husqvarna. Для выполнения дополнительных настроек изделия требуется пароль.

21.2.2 Описание изделия

Примечание: Husqvarna регулярно обновляет внешний вид и функции своих изделий.

Изделие представляет собой базовую станцию, которая принимает спутниковые сигналы и

21.1.6 Кибербезопасность

Рекомендации по безопасности:

- Не настраивайте и не управляйте изделием через незащищенные или общедоступные сети Wi-Fi.

21.1.6.1 Внешние службы

Эти службы доступны через сетевые интерфейсы:

- Бэкэнд-служба: Обеспечивает безопасное управление и настройку конфигурации изделия благодаря авторизованному доступу на веб-портал, а также обмен телеметрическими данными.
- Служба обновления встроенного программного обеспечения: Эта служба отправляет новое программное обеспечение по беспроводной связи (FOTA) на изделие. Эти обновления обеспечивают надежную защиту изделия и обновление его функций.

21.1.6.2 Интерфейс Wi-Fi

Wi-fi Direct используется для локального управления изделием. Подключения Wi-Fi защищены протоколами шифрования WPA/WPA2. Вход в систему защищен именем пользователя и паролем.

21.1.6.3 Интерфейс сотовой связи

Интерфейс сотовой связи поддерживает обновления микропрограммного обеспечения, управление изделием и отправку данных коррекции. В изделии используются стандартные отраслевые протоколы, которые обеспечивают безопасность подключения к сотовой сети.

отправляет данные коррекции на газонокосилку-робота. Данные коррекции для газонокосилки-робота можно передавать по радиосвязи или сотовой связи. Одна контрольная станция может использоваться для нескольких газонокосилок-роботов.

В комплект поставки изделия входит SIM-карта для сотовой связи. Для использования местной SIM-карты обратитесь к дилеру Husqvarna по техническому обслуживанию.

21.2.3 Описание системы

В состав системы EPOS® входит газонокосилка-робот, зарядная станция и контрольная станция. Газонокосилка-робот и контрольная станция получают спутниковые сигналы

для позиционирования. Контрольная станция неподвижна и отправляет данные коррекции газонокосилке-роботу, чтобы получить точное положение газонокосилки-робота. Рабочая зона

виртуально задается в приложении путем управления изделием и добавления точек маршрута для создания карты в приложении.

21.2.4 Обзор изделия

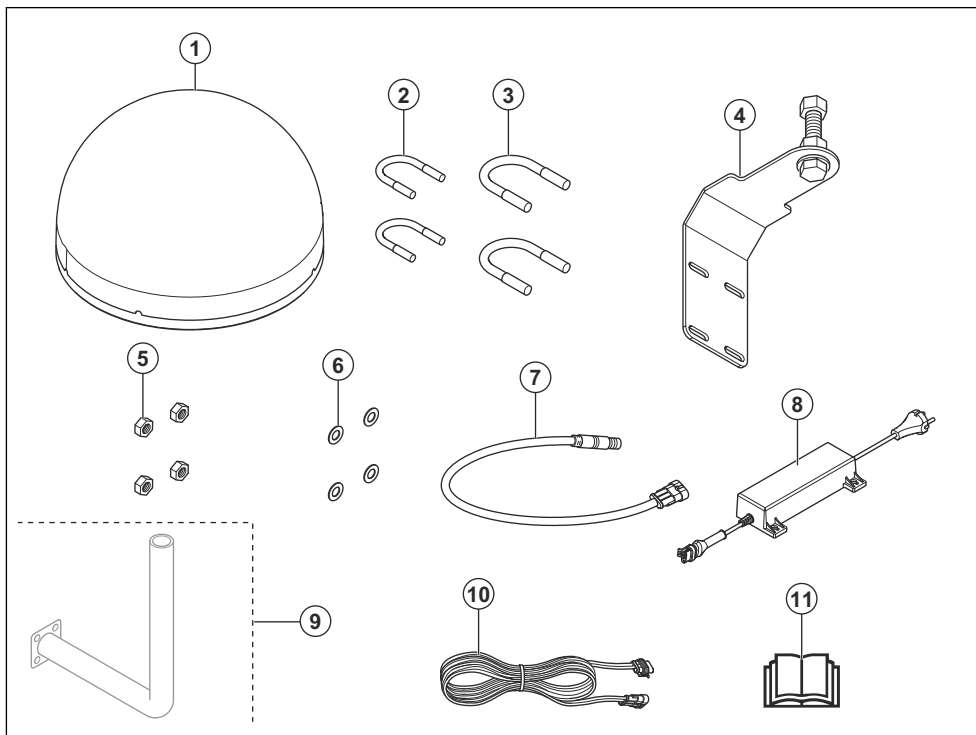

1. Базовая станция
2. Кронштейн стойки для стойки размером 33–38 мм (1,3–1,5 дюйма)
3. Кронштейн стойки для стойки размером 39–55 мм (1,5–2,2 дюйма)
4. Опорный кронштейн
5. Гайки
6. Шайбы
7. Соединительный кабель

8. Источник питания⁴¹
9. Настенный кронштейн⁴²
10. Провод низкого напряжения
11. Руководство по эксплуатации

21.2.5 Светодиодный индикатор работы на базовой станции

В таблице ниже описаны состояния светодиодного индикатора при правильной работе изделия.

⁴¹ Внешний вид может отличаться в зависимости от региона.

⁴² Приобретается отдельно.

Состояние светодиодного индикатора	Описание
Светодиодный индикатор ровно горит красным.	Изделие включено и получает питание.
Светодиодный индикатор ровно горит оранжевым.	Изделие подключено к облаку Husqvarna Cloud по сети сотовой связи.
Синий светодиодный индикатор мигает в течение 3 секунд, а затем выключается на 2 секунды.	Изделие получает спутниковые сигналы.

21.2.6 Символы на изделии

Эти символы размещены на изделии. Убедитесь, что вы понимаете их.



Изделие отвечает требованиям соответствующих директив ЕС.



Запрещается утилизировать данное изделие как обычные бытовые отходы. Соблюдайте государственные правила и используйте местную систему утилизации.

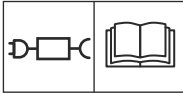

Используйте съемный источник питания, указанный на паспортной табличке рядом с соответствующим символом.

Примечание: Другие символы/наклейки на изделии относятся к специальным требованиям сертификации на определенных рынках.

21.2.7 Повреждение изделия

Мы не несем ответственности за повреждение изделия в следующих случаях:

- ненадлежащий ремонт изделия;
- использование для ремонта изделия неоригинальных деталей или деталей, не одобренных производителем;
- использование неоригинальных дополнительных принадлежностей или принадлежностей, не одобренных производителем;
- ремонт изделия в неавторизованном сервисном центре или неквалифицированным специалистом.

21.3 Установка

21.3.1 Введение - Установка



ПРЕДУПРЕЖДЕНИЕ: Перед установкой изделия внимательно изучите раздел техники безопасности.



ВНИМАНИЕ: Используйте оригинальные запчасти и материалы для установки.

Примечание: Дополнительную информацию об установке см. в разделе www.husqvarna.com.

21.3.2 Выбор места для установки базовой станции



ВНИМАНИЕ: Если на участке находится громоотвод, не устанавливайте контрольную станцию выше него.



ВНИМАНИЕ: Не устанавливайте контрольную станцию на флагшток. Перемещения контрольной станции влияют на данные коррекции, передаваемые на изделие с точным позиционированием.

- Установите контрольную станцию на неподвижный объект, который не может перемещаться или вращаться.
- Установите контрольную станцию на стойку или стену. Для установки креплений базовой станции стойка должна иметь диаметр 33–55 мм (1,3–2,2 дюйма).
- Убедитесь, что небо над контрольной станцией ничем не загорожено. Убедитесь, что небо просматривается без каких-либо препятствий во всех направлениях при угле возвышения более 10°.

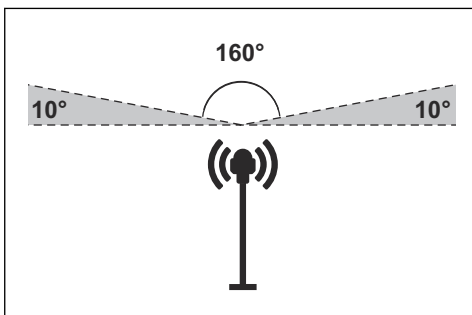

Примечание: Если кронштейн для базовой станции устанавливается на стену, базовая станция должна располагаться над стеной. В стене не должно быть металлических элементов.

- Установите базовую станцию на высоте не менее 2,5 м (8 футов).
- Максимальное расстояние между базовой станцией и изделием составляет 25 км (16 футов).
- Установите базовую станцию в зоне покрытия сотовой связи.
- Убедитесь в том, что газонокосилка-робот всегда эксплуатируется в зоне покрытия сотовой связи.

21.3.3 Выбор места для установки источника питания



ПРЕДУПРЕЖДЕНИЕ: Не обрезайте кабель низкого напряжения. Существует опасность поражения электрическим током.



ВНИМАНИЕ: Убедитесь, что ножи газонокосилки-робота не могут обрезать кабеля питания.

- Разместите источник питания под навесом, в месте, защищенном от прямых солнечных лучей и осадков.
- Разместите источник питания в месте с хорошей вентиляцией.
- При подключении источника питания к розетке воспользуйтесь устройством защитного отключения (УЗО).
- При необходимости удлините кабель низкого напряжения. Кабель низкого напряжения может быть удлинён до 100 м / 328 футов.

21.3.4 Установка агрегата

Внимательно прочтите инструкции по работе с контрольной станцией. См. *Установка на стр. 223*.

Ознакомьтесь с руководством по эксплуатации газонокосилки-робота, которая будет использоваться вместе с контрольной станцией.

Контрольную станцию можно установить на стойку или стену.



ВНИМАНИЕ: Перемещения контрольной станции влияют на данные коррекции, передаваемые на изделие с точным позиционированием. Контрольная станция должна надежно фиксироваться на стойке или стене.



ВНИМАНИЕ: Объекты на карте изменят положение при перемещении контрольной станции. Настройте объекты на карте или выполните установку повторно в приложении Husqvarna Fleet Services™.



ВНИМАНИЕ: При снятии базовой станции не снимайте кронштейн со стойки или стены. Оставьте кронштейн на стойке или стене. Впоследствии вы сможете установить базовую станцию в исходное положение.



ВНИМАНИЕ: Чтобы отсоединить кабель от базовой станции, потяните металлическую часть вниз. Не тяните за сам кабель.

21.3.4.1 Инструменты для установки

- Торцевой ключ 13 мм.
- Торцевой ключ 24 мм.

21.3.4.2 Установка базовой станции на кронштейне

1. Установите базовую станцию на винт на кронштейне.
2. Заверните винт на кронштейне до упора, так чтобы винт дошел до внутреннего нижнего края базовой станции.
3. С помощью торцевого гаечного ключа и гайки закрепите базовую станцию на винте.

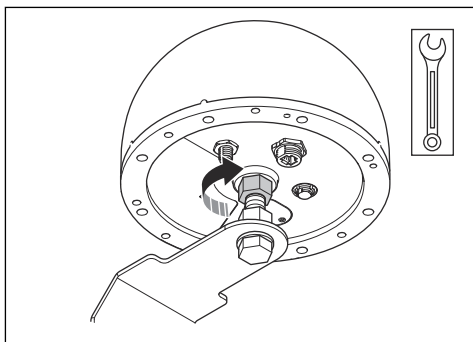

4. С помощью торцевого гаечного ключа отрегулируйте винт и гайку, чтобы выставить кронштейн по уровню. Убедитесь в том, что светодиодные индикаторы видны с земли и что осталось достаточно места для подключения соединительного кабеля.

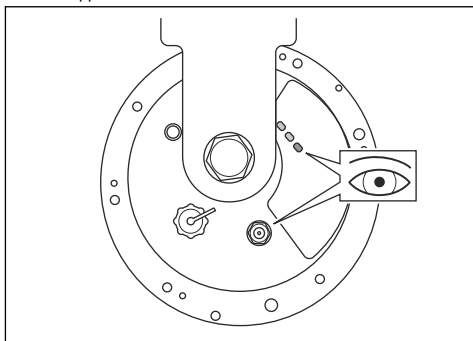

5. Затяните гайку на кронштейне, когда кронштейн будет находиться в правильном положении.
6. Подсоедините соединительный кабель к базовой станции.

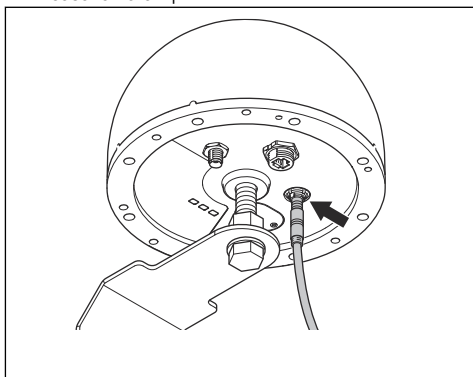

21.3.4.3 Установка базовой станции на стойку

1. Надежно закрепите стойку на стене, крыше или земле. Убедитесь, что стойка не может сдвинуться или быть случайно смещена.
2. Установите 2 кронштейна на стойку.
3. Используйте 4 шайбы и 4 винта для крепления кронштейнов к стойке.

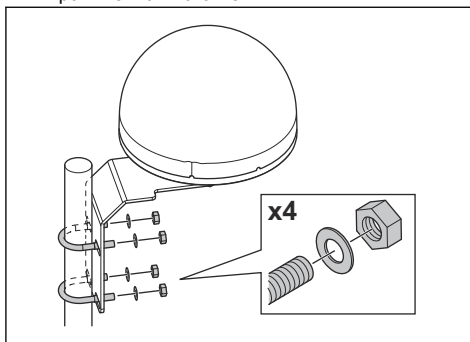

4. Подсоедините провод низкого напряжения к соединительному кабелю и источнику питания. См. *Выбор места для установки источника питания на стр. 224.*
5. Закрепите провод низкого напряжения на стойке между базовой станцией и источником питания с помощью кабельных стяжек.



ВНИМАНИЕ: Если провод низкого напряжения не закреплен с помощью кабельных стяжек, он может быть поврежден при сильном ветре.

6. Установите источник питания на высоте 30-200 см (1-6.5 фута) над землей. См. *Выбор места для установки источника питания на стр. 224.*
7. Подсоедините провод источника питания к розетке напряжением 100-240 В.
8. Подождите, пока загорятся красный и оранжевый светодиодные индикаторы. Синий светодиодный индикатор должен мигать в течение 3 секунд, а затем выключаться на 2 секунды.

Примечание: Если светодиодные индикаторы неправильно отображают состояние, см. раздел *Светодиодный индикатор на базовой станции для поиска и устранения неисправностей на стр. 227.*

21.3.4.4 Установка базовой станции на стену

Примечание: Винты для крепления к стене не входят в комплект поставки, так как материалы стен могут отличаться.

1. Удерживайте кронштейн базовой станции на стене в том месте, где он будет фиксироваться. Сделайте 4 отметки на стене, куда будут установлены 4 винта.

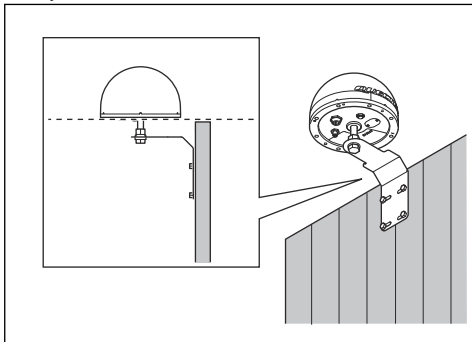

Примечание: Если базовая станция устанавливается на стену, она должна располагаться над стеной.

2. Просверлите 4 отверстия в стене для 4 винтов.
3. Установите 4 винта в отверстия в стене.

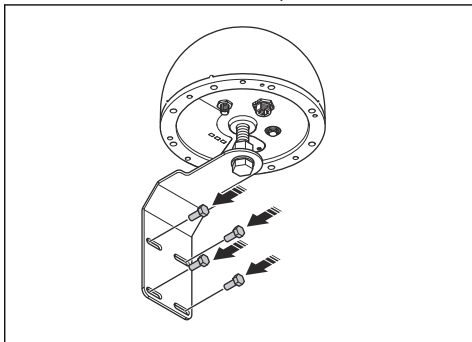

4. Подсоедините провод низкого напряжения к соединительному кабелю и источнику питания.
5. Закрепите провод низкого напряжения на стене между станцией и источником питания с помощью кабельных стяжек.



ВНИМАНИЕ: Если провод низкого напряжения не закреплен

с помощью кабельных стяжек, он может быть поврежден при сильном ветре.

6. Установите источник питания на высоте 30-200 см (1-6.5 фута) над землей. См. *Выбор места для установки источника питания на стр. 224.*
7. Подсоедините провод источника питания к розетке напряжением 100–240 В.
8. Подождите, пока загорятся красный и оранжевый светодиодные индикаторы. Синий светодиодный индикатор должен мигать в течение 3 секунд, а затем выключаться на 2 секунды.

Примечание: Если светодиодные индикаторы неправильно отображают состояние, см. раздел *Светодиодный индикатор на базовой станции для поиска и устранения неисправностей на стр. 227.*

21.4 Техническое обслуживание



ПРЕДУПРЕЖДЕНИЕ: Перед началом технического обслуживания или очистки отключите изделие от источника питания.



ВНИМАНИЕ: Не используйте мойку высокого давления для очистки изделия. Не используйте растворители для очистки.

Для повышения эффективности работы и увеличения срока службы изделия регулярно очищайте изделие и заменяйте изношенные детали.

21.4.1 График технического обслуживания

График технического обслуживания показывает, как выполнять работы по обслуживанию изделия. Следуйте графику технического обслуживания для повышения эффективности и увеличения срока службы изделия.

X = инструкции представлены в данном руководстве по эксплуатации.

O = инструкции не представлены в данном руководстве по эксплуатации. Обратитесь в официальный сервисный центр.

График технического обслуживания	Ежегодно	Раз в три года
При необходимости очистите изделие влажной тканью.		X
Осмотрите изделие на наличие повреждений и износа.		X
Проверьте сервисные сообщения о рекомендуемых обновлениях.	O	

21.5 Поиск и устранение неисправностей

21.5.1 Светодиодный индикатор на базовой станции для поиска и устранения неисправностей

Режим работы индикатора	Причина	Решение
Светодиодные индикаторы не горят.	Отсутствует питание изделия.	Убедитесь в том, что блок питания подсоединен к разъему питания. Убедитесь в том, что все кабели подключены правильно.
Синий светодиод мигает 1 раз каждые 5 секунд.	Изделие не получает спутниковые сигналы.	Убедитесь, что базовая станция установлена надлежащим образом. Убедитесь, что небо над базовой станцией ничем не загорожено.
Оранжевый светодиодный индикатор выключен.	У базовой станции отсутствует подключение к сотовой сети и связь с Husqvarna Cloud.	Перезапустите изделие. Если проблема сохраняется, обратитесь в сервисный центр Husqvarna.

21.6 Хранение и утилизация

21.6.1 Хранение

Компания Husqvarna рекомендует держать базовую станцию вне помещения в зимний период. К базовой станции должен быть подключен источник питания.

21.6.2 Утилизация

Согласно Директиве Европейского союза 2012/19/EU "Об утилизации отходов электрического и электронного оборудования (WEEE)", старые бытовые электроприборы нельзя утилизировать вместе с неотсортированными коммунальными отходами. Старые приборы необходимо собирать отдельно для оптимизации переработки и повторного использования содержащихся в них материалов, а также для снижения негативного

воздействия на здоровье человека и окружающую среду. Символ перечеркнутого мусорного бака на изделии указывает на то, что такой прибор должен утилизироваться отдельно. Для получения информации о правильной утилизации бывшего в употреблении прибора потребители должны обратиться в местные органы власти или к продавцу.



Примечание: Данный символ нанесен на само изделие или его упаковку.

21.7 Технические данные

Размеры	
Ширина, см / дюйм	22 / 8,7
Высота, см / дюйм	15 / 5,9
Вес, базовая станция, кг / фунт	2,1 / 4,6
Масса, кронштейн, кг / фунт	1,1 / 2,4

Данные об изделии	
Тип источника питания	AP-40BAA
Вход источника питания, В перем. тока	100–240
Выход источника питания, В пост. тока	28
Выход источника питания, А	1,3
Длина провода низкого напряжения, м / фут	20 / 66
IP-код базовой станции	IP67
IP-код источника питания	IP44
Потребляемая мощность, Вт	≤2,5

Подключение к сети сотовой связи	
Поддерживаемый диапазон частот	LTE-FDD: B1/2/3/4/5/7/8/12/13/18/19/20/25/26/28/66
	LTE-TDD: B34/38/39/40/41
	WCDMA: B1/2/4/5/6/8/19
	GSM/EDGE: B2/3/5/8

Wi-Fi	
Поддерживаемый диапазон частот	Канал 1–11 (2412–2462 МГц)
	Канал 12–13 (2467–2472 МГц)
Рабочий диапазон частот, МГц	2402–2480
Максимальная мощность передачи, дБм	18

GNSS		
Поддерживаемая система и частота	GPS	L1 C/A, L2C, L5
	GLONASS	L1, L2
	Galileo	E1, E5a, E5b, E6
	BDS	B1I, B1C, B2a, B2b, B2I, B3I
	QZSS	L1 C/A, L2C, L5, L6
	NavIC	L5

Полная совместимость изделия и других беспроводных систем, таких как пульты дистанционного управления и радиопередатчики, не гарантируется.

21.8 декларация соответствия

21.8.1 Оригинал декларации соответствия требованиям ЕС

EU Declaration of Conformity (DoC)

We, Quectel Wireless Solutions Co., Ltd.

Add: No. 8 Waipojing Road, Sijing Town, Songjiang District, Shanghai 201601, China

Tel: +86 21 51086236

Fax: +86 21 51086236

Declare under our sole responsibility that the product:

Product name: EPOS® Reference Station RS 4G

Trade name: Husqvarna

Type or model: EPOS RS 4G

Country of Origin: China

to which this declaration relates is in conformity with the essential requirements and other relevant requirements of the RE Directive (2014/53/EU) and EU Directive 2011/65/EU(RoHS2.0).

The product is compliant with the following standards and/or other normative documents:

SAFETY (art 3.1.a): EN IEC 62368-1

EMC (art 3.1.b): EN 55032, EN 55035, EN 301 489-1, EN 301 489-17, EN 301 489-19, EN 301 489-52

SPECTRUM (art 3.2): EN 300 328, EN 303 413, EN 301 511, EN 301 908-1, EN 301 908-2, EN 901 908-13

HEALTH (art 3.1.a): EN 62311: 2020

CYBERSECURITY (art 3.3d,3.3e): EN 18031-1, EN 18031-2

RoHS 2.0: EN IEC63000:2018

EU Representative:

Company Name: UAB BREITTO

Address: BAUBLIU G. 3 92384 DARGUZIU K. LITHUANIA

Contact information: JASON KER, 00372 5700 3490 (Tel.), rep.bridg@gmail.com (e-Mail)

UK Representative:

Company Name: Stars Dreams Ltd

Address: 21 GREAT TOWER ST LONDON UNITED KINGDOM

Contact information: JASON KER, +44 7956426079 (Tel.), rep.bridg@gmail.com (e-Mail)

Signed for and on behalf of:



Signature of authorized person: Windy Fang

Title: GNSS Director

Date of issue: 2026/02

21.8.2 Перевод декларации соответствия требованиям ЕС

Мы, Quectel Wireless Solutions Co., Ltd.,

Адрес: № 8 Waipojing Road, Sijing Town, Songjiang District, Shanghai 201601, China (Китай).

Тел.: +86 21 51086236

Факс: +86 21 51086236

под свою исключительную ответственность заявляем, что изделие:

Название изделия: Базовая станция EPOS® RS 4G

Торговое наименование: Husqvarna

Тип или модель: EPOS RS 4G

Страна происхождения: Китай

на которое распространяется настоящее заявление, соответствует основным и другим применимым требованиям Директивы по радиооборудованию (2014/53/EU) и Директивы ЕС 2011/65/EU (RoHS2.0).

Изделие отвечает требованиям следующих стандартов и/или других нормативных документов:

БЕЗОПАСНОСТЬ (ст. 3.1.a): EN IEC 62368-1

ЭМС (ст. 3.1.b): EN 55032, EN 55035, EN 301 489-1, EN 301 489-17, EN 301 489-19, EN 301 489-52

СПЕКТР (ст. 3.2): EN 300 328, EN 303 413, EN 301 511, EN 301 908-1, EN 301 908-2, EN 901 908-13

ЗДОРОВЬЕ (ст. 3.1.a): EN 62311: 2020

КИБЕРБЕЗОПАСНОСТЬ (ст. 3.3.d, 3.3e): EN 18031-1, EN 18031-2

RoHS 2.0: EN IEC63000:2018

Представитель в ЕС:

Название компании: UAB BREITTO

Адрес: VAUBLIU G. 3 92384 DARGUZU K. LITHUANIA (Литва)

Контактная информация: ДЖЕЙСОН КЕР (JASON KER), 00372 5700 3490 (тел.), rep.bridg@gmail.com (эл. почта)

Представитель в Великобритании:

Название компании: Stars Dreams Ltd

Адрес: 21 GREAT TOWER ST LONDON UNITED KINGDOM (Великобритания)

Контактная информация: ДЖЕЙСОН КЕР (JASON KER), +44 7956426079 (тел.), rep.bridg@gmail.com (эл. почта)

Подписано от имени: Винди Фанг (Windy Fang)

Подпись уполномоченного лица: Винди Фанг (Windy Fang)

Должность: Директор GNSS

Дата выпуска: Февраль 2026 г.



ТОО " Мастер Гарден Казахстан"
Рег. номер 220540029853
Шоссе Коргалжын, д. 76
Астана, 010000
Казахстан

22 Návod na obsluhu

22.1 Bezpečnosť

22.1.1 Bezpečnostné definície

Výstrahy, upozornenia a poznámky slúžia na zdôraznenie obzvlášť dôležitých častí návodu.



VÝSTRAHA: Používa sa, ak pre obsluhu alebo osoby v okolí existuje nebezpečenstvo poranenia alebo smrti v prípade nedodržania pokynov v návode.



VAROVANIE: Používa sa, ak hrozí nebezpečenstvo poškodenia produktu, iných materiálov alebo okolitej oblasti v prípade nedodržania pokynov v návode.

Poznámka: Používa sa na poskytnutie informácií nad rámec nevyhnutných informácií v danej situácii.

22.1.2 Všeobecné bezpečnostné pokyny



VÝSTRAHA: Skôr než budete výrobok používať, prečítajte si nasledujúce výstrahy.

- Toto zariadenie spĺňa požiadavky smernice EÚ (2014/53/EÚ, článok 3.1a) o obmedzení vystavenia verejnosti vplyvu elektromagnetického poľa za účelom ochrany zdravia. Ak zariadenie používate vo vzdialenosti 20 cm od svojho tela, je to v súlade so špecifikáciami smernice.
- Dodržiavajte vnútroštátne predpisy týkajúce sa elektrickej bezpečnosti.
- Tento výrobok sa smie používať len so zdrojom napájania dodaným spoločnosťou Husqvarna.
- Výrobok sa smie používať iba s vybavením odporúčaným výrobcom. Všetky ostatné typy používania sú nesprávne. Musia sa prísne dodržiavať pokyny výrobcu týkajúce sa prevádzky/údržby.
- Výrobok môžu používať, vykonávať údržbu a opravovať iba osoby, ktoré sú dôkladne oboznámené s jeho osobitnými charakteristikami a bezpečnostnými predpismi. Pred používaním výrobku si pozorne prečítajte návod na obsluhu a uistite sa, že rozumiete uvedeným pokynom.
- Spoločnosť Husqvarna nezaručuje úplnú kompatibilitu výrobku s ďalšími typmi bezdrôtových systémov, ako sú napríklad diaľkové ovládače, rádiové vysielačky, načúvacie zariadenia, podzemné elektrické oplotenia a podobne.

- Je zakázané modifikovať pôvodnú konštrukciu výrobku. Všetky modifikácie vykonávate na vlastné riziko.
- Pred spustením výrobku skontrolujte, či nie je poškodený. Výrobok nepoužívajte, ak je poškodený.
- Prevádzková teplota je -30 °C až 60 °C. Teplota skladovania je -30 °C až 80 °C.

22.1.3 Bezpečnostné pokyny na inštaláciu



VÝSTRAHA: Skôr než budete výrobok používať, prečítajte si nasledujúce výstrahy.

- Neumiestňujte napájací zdroj na miesto, kde existuje riziko, že sa doň dostane vlhkosť. Napájací zdroj neumiestňujte na zem.
- Napájací zdroj nezapuzdrujte. Kondenzovaná voda môže poškodiť napájací zdroj a zvýšiť nebezpečenstvo úrazu elektrickým prúdom.
- Nebezpečenstvo úrazu elektrickým prúdom. Pri pripájaní zdroja napájania do elektrickej zásuvky ho pripojte iba do ističa s prúdovou ochranou (RCD). Platí v USA/Kanade. V prípade inštalácie napájacieho zdroja v exteriéri: Nebezpečenstvo úrazu elektrickým prúdom. Inštalujte iba do krytej zásuvky GFCI triedy A (RCD), ktorá je odolná voči poveternostným vplyvom s nasadeným alebo odstráneným krytom zástrčky.
- Pred pripojením skontrolujte, či sú zástrčka nízkonapäťového kábla a jednotka zdroja napájania čisté a suché.
- Počas inštalácie referenčnej stanice hrozí nebezpečenstvo pádu predmetov. Môže to spôsobiť poranenie.
- Napájací kábel a predlžovací kábel musia byť mimo pracovnej oblasti, aby sa zabránilo poškodeniu káblov.
- Pri inštalácii referenčnej stanice vo vysokej polohe vám hrozí riziko pádu. Pri inštalácii referenčnej stanice sa uistite, že ste v stabilnej polohe.

22.1.4 Bezpečnostné pokyny pre údržbu



VÝSTRAHA: Skôr než budete výrobok používať, prečítajte si nasledujúce výstrahy.

- Pred vykonávaním čistenia alebo údržby odpojte výrobok od zdroja napájania.

22.1.5 V prípade búrky

Na zníženie rizika poškodenia elektrických komponentov v referenčnej stanici sa odporúča odpojiť zdroj napájania

referenčnej stanice, ak hrozí búrka. Ak už búrka nehrozí, znova pripojte zdroj napájania.

22.1.6 Kybernetická bezpečnosť

Bezpečnostné odporúčania:

- Zariadenie nenastavujte ani nepoužívajte v nedôveryhodných ani verejných sieťach Wi-Fi.

22.1.6.1 Externé služby

Tieto služby sú dostupné prostredníctvom sieťových rozhraní:

- Backendové služby: umožňujú bezpečnú správu a konfiguráciu výrobku prostredníctvom overeného prístupu s webovým portálom, ako aj výmenu telemetrických údajov.
- Služba aktualizácií firmvéru: táto služba odosiela do zariadenia nový firmvér vzduchom (FOTA).

Tieto aktualizácie udržiavajú zabezpečenie a funkcie produktu v aktuálnom stave.

22.1.6.2 Rozhranie Wi-Fi

Funkcia Wi-Fi Direct sa používa na správu lokálneho zariadenia. Pripojenia prostredníctvom Wi-Fi sú chránené osobnými šifrovacími protokolmi WPA/WPA2. Prihlásenie je chránené používateľským menom a heslom.

22.1.6.3 Mobilné rozhranie

Mobilné rozhranie podporuje aktualizácie firmvéru, správu zariadení a odosielanie korekčných údajov. Výrobok používa štandardné priemerné protokoly na zabezpečenie mobilných pripojení.

22.2 Úvod

Výrobné číslo:
Heslo:

Výrobné číslo je uvedené na výkonovom štítku a na škatuli výrobku. Výrobné číslo použite na registráciu výrobku na webovej stránke spoločnosti www.husqvarna.com.

22.2.1 Podpora

Technickú podporu a pokročilé nastavenia výrobku vám poskytnie váš servisný predajca spoločnosti Husqvarna. Na vykonanie pokročilých nastavení výrobku je potrebné heslo výrobku.

22.2.2 Popis výrobku

Poznámka: Spoločnosť Husqvarna pravidelne aktualizuje vzhľad a funkcie výrobkov.

Výrobok je referenčná stanica, ktorá prijíma satelitné signály a odosiela korekčné údaje do robotickej kosačky. Korekčné údaje do robotickej kosačky sa môžu odosielať prostredníctvom rádiového alebo mobilného pripojenia. Jednu referenčnú stanicu je možné použiť pre niekoľko robotických kosačiek.

Tento výrobok obsahuje kartu SIM na mobilnú komunikáciu. Ak chcete použiť miestnu kartu SIM, obráťte sa na servisného predajcu značky Husqvarna.

22.2.3 Popis systému

Systém EPOS® obsahuje robotickú kosačku na trávu, nabíjajúcu stanicu a referenčnú stanicu. Robotická kosačka na trávu a referenčná stanica prijímajú satelitné signály na určenie polohy. Referenčná stanica sa nepohybuje a do robotickej kosačky odosiela korekčné údaje, aby zaistila presnú polohu kosačky. Pracovná oblasť sa vytvorí virtuálne v aplikácii prevádzkovaním produktu a pridávaním trasových bodov na vytvorenie mapy v aplikácii.

22.2.4 Prehľad výrobku

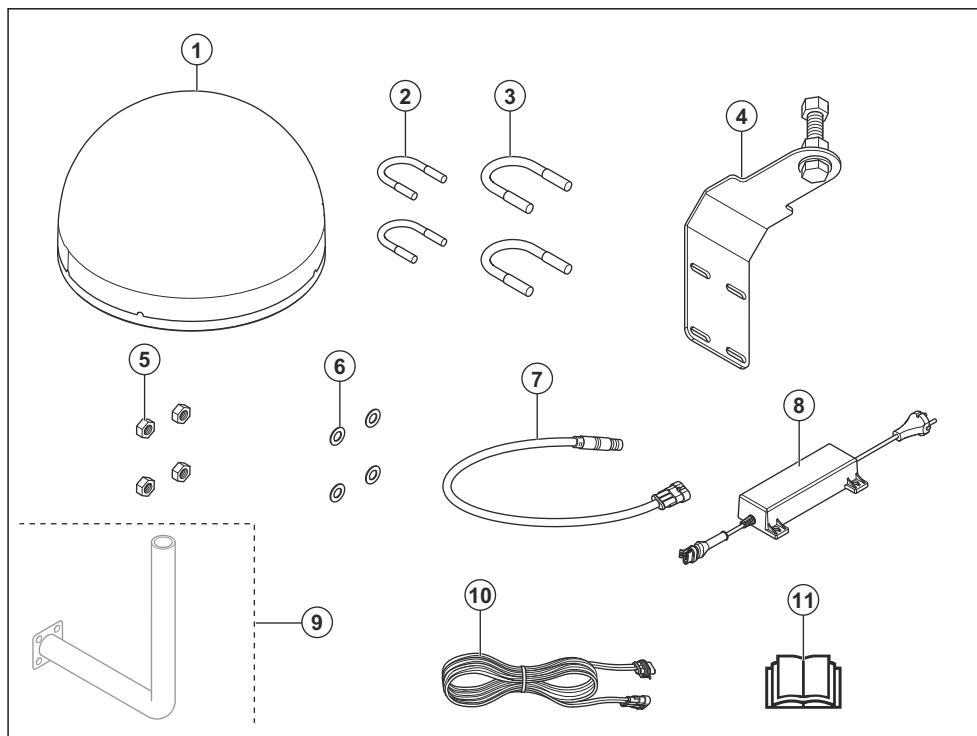

1. Referenčná stanica
2. Konzola na stĺp, na stĺp s rozmermi 33 – 38 mm
3. Konzola na stĺp, na stĺp s rozmermi 39 – 55 mm
4. Podporná konzola
5. Matice
6. Podložky
7. Kábel adaptéra
8. Napájanie⁴³

9. Konzola na uchytenie na stenu⁴⁴
10. Nízkonapäťový kábel
11. Návod na obsluhu

22.2.5 LED kontrolka na referenčnej stanici pre prevádzku

V nasledujúcej tabuľke je uvedený stav kontrolky LED výrobku, keď funguje správne.

Stav kontrolky LED	Popis
Kontrolka LED svieti načerveno.	Zariadenie je zapnuté a je napájané.
Kontrolka LED svieti oranžovo.	Výrobok má mobilné pripojenie k službe Husqvarna Cloud.
Modrá kontrolka LED bliká 3 sekundy a potom na 2 sekundy zhasne.	Zariadenie prijíma satelitné signály.

22.2.6 Symboly na výrobku

Na výrobku nájdete tieto symboly. Uistite sa, že ste im porozumeli.



Tento výrobok je v súlade s príslušnými smericami EÚ.

⁴³ Vzhľad sa môže v závislosti od jednotlivých trhov líšiť.

⁴⁴ Predávané samostatne.



Tento výrobok sa nesmie likvidovať ako bežný domový odpad. Dodržiavajte vnútroštátne predpisy a použite miestny recyklačný systém.

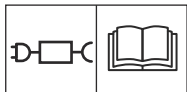

Používajte odpojiteľný napájací zdroj s parametrami uvedenými na výkonovom štítku vedľa príslušného symbolu.

Poznámka: Ostatné symboly/emblémy na výrobku odkazujú na zvláštne požiadavky certifikácie pre určité trhy.

22.2.7 Poškodenie výrobku

Nie sme zodpovední za škody na našom výrobku v prípade:

- nesprávne vykonanej opravy výrobku,
- opravy výrobku, pri ktorej neboli použité diely od výrobcu alebo diely schválené výrobcom,
- používania príslušenstva od iného výrobcu alebo príslušenstva, ktoré nie je schválené výrobcom,
- opráv výrobku, ktoré neboli vykonané v schválenom servisnom stredisku alebo schválenými kompetentnými osobami.

22.3 Inštalácia

22.3.1 Úvod – montáž



VÝSTRAHA: Pred montážou zariadenia si riadne prečítajte kapitolu o bezpečnosti.



VAROVANIE: Používajte originálne náhradné diely a inštalčný materiál.

Poznámka: Ďalšie informácie o inštalácii nájdete na stránke www.husqvarna.com.

22.3.2 Určenie miesta inštalácie referenčnej stanice



VAROVANIE: Ak sa v oblasti nachádza bleskozvod, neinštalujte referenčnú stanicu vyššie ako bleskozvod.



VAROVANIE: Neinštalujte referenčnú stanicu na stožiar. Pohyby referenčnej stanice budú mať vplyv na korekčné údaje odoslané do výrobku s presnou polohou.

- Referenčnú stanicu nainštalujte na pevný predmet, ktorý sa nemôže pohybovať ani otáčať.
- Referenčnú stanicu nainštalujte na stĺp alebo na stenu. Stĺp musí mať priemer 33 – 55 mm, aby zodpovedal montážnym nadstavcom referenčnej stanice.
- Uistite sa, že má referenčná stanica priamy výhľad na oblohu. Uistite sa, že je obloha viditeľná a bez tienenia vo všetkých smeroch nad 10 ° elevačného uhla.

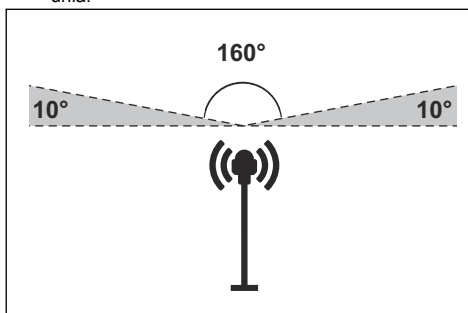

Poznámka: Ak je konzola pre referenčnú stanicu namontovaná na stene, referenčná stanica musí byť nad stenou. V stene sa nesmie nachádzať žiadny kov.

- Referenčnú stanicu nainštalujte vo výške minimálne 2,5 m.
- Uistite sa, že maximálna vzdialenosť medzi referenčnou stanicou a výrobkom je 25 km.
- Nainštalujte referenčnú stanicu na miesto, kde je pokrytie mobilným signálom.
- Robotická kosačka musí mať pokrytie mobilným signálom vo všetkých oblastiach, kde pracuje.

22.3.3 Určenie umiestnenia pre napájací zdroj



VÝSTRAHA: Nízkonapäťový kábel neskracujte. Hrozí riziko zasiahnutia elektrickým prúdom.



VAROVANIE: Zabezpečte, aby čepele robotičkej kosačky nepresekli napájacie káble.

- Napájací zdroj umiestnite na miesto, ktoré je zastrešené a chránené pred slnkom a dažďom.

- Napájaci zdroj umiestnite na miesto s dobrým prúdením vzduchu.
- Pri pripájaní napájacieho zdroja do napájacej zásuvky použite prúdový chránič (RDC).
- V prípade potreby nízkonapäťový kábel predĺžte. Nízkonapäťový kábel je možné predĺžiť až do dĺžky 100 m/328 st.

22.3.4 Montáž zariadenia

Riadne si prečítajte pokyny týkajúce sa referenčnej stanice. Pozrite si časť *Inštalácia na strane 234*.

Prečítajte si návod na obsluhu robotičkej kosačky, ktorá sa má používať spolu s referenčnou stanicou.

Referenčnú stanicu môžete nainštalovať na stĺp alebo na stenu.



VAROVANIE: Pohyby referenčnej stanice budú mať vplyv na korekčné údaje odoslané do výrobku s presnou polohou. Referenčná stanica musí byť na stĺpe alebo stene nainštalovaná pevne.



VAROVANIE: Ak referenčnú stanicu presuniete, položky na mape zmenia polohu. Upravte položky na mape alebo vykonajte inštaláciu znova v aplikácii Husqvarna Fleet Services™.



VAROVANIE: Ak odstránite referenčnú stanicu, konzolu zo stĺpa alebo steny neodstraňujte. Konzolu ponechajte na stĺpe alebo stene. Potom môžete referenčnú stanicu znova umiestniť do rovnakej polohy.



VAROVANIE: Ak chcete odpojiť kábel adaptéra od referenčnej stanice, potiahnite kovovú časť nadol. Neťahajte za kábel.

22.3.4.1 Nástroje na inštaláciu

- Nástrčkový kľúč 13 mm.
- Nástrčkový kľúč 24 mm.

22.3.4.2 Inštalácia referenčnej stanice na konzolu

1. Umiestnite referenčnú stanicu na skrutku na konzole.
2. Otáčajte skrutkou na konzole, kým sa nezastaví a skrutka sa nedotkne vnútornej spodnej časti referenčnej stanice.
3. Pomocou nástrčkového kľúča pripevnite referenčnú stanicu na skrutku maticou.

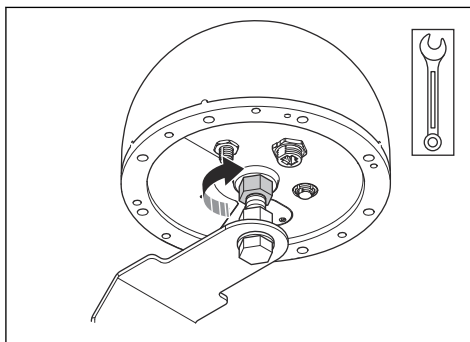

4. Pomocou nástrčkového kľúča nastavte skrutku a maticu na zarovnanie konzoly. Skontrolujte, či sú LED kontrolky viditeľné zo zeme a či je možné pripojiť kábel adaptéra.

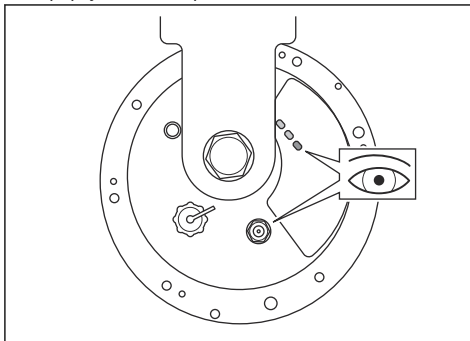

5. Keď je konzola v správnej polohe, dotiahnite maticu na konzole.
6. Pripojte kábel adaptéra k referenčnej stanici.

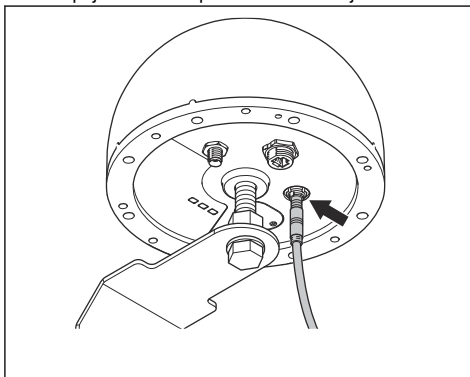

22.3.4.3 Inštalácia referenčnej stanice na stĺp

1. Stĺp pevne pripevnite k stene, streche alebo k zemi. Zabezpečte, aby sa stĺp nemohol pohnúť alebo neúmyselne posunúť.

- Okolo stípa umiestnite 2 konzoly na stíp.
- Na pripevnenie konzoly na stíp k stípu použite 4 podložky a 4 skrutky.

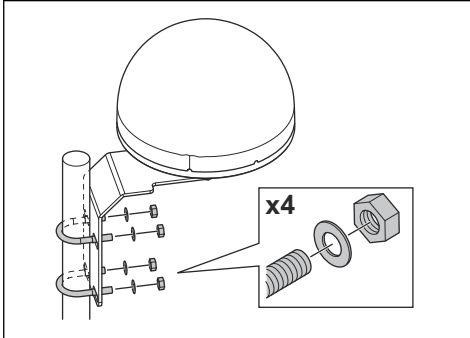

- Pripojte nízkonapäťový napájací kábel ku káblu adaptéra a zdroju napájania. Pozrite si časť *Určenie umiestnenia pre napájací zdroj na strane 234*.
- Pripojte nízkonapäťový kábel k stípu od referenčnej stanice k zdroju napájania pomocou sťahovacích pásov.



VAROVANIE: Ak nie je nízkonapäťový kábel pripevnený sťahovacími páskami pripevnený dostatočne pevne, môže sa pri silnom vetre poškodiť.

- Zdroj napájania umiestnite 30-200 cm/1-6.5 st. nad zemou. Pozrite si časť *Určenie umiestnenia pre napájací zdroj na strane 234*.
- Zdroj napájania pripojte do elektrickej zásuvky s napätím 100 – 240 V.
- Počkajte, kým sa nerozsvietia červené a oranžové LED kontrolky. Modrá kontrolka LED musí 3 sekundy blikať a potom musí na 2 sekundy zhasnúť.

Poznámka: Ak kontrolky LED neukazujú správny stav, pozrite si časť *Kontrolka LED na referenčnej stanici pre riešenie problémov na strane 237*.

22.3.4.4 Inštalácia referenčnej stanice na stenu

Poznámka: Kedže sa materiál steny môže líšiť, skrutky na pripevnenie k stene nie sú súčasťou balenia.

- Držte rameno pre referenčnú stanicu na stene na mieste, kde ju pripevníte. V bodoch, kde na stene pripevníte skrutky, urobte 4 značky.

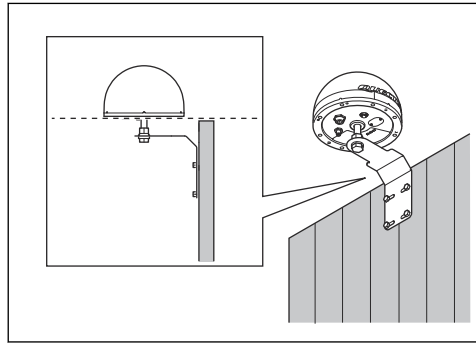

Poznámka: Ak je referenčná stanica nainštalovaná na stene, referenčná stanica musí byť nad stenou.

- Do steny vyvrtajte 4 otvory pre 4 skrutky.
- Nasadte 4 skrutky do otvorov v stene.

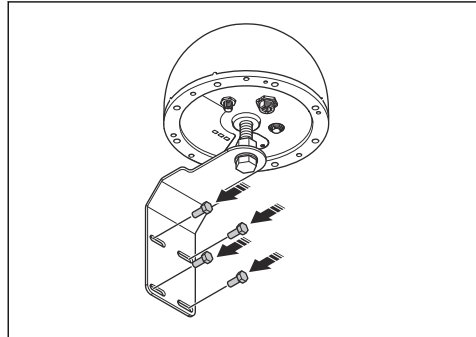

- Pripojte nízkonapäťový napájací kábel ku káblu adaptéra a zdroju napájania.
- Pripojte nízkonapäťový kábel k stene od referenčnej stanice k zdroju napájania pomocou sťahovacích pásov.



VAROVANIE: Ak nie je nízkonapäťový kábel pripevnený sťahovacími páskami pripevnený dostatočne pevne, môže sa pri silnom vetre poškodiť.

- Zdroj napájania umiestnite 30-200 cm/1-6.5 st. nad zemou. Pozrite si časť *Určenie umiestnenia pre napájací zdroj na strane 234*.
- Zdroj napájania pripojte do elektrickej zásuvky s napätím 100 – 240 V.
- Počkajte, kým sa nerozsvietia červené a oranžové LED kontrolky. Modrá kontrolka LED musí 3 sekundy blikať a potom musí na 2 sekundy zhasnúť.

Poznámka: Ak kontrolky LED neukazujú správny stav, pozrite si časť *Kontrolka LED na referenčnej stanici pre riešenie problémov na strane 237.*

22.4 Údržba



VÝSTRAHA: Pred údržbou alebo čistením odpojte výrobok od zdroja napájania.



VAROVANIE: Na čistenie výrobku nepoužívajte vysokotlakový čistič. Na čistenie nepoužívajte rozpúšťadlá.

Výrobok pravidelne čistite a v prípade potreby vymeňte opotrebované diely, aby sa zlepšila prevádzka a predĺžila životnosť výrobku.

22.4.1 Plán údržby

Plán údržby uvádza, ako vykonávať servis a údržbu na výrobku. Riadte sa plánom údržby, aby sa zlepšila kvalita prevádzky a predĺžila životnosť výrobku.

X = Pokyny sa uvádzajú v tomto návode na obsluhu.

O = Pokyny sa neuvádzajú v tomto návode na obsluhu. Obráťte sa na autorizovaného servisného predajcu.

Plán údržby	Každý rok	Každý tretí rok
V prípade potreby očistíte výrobok vlhkou tkaninou.		X
Skontrolujte výrobok, či nie je poškodený a opotrebovaný.		X
Skontrolujte servisné hlásenia pre odporúčané aktualizácie.	O	

22.5 Riešenie problémov

22.5.1 Kontrolka LED na referenčnej stanici pre riešenie problémov

Svetlo	Príčina	Akcia
LED kontrolky sa nerozsvietia.	Do výrobku sa nedostáva energia.	Uistite sa, že je napájacia jednotka pripojená k sieťovej zásuvke. Uistite sa, že sú káble správne pripojené.
Modrá LED kontrolka blikne raz každých 5 sekúnd.	Výrobok nemá satelitný signál.	Skontrolujte, či je referenčná stanica správne nainštalovaná. Uistite sa, že referenčná stanica disponuje voľným výhľadom na oblohu.
Oranžová LED kontrolka nesvieti.	Referenčná stanica nemá mobilné pripojenie so službou Husqvarna Cloud.	Reštartujte výrobok. Ak problém pretrváva, obráťte sa na servisného predajcu značky Husqvarna.

22.6 Skladovanie a likvidácia

22.6.1 Skladovanie

Spoločnosť Husqvarna odporúča uchovávať referenčnú stanicu počas zimnej sezóny v exteriéri. Zachovajte pripojenie referenčnej stanice k zdroju napájania.

22.6.2 Likvidácia

Európska smernica 2012/19/EÚ o odpade z elektrických a elektronických zariadení (OEEZ) vyžaduje, aby sa staré domáce elektrické zariadenie nevyhadzovalo do bežného netriedeného komunálneho odpadu. Staré spotrebiče sa musia zbierať separovane za účelom zlepšenia zhodnocovania a recyklácie materiálov, ktoré

obsahujú, a aby sa zmiernil ich vplyv na ľudské zdravie a životné prostredie. Symbol prečiarknutého koša s kolieskami na výrobku vás upozorňuje na povinnosť separovania pri likvidácii zariadenia. Spotrebiteľia by sa mali obrátiť na miestny úrad alebo predajcu a požiadať o informácie týkajúce sa správnej likvidácie svojho starého spotrebiča.



Poznámka: Tento symbol sa nachádza na výrobku alebo na jeho obale.

22.7 Technické údaje

Rozmery	
Šírka, cm/palce	22/8,7
Výška, cm/palce	15/5,9
Hmotnosť, referenčná stanica kg/lb	2,1/4,6
Hmotnosť, rameno kg/lb	1,1/2,4

Údaje o výrobku	
Typ jednotky zdroja napájania	AP-40BAA
Vstup zdroja napájania, V striedavého prúdu	100 – 240
Výstup zdroja napájania, V jednosmerného prúdu	28
Výstup zdroja napájania, A	1,3
Dĺžka nízkonapäťového kábla, m/stopa	20/66
IP kód – referenčná stanica	IP67
IP kód – jednotka zdroja napájania	IP44
Spotreba energie, W	≤2,5

Mobilné pripojenie	
Podporované frekvenčné pásma	LTE-FDD: B1/2/3/4/5/7/8/12/13/18/19/20/25/26/28/66
	LTE-TDD: B34/38/39/40/41
	WCDMA: B1/2/4/5/6/8/19
	GSM/EDGE: B2/3/5/8

Wi-Fi	
Podporované frekvenčné pásma	Kanál 1 – 11 (2412 – 2462 MHz)
	Kanál 12 – 13 (2467 – 2472 MHz)
Prevádzkové frekvenčné pásmo, MHz	2402 – 2480
Maximálny prenášaný výkon, dBm	18

GNSS		
Podporovaný systém a frekvencia	GPS	L1 C/A, L2C, L5
	GLONASS	L1, L2
	Galileo	E1, E5a, E5b, E6
	BDS	B1I, B1C, B2a, B2b, B2I, B3I
	QZSS	L1 C/A, L2C, L5, L6
	NavIC	L5

Nie je možné zaručiť úplnú kompatibilitu medzi výrobkom a inými typmi bezdrôtových systémov, ako sú diaľkové ovládače a rádiové vysielачky.

22.8 Vyhlásenie o zhode

22.8.1 Vyhlásenie o zhode EÚ v pôvodnom jazyku

EU Declaration of Conformity (DoC)

We, Quectel Wireless Solutions Co., Ltd.

Add: No. 8 Waipojing Road, Sijing Town, Songjiang District, Shanghai 201601, China

Tel: +86 21 51086236

Fax: +86 21 51086236

Declare under our sole responsibility that the product:

Product name: EPOS® Reference Station RS 4G

Trade name: Husqvarna

Type or model: EPOS RS 4G

Country of Origin: China

to which this declaration relates is in conformity with the essential requirements and other relevant requirements of the RE Directive (2014/53/EU) and EU Directive 2011/65/EU(RoHS2.0).

The product is compliant with the following standards and/or other normative documents:

SAFETY (art 3.1.a): EN IEC 62368-1

EMC (art 3.1.b): EN 55032, EN 55035, EN 301 489-1, EN 301 489-17, EN 301 489-19, EN 301 489-52

SPECTRUM (art 3.2): EN 300 328, EN 303 413, EN 301 511, EN 301 908-1, EN 301 908-2, EN 901 908-13

HEALTH (art 3.1.a): EN 62311: 2020

CYBERSECURITY (art 3.3d,3.3e): EN 18031-1, EN 18031-2

RoHS 2.0: EN IEC63000:2018

EU Representative:

Company Name: UAB BREITTO

Address: BAUBLIU G. 3 92384 DARGUZIU K. LITHUANIA

Contact information: JASON KER, 00372 5700 3490 (Tel.), rep.bridg@gmail.com (e-Mail)

UK Representative:

Company Name: Stars Dreams Ltd

Address: 21 GREAT TOWER ST LONDON UNITED KINGDOM

Contact information: JASON KER, +44 7956426079 (Tel.), rep.bridg@gmail.com (e-Mail)

Signed for and on behalf of:



Signature of authorized person: Windy Fang

Title: GNSS Director

Date of issue: 2026/02

22.8.2 Preložené vyhlásenie o zhode EÚ

My, Quectel Wireless Solutions Co., Ltd.

Adresa: č. 8 Waipojing Road, Sijing Town, Songjiang District, Šanghai 201601, Čína.

Tel.: +86 21 51086236

Fax: +86 21 51086236

s plnou zodpovednosťou vyhlasujeme, že výrobok:

Názov výrobku: Referenčná stanica EPOS® RS 4G

Obchodný názov: Husqvarna

Typ alebo model: EPOS RS 4G

Krajina pôvodu: Čína

na ktoré sa toto vyhlásenie vzťahuje, je v súlade so základnými požiadavkami a inými príslušnými požiadavkami smernice o rádiových zariadeniach (2014/53/EÚ) a smernice EÚ 2011/65/EÚ (RoHS2.0).

Výrobok spĺňa nasledujúce normy a/alebo iné normatívne dokumenty:

BEZPEČNOSŤ (čl. 3.1.a): EN IEC 62368-1

EMC (čl. 3.1.b): EN 55032, EN 55035, EN 301 489-1, EN 301 489-17, EN 301 489-19, EN 301 489-52

SPEKTRUM (čl. 3.2): EN 300 328, EN 303 413, EN 301 511, EN 301 908-1, EN 301 908-2, EN 901 908-13

HEALTH (čl. 3.1.a): EN 62311: 2020

KYBERNETICKÁ BEZPEČNOSŤ (čl. 3.3.d, 3.3.e): EN 18031-1, EN 18031-2

RoHS 2.0: EN IEC63000:2018

Zástupca pre EÚ:

Názov spoločnosti: UAB BREITTO

Adresa: BAUBLIU G. 3 92384 DARGUZU K. LITVA

Kontaktné údaje: JASON KER, 00372 5700 3490 (tel.), rep.bridg@gmail.com (e-mail)

Zástupca pre Spojené kráľovstvo:

Názov spoločnosti: Stars Dreams Ltd

Adresa: 21 GREAT TOWER ST LONDÝN SPOJENÉ KRÁĽOVSTVO

Kontaktné údaje: JASON KER, +44 7956426079 (tel.), rep.bridg@gmail.com (e-mail)

Podpísané za a v mene: Windy Fang

Podpis oprávnenej osoby: Windy Fang

Názov: Riaditeľ pre GNSS

Dátum vydania: 2026/02



23 Navodila za uporabo

23.1 Varnost

23.1.1 Varnostne definicije

Opozorila, svarila in opombe opozarjajo na posebej pomembne dele priročnika.



OPOZORILO: Se uporabi, če obstaja nevarnost poškodbe ali življenjske ogroženosti operaterja ali opazovalcev ob neupoštevanju navodil v tem priročniku.



POZOR: Se uporabi, če obstaja nevarnost poškodb izdelka, drugega materiala ali bližnjega območja ob neupoštevanju navodil v tem priročniku.

Opomba: Se uporabi za podajanje podrobnejših informacij, potrebnih v dani situaciji.

23.1.2 Splošna varnostna navodila



OPOZORILO: Pred uporabo izdelka preberite navodila v povezavi z opozorili v nadaljevanju.

- Ta naprava izpolnjuje zahteve EU (2014/53/EU, člen 3, odstavek 1, točka (a)) o omejevanju izpostavljenosti splošne javnosti elektromagnetnim poljem zaradi varovanja zdravja. Naprava je skladna z zahtevami za radijsko opremo, ko jo uporabljate na razdalji 20 cm/8 palcev od telesa.
- Upoštevajte nacionalne predpise o električni varnosti.
- Izdelek je dovoljeno uporabljati samo z napajalnikom, ki ga dobavi podjetje Husqvarna.
- Izdelek lahko uporabljate le z opremo, ki jo priporoča proizvajalec. Vse druge vrste uporabe so nepravilne. Natančno upoštevajte navodila proizvajalca za uporabo/vzdrževanje.
- Izdelek lahko uporabljajo oziroma vzdržujejo ter popravljajo samo osebe, ki so v celoti seznanjene z njenimi posebnimi lastnostmi in varnostnimi predpisi. Pred začetkom uporabe izdelka natančno preberite navodila za uporabo in se prepričajte, da ste jih razumeli.
- Husqvarna ne jamči za popolno združljivost med izdelkom in drugimi vrstami brezžičnih sistemov, kot so daljinski upravljalniki, radijski prenosniki, slušne naprave, podzemne električne ograje za živali ali podobno.

- Izvirne oblike izdelka ni dovoljeno spreminjati. Morebitne spremembe opravljate na lastno odgovornost.
- Pred zagonom izdelka se prepričajte, da ta ni poškodovan. Izdelka ne uporabljajte, če je poškodovan.
- Delovna temperatura je med $-30\text{ }^{\circ}\text{C}$ in $60\text{ }^{\circ}\text{C}/-22\text{ }^{\circ}\text{F}$ in $140\text{ }^{\circ}\text{F}$. Temperatura skladiščenja je med $-30\text{ }^{\circ}\text{C}$ in $80\text{ }^{\circ}\text{C}/-22\text{ }^{\circ}\text{F}$ in $176\text{ }^{\circ}\text{F}$.

23.1.3 Varnostna navodila za namestitev



OPOZORILO: Pred uporabo izdelka preberite navodila v povezavi z opozorili v nadaljevanju.

- Napajalnika ne namestite na mesto, kjer obstaja nevarnost, da se zmoči. Napajalnika ne postavite na tla.
- Napajalnika ne zapirajte. Kondenzirana voda lahko škoduje napajalniku in poveča tveganje električnega udara.
- Nevarnost električnega udara. Napajalnik priklopite v stensko vtičnico samo, če ima nameščeno napravo na diferenčni tok (RCD). Za Kanado/ZDA. V primeru nameščenega vira napajanja na prostem: Nevarnost električnega udara. Namestite le vtičnico razreda A GFCI (RCD) s pokrovom, ki je odporna na vremenske vplive z ali brez nameščenega pokrova vtičnice.
- Preden priključite nizkonapetostni kabel in napajalnik, se prepričajte, da sta vtiča čista in suha.
- Med namestitvijo referenčne postaje obstaja nevarnost padajočih predmetov. To lahko privede do poškodb.
- Napajalni kabel in kabelski podaljšek morata biti zunaj delovnega območja, da se ne poškodujeta.
- Če referenčno postajo namestite na visok položaj, obstaja nevarnost padca. Ko nameščate referenčno postajo, se prepričajte, da je položaj stabilen.

23.1.4 Varnostna navodila za vzdrževanje



OPOZORILO: Pred uporabo izdelka preberite navodila v povezavi z opozorili v nadaljevanju.

- Preden začnete čistiti ali vzdrževati izdelek, ga izklopite iz napajanja.

23.1.5 V primeru nevihte

Če se približuje nevihta in želite zmanjšati tveganje škode na električnih komponentah referenčne postaje,

priporočamo, da izklopite napajanje referenčne postaje. Ko bo nevarnost nevihte minila, znova vklopite napajalnik.

23.1.6 Kibernetska varnost

Varnostna priporočila:

- Izdelka ne nameščajte ali uporabljajte v omrežjih, ki jim ne zaupate, ali v javnih omrežjih Wi-Fi.

23.1.6.1 Zunanje storitve

Te storitve so na voljo prek omrežnih vmesnikov:

- Zaledne storitve: Omogočajo varno upravljanje in konfiguracijo izdelka prek preverjenega dostopa s spletnim portalom ter izmenjavo telemetričnih podatkov.
- Storitev posodobitve vdelane programske opreme: Ta storitev brezžično pošilja novo programsko

opremo (FOTA) v izdelek. Te posodobitve zagotavljajo varnost in funkcionalnost izdelka.

23.1.6.2 Vmesnik Wi-Fi

Neposredna povezava Wi-Fi se uporablja za lokalno upravljanje naprav. Povezave Wi-Fi so zaščitene z osebnimi šifrirnimi protokoli WPA/WPA2. Prijava je zaščitena z uporabniškim imenom in geslom.

23.1.6.3 Mobilni vmesnik

Mobilni vmesnik podpira posodobitve vdelane programske opreme, upravljanje naprave in pošiljanje podatkov o popravkih. Izdelek uporablja industrijsko standardizirane protokole za zagotavljanje varne mobilne povezave.

23.2 Uvod

Serijska številka:
Geslo:

Serijska številka je navedena na tipski ploščici izdelka in embalaži izdelka. Serijsko številko uporabljajte za registracijo izdelka na spletnem mestu www.husqvarna.com.

23.2.1 Podpora

Za podporo in napredne nastavitve izdelka se obrnite na servisnega zastopnika družbe Husqvarna. Za izbiro naprednih nastavitev izdelka je potrebno geslo izdelka.

23.2.2 Opis izdelka

Opomba: Husqvarna redno posodablja videz in funkcionalnost svojih izdelkov.

Izdelek je referenčna postaja, ki sprejema satelitske signale in robotski kosilnici pošilja podatke o popravkih. Podatke o popravkih je mogoče robotski kosilnici poslati prek radijske ali mobilne povezave. Eno referenčno postajo lahko uporabljate za več robotskih kosilnic.

Ta izdelek vključuje SIM-kartico za mobilno komunikacijo. Za uporabo lokalne SIM-kartice se obrnite na servisnega zastopnika družbe Husqvarna.

23.2.3 Opis sistema

Sistem EPOS® vsebuje robotsko kosilnico, polnilno postajo in referenčno postajo. Robotska kosilnica in referenčna postaja prejemata satelitske signale za določanje položaja. Referenčna postaja je nepremična in pošilja robotski kosilnici podatke o popravkih za določanje točnega položaja kosilnice. Delovno območje je ustvarjeno v aplikaciji tako, da se z uporabo izdelka in dodajanjem vodilnih točk izdela zemljevid v aplikaciji.

23.2.4 Pregled izdelka

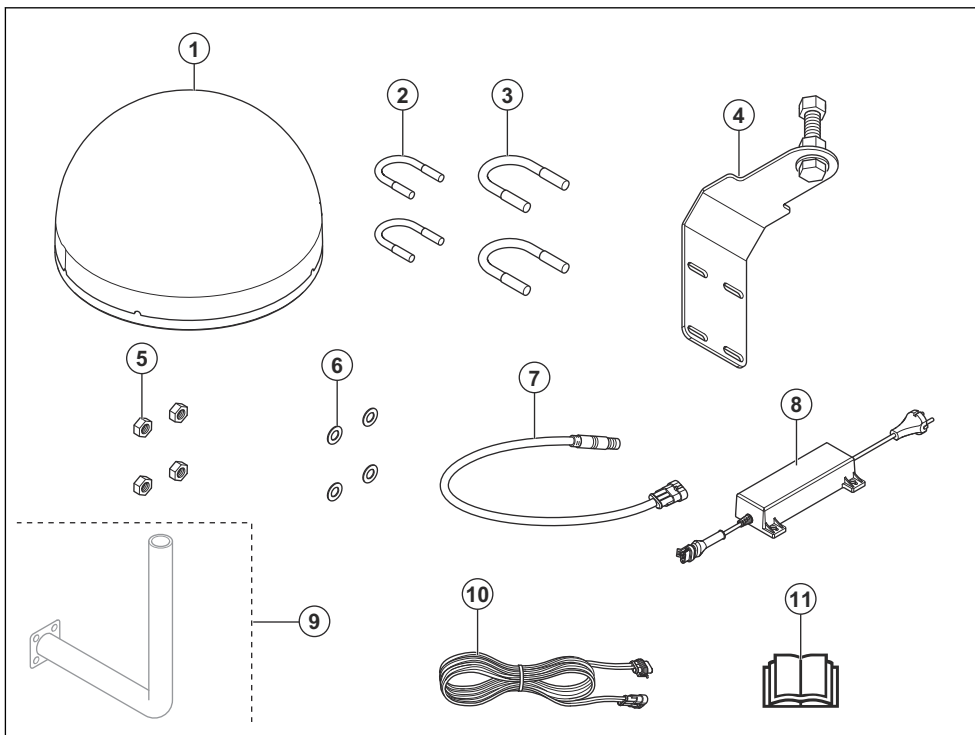

- | | |
|--|---|
| <ol style="list-style-type: none"> 1. Referenčna postaja 2. Nosilec za pritržitev na steber, za steber dimenzij 33–38 mm/1,3–1,5 palca. 3. Nosilec za pritržitev na steber, za steber dimenzij 39–55 mm/1,5–2,2 palca. 4. Podporni nosilec 5. Matice 6. Podložke 7. Vmesniški kabel | <ol style="list-style-type: none"> 8. Napajalnik⁴⁵ 9. Stenski nosilec⁴⁶ 10. Nizkonapetostni kabel 11. Navodila za uporabo |
|--|---|

23.2.5 Indikatorska lučka LED na referenčni postaji za delovanje

V spodnji tabeli je prikazano stanje indikatorske lučke LED za izdelek, ko ta deluje pravilno.

Stanje indikatorske lučke LED	Opis
Indikatorska lučka LED sveti rdeče.	Izdelek je vklopljen in ima napajanje.
Indikatorska lučka LED sveti oranžno.	Izdelek ima mobilno povezavo z oblakom Husqvarna Cloud.
Modra indikatorska lučka LED utripa 3 sekunde, nato pa se IZKLOPI za 2 sekundi.	Izdelek sprejema satelitske signale.

⁴⁵ Videz je odvisen od trga.

⁴⁶ V prodaji na voljo posebej.

23.2.6 Simboli na izdelku

Na izdelku lahko najdete naslednje oznake. Prepričajte se, da ste jih razumeli.



Izdelek je v skladu z veljavnimi direktivami EU.



Izdelka ni dovoljeno zavreči med običajne gospodinske odpadke. Upoštevajte državne predpise in uporabite lokalni sistem recikliranja.

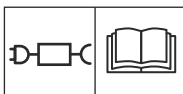

Uporabite odstranljivi vir napajanja, kot je opredeljeno na tipski ploščici ob simbolu.

Opomba: Ostali simboli in oznake na izdelku se nanašajo na zahteve za certifikate, ki veljajo za nekatere trge.

23.2.7 Poškodbe izdelka

Za škodo na izdelku ne odgovarjamo v naslednjih primerih:

- Izdelek ni pravilno popravljen.
- Izdelek je popravljen z uporabo delov, ki jih ni izdelal ali odobril proizvajalec,
- Na izdelku je nameščena dodatna oprema, ki je ni izdelal ali odobril proizvajalec.
- Izdelek ni bil popravljen v pooblaščenem servisnem centru ali pri pooblaščenem organu.

23.3 Namestitev

23.3.1 Uvod – namestitev



OPOZORILO: Pred namestitvijo izdelka, morate prebrati in razumeti poglavje o varnosti.



POZOR: Uporabljajte originalne nadomestne dele in material za namestitev.

Opomba: Za dodatne informacije za namestitev glejte www.husqvarna.com.

23.3.2 Pregled mesta za namestitev referenčne postaje



POZOR: Če je v območju strelovod, referenčne postaje ne nameščajte višje od strelovoda.



POZOR: Referenčne postaje ne nameščajte na drog. Premiki referenčne postaje bodo vplivali na podatke o popravkih, poslane izdelku s točnim položajem.

- Referenčno postajo namestite na fiksni predmet, ki se ne more premikati ali vrteti.
- Referenčno postajo namestite na steber ali steno. Za namestitev priključkov na referenčno postajo mora steber imeti premer 33–55 mm/1,3–2,2 palca.
- Nebo nad referenčno postajo ne sme biti zastrto. Nebo mora biti brez ovir v vseh smereh nad višinskim kotom 10°.

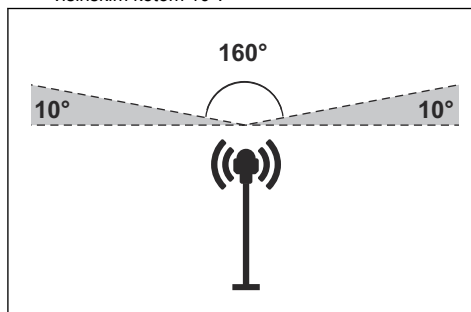

Opomba: Če je nosilec za referenčno postajo nameščen na steno, mora biti referenčna postaja nad steno. Stena ne sme imeti pločevine.

- Referenčno postajo namestite na višino najmanj 2,5 m/8 čevljev.
- Največja razdalja med referenčno postajo in izdelkom mora biti 25 km/16 milj.
- Referenčno postajo namestite na območje, pokrito s signalom mobilnega omrežja.
- Prepričajte se, da so vsa območja, kjer se robotska kosilnica uporablja, pokrita s signalom mobilnega omrežja.

23.3.3 Za pregled mesta za namestitev napajalnika



OPOZORILO: Ne režite nizkonapetostnega kabla. Nevarnost električnega udara.



POZOR: Poskrbite, da rezila robotske kosilnice ne prerežejo napajalnih kablov.

- Napajalnik postavite na mesto s streho in zaščito pred soncem in dežjem.
- Napajalnik postavite na mesto z dobrim pretokom zraka.
- Pri priključitvi napajalnika v napajalno vtičnico uporabite napravo na diferenčni tok (RCD).
- Če je potrebno, podaljšajte nizkonapetostni kabel. Nizkonapetostni kabel lahko podaljšate do 100 m/328 ft.

23.3.4 Namestitev izdelka

Prebrati in razumeti morate navodila o referenčni postaji. Glejte *Namestitev na strani 245*.

Preberite navodila za uporabo robotske kosilnice skupaj z referenčno postajo.

Referenčno postajo namestite na steber ali steno.



POZOR: Premiki referenčne postaje bodo vplivali na podatke o popravkih, poslani izdelku s točnim položajem. Referenčna postaja mora biti čvrsto nameščena na stebru ali steni.



POZOR: Če premaknete referenčno postajo, bodo elementi na zemljevidu spremenili položaj. Prilagodite elemente na zemljevidu ali jih znova namestite v storitvi Husqvarna Fleet Services™.



POZOR: Če odstranite referenčno postajo, nosilca ne odstranite s streba ali stene. Nosilec naj ostane na stebru ali steni. Nato lahko referenčno postajo znova postavite na isto mesto.



POZOR: Če želite vmesniški kabel odklopiti iz referenčne postaje, povlecite kovinski del navzdol. Ne vlecite kabla.

23.3.4.1 Orodja za namestitev

- 13-milimetrski nasadni ključ.
- 24-milimetrski nasadni ključ.

23.3.4.2 Nameščanje referenčne postaje na nosilec

1. Referenčno postajo namestite na vijak na nosilcu.
2. Vijak na nosilcu obračajte, dokler se ne ustavi in dotakne notranje strani dna referenčne postaje.

3. Z nasadnim ključem pritrdite referenčno postajo na vijak z matico.

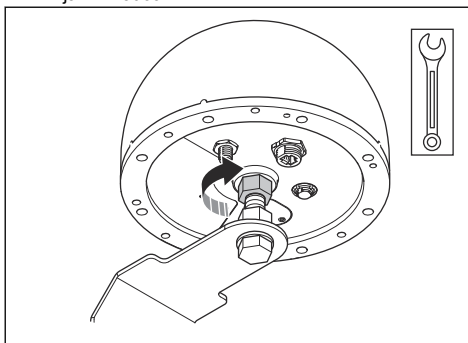

4. Z nasadnim ključem prilagodite vijak in matico, da poravnate nosilec. Prepričajte se, da lahko indikatorne lučke LED vidite s tal in da je vmesniški kabel mogoče priključiti.

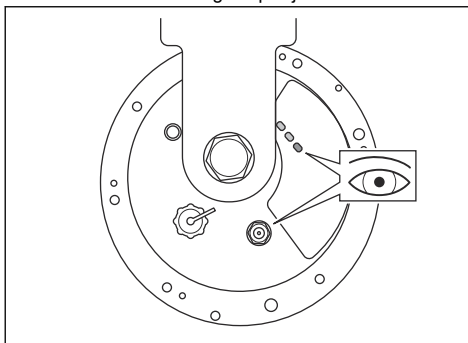

5. Ko je nosilec v pravilnem položaju, privijte matico na nosilcu.
6. Priključite vmesniški kabel na referenčno postajo.

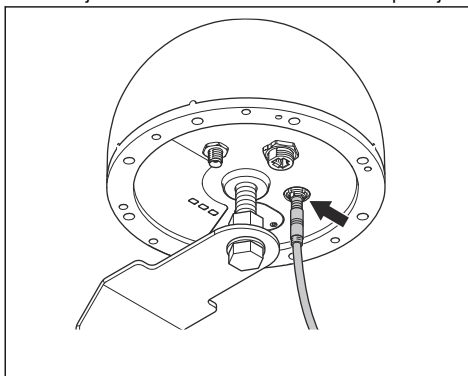

23.3.4.3 Nameščanje referenčne postaje na steber

1. Steber čvrsto pritrдите na steno, vrh strehe ali tla. Poskrbite, da se steber ne more premikati ali se po nesreči premakniti.
2. Okoli stebra namestite 2 nosilca za pritržitev na steber.
3. S 4 podložkami in 4 vijaki nosilca pritržite na steber.

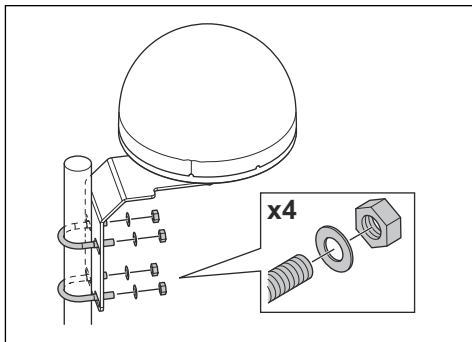

4. Nizkonapetostni kabel priključite na vmesniški kabel in napajalno vtičnico. Glejte *Za pregled mesta za namestitev napajalnika na strani 245*.
5. Nizkonapetostni kabel od referenčne postaje do napajalne vtičnice pritržite s kabelskimi vezicami na steber.



POZOR: Če nizkonapetostni kabel ni čvrsto pritrjen s kabelskimi vezicami, ga lahko poškoduje močan veter.

6. Napajalno enoto namestite 30-200 cm/ 1-6.5 čevljev nad tlemi. Glejte *Za pregled mesta za namestitev napajalnika na strani 245*.
7. Kabel napajalnika priključite na vtičnico napetosti 100-240 V.
8. Počakajte, da zasvetita rdeča in oranžna indikatorska lučka LED. Modra indikatorska lučka LED mora utripati 3 sekunde in se izklopiti za 2 sekundi.

Opomba: Če indikatorske lučke LED ne prikazujejo pravilnega stanja, glejte *Indikatorska lučka LED na referenčni postaji za odpravljanje težav na strani 248*.

23.3.4.4 Nameščanje referenčne postaje na steno

Opomba: Ker so materiali sten različni, vijaki za pritržitev na steno niso priloženi.

1. Roko za referenčno postajo držite na steni, na katero jo boste pritrčili. Na steni naredite 4 oznake, kjer boste pritrčili 4 vijake.

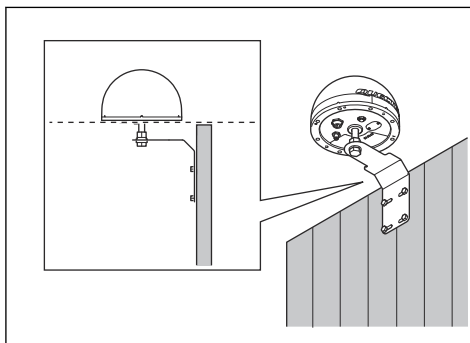

Opomba: Če je referenčna postaja nameščena na steni, mora biti referenčna postaja nad steno.

2. V steni izvrtajte 4 odprtine za 4 vijake.
3. 4 vijake namestite v odprtine na steni.

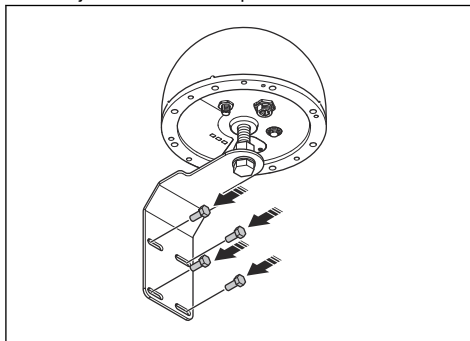

4. Nizkonapetostni kabel priključite na vmesniški kabel in napajalno vtičnico.
5. Nizkonapetostni kabel od referenčne postaje do napajalne vtičnice pritržite s kabelskimi vezicami na steno.



POZOR: Če nizkonapetostni kabel ni čvrsto pritrjen s kabelskimi vezicami, ga lahko poškoduje močan veter.

6. Napajalno enoto namestite 30-200 cm/ 1-6.5 čevljev nad tlemi. Glejte *Za pregled mesta za namestitev napajalnika na strani 245*.
7. Kabel napajalnika priključite na vtičnico napetosti 100-240 V.
8. Počakajte, da zasvetita rdeča in oranžna indikatorska lučka LED. Modra indikatorska lučka LED mora utripati 3 sekunde in se izklopiti za 2 sekundi.

Opomba: Če indikatorne lučke LED ne prikazujejo pravilnega stanja, glejte *Indikatorna lučka LED na referenčni postaji za odpravljanje težav na strani 248*.

23.4 Vzdrževanje



OPOZORILO: Pred kakršnim koli vzdrževanjem ali čiščenjem izklopite izdelek iz napajanja.



POZOR: Izdelka ne čistite z visokotlačnim čistilnikom. Pri čiščenju ne uporabljajte topil.

Za boljše delovanje in daljšo življenjsko dobo, izdelek redno čistite ter po potrebi zamenjajte obrabljene dele.

23.4.1 Umik vzdrževanja

Umik vzdrževanja prikazuje, kako opraviti servisiranje in vzdrževanje izdelka. Za boljše delovanje in daljšo življenjsko dobo izdelka upoštevajte urnik vzdrževanja.

X = Navodila so navedena v teh navodilih za uporabo.

O = Navodila niso navedena v teh navodilih in uporabo. Obrnite se na pooblaščenega servisnega zastopnika.

Umik vzdrževanja	Vsako leto	Vsako tretje leto
Izdelek po potrebi očistite z mokro krpo.		X
Preverite, ali je izdelek poškodovan ali obrabljen.		X
Preverite servisna sporočila za priporočene nadgradnje.	O	

23.5 Odpravljanje težav

23.5.1 Indikatorna lučka LED na referenčni postaji za odpravljanje težav

Lučka	Vzrok	Ukrep
Indikatorne lučke LED ne zasvetijo.	Izdelek se ne napaja.	Napajalna enota mora biti priključena v električno vtičnico. Vsi kabli morajo biti pravilno priključeni.
Modra indikatorna lučka LED utripne enkrat vsakih 5 sekund.	Izdelek ne prejema satelitskih signalov.	Referenčna postaja mora biti pravilno nameščena. Nebo nad referenčno postajo ne sme biti zastrto.
Oranžna indikatorna lučka LED ne sveti.	Referenčna postaja nima mobilne povezave z oblakom Husqvarna Cloud.	Ponovno zaženite izdelek. Če težave ne morete odpraviti, se obrnite na servisnega zastopnika družbe Husqvarna.

23.6 Shranjevanje in odstranjevanje

23.6.1 Skladiščenje

Družba Husqvarna priporoča, da referenčno postajo med zimo hranite na prostem. Vir napajanja mora biti priključen na referenčno postajo.

23.6.2 Odstranitev

Evropska direktiva 2012/19/EU o odpadni električni in elektronski opremi (OEEO) prepoveduje odlaganje starih električnih gospodinskih aparatov med običajne nesortirane komunalne odpadke. Stare aparate je treba zbirati ločeno, da bi optimizirali predelavo in recikliranje materialov, ki jih ti vsebujejo, ter zmanjšali vpliv na zdravje ljudi in okolje. Simbol prečrtanega zabojnika za

odpadke na kolesih na izdelku vas opominja na vašo obveznost, da morate pri odlaganju aparata poskrbeti za ločeno zbiranje odpadkov. Potrošniki se morajo za informacije o ustreznem odstranjevanju starih aparatov obrniti na lokalne oblasti ali prodajalca.



Opomba: Simbol je prikazan na izdelku ali embalaži izdelka.

23.7 Tehnični podatki

Mere	
Širina v cm/in.	22/8,7
Višina v cm/in.	15/5,9
Teža referenčne postaje v kg/lb	2,1/4,6
Teža roke v kg/lb	1,1/2,4

Podatki o izdelku	
Vrsta napajalne enote	AP-40BAA
Vhodna moč napajalnika, V AC	100–240
Izhodna moč napajalnika, V DC	28
Izhodna moč napajalnika, A	1,3
Dolžina nizkonapetostnega kabla v m/ft.	20/66
Referenčna postaja s kodo IP	IP67
Napajalna enota s kodo IP	IP44
Poraba energije v W	≤ 2,5

Mobilna povezljivost	
Podprti frekvenčni pasovi	LTE-FDD: B1/2/3/4/5/7/8/12/13/18/19/20/25/26/28/66
	LTE-TDD: B34/38/39/40/41
	WCDMA: B1/2/4/5/6/8/19
	GSM/EDGE: B2/3/5/8

Wi-Fi	
Podprti frekvenčni pasovi	Kanali 1–11 (2412-2462 MHz)
	Kanali 12–13 (2467-2472 MHz)
Delovni frekvenčni pas, MHz	2402–2480
Največji prenos moči, dBm	18

GNSS		
Podprti sistem in frekvenca	GPS	L1 C/A, L2C, L5
	GLONASS	L1, L2
	Galileo	E1, E5a, E5b, E6
	BDS	B1I, B1C, B2a, B2b, B2I, B3I
	QZSS	L1 C/A, L2C, L5, L6
	NavIC	L5

Popolne združljivosti med izdelkom in drugimi brezžičnimi sistemi, kot so daljinski upravljalniki in radijski prenosniki, ni mogoče zagotoviti.

23.8 Izjava o skladnosti

23.8.1 Originalna izjava EU o skladnosti

EU Declaration of Conformity (DoC)

We, Quectel Wireless Solutions Co., Ltd.

Add: No. 8 Waipojing Road, Sijing Town, Songjiang District, Shanghai 201601, China

Tel: +86 21 51086236

Fax: +86 21 51086236

Declare under our sole responsibility that the product:

Product name: EPOS® Reference Station RS 4G

Trade name: Husqvarna

Type or model: EPOS RS 4G

Country of Origin: China

to which this declaration relates is in conformity with the essential requirements and other relevant requirements of the RE Directive (2014/53/EU) and EU Directive 2011/65/EU(RoHS2.0).

The product is compliant with the following standards and/or other normative documents:

SAFETY (art 3.1.a): EN IEC 62368-1

EMC (art 3.1.b): EN 55032, EN 55035, EN 301 489-1, EN 301 489-17, EN 301 489-19, EN 301 489-52

SPECTRUM (art 3.2): EN 300 328, EN 303 413, EN 301 511, EN 301 908-1, EN 301 908-2, EN 901 908-13

HEALTH (art 3.1.a): EN 62311: 2020

CYBERSECURITY (art 3.3d,3.3e): EN 18031-1, EN 18031-2

RoHS 2.0: EN IEC63000:2018

EU Representative:

Company Name: UAB BREITTO

Address: BAUBLIU G. 3 92384 DARGUZIU K. LITHUANIA

Contact information: JASON KER, 00372 5700 3490 (Tel.), rep.bridg@gmail.com (e-Mail)

UK Representative:

Company Name: Stars Dreams Ltd

Address: 21 GREAT TOWER ST LONDON UNITED KINGDOM

Contact information: JASON KER, +44 7956426079 (Tel.), rep.bridg@gmail.com (e-Mail)

Signed for and on behalf of:



Signature of authorized person: Windy Fang

Title: GNSS Director

Date of issue: 2026/02

23.8.2 Prevedena izjava EU o skladnosti

Pri podjetju We, Quectel Wireless Solutions Co., Ltd.

Naslov: No. 8 Waipojing Road, Sijing Town, Songjiang District, Shanghai 201601, Kitajska.

Tel: +86 21 51086236

Faks: +86 21 51086236

na lastno odgovornost izjavljamo, da je izdelek:

Naziv izdelka: Referenčna postaja EPOS® RS 4G

Trgovsko ime: Husqvarna

Vrsta ali model: EPOS RS 4G

Država porekla: Kitajska

na katerega se ta izjava nanaša, v skladu z bistvenimi zahtevami in drugimi ustreznimi zahtevami Direktive o radijski opremi (2014/53/EU) in Direktive EU 2011/65/EU (RoHS 2.0).

Izdelek je skladen z naslednjimi standardi in/ali drugimi normativnimi dokumenti:

VARNOST (člen 3, odstavek 1, točka (a)): EN IEC 62368-1

EMZ (člen 3, odstavek 1, točka (b)): EN 55032, EN 55035, EN 301 489-1, EN 301 489-17, EN 301 489-19, EN 301 489-52

SPEKTER (člen 3, odstavek 2): EN 300 328, EN 303 413, EN 301 511, EN 301 908-1, EN 301 908-2, EN 901 908-13

ZDRAVJE (člen 3, odstavek 1, točka (a)): EN 62311: 2020

KIBERNETSKA VARNOST (člen 3, odstavek 3, točka (d); člen 3, odstavek 3, točka (e)): EN 18031-1, EN 18031-2

RoHS 2.0: EN IEC63000:2018

Zastopnik v EU:

Ime podjetja: UAB BREITTO

Naslov: BAUBLIU G. 3 92384 DARGUZU K. LITVA

Kontaktne informacije: JASON KER, 00372 5700 3490 (tel.), rep.bridg@gmail.com (e-pošta)

Zastopnik v Združenem kraljestvu:

Ime podjetja: Stars Dreams Ltd

Naslov: 21 GREAT TOWER ST LONDON ZDRUŽENO KRALJESTVO

Kontaktne informacije: JASON KER, +44 7956426079 (tel.), rep.bridg@gmail.com (e-pošta)

Podpisano za in v imenu: Windy Fang

Podpis pooblaščenice osebe: Windy Fang

Naziv: Direktorica agencije GNSS

Datum izdaje: 2026/02



24 Korisničko uputstvo

24.1 Bezbednost

24.1.1 Bezbednosne definicije

Upozorenja, mere opreza i napomene se koriste da ukažu na naročito važne delove korisničkog uputstva.



UPOZORENJE: Koristi se ako, usled nepoštovanja uputstava, postoji rizik od nastanka telesnih povreda ili smrti kod rukovaoca ili prisutnih osoba.



OPREZ: Koristi se ako, usled nepoštovanja uputstava, postoji rizik od nastanka oštećenja na proizvodu, drugim materijalima ili susjednim oblastima.

Napomena: Koristi se za pružanje više informacija koje su neophodne u datoj situaciji.

24.1.2 Opšta bezbednosna uputstva



UPOZORENJE: Pročitajte uputstva upozorenja koja slede pre korišćenja proizvoda.

- Ovaj uređaj ispunjava zahteve EU (2014/53/ Član EU 3.1a) za ograničavanje izloženosti opšte javnosti elektromagnetnim poljima putem zdravstvene zaštite. Ovaj uređaj je usklađen sa specifikacijama za radiofrekventno zračenje kada se koristi na 20 cm / 8 inča od vašeg tela.
- Pridržavajte se nacionalnih propisa o električnoj bezbednosti.
- Proizvod sme da se koristi samo sa napajanjem koje je dobijeno od kompanije Husqvarna.
- Proizvod sme da se koristi samo uz opremu koju je preporučio proizvođač. Sve druge vrste upotrebe su nepravilne. Uputstva proizvođača u vezi sa radom/održavanjem moraju se strogo poštovati.
- Proizvod smeju da koriste, održavaju i popravljaju samo osobe koje su potpuno upoznate sa njegovim posebnim karakteristikama i bezbednosnim propisima. Pažljivo pročitajte i shvatite sadržaj korisničkog uputstva pre upotrebe proizvoda.
- Kompanija Husqvarna ne garantuje potpunu kompatibilnost proizvoda i drugih vrsta bežičnih sistema kao što su daljinski upravljači, radio-predajnici, slušni aparati, podzemne električne ograde za životinje i slično.

- Zabranjeno je menjanje originalnog dizajna proizvoda. Sve izmene obavljate na sopstvenu odgovornost.
- Pregledajte da li je proizvod oštećen pre nego što ga pokrenete. Nemojte da koristite proizvod ako je neispravan.
- Radna temperatura je od -30 °C do 60 °C / od -22 °F do 140 °F. Temperatura za skladištenje je od -30 °C do 80 °C / od -22 °F do 176 °F.

24.1.3 Bezbednosna uputstva za ugradnju



UPOZORENJE: Pročitajte upozoravajuća uputstva koja slede pre korišćenja proizvoda.

- Nemojte postavljati napajanje u položaj gde postoji rizik da se može pokvasiti. Nemojte postavljati napajanje na zemlju.
- Nemojte zatvarati napajanje u kućište. Kondenzovana voda može oštetiti napajanje i povećati rizik od strujnog udara.
- Opasnost od strujnog udara. Povezujte napajanje sa utičnicom isključivo preko zaštitnog uređaja diferencijalne struje (engl. residual-current device, RCD). Važi za SAD/Kanadu. Ako je napajanje instalirano na otvorenom: Opasnost od strujnog udara. Instalirajte samo na pokriven zaštitni uređaj diferencijalne struje klase A (engl. GFCI receptacle – RCD) koji ima vodootporna kućište sa umetnutim ili uklonjenim zatvaračem.
- Uverite se da su utikači niskonaponskog kabla i napajanja čisti i suvi pre povezivanja.
- Postoji opasnost od padanja predmeta tokom postavljanja referentne stanice. To može da izazove povrede.
- Kabl napajanja i produžni kabl moraju biti izvan radne površine kako bi se sprečilo oštećenje kablova.
- Postoji opasnost od pada ako postavite referentnu stanicu na položaj na visini. Uverite se da imate stabilan položaj prilikom postavljanja referentne stanice.

24.1.4 Bezbednosna uputstva za održavanje



UPOZORENJE: Pročitajte upozoravajuća uputstva koja slede pre korišćenja proizvoda.

- Isključite proizvod iz napajanja pre čišćenja ili održavanja proizvoda.

24.1.5 U slučaju grmljavine

Da biste smanjili rizik od oštećenja električnih komponenti u referentnoj stanici, preporučujemo da se napajanje referentne stanice isključi ako postoji rizik od grmljavine. Ponovo povežite napajanje kada prođe rizik od grmljavine.

24.1.6 Kibernetička bezbednost

Bezbednosne preporuke:

- Ne podešavajte i ne koristite proizvod na nepouzdanim ili javnim Wi-Fi mrežama.

24.1.6.1 Spoljne usluge

Ove usluge su dostupne preko mrežnih interfejsa:

- Usluge podrške: Omogućava bezbedno upravljanje i konfiguraciju proizvoda putem autentifikovanog pristupa pomoću veb-portala, kao i razmenu telemetrijskih podataka.

- Usluga ažuriranja firmvera - fabričkog programa: Ovom uslugom se šalje novi firmver - fabrički program preko usluge bežičnog ažuriranja firmvera (FOTA) na proizvod. Ažuriranja obezbeđuju da bezbednost i funkcionalnost proizvoda budu u skladu sa najnovijim standardima.

24.1.6.2 Wi-Fi interfejs

Wi-Fi direct se koristi za lokalno upravljanje uređajem. Wi-Fi veze su zaštićene WPA/WPA2 ličnim protokolima za enkripciju. Prijavljivanje je zaštićeno korisničkim imenom i lozinkom.

24.1.6.3 Mobilni interfejs

Mobilni interfejs podržava ažuriranje firmvera, upravljanje uređajem i slanje podataka za korekciju. Protokoli koje ovaj proizvod koristi za čuvanje bezbednosti mobilnih veza postavljaju standard u industriji.

24.2 Uvod

Serijski broj:
Lozinka:

Serijski broj se nalazi na nazivnoj pločici i na kutiji proizvoda. Iskoristite serijski broj da biste registrovali svoj proizvod na www.husqvarna.com.

24.2.1 Podrška

Za podršku i za napredna podešavanja proizvoda, obratite se Husqvarna serviseru. Lozinka proizvoda je neophodna kako bi ste izvršila napredna podešavanja proizvoda.

24.2.2 Opis proizvoda

Napomena: Husqvarna redovno ažurira izgled i funkcije proizvoda.

Ovaj proizvod je referentna stanica koja prima satelitske signale i šalje podatke za korekciju robotskoj kosačici. Podaci za korekciju se mogu slati robotskoj kosačici putem radio ili mobilne veze. Jedna referentna stanica može da se koristi za više robotskih kosačica.

Ovaj proizvod sadrži SIM karticu za mobilnu komunikaciju. Da biste koristili lokalnu SIM karticu, obratite se serviseru kompanije Husqvarna.

24.2.3 Opis sistema

Sistem EPOS® sastoji se od robotske kosačice, stanice za punjenje i referentne stanice. Robotska kosačica i referentna stanica primaju satelitske signale za pozicioniranje. Referentna stanica je nepokretna i šalje podatke za korekciju robotskoj kosačici za dobijanje tačnog položaja za kosačicu. Radna površina je napravljena virtuelno u aplikaciji upravljanjem proizvodom i dodavanjem tačaka na putanji za izradu mape u aplikaciji.

24.2.4 Pregled proizvoda

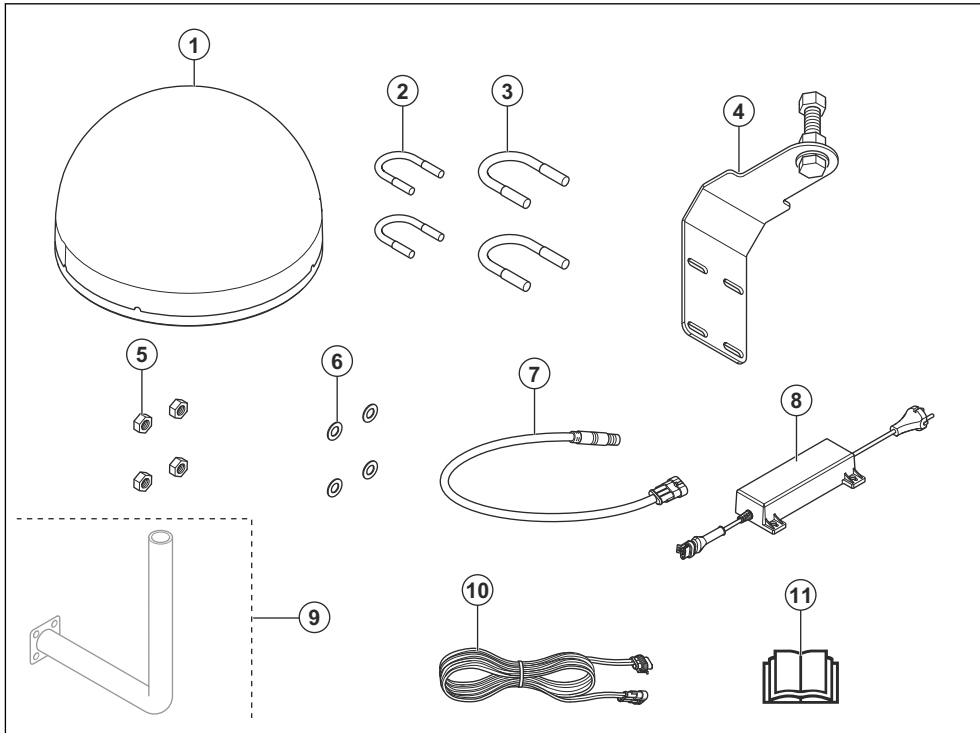

1. Referentna stanica
2. Nosač stuba za stub dimenzija 33 – 38 mm/ 1,3 – 1,5 inča.
3. Nosač stuba za stub dimenzija 39 – 55 mm/1,5 – 2,2 inča.
4. Osloni nosač
5. Navrtke
6. Podloške
7. Kabel sa adapterom

8. Napajanje⁴⁷
9. Nosač za montiranje na zid⁴⁸
10. Niskonaponski kabel
11. Korisničko uputstvo

24.2.5 LED indikator rada na referentnoj stanici

Tabela u nastavku pokazuje status LED indikatora kada proizvod normalno radi.

Status LED indikatora	Opis
Crveni postojani LED indikator.	Proizvod je uključen i povezan na električnu mrežu.
Postojani narandžasti LED indikator.	Proizvod ima mobilnu vezu sa uslugom Husqvarna Cloud.
Plavi LED indikator treperi 3 sekunde, pa se isključuje na 2 sekunde.	Proizvod prima satelitske signale.

⁴⁷ Izgled se može razlikovati u zavisnosti od tržišta.

⁴⁸ Kupuje se posebno.

24.2.6 Simboli na proizvodu

Ovi simboli se mogu naći na proizvodu. Uverite se da ih razumete.



Proizvod je usaglašen sa važećim direktivama EU.



Proizvod se ne sme odlagati kao običan kućni otpad. Poštujte nacionalne propise i koristite lokalni sistem recikliranja.

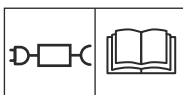

Koristite odvojivo napajanje koje je navedeno na nazivnoj pločici pored simbola.

Napomena: Ostali simboli/nalepnice koji su navedeni na proizvodu važe za specifične zahteve sertifikata na određenim tržištima.

24.2.7 Oštećenje proizvoda

Nismo odgovorni za oštećenja proizvoda u sledećim slučajevima:

- proizvod je popravljen na pogrešan način.
- proizvod je popravljen korišćenjem delova koji nisu napravljeni ili odobreni od strane proizvođača.
- proizvod ima opremu koja ne potiče ili nije odobrena od strane proizvođača.
- proizvod nije popravljen u ovlašćenom servisnom centru ili od strane ovlašćenog stručnjaka.

24.3 Instalacija

24.3.1 Uvod – instalacija



UPOZORENJE: Pročitajte i shvatite poglavlje o bezbednosti pre instaliranja proizvoda.



OPREZ: Koristite samo originalne rezervne delove i materijal za instalaciju.

Napomena: Pogledajte www.husqvarna.com za više informacija o instalaciji.

24.3.2 Pregled mesta gde će se instalirati referentna stanica



OPREZ: Ako se u oblasti nalazi gromobran, nemojte postavljati referentnu stanicu na tačku iznad od gromobrana.



OPREZ: Nemojte postavljati referentnu stanicu na jarbol za zastavu. Pomeranje referentne stanice će uticati na podatke za korekciju poslate proizvodu sa tačnim položajem.

- Postavite referentnu stanicu na fiksirano mesto tako da se ne može pomerati ili okretati.
- Postavite referentnu stanicu na stub ili zid. Stub mora imati 33 – 55 mm / 1,3 – 2,2 inča u prečniku da bi se mogli smestiti dodaci na referentnu stanicu.
- Uverite se da referentna stanica ima punu okrenutost ka nebu. Uverite se da je nebo vidljivo bez prepreka u svim pravcima iznad ugla elevacije od 10°.

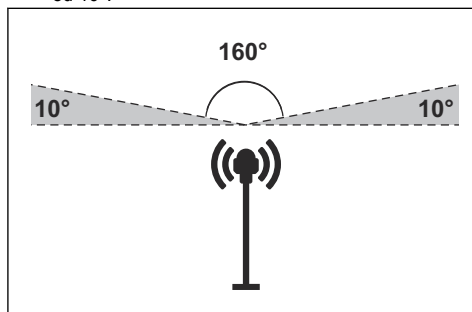

Napomena: Ako je nosač referentne stanice postavljen na zid, referentna stanica mora biti iznad zida. Ne sme biti metala u zidu.

- Instalirajte referentnu stanicu na najmanje 2,5 m / 8 stopa visine.
- Uverite se da maksimalno rastojanje između referentne stanice i proizvoda iznosi 25 km / 16 milja.
- Postavite referentnu stanicu na mesto koje ima mobilni signal.
- Uverite se da robotska kosačica ima mobilni signal na svim mestima na kojim radi.

24.3.3 Pregled mesta gde će se postaviti napajanje



UPOZORENJE: Nemojte seći niskonaponski kabl. Postoji rizik od strujnog udara.



OPREZ: Uverite se da noževi robotska kosačice ne mogu preseći kablove za napajanje.

- Postavite napajanje na mesto koje je natkriveno i zaštićeno od sunčeve svetlosti i kiše.
- Postavite napajanje na mesto sa dobrim protokom vazduha.
- Koristite zaštitni uređaj diferencijalne struje (RCD) kada povezujete napajanje na utičnicu.
- Produžite niskonaponski kabl, ako je potrebno. Niskonaponski kabl se može produžiti do 100 m / 328 stopa.

24.3.4 Instalacija proizvoda

Pročitajte i shvatite uputstva koja se odnose na referentnu stanicu. Pogledajte *Instalacija na stranici 255*.

Pročitajte Korisničko uputstvo robotske kosačice koja se koristi sa referentnom stanicom.

Možete da postavite referentnu stanicu na stub ili zid.



OPREZ: Pomeranje referentne stanice će uticati na podatke za korekciju poslate proizvodu sa tačnim položajem. Referentna stanica mora biti sigurno postavljena na stub ili zid.



OPREZ: Predmeti na mapi će promeniti položaj ako pomerite referentnu stanicu. Podesite stavke na mapi ili ponovo obavite instalaciju u aplikaciji Husqvarna Fleet Services™.



OPREZ: Ako uklonite referentnu stanicu, nemojte skidati nosač sa stuba ili zida. Ostavite nosač na zidu ili stubu. Tako ćete moći da vratite referentnu stanicu ponovo na isti položaj.



OPREZ: Da biste prekinuli vezu kabla sa adapterom sa referentnom stanicom, skinite metalni deo. Nemojte vući za kabl.

24.3.4.1 Alati za ugradnju

- Nasadni ključ od 13 mm.
- Nasadni ključ od 24 mm.

24.3.4.2 Postavljanje referentne stanice na nosač

1. Postavite referentnu stanicu na zavrtnj na nosaču.
2. Okrećite zavrtnj na nosaču dok se ne zaustavi i dok zavrtnj ne dodirne unutrašnje dno referentne stanice.
3. Koristite nasadni ključ da zakačite referentnu stanicu na zavrtnj navrtkom.

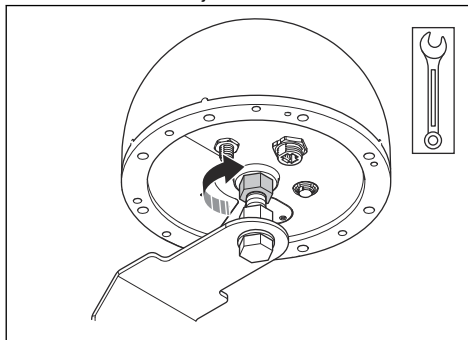

4. Koristite nasadni ključ da podesite zavrtnj i navrtku da biste poravnali nosač. Uverite se da možete videti LED indikatore sa tla i da kabl sa adapterom može da se poveže.

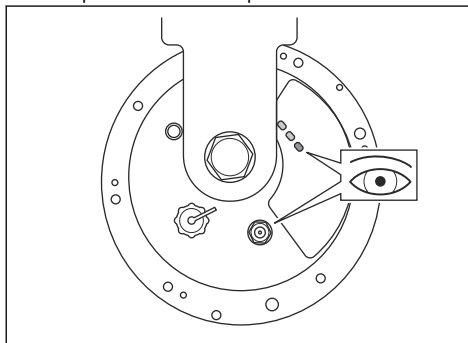

5. Zategnite navrtku na nosaču kada nosač bude u ispravnom položaju.
6. Povežite kabl sa adapterom na referentnu stanicu.

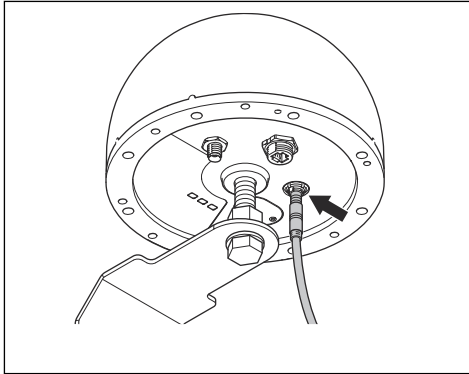

24.3.4.3 Postavljanje referentne stanice na stub

1. Čvrsto postavite stub na zid, vrh krova ili tlo. Uverite se da stub ne možete pomeriti ili da se ne može slučajno pomeriti.
2. Postavite 2 nosača za stub oko stuba.
3. Koristite 4 podloške i 4 zavrtnja da zakačite nosače za stub na stub.

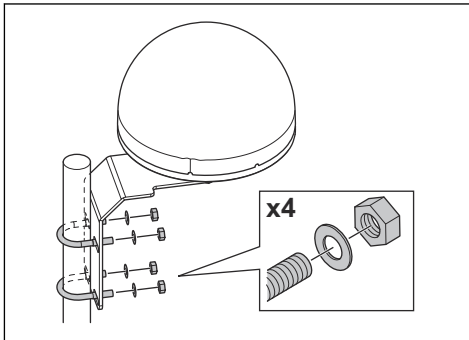

4. Povežite niskonaponski kabl sa kablom sa adapterom i sa napajanjem. Pogledajte *Pregled mesta gde će se postaviti napajanje na stranici 256*.
5. Pričvrstite niskonaponski kabl na stubu sa referentne stanice na napajanje pomoću vezica kabla.



OPREZ: Ako niskonaponski kabl nije čvrsto pričvršćen pomoću vezica kabla on se može oštetiti ako duva jak vetar.

6. Postavite napajanje 30-200 cm / 1-6.5 stopa iznad tla. Pogledajte *Pregled mesta gde će se postaviti napajanje na stranici 256*.
7. Povežite kabl za napajanje na utičnicu od 100-240 V.

8. Sačekajte dok se crveni i narandžasti LED indikatori ne upale. Plavi LED indikator mora da treperi 3 sekunde, a zatim da bude ugašen 2 sekunde.

Napomena: Ako LED indikatori ne prikazuju ispravni status, pogledajte *LED indikator na referentnoj stanici za rešavanje problema na stranici 258*.

24.3.4.4 Postavljanje referentne stanice na zid

Napomena: Budući da se materijali zidova razlikuju, vijci za učvršćivanje na zid nisu uključeni u isporuku.

1. Držite krak za referentnu stanicu na zidu gde ćete je postaviti. Obeležite 4 oznake na zidu gde ćete postaviti 4 vijka.

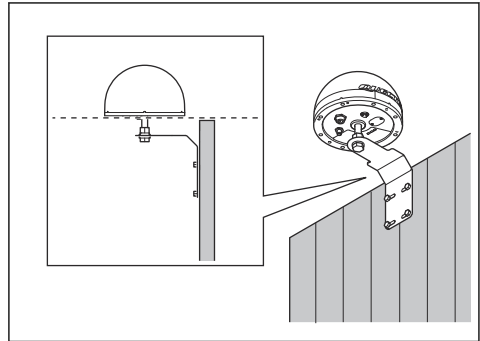

Napomena: Ako se referentna stanica postavi na zid, referentna stanica mora biti iznad zida.

2. Izbušite 4 rupe u zidu za 4 zavrtnja.
3. Postavite 4 zavrtnja u rupe u zidu.

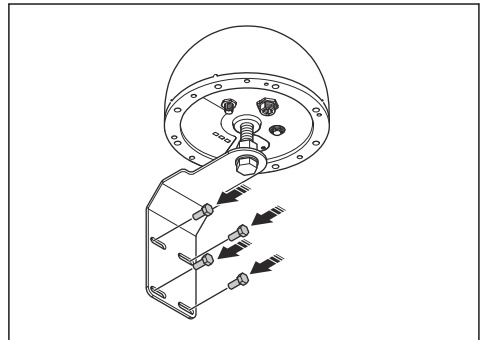

4. Povežite niskonaponski kabl sa kablom sa adapterom i sa napajanjem.

5. Pričvrstite niskonaponski kabl na zidu sa referentne stanice na napajanje pomoću vezica kabla.



OPREZ: Ako niskonaponski kabl nije čvrsto pričvršćen pomoću vezica kabla on se može oštetiti ako duva jak vetar.

6. Postavite napajanje 30-200 cm / 1-6.5 stopa iznad tla. Pogledajte *Pregled mesta gde će se postaviti napajanje na stranici 256*.
7. Povežite kabl za napajanje na utičnicu od 100 – 240 V.
8. Sačekajte dok se crveni i narandžasti LED indikatori ne upale. Plavi LED indikator mora da treperi 3 sekunde, a zatim da bude ugašen 2 sekunde.

Napomena: Ako LED indikatori ne prikazuju ispravni status, pogledajte *LED indikator na referentnoj stanici za rešavanje problema na stranici 258*.

24.4 Održavanje



UPOZORENJE: Isključite proizvod iz napajanja pre održavanja ili čišćenja.



OPREZ: Nemojte koristiti perač pod visokim pritiskom za čišćenje proizvoda. Nemojte koristiti razređivače za čišćenje.

Da bi proizvod bolje radio i duže trajao, redovno ga čistite i menjajte pohabane delove.

24.4.1 Raspored održavanja

Rasporedom održavanja se prikazuje kako servisirati i održavati proizvod. Sledite raspored održavanja za postizanje boljih rezultata rada i da biste produžili vek trajanja proizvoda.

X = Uputstva su data u ovom korisničkom uputstvu.

O = Uputstva nisu data u ovom korisničkom uputstvu. Obratite se ovlašćenom servisnom centru.

Raspored održavanja	Svake godine	Svake tri godine
Ako je potrebno, očistite proizvod vlažnom krpom.		X
Proverite da li je proizvod oštećen ili pohaban.		X
Proverite da li postoje servisne poruke sa preporučenim ažuriranjima.	O	

24.5 Rešavanje problema

24.5.1 LED indikator na referentnoj stanici za rešavanje problema

Lampica	Uzrok	Radnja
LED indikatori se ne pale.	Proizvod ne prima napajanje.	Proverite da li je jedinica za napajanje povezana sa strujnom utičnicom. Proverite da li su svi kablovi ispravno povezani.
Plavi LED indikator treperi jedanput svakih 5 sekundi.	Proizvod ne prima satelitske signale.	Uverite se da je referentna stanica pravilno postavljena. Uverite se da referentna stanica ima nezaklonjen pogled ka nebu.
Narandžasti LED indikator je isključen.	Referentna stanica nema mobilnu vezu sa uslugom Husqvarna Cloud.	Ponovo pokrenite proizvod. Ako problem nastavi da se pojavljuje, obratite se serviseru kompanije Husqvarna.

24.6 Skladištenje i uklanjanje

24.6.1 Skladištenje

Husqvarna preporučuje da držite referentnu stanicu na otvorenom tokom zimskog perioda. Neka referentna stanica ostane povezana sa napajanjem.

24.6.2 Odlaganje

Evropska direktiva 2012/19/EU o Otpadnoj električnoj i elektronskoj opremi (eng. Waste Electrical and Electronic Equipment – WEEE) zabranjuje odlaganje starih kućnih električnih uređaja u normalnim nesortiranim tokovima komunalnog otpada. Stari uređaji se moraju sakupljati zasebno kako bi se optimizovalo oporavljanje i recikliranje materijala koje sadrže i smanjio njihov uticaj na ljudsko zdravlje i okolinu.

Precrtani simbol „kontejnera“ na proizvodu vas podseća na vašu obavezu da se, kada odlažete uređaj, on mora zasebno preuzeti. Potrošači moraju da kontaktiraju sa svojim lokalnim organom ili prodavcem da bi dobili informacije u vezi sa pravilnim odlaganjem svojih starih uređaja.



Napomena: Simbol prikazan na proizvodu ili ambalaži.

24.7 Tehnički podaci

Dimenzije	
Širina, cm/inči	22/8,7
Visina, cm/inči	15/5,9
Težina, referentna stanica kg/lb	2,1/4,6
Težina, krak kg/lb	1,1/2,4
Podaci o proizvodu	
Tip jedinice za napajanje	AP-40BAA
Ulaz za napajanje, V naizmenične struje	100–240
Izlaz za napajanje, V jednosmerne struje	28
Izlaz za napajanje, A	1,3
Dužina niskonaponskog kabla, m/stope	20/66
IP kôd referentne stanice	IP67
IP kôd jedinice napajanja	IP44
Potrošnja struje, W	≤ 2,5
Mobilna povezivost	
Podrška za frekventni opseg	LTE-FDD: B1/2/3/4/5/7.8.2012/13/18/19/20/25/26/28/66
	LTE-TDD: B34/38/39/40/41
	WCDMA: B1/2/4/5/6/8/19
	GSM/EDGE: B2/3/5/8
Wi-Fi	
Podrška za frekventni opseg	Kanali 1–11 (2412–2462 MHz)
	Kanali 12–13 (2467–2472 MHz)
Radni frekventni opseg, MHz	2402–2480
Maksimalna emitovana snaga, dBm	18

GNSS		
Podržani sistem i frekvencija	GPS	L1 C/A, L2C, L5
	GLONASS	L1, L2
	Galileo	E1, E5a, E5b, E6
	BDS	B1I, B1C, B2a, B2b, B2I, B3I
	QZSS	L1 C/A, L2C, L5, L6
	NavIC	L5

Ne može se garantovati potpuna kompatibilnost proizvoda i drugih vrsta bežičnih sistema kao što su daljinski upravljači i radio predajnici.

24.8 Deklaracija o usklađenosti

24.8.1 Originalna EU deklaracija o usaglašenosti

EU Declaration of Conformity (DoC)

We, Quectel Wireless Solutions Co., Ltd.

Add: No. 8 Waipojing Road, Sijing Town, Songjiang District, Shanghai 201601, China

Tel: +86 21 51086236

Fax: +86 21 51086236

Declare under our sole responsibility that the product:

Product name: EPOS® Reference Station RS 4G

Trade name: Husqvarna

Type or model: EPOS RS 4G

Country of Origin: China

to which this declaration relates is in conformity with the essential requirements and other relevant requirements of the RE Directive (2014/53/EU) and EU Directive 2011/65/EU(RoHS2.0).

The product is compliant with the following standards and/or other normative documents:

SAFETY (art 3.1.a): EN IEC 62368-1

EMC (art 3.1.b): EN 55032, EN 55035, EN 301 489-1, EN 301 489-17, EN 301 489-19, EN 301 489-52

SPECTRUM (art 3.2): EN 300 328, EN 303 413, EN 301 511, EN 301 908-1, EN 301 908-2, EN 901 908-13

HEALTH (art 3.1.a): EN 62311: 2020

CYBERSECURITY (art 3.3d,3.3e): EN 18031-1, EN 18031-2

RoHS 2.0: EN IEC63000:2018

EU Representative:

Company Name: UAB BREITTO

Address: BAUBLIU G. 3 92384 DARGUZIU K. LITHUANIA

Contact information: JASON KER, 00372 5700 3490 (Tel.), rep.bridg@gmail.com (e-Mail)

UK Representative:

Company Name: Stars Dreams Ltd

Address: 21 GREAT TOWER ST LONDON UNITED KINGDOM

Contact information: JASON KER, +44 7956426079 (Tel.), rep.bridg@gmail.com (e-Mail)

Signed for and on behalf of:



Signature of authorized person: Windy Fang

Title: GNSS Director

Date of issue: 2026/02

24.8.2 Prevedena EU deklaracija o usaglašenosti

Mi, kompanija Quectel Wireless Solutions Co., Ltd.

Dodajemo: No. 8 Waiqipong Road, Sijing Town,
Songjiang District, Shanghai 201601, Kina.

Tel: +86 21 51086236

Faks: +86 21 51086236

Izjavljujemo pod punom odgovornošću da je proizvod:

Naziv proizvoda: EPOS® referentna stanica RS 4G

Trgovački naziv: Husqvarna

Tip ili model: EPOS RS 4G

Zemlja porekla: Kina

sa kojim je ova deklaracija povezana usaglašen sa ključnim zahtevima i drugim relevantnim zahtevima Direktive o radijskoj opremi (2014/53/EU) i Direktive EU 2011/65/EU(RoHS2.0).

Proizvod je usaglašen sa sledećim standardima i/ili drugim normativnim dokumentima:

BEZBEDNOST (art. 3.1.a): EN IEC 62368-1

EMC (art. 3.1.b): EN 55032, EN 55035, EN 301 489-1, EN 301 489-17, EN 301 489-19, EN 301 489-52

SPEKTAR (art. 3.2): EN 300 328, EN 303 413, EN 301 511, EN 301 908-1, EN 301 908-2, EN 901 908-13

ZDRAVLJE (art. 3.1.a): EN 62311: 2020

SAJBER BEZBEDNOST (art. 3.3d, 3.3e): EN 18031-1, EN 18031-2

RoHS 2.0: EN IEC63000:2018

Predstavnik EU:

Naziv preduzeća: UAB BREITTO

Adresa: BAUBLIU G. 3 92384 DARGUZU K.
LITHUANIA

Kontakt informacije: JASON KER, 00372 5700 3490
(Tel.), rep.bridg@gmail.com (imejl)

Predstavnik za UK:

Naziv preduzeća: Stars Dreams Ltd

Adresa: 21 GREAT TOWER ST LONDON UNITED
KINGDOM

Kontakt informacije: JASON KER, +44 7956426079
(Tel.), rep.bridg@gmail.com (imejl)

Potpisano za i u ime: Windy Fang

Potpis ovlašćenog lica: Windy Fang

Titula: Direktor za GNSS

Datum objavljivanja: Februar 2026.



25 Bruksanvisning

25.1 Säkerhet

25.1.1 Säkerhetsdefinitioner

Varningar, försiktighetsåtgärder och anmärkningar används för att betona speciellt viktiga delar i bruksanvisningen.



WARNING: Används om det finns risk för skador eller dödsfall för användaren eller personer i närheten om anvisningarna i bruksanvisningen inte följs.



OBSERVERA: Används om det finns risk för skada på produkten, annat material eller det angränsande området om anvisningarna i bruksanvisningen inte följs.

Notera: Används för att ge mer information som är nödvändig i en viss situation.

25.1.2 Allmänna säkerhetsanvisningar



WARNING: Läs varningsinstruktionerna nedan innan du använder produkten.

- Den här enheten uppfyller EU-kraven (2014/53/EU, artikel 3.1a) om begränsning av exponering av allmänheten för elektromagnetiska fält genom hälsoskydd. Apparaten uppfyller RF-specifikationerna när den används 20 cm från kroppen.
- Följ nationella föreskrifter om elsäkerhet.
- Produkten får endast användas med en strömförsörjningsenhet som tillhandahålls av Husqvarna.
- Produkten får bara användas med den utrustning som rekommenderas av tillverkaren. Alla andra typer av användning är felaktig. Tillverkarens anvisningar avseende drift och underhåll måste följas noggrant.
- Produkten får endast användas, underhållas och repareras av personer som har full kännedom om dess särskilda egenskaper och säkerhetsföreskrifter. Läs igenom bruksanvisningen noggrant och se till att du förstår instruktionerna innan du använder produkten.
- Husqvarna garanterar ej full kompatibilitet mellan produkten och andra typer av trådlösa system såsom fjärrstyrningar, radiosändare, hörslingor, nedgrävda elektriska djurstängsel eller liknande.

- Det är inte tillåtet att ändra originalutförandet på produkten. Alla ändringar sker på eget ansvar.
- Undersök om produkten är skadad innan du startar den. Använd inte produkten om den är skadad.
- Drifttemperaturen är -30 till 60 °C. Förvaringstemperaturen är -30 till 80 °C.

25.1.3 Säkerhetsinstruktioner för installation



WARNING: Läs varningsinstruktionerna nedan innan du använder produkten.

- Placera inte strömförsörjningen på en plats där den riskerar att bli blöt. Placera inte strömförsörjningen på marken.
- Kapsla inte in strömförsörjningen. Kondensvatten kan skada strömförsörjningen och ökar risken för elektrisk stöt.
- Risk för elektrisk stöt. Installera endast till en jordfelsbrytare när du ansluter strömförsörjningen till vägguttaget. Gäller för USA/Kanada. Om strömförsörjningen installeras utomhus: Risk för elektrisk stöt. Installera endast till ett täckt Klass A GFCI-uttag (RCD) som har ett hölje som är väderbeständigt med tillbehörets kontaktskydd isatt eller borttaget.
- Se till att kontaktarna på lågspänningskabeln och strömförsörjningsenheten är rena och torra innan du ansluter dem.
- Det finns risk för fallande föremål när referensstationen installeras. Detta kan leda till skador.
- För att undvika skador på kablar måste strömkabeln och förlängningskabeln vara utanför arbetsområdet.
- Det finns risk för fall om du installerar referensstationen på hög höjd. Se till att du står stadigt när du installerar referensstationen.

25.1.4 Säkerhetsinstruktioner för underhåll



WARNING: Läs varningsinstruktionerna nedan innan du använder produkten.

- Koppla bort produkten från strömförsörjningen innan du rengör den eller utför underhåll på den.

25.1.5 Vid åskväder

För att minska risken för skador på de elektriska komponenterna i referensstationen rekommenderar vi att strömförsörjningen till referensstationen kopplas ur när det finns risk för åskväder. Anslut strömförsörjningen igen när det inte finns risk för åskväder.

25.1.6 Cybersäkerhet

Säkerhetsrekommendationer:

- Konfigurera inte och använd inte produkten på osäkra eller offentliga Wi-Fi-nätverk.

25.1.6.1 Externa tjänster

Dessa tjänster är tillgängliga via nätverksgränssnittet:

- Backend-tjänster: Möjliggör säker hantering och konfiguration av produkten via autentiserad åtkomst med den webbaserade portalen, samt utbyte av telemetridata.
- Tjänst för programvaruuppdatering: Den här tjänsten skickar ny programvara via FOTA

(Firmware Over The Air) till produkten. Dessa uppdateringar håller produktsäkerheten och produktfunktionerna uppdaterade.

25.1.6.2 Wi-Fi-gränssnitt

Wi-Fi Direct används för lokal enhetshandling. Wi-Fi-anslutningarna skyddas med personliga WPA/WPA2-krypteringsprotokoll. Inloggningen skyddas av ett användarnamn och lösenord.

25.1.6.3 Mobildatagränssnitt

Mobilgränssnittet stöder programvaruuppdateringar, enhetshandling och överföring av korrigeringsdata. Produkten använder branschstandardprotokoll för att göra mobildataanslutningar säkra.

25.2 Inledning

Serienummer:
Lösenord:

Serienumret finns på produktens typskylt och på produktkartongen. Använd serienumret för att registrera din produkt på www.husqvarna.com.

25.2.1 Support

Kontakta en Husqvarna-serviceverkstad om du vill ha support eller hjälp med avancerade produktinställningar. Produktens lösenord krävs för att göra avancerade produktinställningar.

25.2.2 Produktbeskrivning

Notera: Husqvarna uppdaterar regelbundet produkternas utseende och funktion.

Produkten är en referensstation som tar emot satellitsignaler och skickar korrigeringsdata till robotgräsklipparen. Korrigeringsdata kan skickas till robotgräsklipparen via radio- eller mobilanslutning. En referensstation kan användas för flera robotgräsklippare.

Den här produkten innehåller ett SIM-kort för mobilkommunikation. Kontakta en Husqvarna-serviceverkstad om du vill använda ett lokalt SIM-kort.

25.2.3 Systembeskrivning

I EPOS®-systemet ingår en robotgräsklippare, en laddstation och en referensstation. Robotgräsklipparen och referensstationen tar emot satellitsignaler för positionering. Referensstationen är stationär och skickar korrigeringsdata till robotgräsklipparen för att få rätt position för klipparen. Arbetsområdet skapas virtuellt i en app genom att produkten körs och punkter sätts ut för att skapa en karta i en app.

25.2.4 Produktöversikt

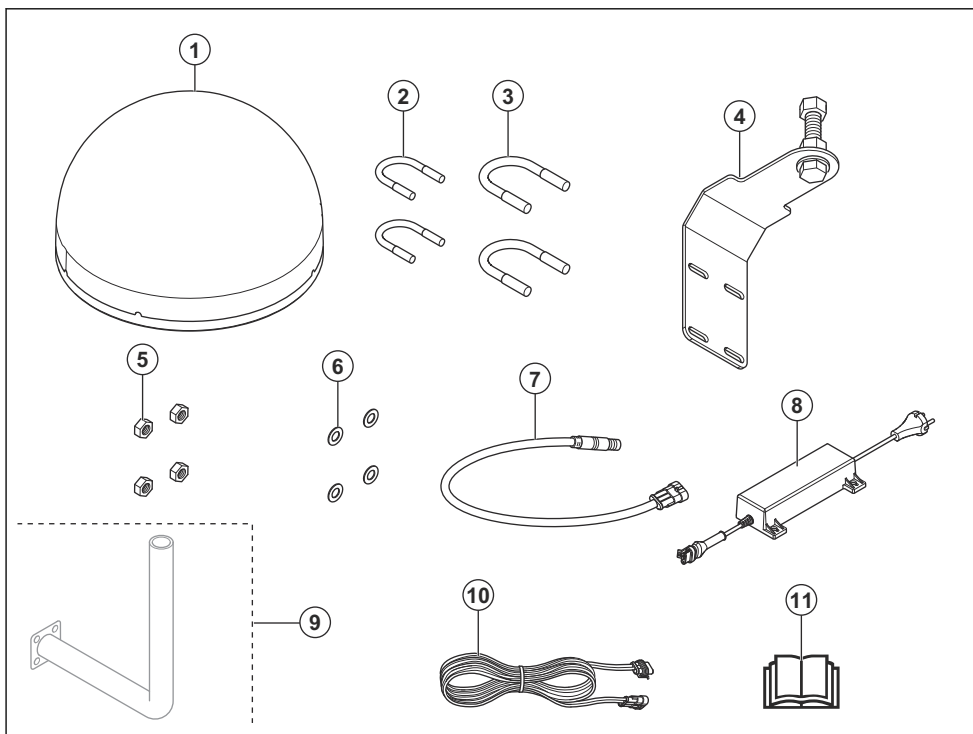

1. Referensstation
2. Stolpfäste för stolpar som är 33–38 mm
3. Stolpfäste för stolpar som är 39–55 mm
4. Stödfäste
5. Muttrar
6. Brickor
7. Adapterkabel
8. Strömförsörjning⁴⁹

9. Väggfäste⁵⁰
10. Lågspänningskabel
11. Bruksanvisning

25.2.5 LED-kontrollampa på referensstationen för drift

I tabellen nedan visas produktens LED-status när den fungerar som den ska.

Status för LED-kontrollampa	Beskrivning
Rött fast sken.	Produkten är påslagen och har ström.
Orange fast sken.	Produkten har en mobilanslutning till Husqvarna Cloud.
Den blå lampan blinkar i tre sekunder och är sedan SLÄCKT i två sekunder.	Produkten tar emot satellitsignaler.

25.2.6 Symboler på produkten

Dessa symboler kan finnas på produkten. Se till att du förstår dem.



Den här produkten överensstämmer med gällande EU-direktiv.

⁴⁹ Utseendet kan variera beroende på marknad.

⁵⁰ Köps separat.



Det är inte tillåtet att kassera produkten som vanligt hushållsavfall. Följ nationella bestämmelser och använd det lokala återvinningssystemet.

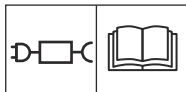

Använd en lågspänningsskälla enligt specifikation på typskylten bredvid symbolen.

Notera: Övriga symboler/etiketter på produkten avser specifika krav för certifieringar på vissa marknader.

25.2.7 Produktskada

Vi ansvarar inte för skador på vår produkt om:

- produkten repareras felaktigt
- produkten repareras med delar som inte kommer från tillverkaren eller inte har godkänts av tillverkaren
- produkten har ett tillbehör som inte kommer från tillverkaren eller inte har godkänts av tillverkaren
- produkten inte repareras vid ett godkänt servicecenter eller av en godkänd person.

25.3 Installation

25.3.1 Inledning – installation



WARNING: Läs och förstå säkerhetskapitlet innan du installerar produkten.



OBSERVERA: Använd originaldelar och originalinstallationsmaterial.

Notera: Se www.husqvarna.com för mer information om installation.

25.3.2 Undersöka var referensstationen ska installeras



OBSERVERA: Om det finns en åskledare i området ska du inte installera referensstationen högre än åskledaren.



OBSERVERA: Installera inte referensstationen på en flaggstång. Referensstationens rörelser påverkar de

korrigeringsdata som skickas till produkten med korrekt position.

- Installera referensstationen på ett fast föremål som inte kan röra sig eller rotera.
- Installera referensstationen på en stolpe eller vägg. Stolpen måste vara 33–55 mm i diameter för att passa monteringsstillbehören på referensstationen.
- Se till att referensstationen har fri sikt mot himlen. Se till att himlen är synlig och inte skymms i någon riktning över 10 graders höjdvinkel.

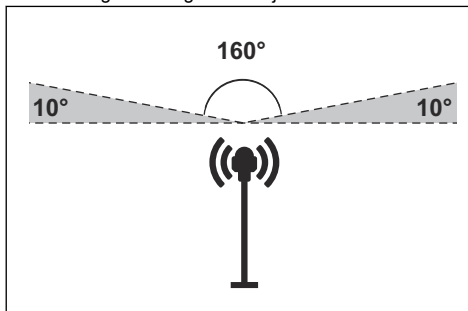

Notera: Om referensstationens fäste monteras på en vägg måste referensstationen vara ovanför väggen. Det får inte finnas metall i väggen.

- Installera referensstationen på minst 2,5 meters höjd.
- Se till att avståndet mellan referensstationen och produkten är högst 25 cm.
- Installera referensstationen där det finns mobiltäckning.
- Se till att robotgräsklipparen har mobiltäckning överallt där den används.

25.3.3 Undersöka var strömförsörjningen kan placeras



WARNING: Kapa inte lågspänningskabeln. Det finns risk för elektriska stötar.



OBSERVERA: Se till att knivarerna på robotgräsklipparen inte skär av strömkablarna.

- Placera strömförsörjningen i ett område med tak och skydd från sol och regn.
- Placera strömförsörjningen i ett område med bra luftflöde.
- Använd en jordfelsbrytare när du ansluter strömförsörjningen till eluttaget.

- Förläng lågspänningskabeln om det behövs. Lågspänningskabeln kan förlängas upp till 100 m.

25.3.4 Installation av produkten

Läs och förstå anvisningarna om referensstationen. Se *Installation på sida 266*.

Läs bruksanvisningen för robotgräsklipparen som ska användas tillsammans med referensstationen.

Du kan installera referensstationen på en stolpe eller vägg.



OBSERVERA: Referensstationens rörelser påverkar de korrigeringsdata som skickas till produkten med korrekt position. Referensstationen måste installeras tätt mot stolpen eller väggen.



OBSERVERA: Föremålen på kartan ändrar position om du flyttar referensstationen. Justera föremålen på kartan eller gör om installationen i Husqvarna Fleet Services™.



OBSERVERA: Om du tar bort referensstationen ska du inte ta bort fästet från stolpen eller väggen. Fästet ska sitta kvar på stolpen eller väggen. Då kan du placera referensstationen på samma plats igen.



OBSERVERA: Dra ner metalldelen för att koppla bort adapterkabeln från referensstationen. Dra ej i kabeln.

25.3.4.1 Installationsverktyg

- Hylsnyckel, 13 mm.
- Hylsnyckel, 24 mm.

25.3.4.2 Installera referensstationen på stolpen

1. Placera referensstationen på skruven på fästet.
2. Vrid skruven på fästet tills det tar stopp och skruven vidrör referensstationens inre botten.
3. Använd en hylsnyckel för att fästa referensstationen på skruven med muttern.

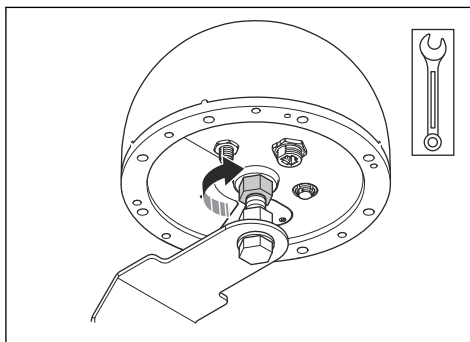

4. Använd en hylsnyckel för att justera skruven och muttern och rikta in fästet. Se till att du kan se LED-kontrolllamporna från marken och att adapterkabeln kan anslutas.

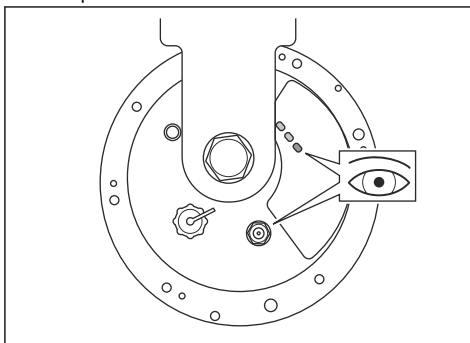

5. Dra åt muttern på fästet när fästet är i rätt läge.
6. Anslut adapterkabeln till referensstationen.

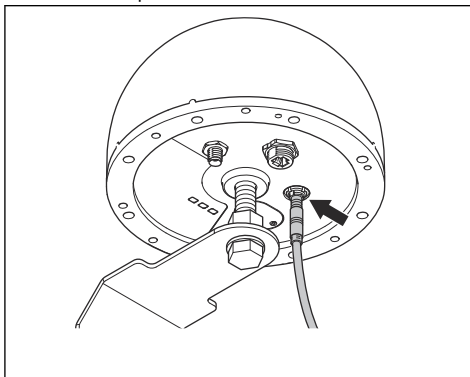

25.3.4.3 Installera referensstationen på en stolpe

1. Fäst stolpen ordentligt på en vägg, ett tak eller på marken. Se till att stolpen inte kan röra sig eller flyttas av misstag.
2. Placera de två stolpfästena runt stolpen.

3. Använd fyra brickor och fyra skruvar för att fästa stolpfästena på stolpen.

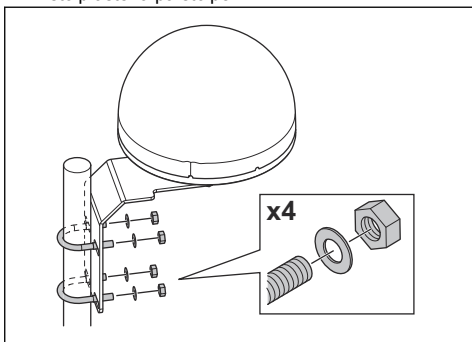

4. Anslut lågspänningskabeln till adapterkabeln och strömförsörjningen. Se *Undersöka var strömförsörjningen kan placeras på sida 266*.
5. Fäst lågspänningskabeln mot stolpen med buntband från referensstationen till strömförsörjningen.



OBSERVERA: Om lågspänningskabeln inte sitter fast ordentligt med buntband kan den skadas vid hård vind.

6. Placera strömkällan 30-200 cm ovanför marken. Se *Undersöka var strömförsörjningen kan placeras på sida 266*.
7. Anslut strömförsörjningens kabel till ett 100–240 V eluttag.
8. Vänta tills de röda och orange LED-kontrolllamporna tänds. Den blå LED-kontrolllampan måste blinka i tre sekunder och vara släckt i två sekunder.

Notera: Om LED-kontrolllamporna inte visar rätt status, se *LED-kontrollampa på referensstationen för felsökning på sida 269*.

25.3.4.4 Installera referensstationen på en vägg

Notera: Eftersom väggmaterial varierar ingår inte skruvar för väggmontering.

1. Håll referensstationens arm på väggen där du ska fästa den. Gör fyra markeringar på väggen där du ska fästa fyra skruvar.

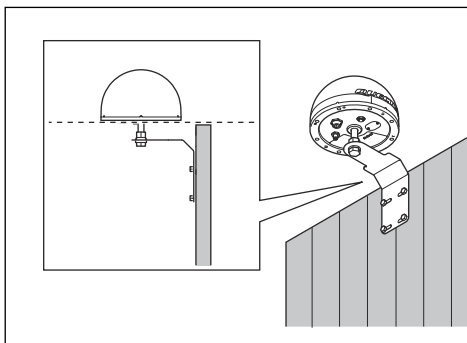

Notera: Om referensstationen installeras på en vägg måste den vara ovanför väggen.

2. Borra fyra hål i väggen för de fyra skruvarna.
3. Sätt i de fyra skruvarna i hålen på väggen.

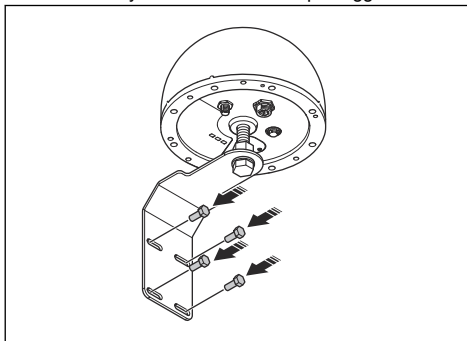

4. Anslut lågspänningskabeln till adapterkabeln och strömförsörjningen.
5. Fäst lågspänningskabeln mot väggen med buntband från referensstationen till strömförsörjningen.



OBSERVERA: Om lågspänningskabeln inte sitter fast ordentligt med buntband kan den skadas vid hård vind.

6. Placera strömkällan 30-200 cm ovanför marken. Se *Undersöka var strömförsörjningen kan placeras på sida 266*.
7. Anslut strömförsörjningens kabel till ett 100–240 V eluttag.
8. Vänta tills de röda och orange LED-kontrolllamporna tänds. Den blå LED-kontrolllampan måste blinka i tre sekunder och vara släckt i två sekunder.

Notera: Om LED-kontrolllamporna inte visar rätt status, se *LED-kontrolllampa på referensstationen för felsökning på sida 269*.

25.4 Underhåll



VARNING: Koppla bort produkten från strömförsörjningen innan du utför underhåll eller rengöring.



OBSERVERA: Använd inte högtryckstvätt för att rengöra produkten. Använd inte lösningsmedel vid rengöring.

Rengör produkten regelbundet och byt ut slitna delar för bättre drift och längre livslängd.

25.4.1 Underhållsschema

Underhållsschemat visar hur du utför service och underhåll på produkten. Följ underhållsschemat för att uppnå bättre drift och öka produktens livslängd.

X = Instruktionerna ges i denna bruksanvisning.

O = Instruktionerna ges inte i denna bruksanvisning.

Tala med en godkänd serviceverkstad.

Underhållsschema	Varje år	Vart tredje år
Om du behöver rengöra produkten använder du en fuktig trasa.		X
Undersök om produkten har skador eller slitage.		X
Kontrollera servicemeddelanden för rekommenderade uppgraderingar.	O	

25.5 Felsökning

25.5.1 LED-kontrolllampa på referensstationen för felsökning

Lampa	Orsak	Åtgärd
LED-kontrolllamporna tänds inte.	Produkten får inte ström.	Se till att enheten för strömförsörjning är ansluten till eluttaget. Kontrollera att kab-larna är rätt anslutna.
Den blå lampan blinkar en gång var femte sekund.	Produkten tar inte emot satellitsignaler.	Se till att referensstationen är korrekt in-stallerad. Se till att referensstationen har fri sikt mot himlen.
Den orange lampan är släckt.	Referensstationen har inte mobilanslut-ning till Husqvarna Cloud.	Starta om produkten. Kontakta en Hus-qvarna-serviceverkstad om problemet kvarstår.

25.6 Förvaring och kassering

25.6.1 Förvaring

Husqvarna rekommenderar att referensstationen är utomhus under vintersäsongen. Strömförsörjningen ska fortsätta vara ansluten till referensstationen.

25.6.2 Avfallshantering

Enligt EU-direktivet 2012/19/EU för avfallshantering av elektriska och elektroniska enheter (WEEE) får en gammal hushållsapparat inte kasseras som vanligt sorterat hushållsavfall. Gamla apparater måste samlas in separat för att optimera återvinningen av de material de innehåller och minska påverkan på människors hälsa och miljön. Symbolen med den överstrukna soptunnan

på produkten påminner dig om din skyldighet att se till att produkten samlas in separat när du kasserar den. Konsumenter bör kontakta sin lokala myndighet eller återförsäljare för att informera sig om hur deras gamla apparat ska kasseras på rätt sätt.



Notera: Symbolen visas på produkten eller produktens förpackning.

25.7 Tekniska data

Mått	
Bredd, cm / tum	22 / 8,7
Höjd, cm / tum	15 / 5,9
Vikt, referensstation kg / lb	2,1 / 4,6
Vikt, arm kg / lb	1,1 / 2,4

Produktdata	
Typ av enhet för strömförsörjning	AP-40BAA
Strömförsörjning ineffekt, V AC	100–240
Strömförsörjning uteffekt, V DC	28
Strömförsörjning uteffekt, A	1,3
Lågspänningskabelns längd, m / fot	20 / 66
IP-kod referensstation	IP67
IP-kod enhet för strömförsörjning	IP44
Strömförbrukning, W	≤ 2,5

Mobilanslutning	
Frekvensband som stöds	LTE-FDD: B1/2/3/4/5/7/8/12/13/18/19/20/25/26/28/66
	LTE-TDD: B34/38/39/40/41
	WCDMA: B1/2/4/5/6/8/19
	GSM/EDGE: B2/3/5/8

Wi-Fi	
Frekvensband som stöds	Kanal 1–11 (2 412–2 462 MHz)
	Kanal 12–13 (2 467–2 472 MHz)
Frekvensband för drift, MHz	2 402–2 480
Maximal utsänd effekt, dBm	18

GNSS		
System och frekvens som stöds	GPS	L1 C/A, L2C, L5
	GLONASS	L1, L2
	Galileo	E1, E5a, E5b, E6
	BDS	B1I, B1C, B2a, B2b, B2I, B3I
	QZSS	L1 C/A, L2C, L5, L6
	NavIC	L5

Fullständig kompatibilitet kan inte garanteras mellan produkten och andra typer av trådlösa system, till exempel fjärrkontroller och radiosändare.

25.8 försäkran om överensstämmelse

25.8.1 Original-EU-försäkran

EU Declaration of Conformity (DoC)

We, Quectel Wireless Solutions Co., Ltd.

Add: No. 8 Waipojing Road, Sijing Town, Songjiang District, Shanghai 201601, China

Tel: +86 21 51086236

Fax: +86 21 51086236

Declare under our sole responsibility that the product:

Product name: EPOS® Reference Station RS 4G

Trade name: Husqvarna

Type or model: EPOS RS 4G

Country of Origin: China

to which this declaration relates is in conformity with the essential requirements and other relevant requirements of the RE Directive (2014/53/EU) and EU Directive 2011/65/EU(RoHS2.0).

The product is compliant with the following standards and/or other normative documents:

SAFETY (art 3.1.a): EN IEC 62368-1

EMC (art 3.1.b): EN 55032, EN 55035, EN 301 489-1, EN 301 489-17, EN 301 489-19, EN 301 489-52

SPECTRUM (art 3.2): EN 300 328, EN 303 413, EN 301 511, EN 301 908-1, EN 301 908-2, EN 901 908-13

HEALTH (art 3.1.a): EN 62311: 2020

CYBERSECURITY (art 3.3d,3.3e): EN 18031-1, EN 18031-2

RoHS 2.0: EN IEC63000:2018

EU Representative:

Company Name: UAB BREITTO

Address: BAUBLIU G. 3 92384 DARGUZIU K. LITHUANIA

Contact information: JASON KER, 00372 5700 3490 (Tel.), rep.bridg@gmail.com (e-Mail)

UK Representative:

Company Name: Stars Dreams Ltd

Address: 21 GREAT TOWER ST LONDON UNITED KINGDOM

Contact information: JASON KER, +44 7956426079 (Tel.), rep.bridg@gmail.com (e-Mail)

Signed for and on behalf of:



Signature of authorized person: Windy Fang

Title: GNSS Director

Date of issue: 2026/02

25.8.2 Översatt EU-försäkran

Vi, Quectel Wireless Solutions Co., Ltd.

Adress: No. 8 Waipojing Road, Sijing Town, Songjiang District, Shanghai 201601, Kina.

Tel: +86 21 51086236

Fax: +86 21 51086236

försäkrar på eget ansvar att produkten:

Produktnamn: EPOS®-referensstation RS 4G

Firmanamn: Husqvarna

Typ eller modell: EPOS® RS 4G

Ursprungsland: Kina

som denna försäkran gäller överensstämmer med grundläggande krav och andra relevanta krav i RE-direktivet (2014/53/EU) och EU-direktivet 2011/65/EU (RoHS 2.0).

Produkten uppfyller följande standarder och/eller andra normativa dokument:

SÄKERHET (art 3.1.a): EN IEC 62368-1

EMC (art 3.1.b): SS-EN 55032, SS-EN 55035, SS-EN 301 489-1, SS-EN 301 489-17, SS-EN 301 489-19, SS-EN 301 489-52

SPEKTRUM (art 3.2): SS-EN 300 328, EN 303 413, SS-EN 301 511, SS-EN 301 908-1, EN 301 908-2, EN 901 908-13

HÄLSA (art 3.1.a): SS-EN 62311: 2020

CYBERSÄKERHET (art 3.3d,3.3e): SS-EN 18031-1, SS-EN 18031-2

RoHS 2.0: SS-EN IEC63000:2018

EU-representant:

Företagsnamn: UAB BREITTO

Adress: BAUBLIU G. 3 92384 DARGUZU K. LITAUEN

Kontaktuppgifter: JASON KER, 00372 5700 3490 (tel.), rep.bridg@gmail.com (e-post)

Representant för Storbritannien:

Företagsnamn: Stars Dreams Ltd

Adress: 21 GREAT TOWER ST LONDON STORBRIANNIEN

Kontaktuppgifter: JASON KER, +44 7956426079 (tel.), rep.bridg@gmail.com (e-post)

Undertecknat på uppdrag av: Windy Fang

Behörig persons underskrift: Windy Fang

Titel: GNSS Director

Datum för utfärdande: 2026/02



26 Kullanım kılavuzu

26.1 Güvenlik

26.1.1 Güvenlik tanımları

Kılavuzun özellikle önemli bölümlerine işaret etmek için uyarılar, dikkat edilecek hususlar ve notlar kullanılmıştır.



UYARI: Talimatlara uyulmadığı takdirde operatör veya çevredeki kişiler için yaralanma ya da ölüm riski varsa kullanılır.



DİKKAT: Kılavuzdaki talimatlara uyulmazsa ürünün, diğer malzemelerin veya çevredeki alanın zarar görme riski varsa kullanılır.

Not: Belirli bir durum için gerekli olandan daha fazla bilgi vermek üzere kullanılır.

26.1.2 Genel güvenlik talimatları



UYARI: Ürünü kullanmadan önce aşağıdaki uyarı talimatlarını okuyun.

- Bu cihaz, genel halk sağlığını korumak için elektromanyetik alanlara maruziyetin sınırlandırılmasına ilişkin AB gerekliliklerini (2014/53/AB Madde 3.1a) karşılamaktadır. Cihaz, vücudunuzdan 20 cm / 8 inç uzakta kullanıldığında RF teknik özelliklerine uygundur.
- Elektrik güvenliği ile ilgili ulusal düzenlemelere uyun.
- Ürün yalnızca Husqvarna tarafından sağlanan güç kaynağı ünitesi ile kullanılmalıdır.
- Bu ürün yalnızca üretici tarafından önerilen ekipmanla birlikte kullanılabilir. Diğer tüm kullanım şekilleri yanlıştır. Üreticinin çalışma/bakım talimatlarına harfiyen uyulmalıdır.
- Ürün, yalnızca özel karakteristikleri ve güvenlik yönetmelikleri konusunda kapsamlı bilgi sahibi olan kişiler tarafından çalıştırılmalı, bakıma alınmalı ve onarılmalıdır. Lütfen Kullanım Kılavuzunu dikkatle okuyun ve ürünü kullanmadan önce talimatları anladığınızdan emin olun.
- Husqvarna; ürün ile uzaktan kumandalar, radyo vericileri, işitme cihazı sistemleri, gömülü elektrikli hayvan çitleri veya benzeri kablosuz sistemler arasında tam uyumluluğu garanti etmez.
- Ürünün orijinal tasarımının değiştirilmesine izin verilmez. Yapılan tüm değişiklikler riski size aittir.
- Ürünü çalıştırmadan önce üründe hasar kontrolü yapın. Hasarlıysa ürünü kullanmayın.

- Çalışma sıcaklığı -30°C ila 60°C / -22°F ila 140°F'dir. Depolama sıcaklığı -30°C ila 80°C / -22°F ila 176°F'dir.

26.1.3 Kurulum için güvenlik talimatları



UYARI: Ürünü kullanmadan önce aşağıdaki uyarı talimatlarını okuyun.

- Güç kaynağını ıslanma riski olan bir konuma yerleştirmeyin. Güç kaynağını zemine yerleştirmeyin.
- Güç kaynağının etrafını kapatmayın. Yoğuşan su güç kaynağına zarar verebilir ve elektrik çarpması riskini artırabilir.
- Elektrik Şoku Riski. Güç kaynağını duvar prizine bağlarken yalnızca artık akım cihazı (RCD) kullanın. ABD/Kanada için geçerlidir. Güç kaynağı dış mekana kurulursa: Elektrik Şoku Riski. Yalnızca hava koşullarına dayanıklı bir muhafazası olan, ataşman fiş kapağı takılı veya çıkarılmış örtülü bir Class A GFCI prize (RCD) takın.
- Düşük voltaj kablosu ve güç kaynağı ünitesi soketlerini bağlamadan önce temiz ve kuru olduklarından mutlaka emin olun.
- Referans istasyonunun kurulumu sırasında nesnelerin düşme riski vardır. Bu durum yaralanmaya neden olabilir.
- Güç kaynağı kablosu ve uzatma kablosunun hasar görmesini önlemek için bunların çalışma alanının dışında olması gerekir.
- Referans istasyonunu yüksek bir konuma kurduğunuzda düşme riski vardır. Referans istasyonunu kurarken sabit bir konumda olduğunuzdan emin olun.

26.1.4 Bakım için güvenlik talimatları



UYARI: Ürünü kullanmadan önce aşağıdaki uyarı talimatlarını okuyun.

- Ürünü temizlemeden veya bakımını yapmadan önce ürünün güç kaynağıyla bağlantısını kesin.

26.1.5 Gök gürültülü fırtına durumunda

Referans istasyonundaki elektrikli bileşenlerin hasar görme riskini azaltmak için gök gürültülü fırtına riski varsa referans istasyonuna giden güç kaynağının bağlantısının kesilmesini öneririz. Gök gürültülü fırtına riski olmadığında güç kaynağını tekrar bağlayın.

26.1.6 Siber güvenlik

Güvenlik önerileri:

- Ürünü, güvenilmeyen veya kamuya açık Wi-Fi ağlarında kurmayın ya da çalıştırmayın.

26.1.6.1 Harici hizmetler

Bu hizmetler ağ arayüzleri aracılığıyla kullanılabilir:

- Arka Uç Hizmetleri: Web tabanlı portal ile kimliği doğrulanmış erişim ve telemetri veri alışverişi aracılığıyla ürünün güvenli şekilde yönetilmesini ve yapılandırılmasını sağlar.
- Ürün yazılımı güncelleme hizmeti: Bu hizmet, ürüne yeni ürün yazılımını kablosuz (FOTA) gönderir. Bu güncellemeler, ürün güvenliğini ve ürün işlevlerini güncel tutar.

26.1.6.2 Wi-Fi arayüzü

Yerel cihaz yönetimi için Wi-fi direct kullanılır. Wi-Fi bağlantıları, WPA/WPA2 kişisel şifreleme protokolleriyle korunur. Oturum açma, bir kullanıcı adı ve bir parolayla korunur.

26.1.6.3 Hücresel arayüz

Hücresel arayüz ürün yazılımı güncellemelerini, cihaz yönetimini ve düzeltme verilerini göndermeyi destekler. Ürün, hücresel bağlantıları güvenli hale getirmek için sektör standardı protokoller kullanır.

26.2 Giriş

Seri numarası:
Parola:

Seri numarası, ürün nominal değerler plakası ve ürün kartonu üzerinde bulunur. Ürününüzü www.husqvarna.com üzerinden kaydetmek için seri numarasını kullanın.

26.2.1 Destek

Destek ve gelişmiş ürün ayarları için Husqvarna servis bayinizle görüşün. Gelişmiş ürün ayarlarını yapmak için ürün parolası gereklidir.

Bu ürün hücresel iletişim için bir SIM kartı içerir. Yerel SIM kartı kullanmak için bir Husqvarna servis bayisiyle iletişime geçin.

26.2.2 Ürün açıklaması

Not: Husqvarna, ürünlerin görünümünü ve işlevini düzenli olarak günceller.

26.2.3 Sistem açıklaması

EPOS® sisteminde bir robotik çim biçme makinesi, bir şarj istasyonu ve bir referans istasyonu bulunur. Robotik çim biçme makinesi ve referans istasyonu, konumlandırma için uydu sinyallerini alır. Referans istasyonu sabittir ve çim biçme makinesi için doğru bir konum elde etmek üzere düzeltme verilerini robotik çim biçme makinesine gönderir. Çalışma alanı, ürünün çalıştırarak ve uygulamada harita oluşturmak için ara noktalar eklenmesi ile uygulamada sanal olarak üretilir.

Ürün, uydu sinyallerini alan ve düzeltme verilerini robotik çim biçme makinesine gönderen bir referans istasyonudur. Robotik çim biçme makinesine düzeltme verileri radyo veya hücresel bağlantı yoluyla gönderilebilir. Birkaç robotik çim biçme makinesi için bir referans istasyonu kullanılabilir.

26.2.4 Ürüne genel bakış

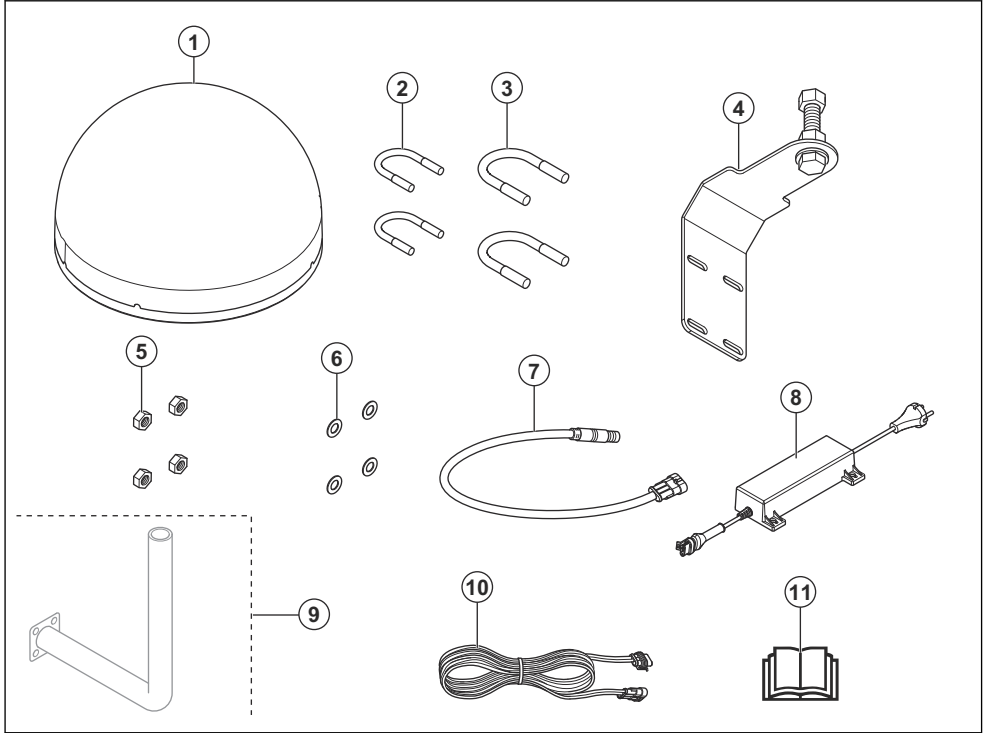

1. Referans istasyonu
2. Direk braketleri, 33-38 mm / 1,3-1,5 inç direk boyutları için.
3. Direk braketleri, 39-55 mm / 1,5-2,2 inç direk boyutları için.
4. Destek braketleri
5. Somunlar
6. Pullar
7. Adaptör kablosu

8. Güç kaynağı⁵¹
9. Duvara montaj braketleri⁵²
10. Düşük voltajlı kablo
11. Kullanım kılavuzu

26.2.5 Çalışma için referans istasyonundaki LED göstergesi

Aşağıdaki tabloda ürün doğru çalışırken LED göstergesinin durumu gösterilmektedir.

LED göstergesi durumu	Açıklama
Kırmızı sabit LED.	Ürün açık ve güç var.
Turuncu sabit LED.	Ürünün Husqvarna Cloud ile hücresel bağlantısı var.
Mavi LED 3 saniye yanıp söner, ardından 2 saniye boyunca SÖNÜK kalır.	Ürün uydu sinyali alır.

⁵¹ Görünüm, pazara bağlı olarak farklılık gösterebilir.

⁵² Ayrıca satın alınır.

26.2.6 Ürün üzerindeki semboller

Bu semboller ürün üzerinde bulunabilir. Sembolleri anladığınızdan emin olun.



Bu ürün geçerli AB Direktiflerine uygundur.



Ürünü normal evsel atık gibi bertaraf etmek yasaktır. Ulusal yönetmeliklere uyun ve yerel geri dönüşüm sistemini kullanın.

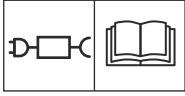

Sembolün yanındaki nominal değerler plakasında belirtildiği gibi çıkarılabilir bir güç kaynağı kullanın.

Not: Ürünün üzerindeki diğer semboller/etiketler, bazı pazarların sertifikalandırma gereklilikleri ile ilgilidir.

26.2.7 Ürün hasarı

Aşağıdaki durumlarda ürünü müzde meydana gelen hasarlardan sorumlu olmayız:

- ürün hatalı şekilde onarılmışsa.
- ürün, üreticiye ait olmayan veya üretici tarafından onaylanmamış parçalarla onarılmışsa.
- üründe, üreticiye ait olmayan veya üretici tarafından onaylanmayan bir aksesuar bulunuyorsa.
- ürün, onaylı bir servis merkezinde veya yetkili bir kurum tarafından onarılmamışsa.

26.3 Kurulum

26.3.1 Giriş - Kurulum



UYARI: Ürünü kurmadan önce güvenlik bölümünü okuyup anlayın.



DİKKAT: Orijinal yedek parçaları ve kurulum malzemelerini kullanın.

Not: Kurulumla ilgili daha fazla bilgi için bkz. www.husqvarna.com.

26.3.2 Referans istasyonunun nereye kurulacağını inceleme



DİKKAT: Alanda bir paratoner varsa referans istasyonunu paratonerden daha yükseğe kurmayın.



DİKKAT: Referans istasyonunu bir bayrak direğinin üzerine kurmayın. Referans istasyonunun hareketleri ürüne doğru konumla gönderilen düzeltme verilerini etkiler.

- Referans istasyonunu hareket edemeyen veya dönemeyen sabit bir nesne üzerine kurun.
- Referans istasyonunu bir direk veya duvara kurun. Referans istasyonundaki ataşmanlara uyması için direk 33–55 mm / 1,3–2,2 inç çapında olmalıdır.
- Referans istasyonunun gökyüzünün tam olarak gördüğünden emin olun. Gökyüzünün 10° yükseklik açısının üzerindeki tüm yönlere karartı olmadan görülebildiğinden emin olun.

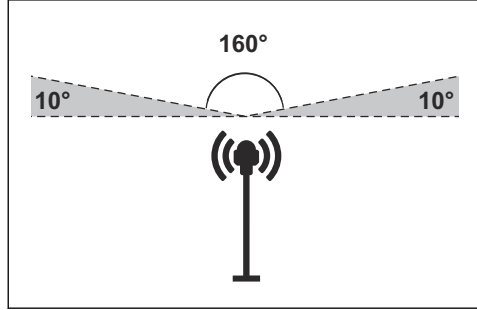

Not: Referans istasyonunun braketini bir duvara monte edilmiş referans istasyonu duvarın üzerinde olmalıdır. Duvarda metal olmamalıdır.

- Referans istasyonunu minimum 2,5 m / 8 ft yüksekliğe kurun.
- Referans istasyonu ile ürün arasındaki maksimum mesafenin 25 km / 16 mi olmasına özen gösterin.
- Referans istasyonunu hücresel kapsama alanı olan bir yere kurun.
- Robotik çim biçme makinesinin çalıştığı tüm bölgenin hücresel kapsama alanında olduğundan emin olun.

26.3.3 Güç kaynağının nereye konulacağını belirleme



UYARI: Düşük voltaj kablosunu kesmeyin. Elektrik şoku riski bulunur.



DİKKAT: Robotik çim biçme makinesindeki bıçakların güç kablolarını kesmediğinden emin olun.

- Güç kaynağını üstü kapalı, güneşten ve yağmurdan korunan bir alana yerleştirin.
- Güç kaynağını iyi hava akımına sahip bir alana yerleştirin.
- Güç kaynağını güç çıkışına bağlı olduğunuzda bir artık akım cihazı (RCD) kullanın.
- Gerekirse düşük voltaj kablosunu uzatın. Düşük voltaj kablosu 100 m / 328 ft değerine kadar uzatılabilir.

26.3.4 Ürünün kurulumu

Referans istasyonu ile ilgili talimatları okuyun ve anlayın. Bkz. *Kurulum sayfa: 276*.

Referans istasyonuyla birlikte kullanılacak robotik çim biçme makinesi için Kullanım kılavuzunu okuyun.

Referans istasyonunu bir direk veya duvara kurabilirsiniz.



DİKKAT: Referans istasyonunun hareketleri ürüne doğru konumla gönderilen düzeltme verilerini etkiler. Referans istasyonu direğe veya duvara sıkıca kurulmalıdır.



DİKKAT: Referans istasyonunu taşırsanız haritadaki öğelerin konumu değişir. Haritadaki öğeleri ayarlayın veya kurulumu Husqvarna Fleet Services™ uygulamasında tekrar yapın.



DİKKAT: Referans istasyonunu çıkarırsanız braketı direktten veya duvardan çıkarmayın. Braketı direğin veya duvarın üstünde tutun. Daha sonra referans istasyonunu tekrar aynı konuma yerleştirebilirsiniz.



DİKKAT: Adaptör kablosunu referans istasyonundan çıkarmak için metal parçayı aşağı çekin. Kabloyu çekmeyin.

26.3.4.1 Kurulum aletleri

- Lokma anahtarı 13 mm.
- Lokma anahtarı 24 mm.

26.3.4.2 Referans istasyonunu braketin üzerine yeniden kurma

1. Referans istasyonunu braketin üzerindeki vidaya yerleştirin.
2. Braketin üzerindeki vidayı durana ve vida referans istasyonunun iç tabanına temas edene kadar çevirin.
3. Referans istasyonunu somunla vidaya takmak için bir lokma anahtarı kullanın.

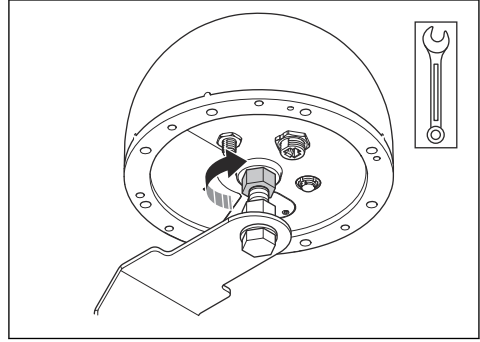

4. Braketı hizalamak için bir lokma anahtarı kullanarak vidayı ve somunu ayarlayın. LED göstergelerini aşağıdan bakınca görebildiğinizden ve adaptör kablosunun bağlanabildiğinden emin olun.

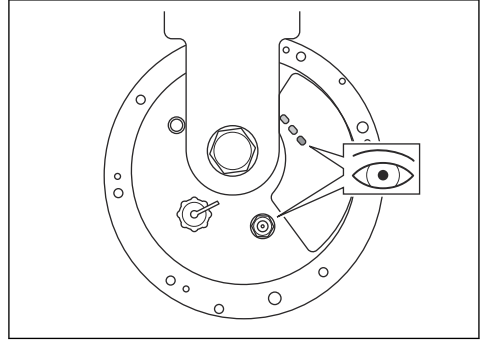

5. Braketı doğru konuma getirdikten sonra braketteki somunu sıkın.
6. Adaptör kablosunu referans istasyonuna bağlayın.

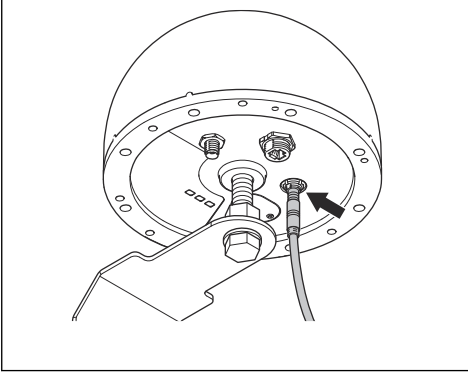

26.3.4.3 Referans istasyonunu bir direğe kurma

1. Direği duvara, çatıya veya zemine sıkıca bağlayın. Direğin hareket etmediğinden veya yanlışlıkla hareket etmeyeceğinden emin olun.
2. 2 direk braketini direğin etrafına yerleştirin.
3. Direk braketlerini direğe takmak için 4 pul ve 4 vida kullanın.

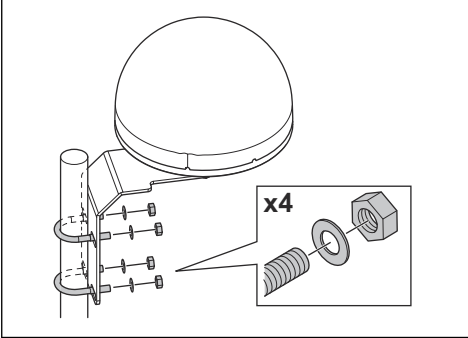

4. Düşük voltaj kablosunu adaptör kablosuna ve güç kaynağına bağlayın. Bkz. *Güç kaynağının nereye konulacağını belirleme sayfa: 277.*
5. Referans istasyonundan gelen direk düşük voltaj kablosunu kablo bağlarıyla güç kaynağına bağlayın.



DİKKAT: Düşük voltaj kablosu kablo bağları ile sıkı şekilde bağlanmazsa sert rüzgarda hasar görebilir.

6. Güç kaynağını yerden 30-200 cm / 1-6.5 ft yukarıya yerleştirin. Bkz. *Güç kaynağının nereye konulacağını belirleme sayfa: 277.*
7. Güç kaynağı kablosunu 100-240 V'lık bir prize bağlayın.

8. Kırmızı ve turuncu LED göstergeler yanana kadar bekleyin. Mavi LED göstergesi 3 saniye yanıp sönmeli ve 2 saniye sönmelidir.

Not: LED göstergeleri doğru durumu göstermiyorsa bkz. *Sorun giderme için referans istasyonundaki LED göstergesi sayfa: 279.*

26.3.4.4 Referans istasyonunu duvara kurma

Not: Duvar malzemeleri değişiklik gösterdiğinden duvara sabitlemek için kullanılan vidalar ürüne dahil değildir.

1. Referans istasyonunun kolunu takacağınız duvarda tutun. 4 vidayı takacağınız duvara 4 işaret koyun.

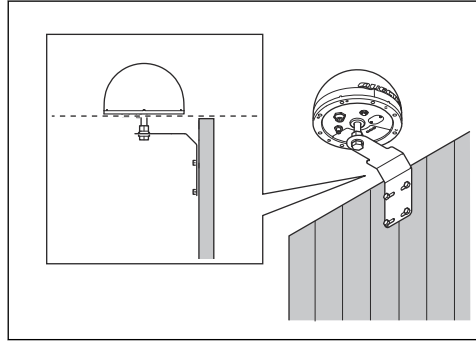

Not: Referans istasyonu bir duvara monte edilmişse referans istasyonu duvarın üzerinde olmalıdır.

2. 4 vida için duvarda 4 delik açın.
3. 4 vidayı duvardaki deliklere takın.

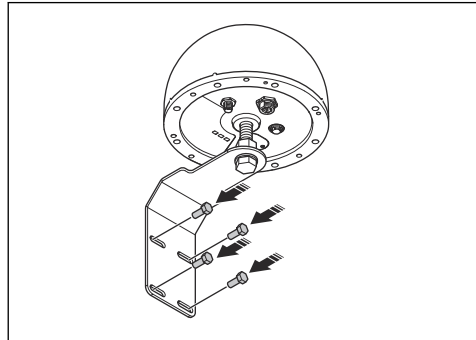

4. Düşük voltaj kablosunu adaptör kablosuna ve güç kaynağına bağlayın.
5. Referans istasyonundan gelen duvar düşük voltaj kablosunu, kablo bağlarıyla güç kaynağına takın.



DİKKAT: Düşük voltaj kablosu kablo bağları ile sıkı şekilde bağlanmazsa sert rüzgarda hasar görebilir.



DİKKAT: Ürünü temizlemek için yüksek basınçlı yıkama makinesi kullanmayın. Temizlik için çözücü kullanmayın.

- Güç kaynağını yerden 30-200 cm / 1-6.5 ft yukarıya yerleştirin. Bkz. *Güç kaynağının nereye konulacağını belirleme sayfa: 277.*
- Güç kaynağı kablosunu 100-240 V'lık bir prize bağlayın.
- Kırmızı ve turuncu LED göstergeler yanana kadar bekleyin. Mavi LED göstergesi 3 saniye yanıp sönmeli ve 2 saniye sönmük kalmalıdır.

Not: LED göstergeleri doğru durumu göstermiyorsa bkz. *Sorun giderme için referans istasyonundaki LED göstergesi sayfa: 279.*

Ürünün daha iyi çalışması ve daha uzun bir kullanım ömrüne sahip olması için ürünü düzenli olarak temizlediğinizden ve aşınmış parçaları değiştirdiğinizden emin olun.

26.4.1 Bakım takvimi

Bakım programı, ürün üzerinde servis ve bakım işlemlerinin nasıl yapılacağını gösterir. Daha iyi bir çalışma elde etmek ve ürünün kullanım ömrünü uzatmak için bakım programını izleyin.

X = Talimatlar, bu kullanım kılavuzunda verilmiştir.

O = Talimatlar, bu kullanım kılavuzunda verilmemiştir. Yetkili servis bayinizle görüşün.

26.4 Bakım



UYARI: Herhangi bir bakım veya temizlik işlemi yapmadan önce ürünün güç kaynağıyla bağlantısını kesin.

Bakım takvimi	Yılda bir	Üç yılda bir
Gerekirse ürünü nemli bir bezle temizleyin.		X
Üründe hasar ve aşınma olup olmadığını kontrol edin.		X
Önerilen yükseltmeler için servis mesajlarını kontrol edin.	O	

26.5 Sorun giderme

26.5.1 Sorun giderme için referans istasyonundaki LED göstergesi

Işık	Neden	İşlem
LED göstergeler yanmaz.	Ürün güç almıyor.	Güç kaynağı ünitesinin güç çıkışına bağlandığından emin olun. Tüm kabloların doğru şekilde bağlandığından emin olun.
Mavi LED her 5 saniyede 1 kez yanıp söner.	Ürün uydu sinyali almıyor.	Referans istasyonunun doğru şekilde kurulduğundan emin olun. Referans istasyonunun gökyüzünü net bir şekilde gördüğünden emin olun.
Turuncu LED sönmük.	Referans istasyonunun Husqvarna Cloud ile hücresel bağlantısı yoktur.	Ürünü yeniden başlatın. Sorun devam ederse bir Husqvarna yetkili servis bayisiyle iletişime geçin.

26.6 Saklama ve bertaraf etme

26.6.1 Depolama

Husqvarna, kış mevsiminde referans istasyonunun dış mekanda tutulmasını önerir. Güç kaynağını referans istasyonuna bağlı tutun.

26.6.2 Bertaraf etme

Atık Elektrikli ve Elektronik Ekipman ile ilgili 2012/19/AB sayılı Avrupa Direktifi (WEEE), eski elektrikli ev cihazlarının normal, ayrıştırılmamış atık sistemi kapsamında bertaraf edilmemesini gerektirir. Eski cihazlar, içerdikleri malzemelerin geri kazanımını ve geri

dönüşümünü optimize etmek ve insan sağlığı ve çevre üzerindeki etkiyi azaltmak için ayrı olarak toplanmalıdır. Ürünün üzerindeki üzeri çizili "tekerlekli çöp kutusu" simgesi, cihazın bertaraf edilirken ayrı olarak toplanması gerektiğini size hatırlatır. Tüketiciler, eski cihazlarının doğru şekilde atılmasıyla ilgili bilgi almak için yerel yetkililere veya bayilere başvurmalıdır.



Not: Sembol, ürün veya ürün paketi üzerinde gösterilir.

26.7 Teknik veriler

Boyutlar	
Genişlik, cm / inç	22 / 8,7
Yükseklik, cm / inç	15 / 5,9
Ağırlık, referans istasyonu kg / lb	2,1 / 4,6
Ağırlık, kol kg / lb	1,1 / 2,4

Ürün verileri	
Güç Kaynağı Ünitesi tipi	AP-40BAA
Güç kaynağı girişi, V AC	100-240
Güç kaynağı çıkışı, V DC	28
Güç kaynağı çıkışı, A	1,3
Düşük voltaj kablosu, uzunluk m / ft	20 / 66
IP kodu referans istasyonu	IP67
IP kodu güç kaynağı ünitesi	IP44
Güç tüketimi, W	≤2,5

Hücresel bağlantı	
Frekans aralığı desteği	LTE-FDD: B1/2/3/4/5/7/8/12/13/18/19/20/25/26/28/66
	LTE-TDD: B34/38/39/40/41
	WCDMA: B1/2/4/5/6/8/19
	GSM/EDGE: B2/3/5/8

Wi-Fi	
Frekans aralığı desteği	Kanal 1-11 (2412-2462 MHz)
	Kanal 12-13 (2467-2472 MHz)
Çalışma frekansı aralığı, MHz	2402-2480
Maksimum iletilen güç, dBm	18

GNSS		
Desteklenen sistem ve frekans	GPS	L1 C/A, L2C, L5
	GLONASS	L1, L2
	Galileo	E1, E5a, E5b, E6
	BDS	B1I, B1C, B2a, B2b, B2I, B3I
	QZSS	L1 C/A, L2C, L5, L6
	NavIC	L5

Uzaktan kumandalar ve telsiz vericileri gibi diđer tür kablosuz sistemler ile tam uyumluluk garanti edilmemektedir.

26.8 Uyumluluk Bildirimi

26.8.1 Orijinal AB Uyumluluk Bildirimi

EU Declaration of Conformity (DoC)

We, Quectel Wireless Solutions Co., Ltd.

Add: No. 8 Waipojing Road, Sijing Town, Songjiang District, Shanghai 201601, China

Tel: +86 21 51086236

Fax: +86 21 51086236

Declare under our sole responsibility that the product:

Product name: EPOS® Reference Station RS 4G

Trade name: Husqvarna

Type or model: EPOS RS 4G

Country of Origin: China

to which this declaration relates is in conformity with the essential requirements and other relevant requirements of the RE Directive (2014/53/EU) and EU Directive 2011/65/EU(RoHS2.0).

The product is compliant with the following standards and/or other normative documents:

SAFETY (art 3.1.a): EN IEC 62368-1

EMC (art 3.1.b): EN 55032, EN 55035, EN 301 489-1, EN 301 489-17, EN 301 489-19, EN 301 489-52

SPECTRUM (art 3.2): EN 300 328, EN 303 413, EN 301 511, EN 301 908-1, EN 301 908-2, EN 901 908-13

HEALTH (art 3.1.a): EN 62311: 2020

CYBERSECURITY (art 3.3d,3.3e): EN 18031-1, EN 18031-2

RoHS 2.0: EN IEC63000:2018

EU Representative:

Company Name: UAB BREITTO

Address: BAUBLIU G. 3 92384 DARGUZIU K. LITHUANIA

Contact information: JASON KER, 00372 5700 3490 (Tel.), rep.bridg@gmail.com (e-Mail)

UK Representative:

Company Name: Stars Dreams Ltd

Address: 21 GREAT TOWER ST LONDON UNITED KINGDOM

Contact information: JASON KER, +44 7956426079 (Tel.), rep.bridg@gmail.com (e-Mail)

Signed for and on behalf of:



Signature of authorized person: Windy Fang

Title: GNSS Director

Date of issue: 2026/02

26.8.2 AB Uyumluluk Bildirimi

Biz, Quetcel Wireless Solutions Co., Ltd.

Adres: No. 8 Waipojing Yolu, Sijing Kasabası, Songjiang Bölgesi, Şanghay 201601, Çin.

Tel: +86 21 51086236

Faks: +86 21 51086236

olarak, tek sorumlu vasfıyla ürüne ilişkin aşağıdaki beyanlarda bulunmaktayız:

Ürün adı: EPOS® Referans İstasyonu RS 4G

Ticari ad: Husqvarna

Tip veya model: EPOS RS 4G

Menşe Ülkesi: Çin

bu beyanın ilişkin olduğu ürün, RE Direktifi (2014/53/AB) ile AB Direktifi 2011/65/AB (RoHS2.0) kapsamında yer alan temel gereklilikler ve diğer ilgili gerekliliklerle uyumludur.

Ürün aşağıdaki standartlarla ve/veya diğer hüküm ifade eden belgelerle uyumludur:

GÜVENLİK (makale 3.1.a): EN IEC 62368-1

EMC (makale 3.1.b): EN 55032, EN 55035, EN 301 489-1, EN 301 489-17, EN 301 489-19, EN 301 489-52

SPEKTRUM (makale 3.2): EN 300 328, EN 303 413, EN 301 511, EN 301 908-1, EN 301 908-2, EN 901 908-13

SAĞLIK (makale 3.1.a): EN 62311: 2020

SİBER GÜVENLİK (makale 3.3d, 3.3e): EN 18031-1, EN 18031-2

RoHS 2.0: EN IEC63000:2018

AB Temsilcisi:

Şirket Adı: UAB BREITTO

Adres: BAUBLIU G. 3 92384 DARGUZU K. LİTVANYA

İletişim bilgileri: JASON KER, 00372 5700 3490 (Tel.), rep.bridg@gmail.com (E-posta)

Birleşik Krallık Temsilcisi:

Şirket Adı: Stars Dreams Ltd

Adres: 21 GREAT TOWER ST LONDRA BİRLEŞİK KRALLIK

İletişim bilgileri: JASON KER, +44 7956426079 (Tel.), rep.bridg@gmail.com (E-posta)

Şunun için ve adına imzalandı: Windy Fang

Yetkili kişinin imzası: Windy Fang

Ünvan: GNSS Yöneticisi

Düzenlenme tarihi: 2026/02

Türk ithalat şirketi daha fazla bilgi için temas edilecek:

Çullas Orman Bahçe ve Tarım Mak. San. Tic. A.Ş.

Yalı Mah. Ziya Gökalp Cad. No:17

Maltepe – 34844 İstanbul / Türkiye

Telefon: +90 216 519 88 82

Faks: +90 216 519 88 78

info@cullas.com.tr



27 Посібник користувача

27.1 Безпека

27.1.1 Роз'яснення термінології щодо безпеки

Попередження, застереження й примітки використовуються для наголошення на особливо важливих положеннях посібника.



ПОПЕРЕДЖЕННЯ: Указує на те, що в разі порушення інструкцій, наведених у цьому посібнику, існує небезпека поранення або смерті оператора чи інших осіб, що знаходяться поруч.



УВАГА: Вказує на те, що в разі недотримання інструкцій, наведених у цьому посібнику, існує небезпека пошкодження виробу, інших матеріалів або навколишніх об'єктів.

Зверніть увагу: Використовується для надання додаткової інформації щодо певної ситуації.

27.1.2 Загальні правила техніки безпеки



ПОПЕРЕДЖЕННЯ: Перш ніж розпочати використання виробу, уважно прочитайте наведені нижче попередження.

- Цей пристрій відповідає вимогам ЄС (2014/53/ЄС, стаття 3.1а) щодо обмеження впливу електромагнітних полів на населення з метою захисту здоров'я. Пристрій відповідає радіочастотним характеристикам, коли використовується на відстані 20 см від тіла.
- Дотримуйтеся нормативних вимог вашої країни щодо техніки безпеки під час використання електроінструментів.
- Виріб треба використовувати лише з блоком живлення Husqvarna.
- Виріб можна використовувати тільки в поєднанні з обладнанням, рекомендованим виробником. Будь-яке інше використання є неправильним. Слід точно дотримуватися інструкцій виробника щодо використання та обслуговування пристрою.
- Використовувати, обслуговувати й ремонтувати виріб можуть лише особи, добре обізнані

з його характеристиками та правилами безпеки. Перед початком експлуатації виробу уважно прочитайте посібник користувача й переконайтеся, що ви зрозуміли наведені в ньому вказівки.

- Husqvarna не гарантує повної сумісності виробу з іншими бездротовими системами та пристроями, такими як пульти дистанційного керування, радіопередавачі, індукційні петлі, підземні електричні огорожі для тварин тощо.
- Забороняється змінювати конструкцію виробу. Відповідальність за внесення будь-яких модифікацій несе користувач.
- Перш ніж запускати виріб, перевірте його на відсутність пошкоджень. Заборонено використовувати виріб у разі його пошкодження.
- Робоча температура від -30°C до 60°C . Температура зберігання від -30°C до 80°C .

27.1.3 Правила техніки безпеки під час установа



ПОПЕРЕДЖЕННЯ: Перш ніж розпочати використання виробу, уважно прочитайте наведені нижче попередження.

- Не встановлюйте блок живлення в місці, де на нього може потрапити вода. Не встановлюйте блок живлення на землю.
- Не кладіть блок живлення всередину чогось. Конденсат може пошкодити елементи живлення, що підвищить ризик ураження електричним струмом.
- становить небезпеку ураження електричним струмом. Під'єднуючи блок живлення до електричної розетки, обов'язково використовуйте пристрій захисного вимкнення (ПЗВ). Застосовно до США/Канади. Блок живлення, установлений надворі, становить небезпеку ураження електричним струмом. Обов'язковим є підключення до розетки з автоматичним вимикачем короткого замикання на землю GFCI класу «А» з вологозахисним корпусом з установленим або невстановленим запобіжним штекером.
- Обов'язково перевіряйте, чи чисті й сухі вилки кабелю низької напруги та блока живлення, перш ніж під'єднувати їх.
- Під час монтажу базової станції існує ризик падіння предметів. Це може призвести до травмування.
- У робочій зоні не має бути кабелю живлення чи подовжувача. Недотримання цієї вимоги може призвести до пошкодження кабелів.

- Під час встановлення базової станції на високому місці існує ризик падіння. Зберігайте стійке положення під час встановлення базової станції.

27.1.4 Правила техніки безпеки під час обслуговування



ПОПЕРЕДЖЕННЯ: Перш ніж розпочати використання виробу, уважно прочитайте наведені нижче попередження.

- Перед початком чищення або технічного обслуговування від'єднайте виріб від джерела живлення.

27.1.5 У випадку грози

Щоб зменшити ризик пошкодження електричних компонентів базової станції, радимо вимикати її електроживлення, якщо існує ризик грози. Коли загроза грози зникне, підключіть живлення знову.

27.1.6 Кібербезпека

Рекомендації щодо безпеки:

- Не налаштовуйте та не експлуатуйте виріб через ненадійні або загальнодоступні мережі Wi-Fi.

27.2 Вступ

Серійний номер:
Пароль:

Серійний номер знаходиться на табличці з паспортними даними виробу та на його коробці. Використовуйте серійний номер для реєстрації свого виробу на www.husqvarna.com.

27.2.1 Підтримка

Для отримання підтримки та доступу до розширених налаштувань виробу зверніться до дилера Husqvarna з обслуговування. Для зміни розширених налаштувань виробу потрібен пароль.

27.2.2 Опис виробу

Зверніть увагу: Husqvarna регулярно оновлює зовнішній вигляд і функціональні можливості виробів.

Цей виріб є базовою станцією, яка приймає супутникові сигнали та надсилає коригувальні дані роботизованій газонокосарці. Роботизованій газонокосарці можна надсилати коригувальні дані через радіо- або стільниковий зв'язок. Одну базову станцію можна використовувати для кількох роботизованих газонокосарок.

27.1.6.1 Зовнішні служби

Наведені нижче служби доступні через мережеві інтерфейси:

- Серверні служби. Дають змогу безпечно керувати виробом і налаштовувати його через авторизований доступ на вебпорталі, а також обмінюватися телеметричними даними.
- Служба оновлення вбудованого програмного забезпечення. Ця служба надсилає на виріб нове програмне забезпечення бездротовим способом (FOTA). Такі оновлення підтримують захист і функції виробу в актуальному стані.

27.1.6.2 Інтерфейс Wi-Fi

Wi-Fi Direct використовується для локального керування пристроєм. З'єднання Wi-Fi захищено персональними протоколами шифрування WPA/WPA2. Вхід захищено іменем користувача та паролем.

27.1.6.3 Стільниковий інтерфейс

Стільниковий інтерфейс підтримує оновлення вбудованого програмного забезпечення, керування пристроєм і надсилання коригувальних даних. Виріб використовує стандартні галузеві протоколи захисту стільникових з'єднань.

Цей виріб містить SIM-картку для стільникового зв'язку. Щоб використовувати місцеву SIM-картку, зверніться до сервісного дилера Husqvarna.

27.2.3 Опис системи

Система EPOS® включає роботизовану газонокосарку, зарядну станцію та базову станцію. Роботизована газонокосарка та базова станція отримують супутникові сигнали для позиціонування. Базова станція є стаціонарною та надсилає роботизованій газонокосарці коригувальні дані для точного визначення положення. У програмі створюється віртуальна робоча зона через керування виробом і додавання маршрутних точок для визначення карти.

27.2.4 Огляд виробу

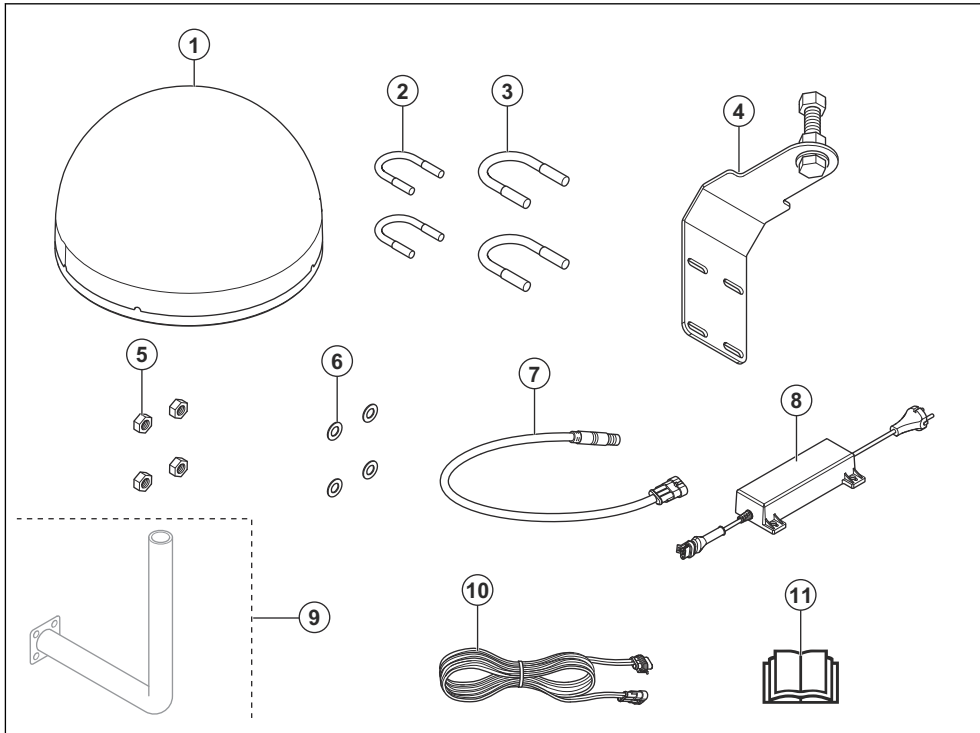

1. базова станція;
2. Стьйковий кронштейн для стійок розміром 33–38 мм.
3. Стьйковий кронштейн для стійок розміром 39–55 мм.
4. Опорний кронштейн
5. Гайки
6. Шайби
7. Кабель-адаптер

8. Блок живлення⁵³
9. Настінний кронштейн⁵⁴
10. Кабель низької напруги
11. Посібник користувача

27.2.5 Світлодіодний індикатор на базовій станції для роботи

У таблиці нижче показано стан світлодіодного індикатора, коли виріб працює правильно.

Стан світлодіодного індикатора	Опис
Червоний світлодіодний індикатор, який постійно світиться.	Виріб увімкнений і має живлення.
Помаранчевий світлодіодний індикатор, який постійно світиться.	Виріб має мобільне підключення до хмари Husqvarna.
Синій світлодіодний індикатор блимає протягом 3 секунд, потім вимикається на 2 секунди.	Виріб отримує сигнали супутника.

⁵³ Вигляд залежить від країни постачання.

⁵⁴ Продається окремо.

27.2.6 Символи на виробі

Ці символи нанесено на виріб. Переконайтеся, що вам вони зрозумілі.



Цей виріб відповідає застосовним директивам ЄС.



Цей виріб заборонено утилізувати разом із побутовими відходами. Дотримуйтеся нормативних вимог вашої країни й користуйтеся послугами місцевої системи переробки відходів.

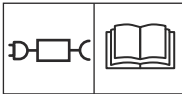

Використовуйте знімний блок живлення, зазначений на табличці з паспортними даними поруч із символом.

Зверніть увагу: Інші позначення на виробі відповідають вимогам сертифікації для певних ринків.

27.2.7 Пошкодження виробу

Ми не несемо відповідальності за пошкодження, якщо:

- виріб було неправильно відремонтовано;
- виріб було відремонтовано з використанням деталей, виготовлених не виробником або не затверджених ним;
- виріб обладнано аксесуаром, виготовленим не виробником або не затвердженим ним;
- виріб було відремонтовано в неавторизованому сервісному центрі або неавторизованою компанією.

27.3 Установлення

27.3.1 Вступ – установлення



ПОПЕРЕДЖЕННЯ: Перед установленням виробу уважно прочитайте розділ, присвячений правилам техніки безпеки.



УВАГА: Використовуйте оригінальні запасні частини й матеріали для встановлення.

Зверніть увагу: Див. www.husqvarna.com для отримання детальнішої інформації щодо встановлення.

27.3.2 Визначення місця встановлення базової станції



УВАГА: Якщо на ділянці є громовідвід, не встановлюйте базову станцію вище громовідводу.



УВАГА: Не встановлюйте базову станцію на флагштоці. Переміщення базової станції впливає на дані корекції, що надсилаються на виріб із точним положенням.

- Установіть базову станцію на нерухомому об'єкті, який не може рухатися або обертатися.
- Установіть базову станцію на стійці або стіні. Діаметр стійки має становити 33–55 мм відповідно до розміру кріплень на базовій станції.
- Розташуйте базову станцію так, щоб над нею не було жодних перешкод. Переконайтеся, що нічого не перешкоджає отриманню сигналу супутника в усіх напрямках вище кута підйому 10°.

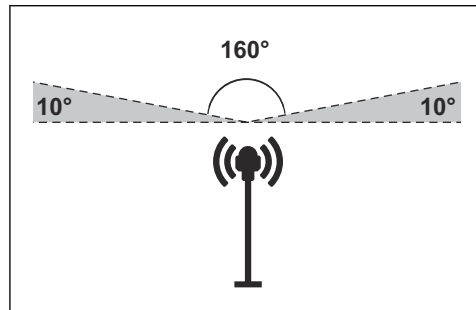

Зверніть увагу: Якщо кронштейн для базової станції встановлено на стіні, базова станція має бути розташована над стіною. Стіна не має містити метал.

- Встановіть базову станцію на висоті принаймні 2,5 м.
- Переконайтеся, що відстань між базовою станцією та виробом не перевищує 25 км.
- Установіть базову станцію там, де є стільникове покриття.
- Переконайтеся, що роботизована газонокосарка має стільникове покриття всюди, де вона працює.

27.3.3 Визначення місця встановлення блока живлення



ПОПЕРЕДЖЕННЯ: Не обрізуйте низьковольтний кабель. У цьому разі існує ризик ураження електричним струмом.



УВАГА: Переконайтеся, що леза роботизованої газонокосарки не торкаються кабелів живлення.

- Встановлюйте блок живлення в зоні з дахом, який забезпечує захист від сонячних променів і дощу.
- Встановлюйте блок живлення в добре провітрюваній зоні.
- Під час під'єднання блока живлення до розетки використовуйте пристрій захисного вимкнення (ПЗВ).
- За потреби подовжте низьковольтний кабель. Низьковольтний кабель можна подовжити до 100 м/328 фут.

27.3.4 Встановлення виробу

Уважно ознайомтеся з інструкцією до базової станції. Див. *Установлення на сторінці 287*.

Ознайомтеся з посібником користувача роботизованої газонокосарки, яка буде використовуватися разом із базовою станцією.

Ви можете встановити базову станцію на стійці або стіні.



УВАГА: Переміщення базової станції впливає на дані корекції, що надсилаються на виріб із точним положенням. Базова станція повинна бути щільно встановлена на стійці або стіні.



УВАГА: Якщо ви перемістите базову станцію, об'єкти на карті змінять своє положення. У такому разі скоригуйте об'єкти на карті або повторіть установлення в застосунку Husqvarna Fleet Services™.



УВАГА: Якщо ви знімаєте базову станцію, не знімайте кронштейн зі стійки або стіни. Залишіть кронштейн на стійці або стіні. Потім можна знову встановити базову станцію на те саме місце.



УВАГА: Щоб від'єднати кабель-адаптер від базової станції, потягніть металеву частину вниз. Не тягніть за кабель.

27.3.4.1 Інструменти для встановлення

- Торцевий гайковий ключ, 13 мм.
- Торцевий гайковий ключ, 24 мм.

27.3.4.2 Встановлення базової станції на кронштейн

1. Встановіть базову станцію на гвинт на кронштейні.
2. Повертайте гвинт на кронштейні, доки він не зупиниться та не торкнеться внутрішньої нижньої панелі базової станції.
3. Закріпіть базову станцію на гвинті гайкою за допомогою торцевого гайкового ключа.

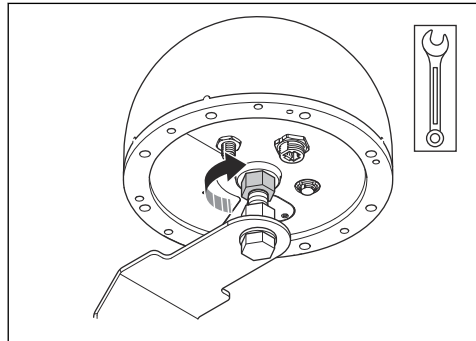

4. Вирівняйте гвинт і гайку з кронштейном за допомогою торцевого гайкового ключа. Переконайтеся, що із землі видно світлодіодні індикатори та можна під'єднати кабель-адаптер.

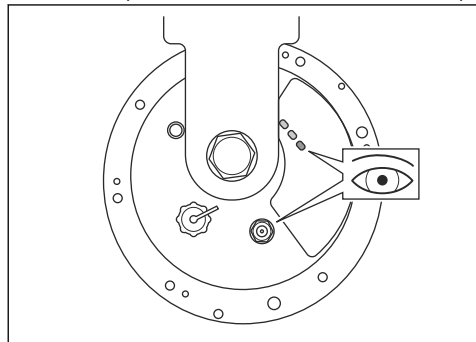

5. Затягніть гайку на кронштейні, коли він буде в правильному положенні.
6. Під'єднайте кабель-адаптер до базової станції.

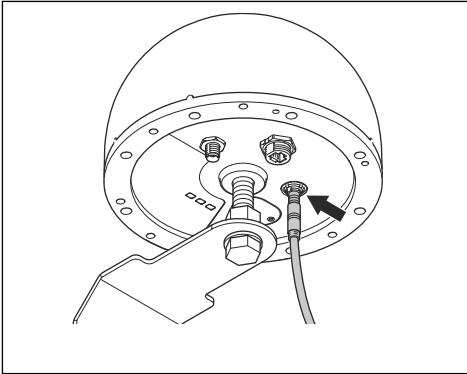

27.3.4.3 Установлення базової станції на стійці

1. Щільно прикріпіть стійку до стіни, даху або землі. Переконайтеся, що стійка не рухається й не може бути зрушеною випадково.
2. Розташуйте 2 стійкові кронштейни навколо стійки.
3. Закріпіть стійкові кронштейни на стійці за допомогою 4 шайб і 4 гвинтів.

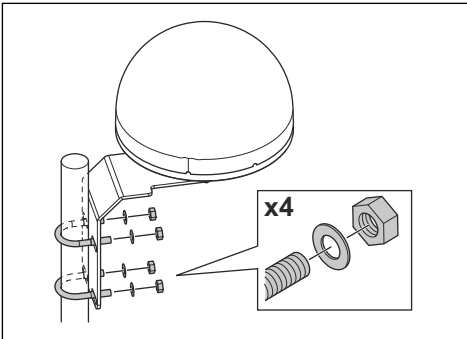

4. Підключіть кабель низької напруги до кабелю-адаптера та блока живлення. Див. *Визначення місця встановлення блока живлення на сторінці 288.*
5. Закріпіть кабель низької напруги від базової станції до джерела живлення на стійці кабельними стяжками.



УВАГА: Якщо щільно не прикріпити кабель низької напруги стяжками, він може бути пошкоджений у разі сильного вітру.

6. Установіть блок живлення на висоті 30-200 см / 1-6.5 фут. над землею. Див. *Визначення місця встановлення блока живлення на сторінці 288.*
7. Під'єднайте кабель блока живлення до електричної розетки з напругою 100–240 В.

8. Зачекайте, доки засвітяться червоний і помаранчевий світлодіодні індикатори. Синій світлодіодний індикатор має блимати протягом 3 секунд і згаснути на 2 секунди.

Зверніть увагу: Якщо світлодіодні індикатори не показують правильний стан, див. *Світлодіодний індикатор на базовій станції для усунення несправностей на сторінці 290.*

27.3.4.4 Установлення базової станції на стіні

Зверніть увагу: Оскільки стіни бувають зроблені з різних матеріалів, шурупи для кріплення до стіни не входять до комплекту.

1. Прикладіть штангу базової станції до стіни, де ви плануєте її закріпити. Зробіть на стіні 4 позначки, куди ви встановите 4 гвинти.

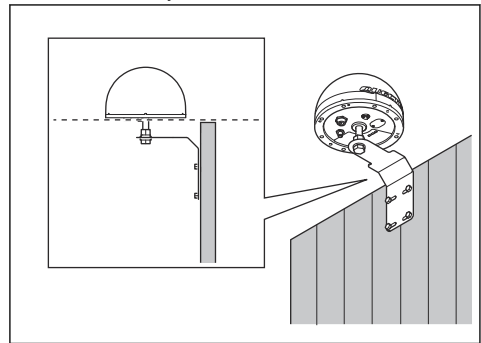

Зверніть увагу: Якщо базова станція встановлюється на стіні, вона має бути над стіною.

2. Просвердліть у стіні 4 отвори для 4 гвинтів.
3. Вставте 4 гвинти в отвори в стіні.

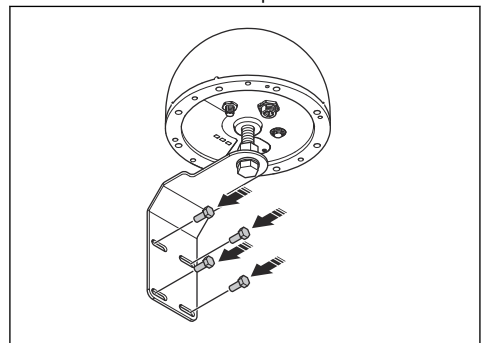

4. Підключіть кабель низької напруги до кабелю-адаптера та блока живлення.

5. Закріпіть кабель низької напруги від базової станції до джерела живлення на стіні кабельними стяжками.



УВАГА: Якщо щільно не прикріпити кабель низької напруги стяжками, він може бути пошкоджений у разі сильного вітру.

6. Установіть блок живлення на висоті 30-200 см/ 1-6.5 фут. над землею. Див. *Визначення місця встановлення блока живлення на сторінці 288.*
7. Під'єднайте кабель блока живлення до електричної розетки з напругою 100–240 В.
8. Зачекайте, доки засвітяться червоний і помаранчевий світлодіодні індикатори. Синій світлодіодний індикатор має блимати протягом 3 секунд і згаснути на 2 секунди.

Зверніть увагу: Якщо світлодіодні індикатори не показують правильний стан, див. *Світлодіодний індикатор на базовій станції для усунення несправностей на сторінці 290.*

чищення від'єднайте виріб від джерела живлення.



УВАГА: Не використовуйте для очищення виробу мийку високого тиску. Не використовуйте розчинники як мийний засіб.

Для забезпечення більш ефективною роботи й довшого терміну експлуатації слід регулярно чистити виріб і замінювати зношені деталі.

27.4.1 Графік технічного обслуговування

Графік технічного обслуговування показує, як виконувати обслуговування виробу, зокрема технічне. Дотримуйтеся графіка технічного обслуговування для кращої якості роботи та збільшення строку служби виробу.

X = Інструкції наведено в цьому посібнику користувача.

O = У цьому посібнику користувача відповідних інструкцій немає. Зверніться до авторизованого дилера з обслуговування.

27.4 Технічне обслуговування



ПОПЕРЕДЖЕННЯ: Перед початком технічного обслуговування або

Графік технічного обслуговування	Щороку	Кожні три роки
За потреби протріть виріб вологою ганчіркою.		X
Перевірте виріб на наявність пошкоджень та зношених деталей.		X
Перевірте сервісні повідомлення на наявність рекомендованих оновлень.	O	

27.5 Усунення несправностей

27.5.1 Світлодіодний індикатор на базовій станції для усунення несправностей

Світловий індикатор	Причина	Дія
Світлодіодні індикатори не світяться.	На виріб не подається електроживлення.	Переконайтеся, що блок живлення під'єднано до розетки. Переконайтеся, що всі кабелі під'єднано правильно.
Синій світлодіодний індикатор блимає 1 раз на 5 секунд.	Виріб не отримує супутникових сигналів.	Переконайтеся, що базову станцію встановлено правильно. Переконайтеся, що над базовою станцією немає перешкод.
Помаранчевий світлодіодний індикатор не світиться.	Базова станція не має стільникового з'єднання з хмарою Husqvarna.	Повторно запустіть виріб. Якщо проблема не зникне, зверніться до сервісного дилера Husqvarna.

27.6 Зберігання й утилізація

27.6.1 Зберігання

Husqvarna рекомендує залишати базову станцію надворі протягом зимового сезону. Не від'єднуйте блок живлення від базової станції.

27.6.2 Утилізація

Європейська директива 2012/19/ЄС щодо відходів електричного та електронного обладнання (WEEE) вимагає, щоб старі побутові електроприлади не утилізувалися разом із несорттованими побутовими відходами. Старі прилади слід збирати окремо, щоб забезпечити ефективне відновлення та переробку матеріалів, які в них містяться, і зменшити негативний вплив на здоров'я людини й довкілля.

Перекреслений символ контейнера на колесах на виробі свідчить про те, що виріб потрібно здавати на утилізацію окремо. Інформацію про правильну утилізацію старого обладнання споживачі можуть отримати у відповідних місцевих органах або в точці продажу.



Зверніть увагу: Символ нанесений на виріб чи його упаковку.

27.7 Технічні характеристики

Габарити	
Ширина, см / дюйми	22 / 8,7
Висота, см / дюйми	15 / 5,9
Маса базової станції, кг / фунти	2,1 / 4,6
Маса кронштейна, кг / фунти	1,1 / 2,4

Дані пристрою	
Тип блока живлення	AP-40BAA
Вхід джерела живлення, В зм. струму	100–240
Вихід джерела живлення, В пост. струму	28
Вихід джерела живлення, А	1,3
Довжина кабелю низької напруги, м/фут.	20 / 66
IP-клас базової станції	IP67
IP-клас блоку живлення	IP44
Споживана потужність, Вт	≤2,5

Стільниковий зв'язок	
Діапазон робочих частот	LTE-FDD: B1/2/3/4/5/7/8/12/13/18/19/20/25/26/28/66
	LTE-TDD: B34/38/39/40/41
	WCDMA: B1/2/4/5/6/8/19
	GSM/EDGE: B2/3/5/8

Wi-Fi	
Діапазон робочих частот	Канали 1–11 (2412–2462 МГц)
	Канали 12–13 (2467–2472 МГц)
Діапазон робочих частот, МГц	2402–2480
Максимальна потужність передачі, дБм	18

GNSS		
Підтримувана система й частота	GPS	L1 C/A, L2C, L5
	GLONASS	L1, L2
	Galileo	E1, E5a, E5b, E6
	BDS	B1I, B1C, B2a, B2b, B2I, B3I
	QZSS	L1 C/A, L2C, L5, L6
	NavIC	L5

Неможливо гарантувати повну сумісність цього пристрою з бездротовими системами інших типів, такими як пульти дистанційного керування й радіопередавачі.

27.8 Декларація відповідності

27.8.1 Оригінал Декларації відповідності ЄС

EU Declaration of Conformity (DoC)

We, Quectel Wireless Solutions Co., Ltd.

Add: No. 8 Waipojing Road, Sijing Town, Songjiang District, Shanghai 201601, China

Tel: +86 21 51086236

Fax: +86 21 51086236

Declare under our sole responsibility that the product:

Product name: EPOS® Reference Station RS 4G

Trade name: Husqvarna

Type or model: EPOS RS 4G

Country of Origin: China

to which this declaration relates is in conformity with the essential requirements and other relevant requirements of the RE Directive (2014/53/EU) and EU Directive 2011/65/EU(RoHS2.0).

The product is compliant with the following standards and/or other normative documents:

SAFETY (art 3.1.a): EN IEC 62368-1

EMC (art 3.1.b): EN 55032, EN 55035, EN 301 489-1, EN 301 489-17, EN 301 489-19, EN 301 489-52

SPECTRUM (art 3.2): EN 300 328, EN 303 413, EN 301 511, EN 301 908-1, EN 301 908-2, EN 901 908-13

HEALTH (art 3.1.a): EN 62311: 2020

CYBERSECURITY (art 3.3d,3.3e): EN 18031-1, EN 18031-2

RoHS 2.0: EN IEC63000:2018

EU Representative:

Company Name: UAB BREITTO

Address: BAUBLIU G. 3 92384 DARGUZIU K. LITHUANIA

Contact information: JASON KER, 00372 5700 3490 (Tel.), rep.bridg@gmail.com (e-Mail)

UK Representative:

Company Name: Stars Dreams Ltd

Address: 21 GREAT TOWER ST LONDON UNITED KINGDOM

Contact information: JASON KER, +44 7956426079 (Tel.), rep.bridg@gmail.com (e-Mail)

Signed for and on behalf of:



Signature of authorized person: Windy Fang

Title: GNSS Director

Date of issue: 2026/02

27.8.2 Переклад Декларації відповідності ЄС

Ми, Quectel Wireless Solutions Co., Ltd.

Дата випуску: 02.2026

Адреса: No. 8 Waipojing Road, Sijing Town, Songjiang District, Shanghai 201601, China.



Тел.: +86 21 51086236

Факс: +86 21 51086236

, заявляємо під свою виключну відповідальність, що наведений нижче виріб:

Назва виробу: Базова станція EPOS® RS 4G

Торгова назва: Husqvarna

Тип або модель: EPOS RS 4G

Країна-виробник: Китай

Ця декларація стосується виробу, який відповідає основним вимогам та іншим релевантним положенням Директиви ЄС щодо радіобладнання (2014/53/ЄС) і Директиви ЄС 2011/65/ЄС (RoHS 2.0).

Виріб відповідає таким стандартам та/або іншим нормативним документам:

БЕЗПЕКА (стаття 3.1.a): EN IEC 62368-1

EMC (електромагнітна сумісність) (стаття 3.1.b): EN 55032, EN 55035, EN 301 489-1, EN 301 489-17, EN 301 489-19, EN 301 489-52

РАДІОЧАСТОТНИЙ ДІАПАЗОН (стаття 3.2): EN 300 328, EN 303 413, EN 301 511, EN 301 908-1, EN 301 908-2, EN 901 908-13

ОХОРОНА ЗДОРОВ'Я (стаття 3.1.a): EN 62311: 2020

КІБЕРБЕЗПЕКА (статті 3.3d, 3.3e): EN 18031-1, EN 18031-2

RoHS 2.0: EN IEC63000:2018

Представник у ЄС:

Назва компанії: UAB BREITTO

Адреса: BAUBLIU G. 3 92384 DARGUZU K. LITHUANIA (ЛИТВА)

Контактна інформація: JASON KER (Джейсон Кер), +372 5700 3490 (тел.), rep.bridg@gmail.com (ел. пошта)

Представник у Великій Британії:

Назва компанії: Stars Dreams Ltd

Адреса: 21 GREAT TOWER ST LONDON UNITED KINGDOM (ВЕЛИКА БРИТАНІЯ)

Контактна інформація: JASON KER (Джейсон Кер), +44 7956426079 (тел.), rep.bridg@gmail.com (ел. пошта)

Підписано від імені: Windy Fang (Вінді Фан)

Підпис уповноваженої особи: Windy Fang (Вінді Фан)

Посада: Директор із питань GNSS



Husqvarna®

AUTOMOWER® is a trademark owned by Husqvarna AB.
Copyright© 2026 HUSQVARNA. All rights reserved.

www.husqvarna.com

Original instructions
Оригинални инструкции
Původní pokyny
Originale instruktioner
Originalanweisungen
Αρχικές οδηγίες
Instrucciones originales
Originaaljuhend
Alkuperäiset ohjeet

Instructions d'origine
Originalne upute
Eredeti útmutatás
Istruzioni originali
Originalios instrukcijos

Lietošanas pamācība
Originele instructies
Originale instruksjoner
Oryginalne instrukcje
Instruções originais
Instrucţiuni iniţiale
Põlvodné pokyny
Izvirna navodila
Originalna uputstva
Bruksanvisning i original
Orjijinal talimatlar
Оригинальні інструкції



1144833-99



2026-03-20