



 **Husqvarna**[®]



T542i XP[®], T542i XP[®] G

ES Manual de usuario
PT Manual do utilizador

2-37
38-73

Contenido

Introducción.....	2	Transporte, almacenamiento y eliminación.....	33
Seguridad.....	4	Datos técnicos.....	34
Montaje.....	13	Accesorios.....	35
Funcionamiento.....	15	Declaración de conformidad.....	37
Mantenimiento.....	22	Marcas comerciales registradas.....	37
Resolución de problemas.....	31		

Introducción

Descripción del producto

Este producto es una motosierra a batería.

Trabajamos constantemente para mejorar la seguridad y la eficiencia durante el uso del producto. Póngase en contacto con su distribuidor para obtener más información.

Uso previsto

Este producto está diseñado para el desarrollo de actividades profesionales en el ámbito de la silvicultura, como la poda y la tala controlada por secciones.

Nota: El uso de este producto podría estar regulado por la legislación nacional.

Descripción del producto

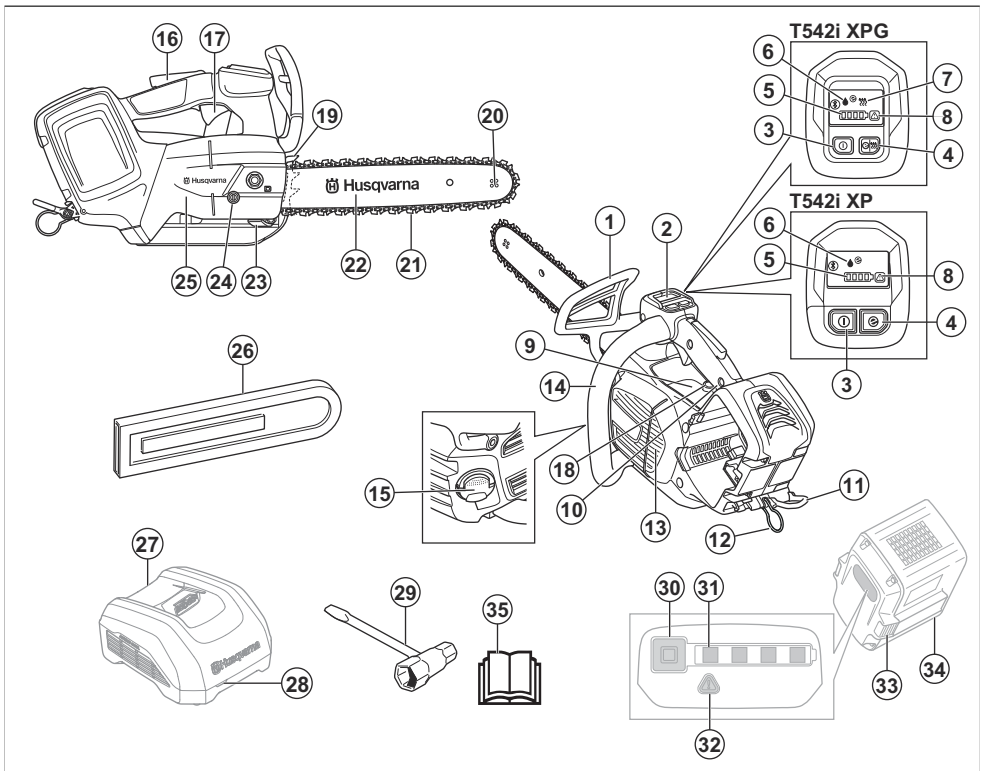

1. Protección contra reculadas y freno de cadena

2. Interfaz de usuario

3. Botón de encendido/apagado
4. Botón SavE
5. Indicador de batería
6. Indicador de nivel de aceite
7. Indicador de calefacción en las asas
8. Testigo de advertencia
9. Etiqueta de información y advertencia
10. Asa superior
11. Ojal para la correa
12. Ojal para la cuerda
13. Carcasa de ventilador
14. Asa delantera
15. Depósito de aceite de la cadena
16. Bloqueo del gatillo de alimentación
17. Gatillo de alimentación
18. Tornillo de ajuste del aceite
19. Apoyo de corteza
20. Cabezal de rueda de la espada
21. Cadena de sierra
22. Espada
23. Captor de cadena
24. Tornillo de tensado de la cadena
25. Cubierta del piñón de arrastre
26. Funda de la espada
27. Cargador de batería (accesorio)
28. Indicador de carga y de error del cargador
29. Llave combinada
30. Botón de estado de la batería
31. Estado de la batería
32. Testigo de advertencia
33. Botón para extraer la batería
34. Batería (accesorio)
35. Manual de usuario

Nota: La batería y el cargador pueden tener un aspecto diferente dependiendo de los distintos modelos.

Símbolos que aparecen en el producto



Riesgo de lesiones graves o mortales tanto para el usuario como para cualquier otra persona. Tenga cuidado y utilice el producto correctamente. Lea atentamente el manual de usuario y asegúrese de que entiende las instrucciones antes de utilizar el producto.



Utilice casco, protectores auriculares y protección ocular homologados.



Este producto cumple con las directivas CE vigentes.



Etiqueta de emisiones sonoras en el entorno conforme con las directivas y reglamentos de la UE y el Reino Unido (incluida la legislación de Nueva Gales del Sur). El nivel de potencia acústica garantizado del producto se especifica en *Declaración de conformidad en la página 37* y en la etiqueta.



Utilice una protección homologada para los pies, las piernas, las manos y los brazos.



Use ambas manos cuando trabaje con el producto.



Advertencia: Se puede producir una reculada si la punta de la espada toca un objeto. Esto hará que la espada salga despedida en la dirección del usuario. Riesgo de lesiones graves o mortales.



Freno de cadena activado (hacia delante).
Freno de cadena desactivado (hacia atrás).



Indicación del sentido de la cadena.



Longitud máxima de la espada.



Aceite para cadena.



Tensión nominal, V.



Corriente continua.



Protegido contra salpicaduras de agua.



Marca medioambiental. Ni el producto ni su embalaje son residuos domésticos. Recíclelos en una ubicación homologada para la eliminación de equipos eléctricos y electrónicos.



Transformador a prueba de fallos.



Si el producto cuenta con tecnología inalámbrica *Bluetooth®*, aparecerá el símbolo *Bluetooth®* en la etiqueta del nombre del producto. Consulte *Tecnología inalámbrica Bluetooth® en la página 15.*



Utilice y guarde el cargador de baterías únicamente en interiores.



Esta sierra sólo debe ser utilizada por personas con formación especial en silvicultura. ¡Consulte el manual de usuario!



Doble aislamiento.

yyyywwxxxxx

En la placa o en la impresión láser de las características técnicas se indica el número de serie. **aaaa** es el año de producción y **ss** es la semana de producción.

Daños en el producto

No nos hacemos responsables de los daños que pueda sufrir el producto si:

- El producto se ha reparado incorrectamente.
- El producto se ha reparado con piezas que no eran del fabricante o no autorizadas por el fabricante.
- El producto tiene un accesorio que no es del fabricante o no está autorizado por este.
- El producto no se ha reparado en un centro de servicio autorizado o por un organismo homologado.

Nota: Los demás símbolos y etiquetas que aparecen en el producto corresponden a requisitos de homologación específicos en algunos mercados.

Símbolos que aparecen en la batería o en el cargador de la batería



Recicle el producto en un centro de reciclaje para equipos eléctricos y electrónicos. (Aplicable solo para Europa)

Seguridad

Definiciones de seguridad

Las advertencias, precauciones y notas se utilizan para destacar información especialmente importante del manual.



ADVERTENCIA: Indica un riesgo de lesiones o incluso de muerte del usuario o de las personas cercanas si no se respetan las instrucciones del manual.



PRECAUCIÓN: Indica un riesgo de daños en el producto, otros materiales o el área adyacente si no se respetan las instrucciones del manual.

Nota: Se usa para proporcionar más información necesaria en una situación determinada.

Avisos generales de seguridad para máquinas



ADVERTENCIA: Lea todas las advertencias de seguridad, instrucciones, ilustraciones y especificaciones que se incluyen con esta máquina. Si no se siguen las instrucciones que aparecen a continuación, puede producirse una descarga eléctrica, un incendio o lesiones graves.

- **Conserve todas las advertencias e instrucciones para su posterior consulta.** El término "máquina" empleado en las advertencias hace referencia tanto a la máquina que funciona con conexión eléctrica a la red (con cable) como a la que funciona con batería (inalámbrica).

Seguridad en el área de trabajo

- **Mantenga el área de trabajo limpia y bien iluminada.** Las zonas abarrotadas de cosas u oscuras favorecen los accidentes.
- **No utilice máquinas en atmósferas explosivas, como en presencia de líquidos, gases o polvo inflamables.** Las máquinas crean chispas que pueden prender el polvo o los vapores.
- **Mantenga alejados a los niños y a otras personas mientras trabaje utilice una máquina.** Las distracciones pueden hacer que pierda el control de esta.

Seguridad eléctrica

- **El enchufe de la máquina debe ser apto para la toma de corriente utilizada. Nunca modifique el enchufe. No utilice adaptadores en máquinas con conexión a tierra.** Use enchufes sin modificar y tomas de corriente del mismo tipo que estos para reducir el riesgo de descarga eléctrica.
- **Evite el contacto de su cuerpo con superficies puestas a tierra como tuberías, radiadores, cocinas y neveras,** ya que esto aumenta el riesgo de descarga eléctrica.
- **No exponga la máquina a la lluvia ni a ambientes húmedos.** Si entra agua en la máquina, aumentará el riesgo de recibir descargas eléctricas.
- **Maneje el cable con cuidado. No lo utilice nunca para transportar la máquina, tirar de ella o desenchufarla.** Manténgalo alejado de fuentes de calor, aceite, aristas vivas o piezas móviles. Los cables dañados o enredados incrementan el riesgo de descarga eléctrica.
- **Cuando trabaje con una máquina en exteriores, utilice un cable alargador apto para exteriores.** Utilizar un cable adecuado para su uso en exteriores reduce el riesgo de descarga eléctrica.
- **Si es necesario utilizar la máquina en un lugar húmedo, use un interruptor diferencial como protección.** La utilización de un interruptor diferencial reduce el riesgo de descargas eléctricas.

Seguridad personal

- **Preste atención en todo momento, fíjese en lo que está haciendo y utilice la máquina con sentido común. No utilice la máquina si está cansado o bajo los efectos de estupefacientes, alcohol o medicamentos.** Un momento de descuido puede causar lesiones graves.
- **Utilice el equipo de protección personal. Use siempre protección ocular.** Los equipos de protección, como la mascarilla antipolvo, el calzado de seguridad antideslizante, el casco o los

protectores auriculares utilizados en las condiciones adecuadas, reducirán el riesgo de lesiones.

- **Evite la puesta en marcha accidental de la herramienta. Asegúrese de que el interruptor está en la posición de apagado antes de conectar la máquina a la fuente de alimentación o la batería, cogerla o transportarla.** Transportar la máquina con el dedo puesto sobre el interruptor o conectar la alimentación con el interruptor en la posición de encendido puede provocar accidentes.
- **Retire todas las llaves de ajuste o herramientas antes de encender la máquina.** Si se deja una llave de tuercas o herramienta colocada en una pieza giratoria de la máquina, se pueden producir lesiones.
- **No se estire demasiado. Mantenga una posición correcta y el equilibrio en todo momento.** Así podrá controlar mejor la máquina en situaciones imprevistas.
- **Utilice la ropa adecuada. No utilice nunca ropa amplia ni joyas. Mantenga el pelo y la ropa alejados de las piezas móviles.** La ropa holgada, las joyas o el pelo largo pueden quedar atrapados en las piezas móviles.
- **Si se suministran equipos de aspiración o captación de polvo, asegúrese de que estén conectados y se utilicen correctamente.** El uso de estos equipos puede reducir los riesgos derivados del polvo.
- **Evite que la familiaridad adquirida con el uso frecuente de la máquina le lleve a confiarse e ignorar los principios de seguridad.** Una acción negligente puede causar lesiones graves en una fracción de segundo.

Uso y mantenimiento de la máquina

- **No sobrecargue la máquina. Utilice la máquina adecuada para el trabajo que deba realizar.** Con la máquina apropiada hará el trabajo mejor y con mayor seguridad a la potencia para la que fue diseñada.
- **No utilice la máquina si el interruptor de encendido y apagado no funciona.** Las máquinas que no se puedan controlar con el interruptor son peligrosas y deben repararse.
- **Desconecte el enchufe de la fuente de alimentación o quite la batería de la máquina, si se puede, antes de realizar cualquier ajuste, cambiar accesorios o guardar la máquina.** Las medidas de seguridad preventivas reducen el riesgo de poner en marcha la máquina de forma accidental.
- **Si no utiliza la máquina, guárdela fuera del alcance de los niños y no permita que personas no familiarizadas con su uso o con estas instrucciones la manejen.** La máquina puede ser peligrosa en manos de usuarios no cualificados.
- **Efectúe el mantenimiento de la máquina y de los accesorios. Compruebe que no haya partes móviles mal alineadas o trabadas, piezas rotas o cualquier otra circunstancia que pueda afectar al funcionamiento de la máquina. Si detecta daños,**

lleve la máquina a reparar antes de usarla. Muchos accidentes se deben al uso de máquinas que carecen de un mantenimiento adecuado.

- **Mantenga las herramientas de corte afiladas y limpias.** Las máquinas de corte bien afiladas y con un mantenimiento adecuado tienen menos probabilidades de trabarse y son más fáciles de controlar.
- **Utilice la máquina, los accesorios, los útiles, etc., según se indica en estas instrucciones, teniendo en cuenta las condiciones de trabajo y la tarea que debe realizar.** El uso de la máquina para trabajos distintos a aquellos para los que fue diseñada podría dar lugar a situaciones peligrosas.
- **Mantenga las asas y superficies de agarre secas, limpias y sin aceite ni grasa.** Si las asas y las superficies de agarre están resbaladizas, no podrá manejar ni controlar de forma segura la máquina ante cualquier imprevisto.

Uso y cuidados de la herramienta a batería

- **Efectúe las recargas únicamente con el cargador especificado por el fabricante.** Un cargador apto para un tipo de batería puede comportar riesgo de incendio al utilizarse con otra batería distinta.
- **Utilice las máquinas exclusivamente con las baterías específicas para ellas.** El uso de otra batería puede comportar riesgo de lesiones e incendio.
- **Cuando no utilice la batería, manténgala alejada de objetos metálicos pequeños que puedan conectar un terminal con otro, como clips, monedas, llaves, clavos, tornillos, etc.** Un cortocircuito en los terminales de la batería puede causar quemaduras o un incendio.
- **En condiciones extremas, el líquido puede salir expulsado de la batería; evite cualquier contacto con él. Si se produjera un contacto accidentalmente, enjuáguese con agua. Además, si el líquido entra en contacto con los ojos, busque asistencia médica.** El líquido expulsado de la batería puede causar irritaciones o quemaduras.
- **No utilice baterías o máquinas dañadas o modificadas.** Las baterías dañadas o modificadas pueden comportarse de forma impredecible y provocar incendios, explosiones o lesiones.
- **No exponga la batería o la máquina al fuego ni a temperaturas excesivas.** La exposición al fuego o a temperaturas superiores a 130 °C (265 °F) puede causar una explosión.
- **Siga todas las instrucciones de carga y no cargue la batería o la máquina fuera del intervalo de temperaturas especificado en las instrucciones.** La carga incorrecta o a temperaturas fuera del intervalo especificado puede dañar la batería y aumentar el riesgo de incendio.

Mantenimiento

- **Las tareas de mantenimiento de la máquina solo deben llevarlas a cabo los técnicos cualificados**

que utilicen piezas de repuesto originales. Esto garantizará la seguridad de la máquina.

- **No realice ningún mantenimiento en baterías dañadas.** La revisión y reparación de las baterías solo debe realizarla el fabricante o proveedores de servicios autorizados.

Advertencias generales de seguridad sobre la motosierra

- **Mantenga todas las partes del cuerpo alejadas de la cadena mientras la motosierra se encuentre en funcionamiento. Antes de arrancar la motosierra, asegúrese de que la cadena de sierra no está en contacto con nada.** Un único instante de distracción mientras maneja una motosierra basta para que la cadena de sierra cause un accidente con sus prendas o cuerpo.
- **Sujete siempre la motosierra con la mano derecha en la asa superior y la mano izquierda en la asa delantera.** Nunca debe utilizarse la motosierra con las manos al revés, ya que esto aumenta considerablemente el riesgo de sufrir daños personales.
- **Sujete la motosierra únicamente por las superficies de agarre aisladas, ya que la cadena de la motosierra puede entrar en contacto con algún cable oculto.** Si la cadena de sierra toca un cable bajo tensión, es posible que las partes metálicas de la motosierra transmitan al usuario una descarga eléctrica.
- **Utilice protección ocular. Se recomienda utilizar equipos de protección adicionales para oídos, cabeza, manos, piernas y pies.** Un equipo de protección adecuado reducirá los daños personales producidos por fragmentos desprendidos o por un contacto accidental con la cadena de sierra.
- **No arranque una motosierra estando sobre una escalera, un tejado o cualquier tipo de superficie inestable.** Utilizar una motosierra de las formas anteriormente descritas podría provocar daños personales de gravedad.
- **Preste especial atención a las reculadas al cortar ramas sometidas a tensión.** Cuando la tensión de las fibras de la madera se libera, la rama puede golpear al usuario y provocar la pérdida del control de la motosierra.
- **Transporte la motosierra apagada, agarrándola por el asa delantera y alejada de su cuerpo. Cuando transporte o guarde la motosierra, coloque siempre la cubierta de la espada.** Manipular la motosierra de manera adecuada reducirá la posibilidad de sufrir un contacto accidental con la cadena de sierra en funcionamiento.
- **Siga las instrucciones sobre lubricación, tensado de la cadena, y cambio de la espada y la cadena.** Una cadena con una tensión o lubricación inadecuadas puede romperse y aumenta el riesgo de reculadas.
- **Corte únicamente madera. No utilice la motosierra con otros fines. Por ejemplo: no utilice la motosierra para cortar metales, plásticos o materiales de**

construcción que no sean madera. El uso de la motosierra con fines distintos a aquellos para los que fue diseñada podría dar lugar a situaciones peligrosas.

- **Esta motosierra no está diseñada para la tala de árboles.** El uso de la motosierra con fines distintos a aquellos para los que fue diseñada podría provocar daños graves al usuario o a las personas de alrededor.
- **Siga todas las instrucciones al extraer material atascado, guardar o realizar el mantenimiento de la motosierra. Asegúrese de que el interruptor está apagado y de que se ha extraído la batería.** El accionamiento inesperado de la motosierra mientras retira el material atascado o efectúa tareas de mantenimiento puede provocar daños personales graves.

Causas y prevención de las reculadas

Las reculadas pueden producirse cuando la punta de la espada roza un objeto o cuando la madera se cierra y atasca la cadena durante el corte. En algunos casos, el contacto con la punta de la espada puede provocar una reculada repentina que golpee al usuario al lanzar la espada hacia arriba y atrás. Un atasco en la cadena de sierra en la parte superior de la espada puede empujar a esta rápidamente hacia atrás, hacia el usuario. Cualquiera de estas reacciones puede hacerle perder el control de la sierra, lo que a su vez puede provocar daños personales de gravedad. Su seguridad no solo depende de los dispositivos de seguridad incorporados en la motosierra. Como usuario de una motosierra, debe tomar ciertas precauciones para realizar cortes sin riesgo de accidentes ni lesiones. Una reculada es la consecuencia de un uso inapropiado de la motosierra o de condiciones o procedimientos de trabajo incorrectos. Por lo tanto, puede evitarse tomando las siguientes precauciones:

- **Mantenga un agarre firme de la motosierra con ambas manos, con los pulgares y el resto de dedos rodeando los mangos. El cuerpo y el brazo deben encontrarse en una postura que le permita resistir las fuerzas de las reculadas.** El usuario puede controlar las fuerzas de las reculadas si toma las precauciones correspondientes. No suelte la motosierra.
- **No intente acceder a lugares demasiado altos y no corte a una altura superior a la de sus hombros.** De esta manera, se evita el contacto involuntario de la punta y se obtiene un control mayor de la motosierra en caso de imprevistos.
- **Utilice únicamente las espadas y cadenas de sierra indicadas por el fabricante.** Una sustitución incorrecta de la espada y cadena puede causar la rotura de la cadena y reculadas.
- **Siga las instrucciones de afilado y mantenimiento de la cadena de sierra facilitadas por el fabricante.** Disminuir el calibre de profundidad puede aumentar las reculadas.

GUARDE ESTAS INSTRUCCIONES.

Instrucciones generales de seguridad



ADVERTENCIA: Lea las siguientes instrucciones de advertencia antes de utilizar el producto.

- Este producto es una herramienta peligrosa si no se usa con cuidado o si se utiliza de forma incorrecta. Este producto puede ocasionar lesiones graves o mortales tanto al operador como a cualquier otra persona. Es muy importante que lea y comprenda el contenido de este manual de instrucciones.
- No realice modificaciones en el producto sin la aprobación previa del fabricante. No utilice un producto modificado por otras personas y emplee siempre accesorios originales. Las modificaciones que no hayan recibido la aprobación del fabricante pueden provocar lesiones graves o la muerte al operador o a cualquier otra persona.
- La inhalación prolongada de los gases emitidos por el aceite para cadena y serrín puede causar problemas de salud.
- Este producto genera un campo electromagnético durante el funcionamiento. Este campo magnético puede, en determinadas circunstancias, interferir con implantes médicos activos o pasivos. Para reducir el riesgo de lesiones graves o mortales, recomendamos que las personas que utilizan implantes médicos consulten a su médico y al fabricante del implante antes de poner en marcha este producto.

Instrucciones de seguridad para el funcionamiento



ADVERTENCIA: Lea las siguientes instrucciones de advertencia antes de utilizar el producto.

- La información de este manual de usuario no reemplaza en ningún caso la experiencia y los conocimientos de un profesional. Si tiene dudas sobre el manejo del producto, solicite ayuda a alguien con conocimientos y experiencia profesional.
- Consulte a su distribuidor o a Husqvarna si tiene alguna pregunta acerca del funcionamiento del producto. Podemos ofrecerle información para utilizar el producto de manera correcta y segura. Asista a un curso de formación sobre el uso de motosierras si tiene la oportunidad. El distribuidor local, una escuela de silvicultura o una biblioteca pueden informarle acerca del material de formación y los cursos disponibles.
- El riesgo de perder el control de este producto es bastante elevado. Solo alguien con formación especial en las técnicas de corte y de trabajo podrá usar este producto en un árbol. El usuario debe disponer de un equipo de seguridad, como un elevador, cuerdas y un arnés de seguridad. Las

motosierras convencionales están recomendadas para todos los trabajos a nivel del suelo.

- Siga las instrucciones sobre las técnicas especiales de corte y trabajo a fin de minimizar el riesgo de lesiones. No trabaje en un árbol a menos que haya recibido la formación profesional pertinente para dicho trabajo. La formación debe contemplar aspectos tales como técnicas de escalada segura y posiciones de trabajo. Debe aprender a usar el equipo (arneses, cuerdas, cinturones, trepadoras y mosquetones).
- No use la zona de riesgo de reculada de la punta de la espada para cortar.
- No toque la cadena de sierra cuando esté girando. Puede provocar lesiones graves o mortales.
- No intenta atrapar fragmentos que caigan ni realizar cortes si el usuario solo está sujeto con una cuerda. Utilice siempre dos cuerdas de seguridad.
- En la tala, levántese los protectores auriculares nada más terminar el corte. Debe estar atento a cualquier sonido o señal de advertencia.
- Debe conocer los efectos de la reculada y las maneras de evitar este efecto antes de utilizar este producto. Consulte *Información sobre reculadas en la página 17* y *Preguntas frecuentes acerca de las reculadas en la página 17* para obtener instrucciones.
- No utilice ningún producto, batería ni cargador de batería dañado o que no funcione correctamente.
- No utilice el producto si está cansado, enfermo o si se encuentra bajo los efectos de alcohol, drogas o medicamentos. No utilice el producto si se encuentra en un estado que pueda afectar negativamente la vista, su capacidad de discernimiento o el control del cuerpo. El riesgo de cansancio aumenta justo antes de que finalice la jornada de trabajo.
- No ponga en marcha el producto sin haber montado antes la espada, la cadena de sierra y todas las cubiertas correctamente. De lo contrario, el piñón de arrastre puede aflojarse y causar lesiones graves. Consulte *Montaje en la página 13* para obtener instrucciones.
- En ocasiones, quedan atrapadas astillas en la cubierta del piñón de arrastre, lo que hace que la cadena de sierra se atasque. Antes de retirarlas, pare siempre el motor.
- Asegúrese de que nadie ni ningún animal puedan interferir en la zona ni afectar al control del producto.

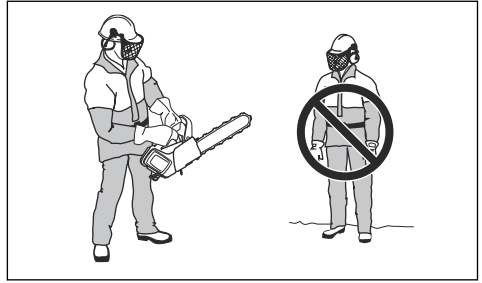

- Si no tiene cuidado, el riesgo de reculada aumenta. La reculada puede producirse si la zona de riesgo de reculada de la espada entra en contacto por accidente con una rama, un árbol u otro objeto.
- No sujete el producto con una sola mano. Este producto no se puede controlar con seguridad con solo una mano.
- Sujete el producto con firmeza con la mano derecha en el asa superior y la mano izquierda en el asa delantera. Agarre las asas con todos los dedos. Esto reduce el efecto de una reculada y le permite mantener el control del producto. ¡No suelte las asas!

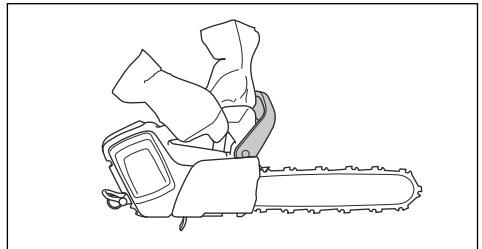

- Asegúrese de contar con un buen equilibrio y de que la cadena de sierra no entre en contacto con ningún objeto.
- No utilice el producto por encima de los hombros y no intente cortar con la punta de la espada.

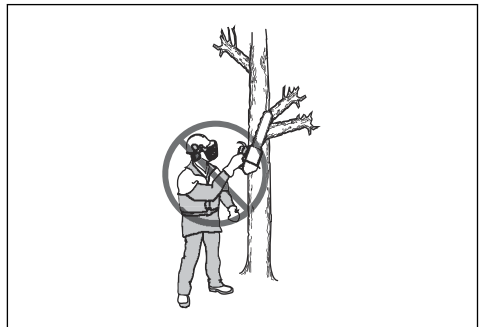

- No intente podar ni desramar si no cuenta con la debida formación.
- El nivel de vibración aumenta si utiliza un equipo de corte incorrecto o que esté mal afilado. El nivel de

vibración es mayor al cortar maderas duras, como es el caso de los árboles planifolios, en comparación con el corte de maderas blandas, como es el caso de las coníferas.

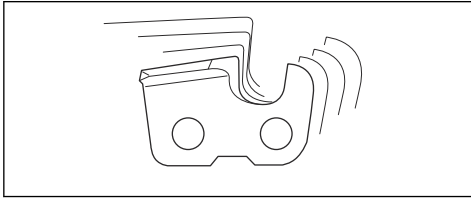

- La sobreexposición a las vibraciones puede provocar problemas circulatorios y dolencias de carácter nervioso, especialmente en personas con patologías circulatorias. Acuda a un médico si nota síntomas que puedan relacionarse con la sobreexposición a las vibraciones. Ejemplos de estos síntomas son: entumecimiento, pérdida de sensibilidad, hormigueo, punzadas, dolor, pérdida o reducción de la fuerza normal, y cambios en el color o la superficie de la piel. Estos síntomas suelen aparecer en los dedos, en las manos y en las muñecas, y se acentúan cuando las temperaturas son bajas.
- Si cree que una situación no se ajusta a su capacidad, evítela.
- No es posible mencionar todas las situaciones que se puede encontrar al usar el producto. Proceda siempre con cuidado y utilice el sentido común.



- Utilice la batería con temperaturas entre -10 °C (14 °F) y 40 °C (104 °F).

Equipo de protección individual



ADVERTENCIA: Lea las siguientes instrucciones de advertencia antes de utilizar el producto.

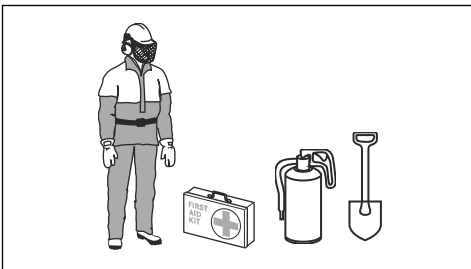

- La mayoría de los accidentes con motosierra se producen cuando la cadena de sierra toca al usuario. Utilice un equipo de protección individual homologado durante el uso del producto. El equipo de protección individual no elimina completamente el riesgo de lesiones, pero reduce la gravedad de las lesiones en caso de accidente. Consulte a su taller de servicio para que le informe sobre el equipo que puede utilizar.
- La ropa debe ser ceñida pero debe permitirle total libertad de movimiento. Compruebe periódicamente el estado del equipo de protección individual.
- Utilice un casco protector homologado.
- Utilice protectores auriculares homologados. La exposición prolongada al ruido puede causar daños crónicos en el oído.
- Utilice gafas protectoras o visera homologadas para reducir el riesgo de lesiones causadas por objetos que salgan despedidos. El producto puede lanzar con gran fuerza objetos como virutas, trozos de madera pequeños, etc. Ello comporta riesgo de lesiones personales graves, especialmente en los ojos.
- Utilice guantes con protección anticorte.
- Utilice pantalones con protección anticorte.
- Utilice botas con protección anticorte, puntera de acero y suela antideslizante.
- Tenga siempre a mano el equipo de primeros auxilios.
- Riesgo de chispas. Tenga a mano herramientas para extinguir incendios y una pala para evitar incendios forestales.

Dispositivos de seguridad en el producto



ADVERTENCIA: Lea las siguientes instrucciones de advertencia antes de utilizar el producto.

- No utilice ningún producto con dispositivos de seguridad dañados o que no funcionen correctamente.
- Realice una comprobación de los dispositivos de seguridad con frecuencia. Consulte *Mantenimiento y comprobaciones de los dispositivos de seguridad del producto en la página 24*.
- Si los dispositivos de seguridad están dañados o no funcionan correctamente, póngase en contacto con su taller de servicio Husqvarna.

Funciones de la interfaz de usuario (T542i XP)

La interfaz de usuario incluye el botón de arranque/parada, el botón Save, el indicador de estado de la batería, el indicador de nivel de aceite y el indicador de advertencia. El indicador de advertencia parpadea si el freno de cadena está activado o hay riesgo de sobrecarga. La protección contra sobrecarga detiene temporalmente el producto; no podrá seguir trabajando con él hasta que se reduzca la temperatura. Si el

indicador de advertencia muestra una luz fija, acuda a un taller de servicio.

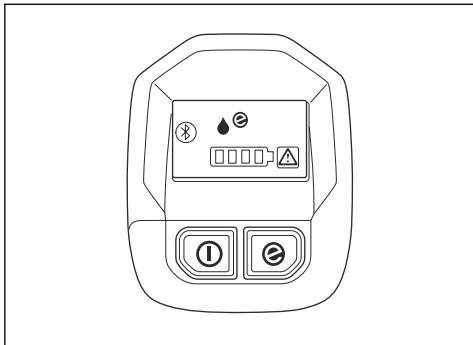

Para obtener más información acerca de la interfaz de usuario, consulte la sección *Descripción del producto en la página 2*.

Funciones de la interfaz de usuario (T542i XPG)

La interfaz de usuario incluye el botón de arranque/parada, el botón SavE, el indicador de estado de la batería, el indicador de nivel de aceite, el indicador de calefacción de las aspas y el indicador de advertencia. El indicador de advertencia parpadea si el freno de cadena está activado o hay riesgo de sobrecarga. La protección contra sobrecarga detiene temporalmente el producto; no podrá seguir trabajando con él hasta que se reduzca la temperatura. Si el indicador de advertencia muestra una luz fija, acuda a un taller de servicio.

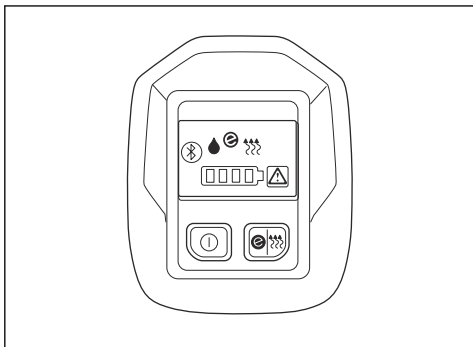

Para obtener más información acerca de la interfaz de usuario, consulte la sección *Descripción del producto en la página 2*.

Función de parada automática

El producto cuenta con una función de parada automática que detiene el producto si no lo usa durante 3 minutos.

Freno de cadena con protección contra reculadas

El producto cuenta con un freno de cadena que detiene la cadena en caso de reculada. El freno de cadena reduce el riesgo de accidentes, pero solo usted puede impedirlos.



ADVERTENCIA: No ponga en marcha el producto si hay riesgo de reculada. Tenga cuidado cuando utilice el producto y asegúrese de que la zona de riesgo de reculada de la espada no entre en contacto con ningún objeto.

El freno de cadena se activa manualmente con la mano izquierda o automáticamente por efecto de la inercia. Mueva la protección contra reculadas hacia delante para acoplar el freno de cadena manualmente. Este movimiento activa un mecanismo de muelle que detiene el piñón de arrastre.

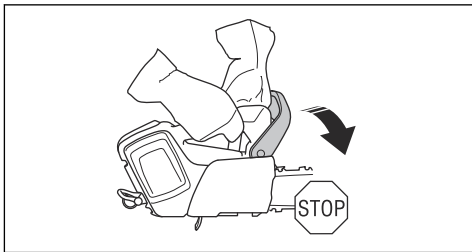

Mueva la protección contra reculadas hacia atrás para desacoplar el freno de cadena.

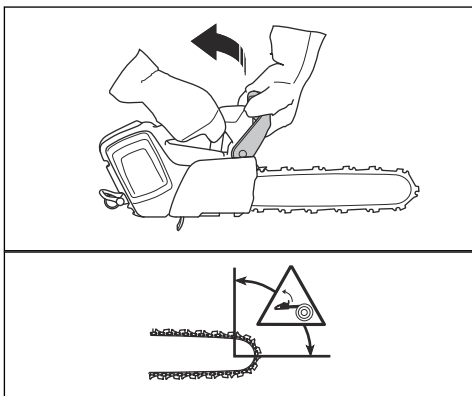

La forma en la que se activa el freno de cadena tiene relación con la fuerza de la reculada y la posición del producto. Si la reculada es fuerte y la zona de riesgo de reculada está alejada del usuario, el freno de cadena se activa por inercia. Si la reculada no es muy fuerte o la zona de riesgo de reculada está próximo al usuario,

el freno de cadena se activa manualmente con la mano izquierda.



Utilice el freno de cadena como freno de estacionamiento cuando arranque el producto y cuando se mueva en distancias cortas. Esto reduce el riesgo de que alguien que se encuentre cerca toque la cadena de sierra.



Las reculadas pueden ser rapidísimas y muy violentas. La mayoría de las reculadas son pequeñas y, por tanto, no siempre activan el freno de cadena. Si se produjera una reculada al usar el producto, sujete bien las asas y no las suelte.

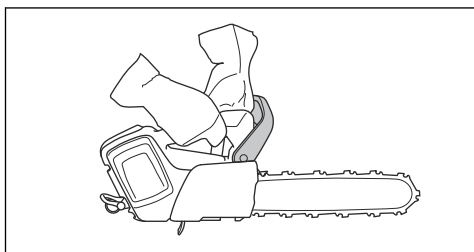

La protección contra reculadas también disminuye el riesgo de contacto con la cadena de sierra si se suelta el asa delantera.

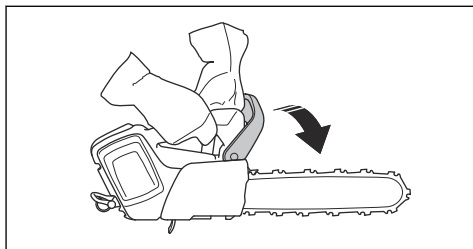

En posición de tala, no se puede activar el freno de cadena manualmente. En esta posición, el freno de cadena solo se puede activar mediante el mecanismo de inercia.

Bloqueo del gatillo de alimentación

El bloqueo del gatillo de alimentación evita el uso accidental de dicho gatillo. Si empuja el bloqueo del gatillo de alimentación hacia delante (A) y, a continuación, lo presiona contra el asa (B), el gatillo de alimentación (C) se suelta. Al soltar el mango, el gatillo de alimentación y el bloqueo vuelven a sus posiciones iniciales.

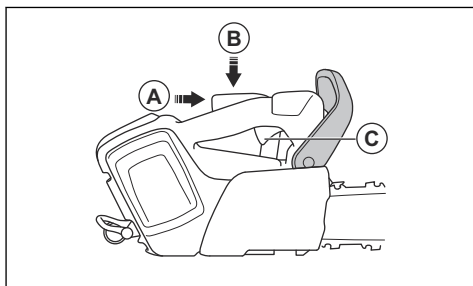

Captor de cadena

El captor de cadena sujeta la cadena de sierra si se rompe o se suelta. El riesgo disminuye si la cadena está bien tensada. El riesgo también disminuye si el mantenimiento de la espada y la cadena de sierra es adecuado. Consulte *Montaje en la página 13* y *Mantenimiento en la página 22* para obtener instrucciones.

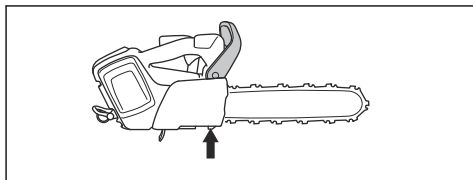

Seguridad de la batería



ADVERTENCIA: Lea las siguientes instrucciones de advertencia antes de utilizar el producto.

- Utilice únicamente baterías aprobadas por Husqvarna. Consulte . Las baterías están encriptadas mediante software.
- Utilice las baterías aprobadas por Husqvarna como fuente de alimentación solo para los productos Husqvarna relacionados. Consulte *Accesorios en la página 35*. Para evitar lesiones, no utilice la batería como fuente de alimentación de otros dispositivos.
- Riesgo de descarga eléctrica. Evite que los terminales de la batería entren en contacto con llaves, tornillos u otros objetos metálicos. Esto puede provocar un cortocircuito en la batería.
- No utilice baterías que no sean recargables.
- No coloque objetos en las ranuras de ventilación de la batería.
- Mantenga la batería lejos de la luz directa del sol, de fuentes de calor o de las llamas. La batería puede provocar quemaduras o quemaduras químicas.
- Mantenga la batería resguardada de la lluvia y la humedad.
- Mantenga la batería lejos de microondas y fuentes de alta presión.
- No intente desmontar o romper la batería.
- Utilice la batería con temperaturas entre -10 °C (14 °F) y 40 °C (104 °F).
- No limpie la batería ni el cargador con agua. Consulte *Comprobación de la batería y de su soporte en la página 25*.
- No utilice una batería que esté dañada o que no funcione correctamente.
- Guarde la batería alejada de objetos metálicos, como clavos, tornillos o joyas.
- Mantenga la batería alejada de los niños.

Seguridad del cargador de batería



ADVERTENCIA: Lea las siguientes instrucciones de advertencia antes de utilizar el producto.

- Existe riesgo de descarga eléctrica o cortocircuito si no se siguen las instrucciones de seguridad.
- Utilice una toma de corriente homologada con conexión a tierra que no esté dañada.
- No utilice cargadores de batería diferentes al suministrado con su producto. Utilice únicamente cargadores de batería Husqvarna aprobados para cargar las baterías originales de Husqvarna. Consulte *Cargadores de batería homologados en la página 36*.
- No intente desmontar el cargador de batería.

- No utilice un cargador de batería que esté dañado o que no funcione correctamente.
- No levante el cargador de batería tirando del cable de alimentación. Para desconectar el cargador de batería de la toma de corriente, tire del enchufe. No tire del cable de alimentación.
- Mantenga todos los cables y cables de extensión, alejados del agua, el aceite y los bordes afilados. Proceda con cuidado para evitar que el cable se enganche en puertas, vallas o similares.
- No utilice el cargador de batería cerca de materiales inflamables o corrosivos. Asegúrese de que el cargador de batería no está cubierto. Desenchufe el cargador de batería si produce humo o se incendia.
- Cargue la batería solo en interiores, en un lugar con buena ventilación y lejos de la luz solar directa. No cargue la batería en el exterior. No cargue la batería en un entorno húmedo.
- Utilice solamente el cargador de batería a temperaturas entre 5 °C (41 °F) y 40 °C (104 °F). Utilice el cargador en un entorno ventilado, seco y sin polvo.
- No cubra las ranuras de ventilación del cargador.
- Evite que los terminales del cargador de batería entren en contacto con objetos metálicos: pueden cortocircuitar el cargador.
- Utilice tomas de corriente homologadas y que estén en buen estado.

Instrucciones de seguridad para el mantenimiento



ADVERTENCIA: Lea las instrucciones de advertencia siguientes antes de realizar el mantenimiento del producto.

- Retire la batería antes de realizar tareas de mantenimiento, otras comprobaciones o montar el producto.
- El usuario debe realizar solo el mantenimiento y las reparaciones indicadas en este manual. Acuda a su taller de servicio autorizado para las tareas de mantenimiento y reparaciones más importantes.
- No limpie la batería o el cargador con agua. Los detergentes agresivos pueden provocar daños en el plástico.
- Si no se realiza el mantenimiento, el ciclo de vida del producto disminuye y aumenta el riesgo de accidentes.
- Para realizar todos los trabajos de mantenimiento y reparación, especialmente en los dispositivos de seguridad en el producto, es necesaria una formación especial. Si no están aprobadas todas las comprobaciones de este manual de usuario después de realizar tareas de mantenimiento, acuda al taller de su distribuidor local. Le garantizamos que realizarán reparaciones y mantenimiento profesionales en su producto.

- Utilice únicamente piezas de repuesto originales.

Instrucciones de seguridad para el equipo de corte



ADVERTENCIA: Lea las siguientes instrucciones de advertencia antes de utilizar el producto.

- Utilice solo el equipo de afilado y las combinaciones de espada y cadena de sierra homologados. Consulte *Accesorios en la página 35* para ver las instrucciones.
- Use guantes protectores cuando manipule la cadena de sierra o realice tareas de mantenimiento en ella. La cadena de sierra puede causar lesiones, aunque no se mueva.
- Mantenga los dientes de corte bien afilados. Siga las instrucciones y utilice el calibrador de afilado recomendado. Una cadena de sierra dañada o mal afilada aumenta el riesgo de accidentes.

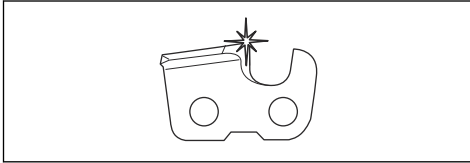

- Mantenga el calibre de profundidad adecuado. Siga las instrucciones y utilice el calibre de profundidad recomendado. Un calibre de profundidad demasiado grande aumenta el riesgo de reculada.

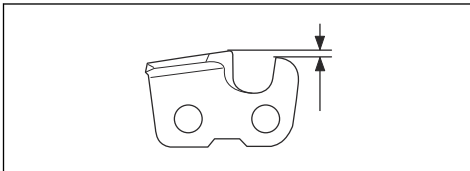

- Asegúrese de que la cadena de sierra tiene la tensión correcta. Si la cadena de sierra no está bien tensada en la espada, puede soltarse. Si la tensión de la cadena de sierra es incorrecta, el desgaste de la espada, la cadena de sierra y el piñón de arrastre de la cadena es mayor. Consulte la sección *Accesorios en la página 35*.

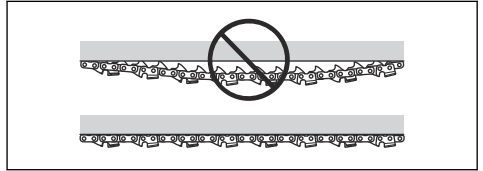

- Realice periódicamente el mantenimiento del equipo de corte y manténgalo bien lubricado. Si la cadena de sierra no está bien lubricada, el riesgo de desgaste de la espada, la cadena de sierra y el piñón de arrastre de la cadena es mayor.

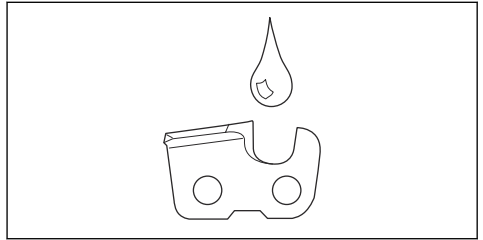

Montaje

Montaje de la espada y la cadena



ADVERTENCIA: No olvide extraer la batería antes de montar el producto o realizar tareas de mantenimiento en él.

1. Desactive el freno de cadena.

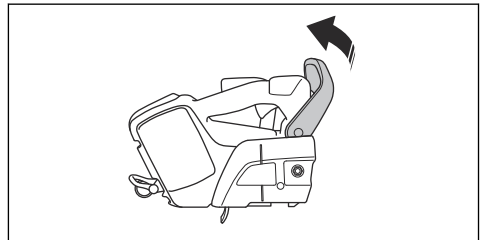

2. Afloje la tuerca de la espada. Retire la cubierta del piñón de arrastre. Retire y deseche el anillo de transporte (A).

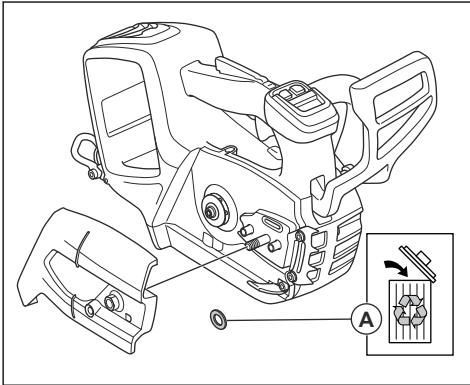

3. Instale la espada sobre el tornillo de espada.

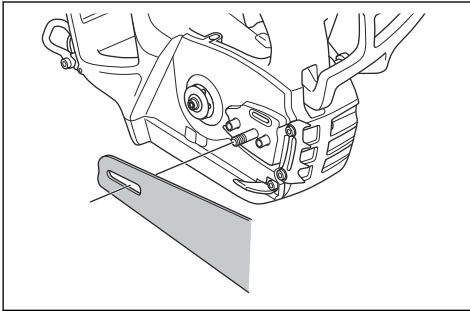

4. Desplace la espada al máximo hacia atrás. Coloque la cadena sobre el piñón de arrastre e insértela en la ranura de la espada. Empezee con la parte superior de la espada.

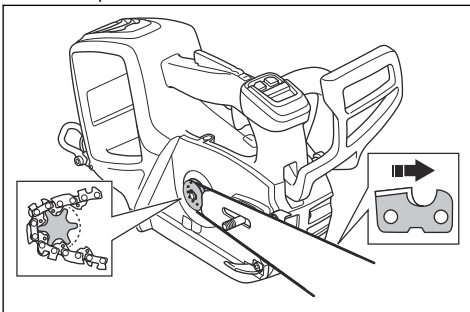

5. Asegúrese de que los bordes de los eslabones de corte están orientados hacia delante en la parte superior de la espada.
6. Instale la cubierta del piñón de arrastre y ponga el pasador de ajuste de la cadena en el orificio de la espada.

7. Asegúrese de que los eslabones de arrastre de la cadena de sierra encajan correctamente en el piñón de arrastre.
8. Asegúrese de que la cadena de sierra está correctamente acoplada en la ranura de la espada.
9. Apriete la tuerca de la espada con los dedos.
10. Apriete la cadena de sierra. Consulte *Ajuste de la tensión de la cadena de sierra en la página 28* para obtener instrucciones.

Instalación de la tapa de la toma de aire (opcional)

Si corta materiales que generan mucho polvo y pequeñas partículas en el aire, se recomienda utilizar una tapa en la toma de aire.

1. Sostenga la tapa de la toma de aire contra la carcasa del ventilador. Asegúrese de situar la marca vertical de la tapa de la toma de aire a la derecha de la marca de la carcasa del ventilador.
2. Presione con cuidado la tapa de la toma de aire contra la carcasa del ventilador hasta que escuche un clic.

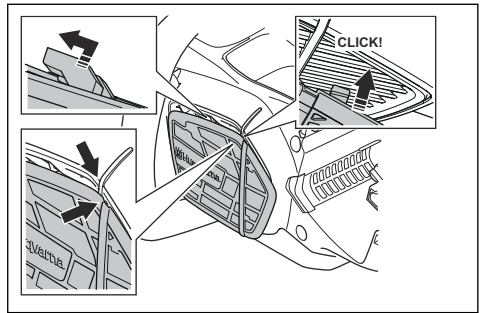

3. Deslice la tapa de la toma de aire hacia la izquierda hasta que las marcas verticales queden alineadas.

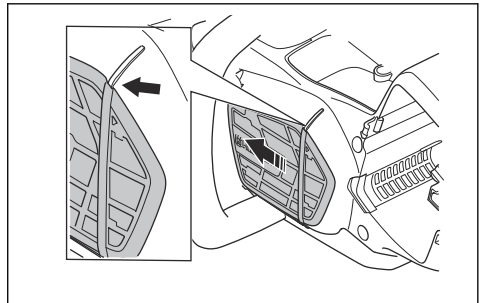

Funcionamiento

Introducción



ADVERTENCIA: Asegúrese de leer y comprender el capítulo sobre seguridad antes de usar el producto.



Nota: La solución en la nube Husqvarna Fleet Services™ no está disponible en todos los mercados.

Husqvarna Connect

Husqvarna Connect es una aplicación gratuita para su dispositivo móvil. La aplicación Husqvarna Connect proporciona más funciones para su producto Husqvarna.

- Información ampliada sobre el producto.
- Información y asistencia sobre piezas y mantenimiento de productos.

Uso de Husqvarna Connect

1. Descargue la aplicación Husqvarna Connect en su dispositivo móvil.
2. Registre una cuenta en la aplicación Husqvarna Connect.
3. Siga las instrucciones de la aplicación Husqvarna Connect para conectarse y registrar el producto.

Nota: La aplicación Husqvarna Connect no se puede descargar en todos los mercados. Póngase en contacto con su distribuidor para obtener más información.

Husqvarna Fleet Services™

Husqvarna Fleet Services™ es una solución en la nube que proporciona al gerente de flotas comercial una visión general de todos los productos. Para obtener más información sobre Husqvarna Fleet Services™, consulte www.husqvarna.com.

Conexión del producto con Husqvarna Fleet Services™

1. Descargue la aplicación Husqvarna Fleet Services™ en su dispositivo móvil.
2. Inicie sesión en la aplicación Husqvarna Fleet Services™.
3. Siga las instrucciones sobre cómo emparejar el producto con Husqvarna Fleet Services™.

Tecnología inalámbrica Bluetooth®

Los productos con tecnología inalámbrica Bluetooth® integrada se pueden conectar a dispositivos móviles, lo que activa funciones adicionales.

Cuando el dispositivo móvil está conectado al producto, el símbolo de la tecnología inalámbrica Bluetooth® se enciende.

Prueba de funcionamiento antes de utilizar el producto

1. Realice una comprobación del freno de cadena para asegurarse de que funcione correctamente y no esté dañado.
2. Realice una comprobación del bloqueo del gatillo de alimentación para asegurarse de que funcione correctamente y no esté dañado.
3. Revise el teclado para asegurarse de que funciona correctamente.
4. Asegúrese de que no haya aceite en las asas.
5. Realice una comprobación para asegurarse de que todas las piezas estén correctamente conectadas y en perfectas condiciones, y que no falte ninguna.
6. Realice una comprobación del captor de cadena para asegurarse de que esté fijado correctamente.
7. Realice una comprobación de la tensión de la cadena.
8. Cargue la batería y asegúrese de que esté bien conectada al producto.
9. Asegúrese de que la cadena de sierra se detiene al soltar el gatillo de alimentación.

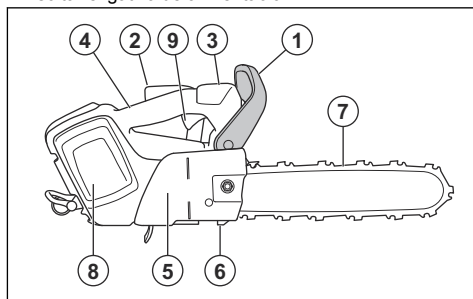

Nota: Para obtener instrucciones sobre cómo realizar la comprobación de funcionamiento, consulte *Mantenimiento y comprobaciones de los dispositivos de seguridad del producto en la página 24*.

Uso de aceite para cadena correcto



ADVERTENCIA: No utilice aceite residual, ya que puede causar tanto lesiones personales como daños al medio ambiente. El aceite residual también causa daños a la bomba de aceite, la espada y la cadena de sierra.



ADVERTENCIA: La cadena de sierra puede romperse si la lubricación del equipo de corte es insuficiente. Riesgo de lesiones graves o mortales para el operador.



ADVERTENCIA: Para que esta función funcione correctamente, utilice un aceite para cadena adecuado. Consulte a su taller de mantenimiento al seleccionar el aceite para cadena.

- Utilice aceite para cadena Husqvarna para prolongar al máximo la vida útil de la cadena de sierra y evitar efectos adversos en el medio ambiente. Si el aceite para cadena Husqvarna no está disponible, le recomendamos que utilice un aceite para cadena estándar.
- Utilice un aceite para cadena con buena adherencia a la cadena de sierra.
- Utilice un aceite para cadena con la viscosidad correcta según la temperatura ambiente.



PRECAUCIÓN: A temperaturas por debajo de 0 °C (32 °F), algunos aceites para cadena se vuelven demasiado densos, lo que puede provocar daños en los componentes de la bomba de aceite.

- Utilice el equipo de corte recomendado. Consulte la sección *Accesorios en la página 35*.
- Quite el tapón del depósito de aceite para cadena.
- Llene el depósito de aceite para cadena con aceite para cadena.
- Coloque con cuidado el tapón.

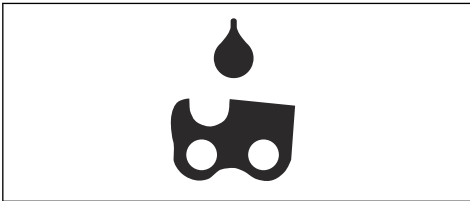

Nota: Para conocer la ubicación del depósito de aceite para cadena en el producto, consulte *Descripción del producto en la página 2*.

Conexión del cargador de batería

1. Conecte el cargador de batería con la tensión y la frecuencia que se indican en la placa de características.
2. Conecte el enchufe a una toma de corriente con toma a tierra. El LED del cargador de batería parpadea en verde una vez.

Nota: La batería no se cargará si su temperatura es inferior a 0 °C (32 °F) o superior a 50 °C (122 °F). Si la temperatura es superior a 50 °C (122 °F), el cargador hace que la batería se enfríe antes de cargarla.

Carga de la batería

Nota: Cargue la batería si es la primera vez que la utiliza. Una batería nueva solo tiene una carga del 30 %.

1. Asegúrese de que la batería esté seca.
2. Coloque la batería en el cargador.

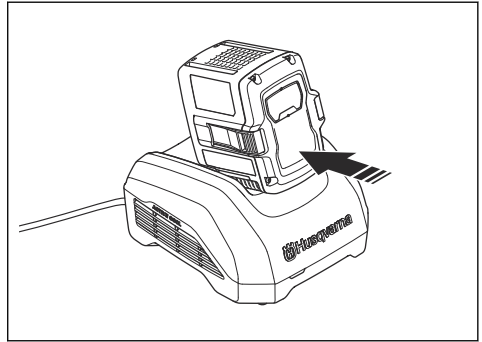

Nota: La batería y su cargador pueden tener un aspecto diferente dependiendo de los distintos modelos, pero el procedimiento es el mismo.

3. Asegúrese de que se encienda la luz de carga verde en el cargador. Eso significa que la batería está conectada correctamente al cargador.
4. Cuando todos los LED de la batería se hayan encendido, la batería estará totalmente cargada.

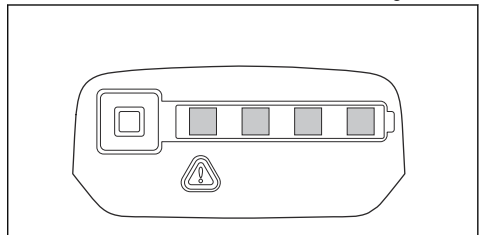

5. Para desconectar el cargador de batería de la toma de corriente, tire del enchufe. No tire del cable.

6. Retire la batería del cargador.

Nota: Consulte los manuales de la batería y del cargador para obtener más información.

Información sobre reculadas



ADVERTENCIA: La reculada puede ocasionar lesiones graves o mortales tanto al usuario como a cualquier otra persona. Para reducir el riesgo, debe conocer las causas de la reculada y cómo evitarlas.

La reculada se produce cuando la zona de riesgo de reculada de la espada toca un objeto. Una reculada puede producirse de forma repentina y violenta; esta situación lanza el producto contra el usuario.

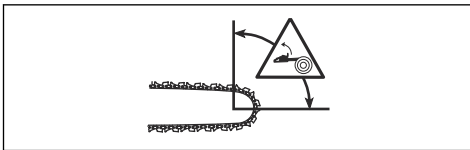

La reculada sigue siempre el sentido del plano de la espada. Por lo general, el producto sale despedido contra el usuario, pero también puede moverse en cualquier otra dirección. La dirección dependerá de la manera en la que esté usando el producto cuando se produzca la reculada.

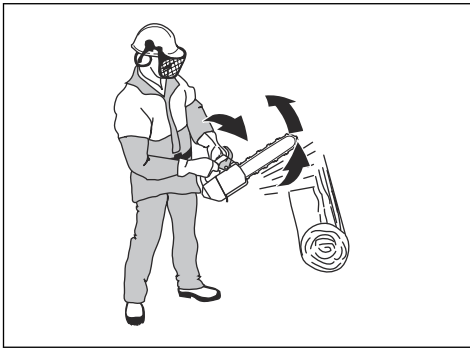

Cuanto menor es el radio de la punta de la espada, menor es la violencia de la reculada.

Para reducir los efectos de la reculada, utilice una cadena de sierra de reculada reducida. No permita que el sector de riesgo de reculada entre en contacto con ningún objeto.



ADVERTENCIA: No existe ninguna cadena de sierra que evite por completo las reculadas. Cumpla siempre las instrucciones.

Preguntas frecuentes acerca de las reculadas

• ¿Podré activar siempre con la mano el freno de cadena en caso de reculada?

No. Es necesario ejercer algo de fuerza para mover la protección contra reculadas hacia delante. Si no ejerce la fuerza necesaria, el freno de cadena no se activará. Además, debe sujetar firmemente los mangos del producto con ambas manos mientras trabaja. En caso de reculada, es posible que el freno de cadena no detenga la cadena de sierra antes de entrar en contacto con usted. Además, hay algunas posiciones en las que no puede tocar la protección contra reculadas con la mano para activar el freno de cadena.

• ¿Se activará siempre el freno de cadena por inercia en caso de reculada?

No. En primer lugar, el freno de cadena debe funcionar correctamente. Consulte *Mantenimiento y comprobaciones de los dispositivos de seguridad del producto en la página 24* para obtener instrucciones sobre cómo comprobar el freno de cadena. Le recomendamos que lleve esto a cabo cada vez que vaya a utilizar el producto. En segundo lugar, la reculada debe tener la fuerza suficiente para activar el freno de cadena. Si el freno de cadena fuera demasiado sensible, podría activarse al trabajar en condiciones difíciles.

• ¿Me protegerá siempre el freno de cadena contra daños si se produce una reculada?

No. El freno de cadena debe funcionar correctamente para ofrecer protección. El freno de cadena debe activarse también al producirse una reculada para detener la cadena de sierra. Si se encuentra cerca de la espada, es posible que el freno de cadena no tenga tiempo suficiente para detener la cadena de sierra antes de entrar en contacto con usted.



ADVERTENCIA: Solo usted y una técnica de trabajo correcta podrán evitar las reculadas.

Encendido del producto

1. Realice una comprobación del gatillo del acelerador y del bloqueo de dicho gatillo. Consulte *Comprobación del bloqueo del gatillo de alimentación en la página 24*.

- Mueva la protección contra reculadas hacia delante para acoplar el freno de cadena.

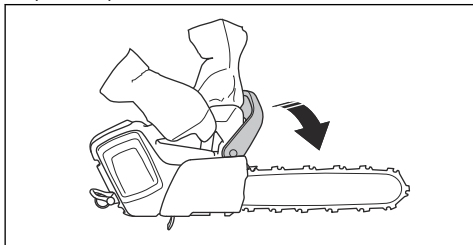

- Coloque la batería en su soporte.

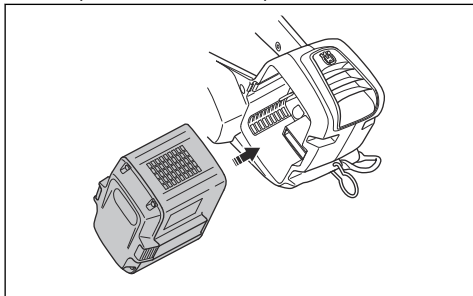

PRECAUCIÓN: Compruebe que la batería está instalada correctamente en su soporte. Si la batería no entra con facilidad al introducirla en el soporte, la posición no es la correcta.

- Presione la parte inferior de la batería hasta que oiga un clic.

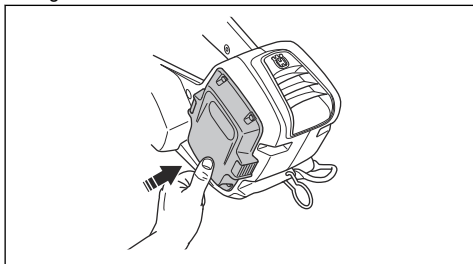

- Mantenga pulsado el botón de encendido/apagado hasta que el display se encienda.



- Mueva la protección contra reculadas hacia atrás para desacoplar el freno de cadena.
- Empuje el bloqueo del gatillo de alimentación hacia delante (A) y hacia abajo (B).

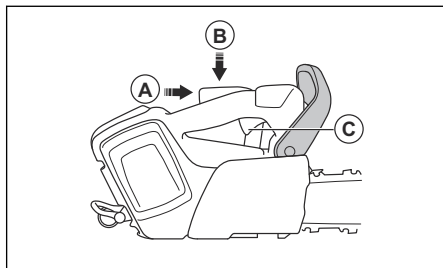

- Aplique potencia con el gatillo de alimentación (C) para poner en marcha el producto.



ADVERTENCIA: Si va a arrancar el producto en un árbol, active el freno de cadena antes de dejar el producto colgar de su correa.

Para usar la función SavE

La función SavE reduce la velocidad de la cadena y la potencia del producto.

- Pulse el botón SavE rápidamente. El LED verde se enciende.
- Pulse de nuevo el botón SavE para desactivar la función. El LED verde se apagará.



Activación y desactivación de la calefacción de las asas (T542i XPG)

El producto tiene asas calefactadas.

- Mantenga pulsado el botón SavE durante un segundo para activar la calefacción de las asas. Se enciende el indicador de calefacción de las asas.



- Mantenga pulsado el botón SavE para desactivar la calefacción de las asas. El indicador de calefacción de las asas se apagará.

Indicador de nivel de aceite

El indicador de nivel de aceite muestra cuándo es el momento de rellenar el aceite para cadena.

- Cuando se encienda el indicador de nivel de aceite, añada aceite para cadena. Consulte *Uso de aceite para cadena correcto en la página 16*.
- Arranque el producto y espere 1-2 minutos. El indicador de nivel de aceite se apagará.



Parada del producto

1. Mantenga pulsado el botón de encendido/apagado hasta que el display se apague.



2. Presione los botones de desenganche de la batería y retire la batería de su soporte para evitar un arranque inesperado.

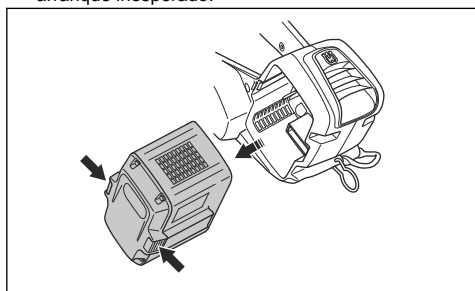

Información general sobre técnica de trabajo

A continuación, le ofrecemos información general sobre cómo usar este producto.



ADVERTENCIA: La información relacionada con la técnica de trabajo en este manual de usuario no se considera una formación adecuada para utilizar este producto para servicio forestal. Este producto está destinado para su uso exclusivo por parte de operarios de servicio forestal con formación especial. Su uso sin la formación apropiada puede provocar lesiones graves. Evite los trabajos para los que no se sienta suficientemente cualificado.

- Cuando se corta con cadena tirante, el corte se efectúa con la parte inferior de la espada. La cadena de sierra tira a través del árbol para cortar. Esta posición permite un control óptimo del producto y de la zona de riesgo de reculada.

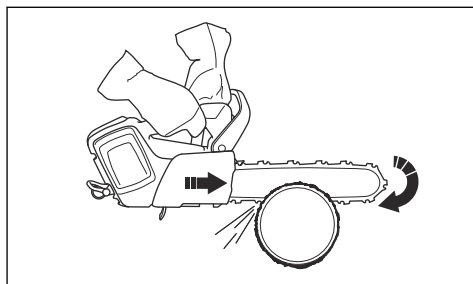

- Cuando se corta con cadena impelente, el corte se efectúa con la parte superior de la espada. La cadena de sierra empujará el producto en la dirección del usuario.

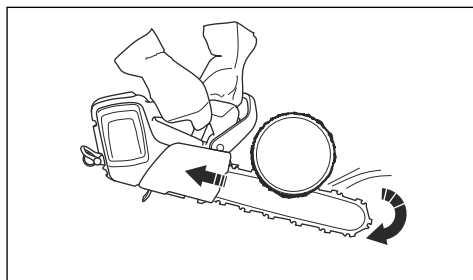

ADVERTENCIA: Tenga cuidado al cortar con cadena impelente. Si la cadena de sierra se atasca en el tronco, la motosierra puede salir despedida hacia usted. Debe evitar esta fuerza, ya que existe el riesgo de que el sector de riesgo de reculada de la espada entre en contacto con el árbol. Si se diera el caso, se produciría una reculada.

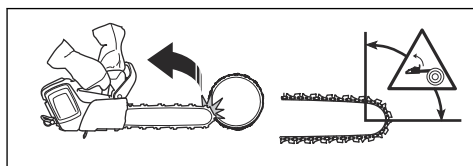

- Acelere al máximo para cortar.
- Suelte el gatillo de alimentación tras cada corte.



PRECAUCIÓN: El motor puede resultar dañado si funciona mucho tiempo a máxima velocidad sin carga. Por ejemplo, si corta sin resistencia alguna sobre la cadena de sierra.

Preparación del producto para su uso en el árbol

Operario de tierra

Como operario de tierra, lleve a cabo los siguientes pasos:

1. Revise el producto.
2. Cargue la batería.
3. Conecte el extremo de una correa de seguridad homologada al ojal de la cuerda.

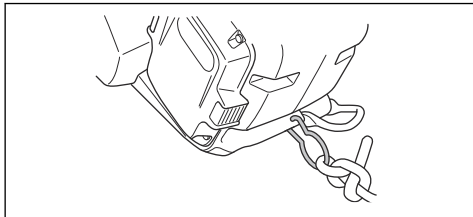

Nota: Una correa de seguridad evita que el producto golpee el suelo si se cae.

4. El otro extremo de la correa de seguridad debe contar con un mosquetón.
5. Encienda el producto.
6. Apague el producto.
7. Active el freno de cadena.
8. Levante el producto hasta llegar al operario que se encuentra en el árbol. Utilice herramientas de elevación.



ADVERTENCIA: Asegúrese de que el producto esté bien fijado antes de levantarlo hasta el operario que se encuentra en el árbol.

Operador en el árbol

Como operador en el árbol, siga las instrucciones siguientes.

1. Antes de soltar la correa de seguridad de la herramienta de elevación, debe asegurar el producto al arnés. Fije el producto al arnés a través del ojal de la correa o la anilla de acero de la correa de seguridad.

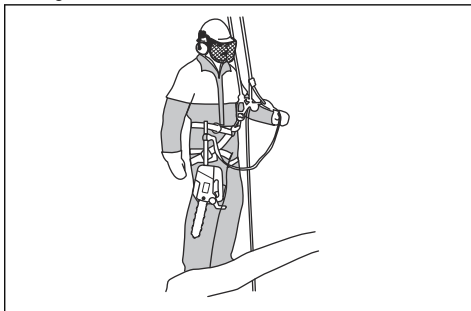

ADVERTENCIA: Fije la correa de seguridad a uno de los puntos de conexión recomendados en el arnés.



ADVERTENCIA: Si utiliza únicamente la correa de seguridad para fijar el producto al arnés, baje el producto totalmente con la correa de seguridad. No suelte el producto cuando se encuentre en altura.

2. Utilice mosquetones homologados para asegurar el extremo libre de la correa de seguridad a uno de los puntos de conexión del arnés. Este es el punto de conexión principal.



PRECAUCIÓN: La correa de seguridad debe fijarse únicamente al ojal de la cuerda.

3. Debe adoptar una posición estable y segura para proceder con el corte.
4. Suelte el producto del punto de conexión secundario, ponga el producto en marcha y proceda con el corte.
5. Accione el freno de cadena en cuanto termine el corte.

Uso del producto en un árbol



ADVERTENCIA: La mayoría de los accidentes se producen cuando el operario no tiene un control absoluto del producto o de la posición de trabajo.

- Adopte una posición de trabajo segura.
- Las secciones horizontales deben cortarse a la altura de la cintura y las secciones verticales, a la altura del plexo solar.
- Sujete el producto con las 2 manos.

- Los pies deben adoptar una posición estable y debe reducir al mínimo la fuerza lateral cuando corte ramas verticales. Sitúe la cuerda de seguridad en un punto de anclaje distinto para evitar fuerzas laterales mayores. También puede utilizar una correa ajustable directamente desde el arnés a un punto de anclaje distinto.

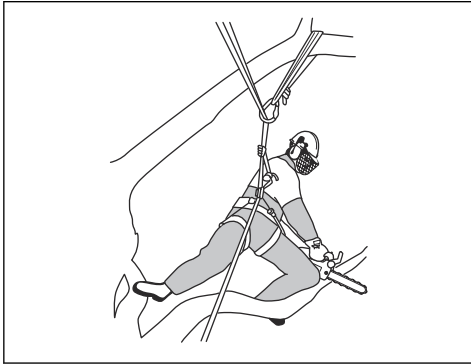

- Utilice un lazo para los pies para lograr una posición de trabajo segura.



- Revise periódicamente el arnés, la correa y las cuerdas.
- Si trepa con el producto, sujételo al punto de anclaje trasero del arnés. El punto de anclaje trasero sirve para evitar que el producto interfiera con las cuerdas de escalada y centra el peso sobre la espalda del operario.

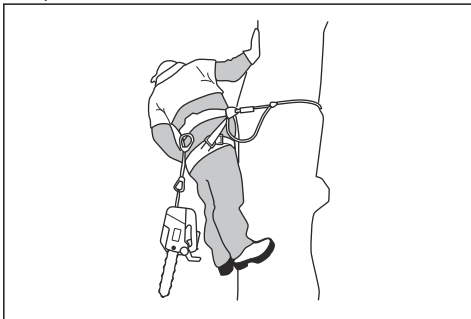

ADVERTENCIA: Debe activar el freno de cadena antes de dejar el producto colgar de su correa.

Liberación de un producto que haya quedado atrapado

1. Pare el producto.
2. Sujete el producto de forma segura en el interior del corte del árbol, hacia el lado del tronco, o en una cuerda de otra herramienta.
3. Extraiga con cuidado la motosierra del corte mientras eleva la rama, si es necesario.



ADVERTENCIA: No intente sacar el producto por la fuerza. Riesgo de lesiones graves.

4. Si es necesario, use una sierra de mano u otra motosierra para liberar el producto. Corte la rama a una distancia mínima de 30 cm (12 pulg) del producto que haya quedado atrapado. Efectúe el corte en el extremo exterior del punto donde ha quedado atrapado el producto.

Mantenimiento

Introducción



ADVERTENCIA: Asegúrese de leer y comprender el capítulo sobre seguridad antes de realizar tareas de mantenimiento en el producto.

Programa de mantenimiento



ADVERTENCIA: Extraiga la batería antes de realizar tareas de mantenimiento.

Nota: Husqvarna recomienda utilizar un producto de limpieza especial. Póngase en contacto con su distribuidor Husqvarna para obtener más información.

A continuación incluimos una lista con los pasos de mantenimiento que hay que efectuar en el producto. Además de las operaciones especificadas en el programa de mantenimiento, lleve el producto a un taller de servicio Husqvarna regularmente. Para obtener información sobre los intervalos de mantenimiento, póngase en contacto con su taller de servicio Husqvarna.

Mantenimiento	Antes del uso	Semanal	Mensualmente
Limpie las piezas externas del producto y todas las zonas situadas detrás de la cubierta del embrague. Utilice un paño húmedo y el producto de limpieza Husqvarna recomendado.	X		
Limpie la toma de aire y su tapa. Utilice un cepillo suave o los productos de limpieza Husqvarna recomendados. Consulte <i>Limpieza del sistema de refrigeración en la página 25</i> para obtener instrucciones.	X		
Asegúrese de que el freno de cadena funcione correctamente. Consulte <i>Comprobación del efecto de frenado en la página 24</i> para obtener instrucciones.	X		
Compruebe que el interruptor de encendido/apagado funcione correctamente. Consulte <i>Comprobación de las funciones de la interfaz de usuario en la página 25</i> para obtener instrucciones.	X		
Asegúrese de que el gatillo de alimentación y el bloqueo de dicho gatillo funcionen correctamente y de forma segura. Consulte <i>Comprobación del bloqueo del gatillo de alimentación en la página 24</i> para obtener instrucciones.	X		
Revise el captor de cadena para determinar si ha sufrido daños. Consulte <i>Comprobación del captor de cadena en la página 25</i> para obtener instrucciones. Proceda a la sustitución si es necesario.	X		
Limpie la espada. Limpie la ranura de la espada y asegúrese de que el orificio de lubricación de la espada no esté obstruido. Dé la vuelta a la espada para que se desgaste de manera uniforme. Consulte <i>Comprobación de la espada en la página 30</i> para obtener instrucciones.	X		
Compruebe la bomba de aceite. Asegúrese de que la espada y la cadena de sierra tengan suficiente aceite. Consulte <i>Ajuste del flujo de aceite para cadena en la página 31</i> para obtener instrucciones.	X		
Examine la cadena de sierra en busca de desgaste o grietas. Consulte <i>Inspección del equipo de corte en la página 30</i> para obtener instrucciones.	X		
Afile la cadena de sierra. Utilice la lima y la galga de afilado Husqvarna recomendadas. Consulte <i>Para afilar la cadena de sierra en la página 26</i> para obtener instrucciones.	X		
Ajuste la tensión de la cadena de sierra. Consulte <i>Ajuste de la tensión de la cadena de sierra en la página 28</i> para obtener instrucciones.	X		
Asegúrese de que los tornillos y las tuercas exteriores estén bien apretados.		X	

Mantenimiento	Antes del uso	Semanal	Mensualmente
Compruebe si la espada presenta daños o grietas. Revise el cabezal de rueda de la espada. Pula la espada. Lime las rebabas de los bordes de la espada. Utilice una lima plana. Consulte <i>Comprobación de la espada en la página 30</i> para obtener instrucciones.		X	
Compruebe si el piñón de arrastre de la cadena presenta desgaste o daños. Consulte <i>Comprobación del piñón de puntera en la página 30</i> para obtener instrucciones. Proceda a la sustitución si es necesario.		X	
Compruebe la batería en busca de daños. Asegúrese de que los botones de liberación de la batería funcionen correctamente y fijen la batería en el producto.		X	
Engrase el cojinete del tambor del embrague. Utilice grasa para cojinetes de alta calidad.		X	
Limpie el depósito de aceite de la cadena. Utilice un paño que no suelte pelusa.			X
Revise el filtro del aceite de la cadena. Asegúrese de que el filtro de aceite para cadena no esté obstruido y de que se puede mover libremente en el depósito de aceite.			X
Vacíe el depósito de aceite para cadena. Llene el depósito de aceite para cadena con aceite nuevo. Para obtener una mejor protección, se recomienda usar aceite para cadena Husqvarna. Consulte <i>Uso de aceite para cadena correcto en la página 16</i> para obtener instrucciones.			X
Compruebe si el embrague, el muelle del embrague, el tambor del embrague o el cojinete del tambor del embrague presentan daños o desgaste. Compruebe que los muelles del embrague estén intactos.			X
Limpie el soporte de la batería, el conector y las ranuras de refrigeración. Utilice un cepillo suave. Compruebe el conector y el soporte de la batería. Asegúrese de que las superficies de metal no estén dañadas. Consulte <i>Comprobación de la batería y de su soporte en la página 25</i> para obtener instrucciones.			X
Limpie la batería, los conectores y las ranuras de refrigeración. Utilice un cepillo suave. Compruebe los conectores de la batería. Asegúrese de que las superficies de metal no estén dañadas. Consulte <i>Comprobación de la batería y de su soporte en la página 25</i> para obtener instrucciones.			X
Limpie el cargador de la batería, los conectores y las ranuras de refrigeración. Utilice un cepillo suave. Compruebe los conectores del cargador de batería. Asegúrese de que las superficies de metal no estén dañadas.			X
Compruebe que la cinta de freno no presente daños ni desgaste. Consulte <i>Comprobación de la cinta de freno en la página 24</i> . Si es necesario, póngase en contacto con un taller de servicio Husqvarna para que realice la sustitución.			X
Sustituya el piñón de arrastre de la cadena. Consulte <i>Comprobación del piñón de puntera en la página 30</i> para obtener instrucciones.			X

Mantenimiento y comprobaciones de los dispositivos de seguridad del producto

Comprobación de la cinta de freno

1. Limpie el freno de cadena y el tambor de freno de serrín, resina y suciedad con un cepillo. La suciedad y el desgaste perjudican la función de frenado.

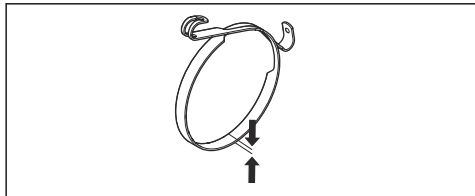

2. Realice una comprobación de la cinta de freno. La cinta de freno debe tener un mínimo de 0,6 mm (0,024 pulg.) de grosor en el punto más desgastado. Para la sustitución, póngase en contacto con un taller de servicio Husqvarna.

Comprobación de la protección contra reculadas

Revise de manera periódica la protección contra reculadas.

1. Asegúrese de que la protección contra reculadas no presente daños, como grietas.

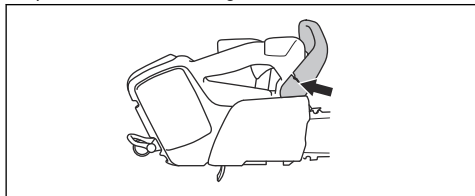

2. Asegúrese de que la protección contra reculadas se mueva con facilidad y que está fijada de forma segura al producto.

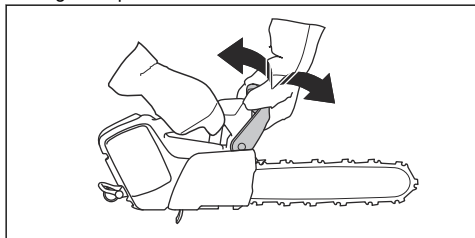

Comprobación del efecto de frenado

1. Mantenga pulsado el botón de encendido/apagado para encender el producto.



ADVERTENCIA: Tenga cuidado de que la cadena de sierra no entre en contacto con el suelo ni ningún otro objeto.

2. Sujete firmemente el producto. Sujete las asas con las manos.

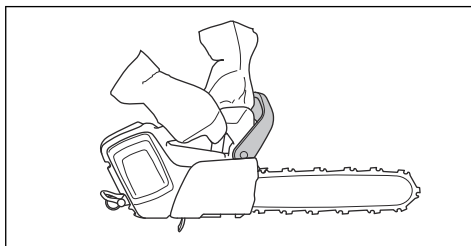

3. Acelere al máximo e incline la muñeca izquierda hacia delante para activar el freno de cadena.
4. Asegúrese de que la cadena de sierra se detiene.

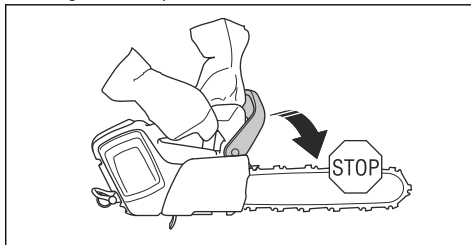

ADVERTENCIA: No suelte el asa delantera.

Comprobación del bloqueo del gatillo de alimentación

1. Compruebe que el gatillo de alimentación y el bloqueo de dicho gatillo se muevan sin problemas y de que el muelle de retorno funcione correctamente.

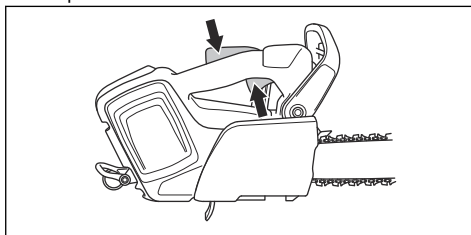

- Empuje el bloqueo del gatillo de alimentación hacia delante (A) y hacia abajo (B). Sujete el bloqueo del gatillo de alimentación contra el asa y asegúrese de que vuelva a su posición inicial al soltarlo.

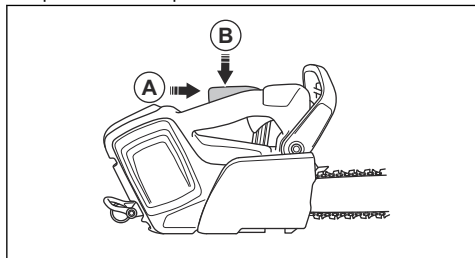

- Asegúrese de que el gatillo de alimentación se bloquee en la posición de ralentí cuando el bloqueo se suelta.

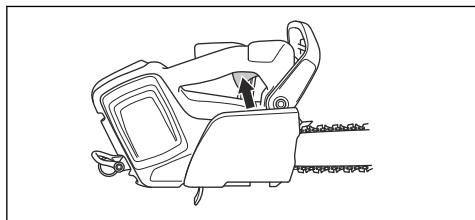

- Ponga en marcha el producto y acelere al máximo.
- Suelte el gatillo de alimentación y compruebe que la cadena de sierra se para y permanece inmóvil.



ADVERTENCIA: Si la cadena gira cuando el gatillo de alimentación está en posición de ralentí, póngase en contacto con su taller de servicio.

Comprobación del captor de cadena

- Asegúrese de que no haya daños en el captor de cadena.
- Asegúrese de que el captor de cadena se encuentre estable y montado en el cuerpo del producto.

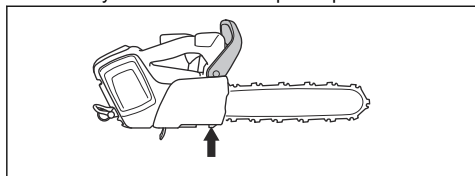

Comprobación de las funciones de la interfaz de usuario

- Mantenga pulsado el botón de encendido/apagado para encender el producto.
- Mantenga pulsado el botón de encendido/apagado para apagar el producto.

- Asegúrese de que el producto se detiene inmediatamente y el display se apaga.



Comprobación de la batería y de su soporte

- Limpie la batería y su soporte con un cepillo de cerdas suaves.
- Limpie las ranuras de refrigeración y los conectores de la batería.

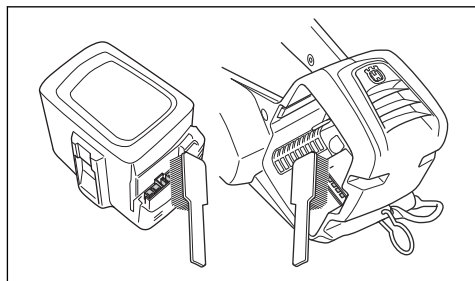

- Asegúrese de que la batería no presente fisuras ni desperfectos.

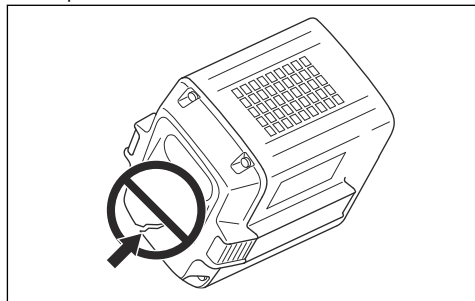

Comprobación del cargador de batería

- Asegúrese de que el cargador de batería y el cable de alimentación no estén dañados. Compruebe si hay grietas u otros daños.

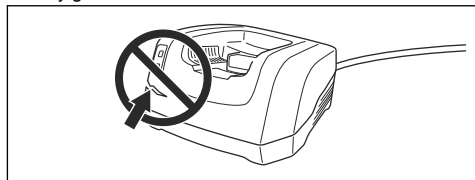

Limpieza del sistema de refrigeración

El sistema de refrigeración ayuda a reducir la temperatura del motor. El sistema de refrigeración

incluye una toma de aire en el lado izquierdo del producto y un ventilador en el motor.

1. Limpie el sistema de refrigeración con un cepillo una vez a la semana o con más frecuencia si es necesario.

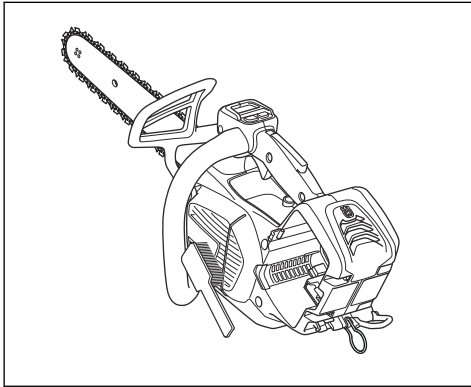

2. Asegúrese de que el sistema de refrigeración no esté dañado ni obstruido.



PRECAUCIÓN: Un sistema de refrigeración sucio u obstruido puede dar lugar a que el producto se caliente demasiado. Esto provoca daños en el producto.

Para afilar la cadena de sierra

Información sobre la espada y la cadena de sierra



ADVERTENCIA: Use guantes protectores cuando manipule la cadena de sierra o realice tareas de mantenimiento en ella. La cadena de sierra puede causar lesiones, aunque no se mueva.

Si la espada o la cadena de sierra se desgastan o presentan algún tipo de desperfecto, cámbielas por una combinación de espada y cadena de sierra recomendada por Husqvarna. Esto es necesario para conservar los niveles de seguridad del producto. Consulte *Accesorios en la página 35* para ver una lista de combinaciones recomendadas de espada y cadena de repuesto.

- Longitud de la espada, pulg/cm. La información sobre la longitud de la espada suele encontrarse en la parte posterior de la espada.

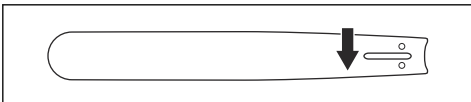

- Número de dientes en el cabezal de rueda (T).

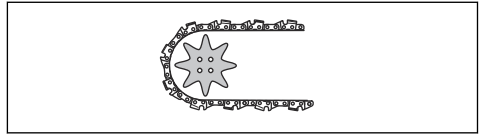

- Paso de cadena, pulg. La distancia entre los eslabones de arrastre de la cadena de sierra debe corresponderse con la distancia de los dientes del cabezal de rueda de la espada y del piñón de arrastre.

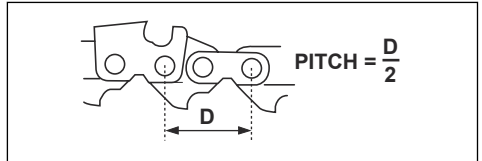

- Número de eslabones de arrastre (unidades). El número de eslabones de arrastre se determina según el tipo de espada.

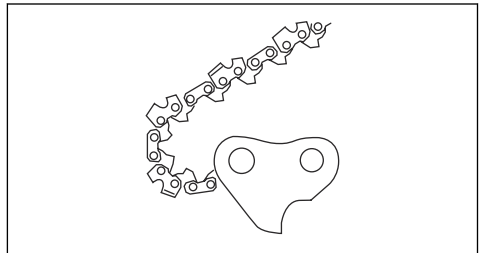

- Ancho de la guía de la espada, pulg/mm. El ancho de la guía de la espada debe ser idéntico al ancho de los eslabones de arrastre de la cadena.

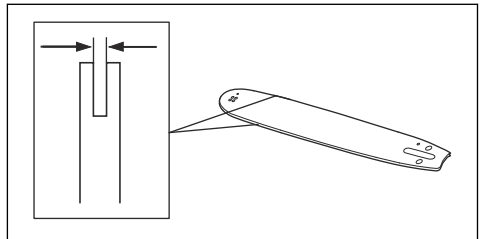

- Orificio para aceite de cadena y orificio para pasador tensor de cadena. La espada debe corresponderse con el producto.

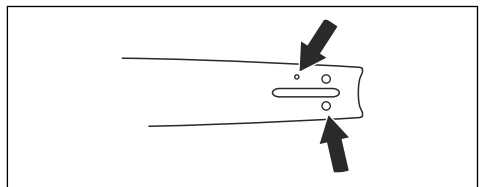

- Ancho del eslabón de arrastre, mm/pulg.

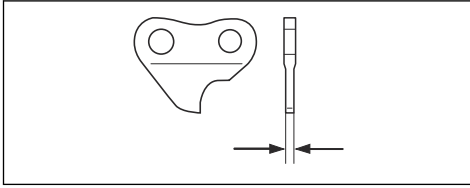

Información general sobre cómo afilar los eslabones de corte

No corte con una cadena de sierra roma. Si la cadena de sierra no está afilada, tendrá que ejercer una presión superior para que la espada avance por la madera, lo que supondrá un esfuerzo innecesario para el motor. Con una cadena de sierra roma, se corre el riesgo de acortar la vida útil de la motosierra. Si la cadena de sierra está muy roma, en lugar de virutas se generará serrín fino.

Una cadena de sierra afilada avanza por la madera con facilidad y genera virutas largas y gruesas.

El diente de corte (A) y el calibre de profundidad (B) constituyen juntos el componente de corte de la cadena de sierra: el eslabón de corte. La diferencia de altura entre los dos indica la profundidad de corte (ajuste de calibre de profundidad).

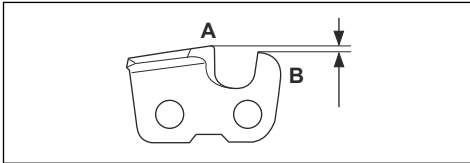

Cuando afile un eslabón de corte, piense en lo siguiente:

- Ángulo de afilado.

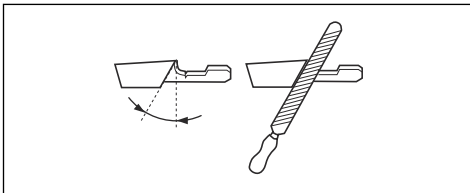

- Ángulo de corte.

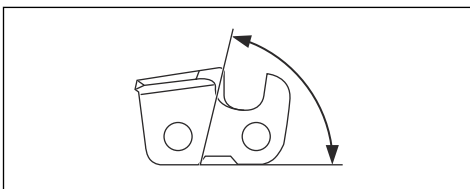

- Posición de la lima.

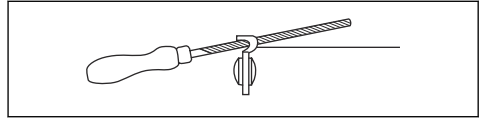

- Diámetro de la lima redonda.

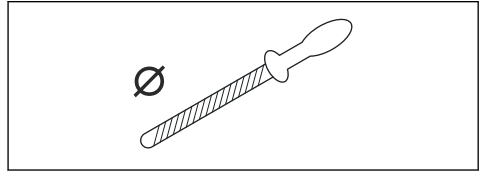

No es nada fácil afilar correctamente una cadena de sierra sin el equipo adecuado. Utilice el calibrador de afilado Husqvarna recomendado. De esta forma, conseguirá maximizar el rendimiento de corte y minimizar el riesgo de reculada.



ADVERTENCIA: La violencia de la reculada aumenta considerablemente si no se respetan las instrucciones relativas al afilado.

Nota: Consulte *Accesorios en la página 35* para obtener información sobre el afilado de la cadena de sierra.

Afilado de los eslabones de corte

1. Utilice una lima redonda y un calibrador de afilado para afilar los dientes de corte.

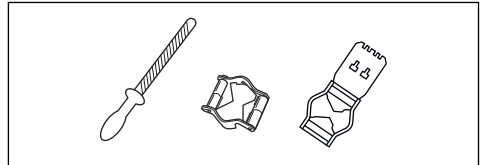

Nota: Consulte *Accesorios en la página 35* para obtener información sobre la lima y el calibrador que Husqvarna recomienda para su cadena de sierra.

2. Coloque correctamente el calibrador de afilado en el eslabón de corte. Consulte las instrucciones facilitadas con el calibrador de afilado.

- Mueva la lima desde el interior de los dientes de corte hacia fuera. Reduzca la presión al tirar de la lima.

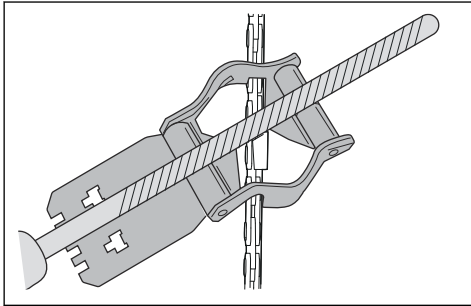

- Afile un lado de todos los dientes de corte.
- Dé la vuelta al producto y afile el otro lado.
- Asegúrese de que todos los dientes de corte tengan la misma longitud.

Información general acerca de cómo regular el ajuste de calibre de profundidad

El ajuste de calibre de profundidad (C) disminuye al afilar los dientes de corte (A). Para conservar un rendimiento de corte máximo, debe afilar el calibre de profundidad (B) para obtener el ajuste de calibre de profundidad recomendado. Consulte *Accesorios en la página 35* para obtener instrucciones sobre cómo obtener el ajuste adecuado de calibre de profundidad para la cadena de sierra.

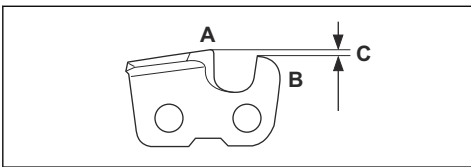

ADVERTENCIA: Un ajuste de calibre de profundidad excesivo aumenta el riesgo de reculada.

Ajuste del calibre de profundidad

Antes de regular el calibre de profundidad o de afilar los eslabones de corte, consulte *Afilado de los eslabones de corte en la página 27* para obtener instrucciones. Recomendamos regular el ajuste de calibre de profundidad después de tres afilados de la cadena de sierra.

Recomendamos utilizar nuestro calibre de profundidad para obtener el ajuste de calibre de profundidad y el ángulo del calibre de profundidad correctos.

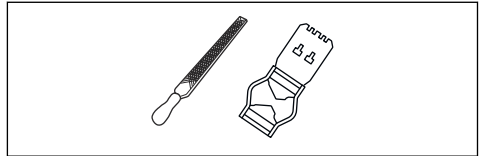

- Utilice una lima plana y un calibre de profundidad para ajustar el calibre de profundidad. Utilice solamente el calibre de profundidad Husqvarna recomendado para obtener el ajuste de calibre de profundidad y el ángulo del calibre de profundidad adecuados.
- Ponga el calibre de profundidad por encima de la cadena de sierra.

Nota: Consulte el embalaje del calibre de profundidad para obtener más información sobre cómo utilizar la herramienta.

- Utilice la lima plana para eliminar la parte del calibre de profundidad que sobresalga del calibre de profundidad.

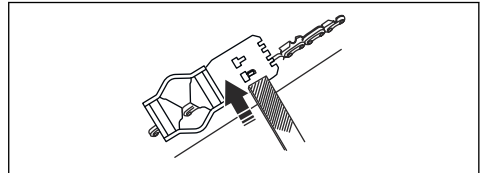

Ajuste de la tensión de la cadena de sierra



ADVERTENCIA: Una cadena de sierra sin la tensión correcta podría soltarse de la espada y causar lesiones graves o la muerte.

Una cadena de sierra se destensa con el uso. Ajuste la cadena de sierra con regularidad.

- Afloje las tuercas de la espada que sujetan la cubierta del piñón de arrastre y el freno de cadena. Utilice la llave combinada.

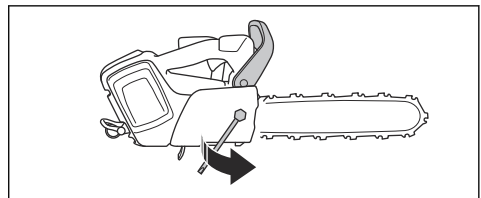

- Levante la parte delantera de la espada y gire el tornillo de tensado de la cadena. Utilice la llave combinada.

3. Apriete la cadena de sierra hasta que quede apretada contra la espada.

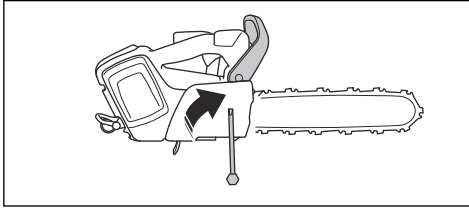

4. Apriete la tuerca de la espada con la llave fija y levante la parte delantera de la espada al mismo tiempo.

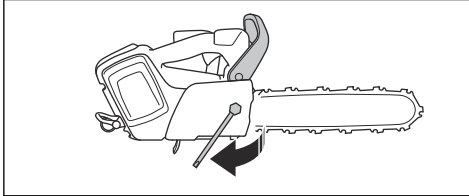

5. Asegúrese de que puede girar la cadena de sierra libremente con la mano y que esta no cuelga de la espada.

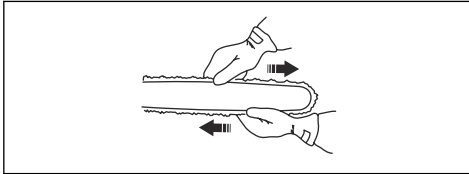

Nota: Consulte *Descripción del producto en la página 2* para conocer la posición del tornillo de tensado de la cadena en su producto.

Para comprobar la lubricación de la cadena de sierra

Compruebe la lubricación de la cadena de sierra tras tres cargas de la batería.

1. Arranque el producto y déjelo funcionar a máxima velocidad. Sujete la espada aproximadamente a 20 cm (8 pulg) por encima de una superficie de color claro.

2. Si la lubricación de la cadena de sierra es adecuada, podrá ver una línea de aceite bien definida en la superficie antes de 1 minuto.



3. Si la lubricación de la cadena de sierra no es adecuada, efectúe las comprobaciones siguientes.

- a) Compruebe el canal de aceite de la espada para asegurarse de que no esté obstruido. Límpielo si es necesario.

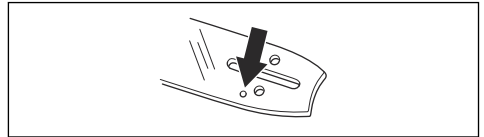

- b) Compruebe la ranura en el borde de la espada para asegurarse de que esté limpia. Límpielo si es necesario.

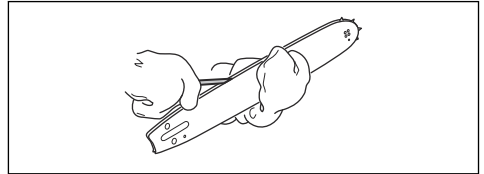

- c) Asegúrese de que el cabezal de rueda de la espada gire con facilidad y que su orificio de lubricación no esté obstruido. Limpie y lubrique si es necesario.



4. Si la lubricación de la cadena de sierra sigue sin ser adecuada tras llevar a cabo los procedimientos anteriores, acuda a su distribuidor.

Comprobación del piñón de puntera

El tambor de embrague tiene un piñón de puntera que se puede sustituir.

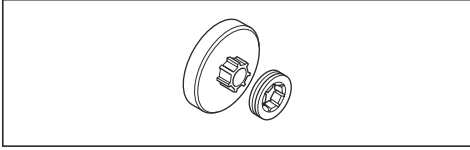

- Asegúrese de que el piñón de puntera no esté desgastado. Si el piñón de puntera está desgastado, hable con su taller de servicio Husqvarna local.

Lubricación del cojinete de agujas

1. Mueva la protección contra reculadas hacia atrás para desacoplar el freno de cadena.
2. Afloje las tuercas de la espada y retire la cubierta del embrague.

Nota: Algunos modelos cuentan solo con una tuerca de espada.

3. Coloque el producto sobre una superficie estable con el tambor de embrague hacia arriba.
4. Lubrique el cojinete de agujas con una pistola de engrase Husqvarna. Para el relleno de grasa, utilice una grasa para cojinetes de alta calidad.

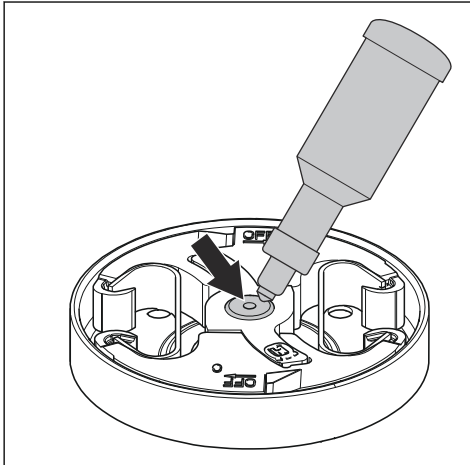

Inspección del equipo de corte

1. Asegúrese de que no haya grietas en los remaches y eslabones, y que no haya ningún remache flojo. Proceda a la sustitución si es necesario.

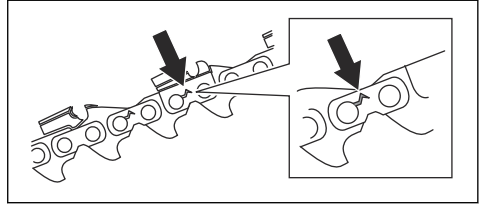

2. Asegúrese de que la cadena de sierra se doble con facilidad. Sustituya la cadena de sierra si está rígida.
3. Compare la cadena de sierra con una cadena de sierra nueva para determinar si los remaches y eslabones están desgastados.
4. Cambie la cadena de sierra si la parte más larga del diente de corte tiene un tamaño inferior a 4 mm (0,16 pulg). Asimismo, cambie la cadena de sierra si presenta grietas en los eslabones de corte.

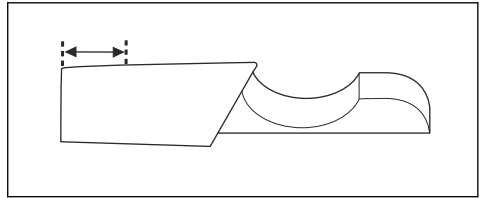

Comprobación de la espada

1. Asegúrese de que el canal de aceite no esté obstruido. Si es necesario, proceda con su limpieza.

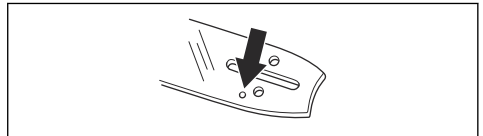

2. Compruebe si se han formado rebabas en los lados de la espada. Lime las rebabas.

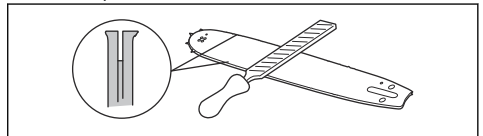

3. Limpie la ranura de la espada.

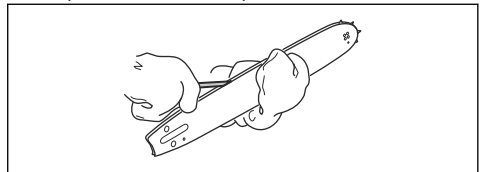

4. Examine si la ranura de la espada presenta indicios de desgaste. Cambie la espada si es necesario.

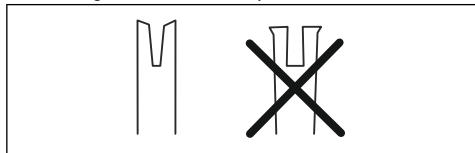

5. Examine si la punta de la espada está en mal estado o muy desgastada.

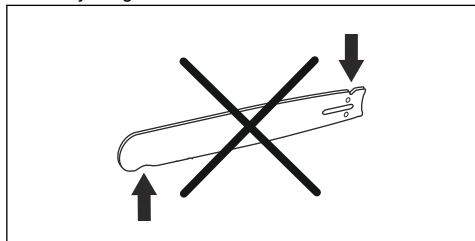

6. Asegúrese de que el cabezal de rueda de la espada gire con facilidad y que su orificio de lubricación no esté obstruido. Limpie y lubrique si es necesario.

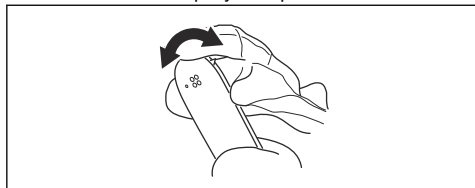

7. Gire la espada todos los días para prolongar su vida útil.

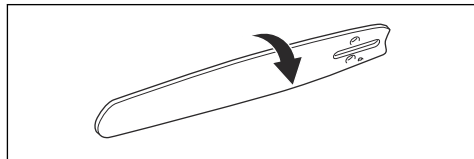

Ajuste del flujo de aceite para cadena



ADVERTENCIA: Detenga el motor antes de realizar ajustes en la bomba de aceite.

- Gire el tornillo de ajuste de la bomba de aceite. Utilice un destornillador o una llave combinada.

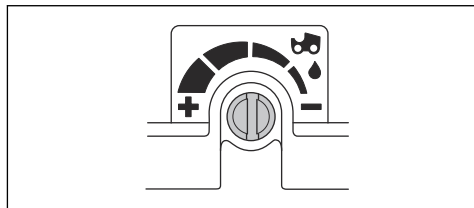

- Para aumentar el flujo de aceite, gire el tornillo de ajuste hacia la izquierda.
- Para reducir el flujo de aceite, gire el tornillo de ajuste hacia la derecha.

Resolución de problemas

Interfaz de usuario

Display LED	Posibles errores	Solución posible
El indicador de advertencia parpadea.	El freno de cadena está activado.	Desactive el freno de cadena.
	Desviación de la temperatura.	Deje que el producto se enfríe.
	Sobrecarga. La cadena de sierra no se puede mover.	Suelte la cadena de sierra.
	Se han pulsado al mismo tiempo el botón de encendido/apagado y el gatillo de alimentación.	Suelte el gatillo de alimentación para activar el producto.
El indicador de calefacción de las asas y el indicador de advertencia parpadean cuando se pulsa el botón SavE para activar la función de calefacción de las asas.	Error de la función de calefacción de las asas.	Apague el producto. Encienda el producto. Si la calefacción de las asas sigue sin funcionar, póngase en contacto con su taller de servicio Husqvarna.
LED verde de activación parpadeando.	Tensión de la batería baja.	Cargue la batería.

Display LED	Posibles errores	Solución posible
El indicador de advertencia está encendido.	Servicio.	Acuda a un taller de servicio Husqvarna.

Batería

40-B140X, 40-B220X, 40-B330X ¹		
Síntomas	Causa	Acción
El indicador de error de la batería parpadea.	La batería está descargada.	Cargue la batería.
	Carga de trabajo elevada y temperatura de la batería muy baja.	Haga que la batería se caliente. Por ejemplo, colóquela en un lugar resguardado o trabaje a baja velocidad hasta que la batería esté caliente.
	La batería no funciona. El rango de funcionamiento de la batería está en su límite.	Extraiga la batería del producto. Deje reposar la batería y, a continuación, pulse el botón del indicador de la batería.
El indicador de temperatura de la batería está encendido.	La batería está demasiado fría o demasiado caliente para utilizarla.	Mantenga la batería a una temperatura ambiente entre -10 °C y 40 °C (14 °F y 104 °F). Cuando la batería alcance la temperatura adecuada, podrá usarse de nuevo.
El indicador de temperatura de la batería parpadea.	La batería está cerca del límite de temperatura.	Reduzca la velocidad o la carga de trabajo. Mantenga la batería a la temperatura recomendada de entre +10 °C y +30 °C (50 °F y 86 °F) para un rendimiento óptimo.
El indicador de temperatura de la batería está encendido mientras la batería está en el cargador.	Desviación de la temperatura; la batería está demasiado fría o demasiado caliente para cargarla.	Deje que la batería se enfríe o llévela a un lugar resguardado para que se caliente. Cuando la batería alcance la temperatura adecuada, podrá cargarse de nuevo. Asegúrese de usar el cargador con una temperatura ambiente de entre 5 °C y 40 °C (41 °F y 104 °F). Proteja el cargador de batería de la luz del sol. Si el problema persiste, póngase en contacto con su distribuidor.
El indicador de error de la batería se enciende.	La batería tiene un error crítico.	Póngase en contacto con su distribuidor.

¹ La resolución de problemas puede variar dependiendo del modelo de batería. Consulte el manual de usuario de la batería para obtener más información sobre su uso. Utilice únicamente baterías aprobadas por Husqvarna.

Cargador de batería

40-C500X, 40-C750X ²		
Síntomas	Posibles errores	Procedimiento posible
<p>El indicador de carga del cargador está encendido en amarillo.</p> <p>El indicador de error de la batería parpadea o el indicador de temperatura de la batería está encendido.</p>	<p>Desviación de la temperatura; la batería está demasiado fría o demasiado caliente para utilizarla o cargarla.</p>	<p>Si la batería está demasiado caliente, manténgala conectada al cargador. El ventilador del cargador reducirá la temperatura de la batería. Cuando la batería tenga la temperatura recomendada, la carga se iniciará automáticamente.</p> <p>Si la batería está demasiado fría, llévala a un lugar resguardado del frío. Cuando la batería alcance la temperatura recomendada, continúe con la carga.</p> <p>Respete el intervalo de temperaturas de funcionamiento; consulte el manual de usuario del cargador de la batería. Proteja el cargador de batería de la luz del sol. Si el problema persiste, póngase en contacto con su distribuidor.</p>
<p>El indicador de carga del cargador está encendido en amarillo.</p> <p>El indicador de error de la batería está encendido.</p>	<p>La batería tiene un error crítico.</p>	<p>Póngase en contacto con su distribuidor.</p>
<p>El indicador de carga del cargador está encendido en rojo.</p>	<p>El cargador tiene un error crítico.</p>	<p>Póngase en contacto con su distribuidor.</p>

Transporte, almacenamiento y eliminación

Transporte y almacenamiento

- Las baterías de iones de litio incluidas cumplen los requisitos de la normativa sobre mercancías peligrosas.
- Siga el requisito especial indicado en el paquete y en las etiquetas para el transporte comercial, incluso por terceros y agentes de transporte.
- Hable con alguien con formación especial en materiales peligrosos antes de enviar el producto. Respete todas las normativas nacionales aplicables.
- Cubra con cinta los contactos abiertos cuando ponga la batería en un paquete. Embale bien la batería en el paquete para evitar que se mueva.
- Extraiga la batería si va a guardar o transportar el producto.
- Coloque la batería y el cargador en un lugar seco y protegido de la humedad y las heladas.
- No almacene la batería en lugares donde pueda generarse electricidad estática. No guarde la batería en una caja metálica.
- Guarde la batería a una temperatura de entre 5 °C (41 °F) y 25 °C (77 °F), y protegida de la luz directa del sol.
- Guarde el cargador de batería a una temperatura de entre 5 °C y 45 °C (41 °F y 113 °F), y protegido de la luz directa del sol.
- Utilice el cargador de batería solo cuando la temperatura ambiente oscile entre 5 °C (41 °F) y 40 °C (104 °F).
- Cargue la batería entre el 30 % y el 50 % antes de guardarla durante periodos de tiempo prolongados.
- Guarde el cargador de batería en un espacio cerrado y seco.
- Cuando guarde la batería, manténgala alejada del cargador. No permita que los niños ni otras personas no autorizadas toquen el equipo. Guarde el equipo en un lugar que pueda cerrarse con llave.
- Limpie el producto y realice un mantenimiento completo antes de guardarlo durante un periodo de tiempo prolongado.

² La resolución de problemas puede variar dependiendo del modelo de cargador de batería. Consulte el manual de usuario del cargador de batería para obtener más información sobre su uso. Utilice únicamente cargadores de batería aprobados por Husqvarna.

- Utilice la protección de transporte del producto para evitar lesiones o daños en el producto durante el transporte y almacenamiento.
- Fije el producto firmemente durante el transporte.

Consulte a las autoridades locales, el servicio de recogida de residuos domésticos o a su distribuidor para obtener más información.



Nota: El símbolo aparece en el producto o el paquete del producto.

Desecho de la batería, el cargador y el producto

El siguiente símbolo significa que el producto no puede desecharse con los residuos domésticos. Reciclelos en un centro de reciclaje para equipos eléctricos y electrónicos. Esto ayudará a evitar daños al medioambiente y a las personas.

Datos técnicos

Datos técnicos

	T542i XP	T542i XPG
Motor		
Tipo	BLDC (sin escobillas) 36 V	BLDC (sin escobillas) 36 V
Características		
Modo de bajo consumo	SavE	SavE
Sistema de lubricación		
Tipo de bomba de aceite	Ajustable	Ajustable
Capacidad del depósito de aceite, l/cm ³	0,18/180	0,18/180
Peso		
Motosierra sin batería, espada ni cadena de sierra, y con el depósito de aceite para cadena vacío, kg	2,9	3,0
Nivel de protección contra el agua		
IPX4	Sí	Sí
Emisiones de ruido ³		
Nivel de potencia acústica medida, dB(A)	102	102
Nivel de potencia acústica garantizado L _{WA} dB(A)	104	104
Niveles acústicos ⁴		
Nivel de presión sonora equivalente en el oído del usuario, dB(A)	91	91

³ Emisiones sonoras en el entorno medidas como potencia acústica (L_{WA}) según la directiva 2000/14/CE.

⁴ El nivel de presión sonora equivalente, según la norma ISO 22868:2011, se calcula como la suma de energía, ponderada en el tiempo, de los niveles de presión sonora en diferentes condiciones de trabajo. La dispersión estadística habitual del nivel de presión sonora equivalente tiene una desviación típica de 1 dB (A).

	T542i XP	T542i XPG
Niveles de vibración⁵		
Asa delantera, m/s ²	4,7	4,7
Asa trasera, m/s ²	4,1	4,1
Cadena de sierra/espada		
Longitudes de espada recomendadas, pulg./cm	12-16/30-40	12-16/30-40
Longitud efectiva de corte, pulg/cm	11-15/28-38	11-15/28-38
Tipo de piñón de arrastre/número de dientes	SM7: 0,325"/7	SM7: 0,325"/7
Velocidad máxima de la cadena/(savE), m/s	24 (18)	24 (18)
Transmisión de datos por radiofrecuencia para Bluetooth®		
Banda de frecuencias, GHz	2,4-2,4835	2,4-2,4835
Potencia de salida, dBm máx. 0	0	0

Accesorios

Combinaciones de espada y cadena de sierra

Los siguientes equipos de corte están homologados para la Husqvarna T542i XP®, T542i XP® G.

Espada				Cadena de sierra		
Longitud, pulg.	Paso de cadena, pulg	Galga, mm	Radio máx. de la punta	Tipo	Longitud, eslabones de arrastre (n.º)	Baja reculada
12	0,325 mini	1,1	8T	Husqvarna SP21G	51	Sí
14					59	
16					64	







Equipo de afilado y ángulos de afilado

Con el calibrador de afilado Husqvarna obtendrá los ángulos de afilado correctos. Le recomendamos utilizar siempre un calibrador de afilado Husqvarna para

restablecer el filo de la cadena de sierra. En la tabla siguiente se indican las referencias.

Si desconoce la cadena de sierra que tiene montada en el producto, acuda a su distribuidor.

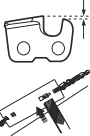
⁵ Nivel de vibración conforme a EN 62841-4-1. Los datos referidos del nivel de vibración tienen una dispersión estadística habitual (desviación típica) de 1 m/s². Lecturas de vibración cuando la máquina está equipada con una longitud de espada y un tipo de cadena recomendados. Si la máquina está equipada con una espada de diferente longitud, el nivel de vibración puede variar aproximadamente $\pm 1,5$ m/s².

							
SP21G	5/32 pulg./ 4,0 mm	60°	30°	0°	0,025 pulg./ 0,65 mm	5950046-01	5950047-01

Baterías homologadas para el producto

Nota: Para obtener el máximo rendimiento del equipo de corte, Husqvarna recomienda utilizar una de las baterías aprobadas que se indican a continuación. Es

posible utilizar otras baterías, pero el rendimiento del equipo de corte disminuye.

Batería	BLi200X	BLi300	40-B220X	40-B330X
Tipo	Ion-litio	Ion-litio	Ion-litio	Ion-litio
Capacidad de la batería, Ah	5,2	9,4	6,0	9,0
Tensión nominal, V	36	36	36	36
Peso, kg/lb	1,4/3,0	2,0/4,0	1,4/3,0	1,9/4,3

Cargadores de batería homologados

Cargador de batería	QC500	40-C750X
Tensión de entrada, V	100-240	100-240
Frecuencia, Hz	50-60	50-60
Potencia, W	500	750

Declaración de conformidad

Declaración de conformidad CE

Nosotros, **Husqvarna AB**, SE-561 82 Huskvarna (Suecia), tel. +46-36-146500, declaramos bajo nuestra exclusiva responsabilidad que el producto:

Descripción	Motosierra a batería para servicio forestal
Marca	Husqvarna
Tipo/Modelo	T542i XP®, T542i XP® G
Identificación	Números de serie a partir del año 2023

Cumple las siguientes directivas y normas de la UE:

Norma	Descripción
2006/42/CE	"relativa a las máquinas"
2014/30/EMC	"relativa a la compatibilidad electromagnética"
2011/65/UE	"relativa a la restricción de utilización de sustancias peligrosas"
2000/14/CE	"relativa a las emisiones sonoras en el entorno"
2014/53/UE	"relativa a equipos de radio"

Y que se aplican las especificaciones técnicas o los estándares siguientes: EN 62841-1:2015/A11:2022 (IEC 62841-1:2014), EN ISO 11681-2:2011+A1:2017, EN ISO 12100:2010, EN 61000-6-3:2007+A1:2011+AC:2012, EN 61000-6-1:2007, EN IEC 63000:2018.

Para los productos con funcionalidad Bluetooth®, también se aplican: ETSI EN 301 489-1 v.1.9.2, ETSI EN 301 489-17 v.3.2.4, ETSI EN 300 328 v.2.2.2.

Números de certificado: 0404/23/2585.

Organismo notificado: 0404, SMP Svensk Maskinprovning AB, Box 4053, SE-904 03 Umeå, Sweden, ha efectuado el examen de tipo CE conforme a la directiva relativa a las máquinas (2006/42/CE), artículo 12, cláusula 3b.

SMP Svensk Maskinprovning AB ha comprobado también la conformidad con el apéndice V de la Directiva del Consejo 2000/14/CE.

Para obtener información respecto a las emisiones sonoras, consulte *Datos técnicos en la página 34*.

Husqvarna, 2023-09-15

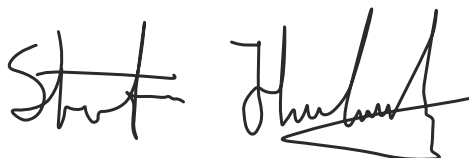

Stefan Holmberg, Director de I+D, Gestión de tecnología, Husqvarna AB.

Responsable de la documentación técnica.



Marcas comerciales registradas

Los logotipos y las denominaciones *Bluetooth®* son marcas comerciales registradas propiedad de *Bluetooth SIG, inc.* y su uso por parte de Husqvarna está sujeto a una licencia.

ÍNDICE

Introdução.....	38	Transporte, armazenamento e eliminação.....	69
Segurança.....	40	Especificações técnicas.....	70
Montagem.....	49	Acessórios.....	71
Funcionamento.....	50	Declaração de conformidade.....	73
Manutenção.....	57	Marcas comerciais registadas.....	73
Resolução de problemas.....	67		

Introdução

Descrição do produto

Este produto é uma motosserra a bateria.

Decorre um trabalho constante para aumentar a sua segurança e eficiência durante o funcionamento. Para mais informações, contacte o distribuidor com assistência técnica.

Finalidade

Este produto foi concebido para a manutenção profissional de árvores como, por exemplo, trabalhos de poda, e para o corte de árvores em secções.

Nota: A legislação nacional pode limitar a utilização deste produto.

Vista geral do produto

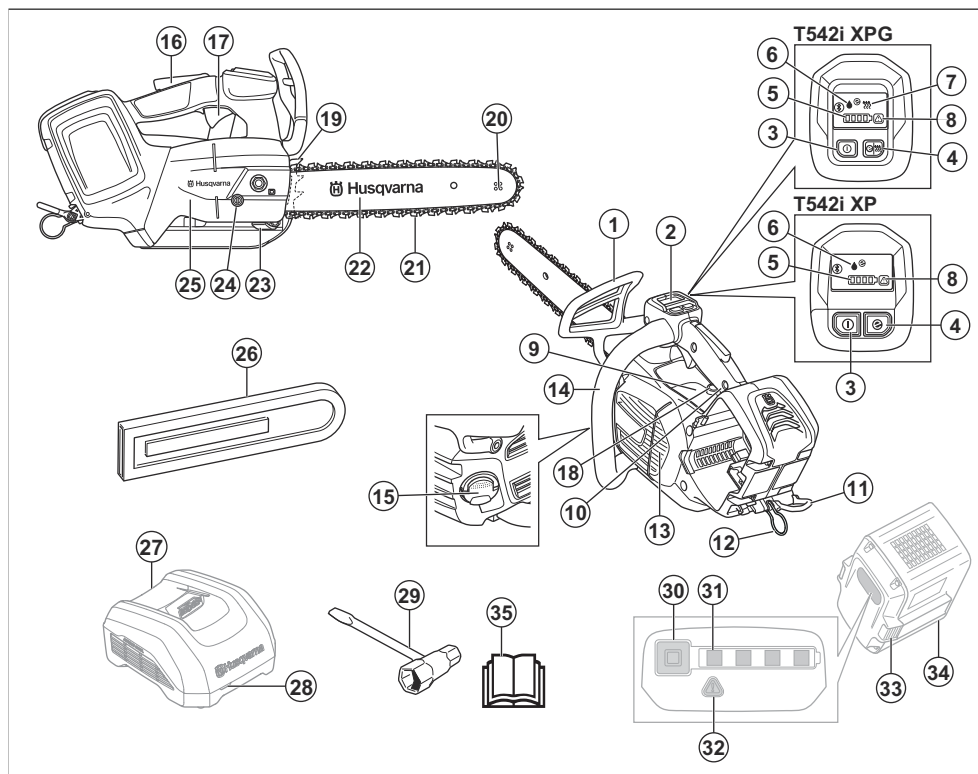

1. Proteção dianteira para a mão e travão da corrente

2. Interface do utilizador

3. Botão ON/OFF
4. Botão SavE (economia)
5. Indicador da bateria
6. Indicador do nível de óleo
7. Indicador de aquecimento dos punhos
8. Indicador de aviso
9. Autocolante de informação e aviso
10. Punho superior
11. Ilhó de cinto
12. Ilhós para corda
13. Alojamento da ventoinha
14. Punho dianteiro
15. Depósito de óleo de corrente
16. Bloqueio do interruptor de alimentação
17. Interruptor de alimentação
18. Parafuso de ajuste do óleo
19. Para-choques de espigão
20. Roleto
21. Corrente da serra
22. Lâmina de guia
23. Bloqueio da corrente
24. Parafuso tensor da corrente
25. Cobertura do pinhão
26. Cobertura da lâmina de guia
27. Carregador de bateria (acessório)
28. Indicador de carregamento e de erro no carregador
29. Chave combinada
30. Botão, estado da bateria
31. Estado da bateria
32. Indicador de aviso
33. Botão de desengate da bateria
34. Bateria (acessório)
35. Manual do utilizador

Nota: A bateria e o carregador de bateria podem ter um aspeto diferente entre modelos diferentes.

Símbolos no produto



Risco de ferimentos graves ou morte do utilizador ou terceiros. Tenha cuidado e utilize o produto corretamente. Leia o manual do utilizador com atenção e certifique-se de que compreende as instruções antes de utilizar o produto.



Utilize um capacete de proteção, protetores acústicos e proteção ocular aprovados.



Este produto está em conformidade com as diretivas aplicáveis da CE.



Emissão de ruído para a etiqueta ambiental de acordo com as diretivas e regulamentos da UE (incluindo a legislação de Nova Gales do Sul) e do Reino Unido. O nível de potência sonora garantido do produto está especificado em *Declaração de conformidade na página 73* e na etiqueta.



Utilize proteção aprovada para os pés, as pernas, as mãos e os braços.



Utilize as duas mãos para manusear o produto.



Aviso! O retrocesso pode ocorrer quando a ponta da lâmina de guia entra em contacto com um objeto. Tal provoca a projeção da lâmina de guia na direção do utilizador. Risco de ferimentos graves ou morte.



Travão da corrente, engatado (para a frente). Travão da corrente, desengatado (para atrás).



Indicação do sentido da corrente.



Comprimento máximo da lâmina de guia.



Óleo de corrente.



Tensão nominal, V.



Corrente contínua.



Protegido contra salpicos de água.



Marca ambiental. O produto ou a respetiva embalagem não são resíduos domésticos. Recicle-os numa localização de eliminação aprovada para equipamentos elétricos e eletrónicos.



Se o produto estiver equipado com tecnologia sem fios *Bluetooth®*. O símbolo de Bluetooth® estará marcado na etiqueta do nome do produto. Consulte *Tecnologia sem fios Bluetooth® na página 51*.



Esta serra apenas deverá ser utilizada por pessoas com formação especial para trabalhos de silvicultura. Leia o manual do utilizador!

yyyywwxxxxx

A etiqueta de tipo ou a impressão a laser apresenta o número de série. **aaaa** é o ano de fabrico, **ss** é a semana de fabrico.

Nota: Os restantes símbolos/autocolantes existentes no produto dizem respeito às exigências de homologação de alguns países.

Símbolos na bateria e/ou no carregador da bateria

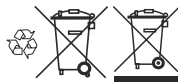

Recicle este produto numa estação de reciclagem para equipamentos elétricos e eletrónicos. (Válido unicamente na Europa)

Segurança

Definições de segurança

Os avisos, as precauções e as notas são utilizados para indicar partes especialmente importantes do manual.



ATENÇÃO: Utilizado no caso de existir risco de ferimento ou morte para o utilizador ou transeuntes, se não forem respeitadas as instruções do manual.



CUIDADO: Utilizado se existir risco de danos para o produto, para outros materiais ou para a área adjacente, se não forem respeitadas as instruções do manual.



Transformador contra-falhas.



Utilize e armazene o carregador da bateria apenas em espaços interiores.



Isolamento duplo.

Danos no produto

Não somos responsáveis por danos no nosso produto se:

- o produto tiver sido incorretamente reparado.
- o produto tiver sido reparado com peças que não sejam do fabricante ou que não sejam aprovadas pelo fabricante.
- o produto tiver um acessório que não seja do fabricante ou que não seja aprovado pelo fabricante.
- o produto não tiver sido reparado por um centro de assistência autorizado ou por uma autoridade aprovada.

Nota: Utilizado para disponibilizar informações adicionais necessárias numa determinada situação.

Avisos gerais de segurança da máquina



ATENÇÃO: Leia todos os avisos de segurança, as instruções, as ilustrações e as especificações fornecidos com esta máquina. O incumprimento das instruções indicadas abaixo poderá resultar em choques elétricos, incêndios e/ou ferimentos graves.

- **Guarde todos os avisos e instruções para referência futura.** O termo "máquina" nos avisos refere-se à

sua máquina (com fios) ligada à corrente elétrica ou máquina (sem fios) de funcionamento a bateria.

Segurança na área de trabalho

- **Mantenha a área de trabalho limpa e bem iluminada.** As áreas desarrumadas ou escuras são propícias a acidentes.
- **Não utilize máquinas em atmosferas explosivas, tal como na presença de líquidos, gases ou poeiras inflamáveis.** As máquinas criam faíscas que podem inflamar poeiras ou gases.
- **Mantenha as crianças e restantes pessoas afastadas durante a utilização de uma máquina.** As distrações podem fazê-lo perder o controlo.

Segurança elétrica

- **As fichas das máquinas têm de corresponder à tomada. Nunca modifique a ficha de qualquer forma. Não utilize quaisquer fichas adaptadoras com máquinas ligadas à terra.** As fichas inalteradas e as tomadas correspondentes reduzem o risco de choque elétrico.
- **Evite o contacto corporal com superfícies ligadas à terra, tais como tubos, radiadores, fogões e frigoríficos.** Existe um risco acrescido de choque elétrico se o seu corpo estiver em contacto com a terra.
- **Não exponha as máquinas a chuva ou a condições de humidade.** A entrada de água numa máquina aumenta o risco de choque elétrico.
- **Não danifique o cabo elétrico. Nunca utilize o cabo elétrico para transportar, puxar ou desligar a máquina. Mantenha o cabo elétrico afastado de fontes de calor, óleo, arestas afiadas ou de peças em movimento.** Os cabos elétricos danificados ou emaranhados aumentam o risco de choque elétrico.
- **Ao utilizar uma máquina no exterior, utilize uma extensão elétrica adequada para utilização em exteriores.** A utilização de um cabo elétrico adequado para utilização no exterior reduz o risco de choque elétrico.
- **Se não puder evitar utilizar uma máquina num local húmido, utilize uma fonte de alimentação com corta-circuito com um dispositivo diferencial residual (RCD).** A utilização de um dispositivo de corrente residual (RCD) reduz o risco de choque elétrico.

Segurança pessoal

- **Mantenha-se em alerta, tenha atenção ao que está a fazer e use o bom senso ao utilizar uma máquina. Não utilize uma máquina se estiver cansado ou sob a influência de drogas, álcool ou medicação.** Um momento de desatenção ao utilizar as máquinas pode resultar em ferimentos pessoais graves.
- **Use equipamento de proteção pessoal. Use sempre proteção ocular.** A utilização de equipamento de proteção como máscara antipoeira, calçado de segurança antiderrapante, capacete ou protetores acústicos nas condições apropriadas irá reduzir os ferimentos pessoais.

- **Prevenção de arranque não intencional. Certifique-se de que o interruptor se encontra na posição de desligado antes de ligar a máquina à fonte de alimentação e/ou à bateria, ou de a pegar ou transportar.** Transportar as máquinas com o dedo no interruptor ou ligar as máquinas à corrente elétrica com o interruptor ligado é um convite aos acidentes.
- **Remova qualquer chave de ajuste ou chave de porcas antes de ligar a máquina.** Uma chave de porcas ou uma chave de ajuste ligada a uma peça em rotação da máquina pode resultar em ferimentos pessoais.
- **Não se debruce. Mantenha o equilíbrio e os pés sempre bem assentes.** Isto permite um melhor controlo da máquina em situações inesperadas.
- **Vista-se adequadamente. Não use peças de roupa soltas ou joias. Mantenha o cabelo e roupas longe de quaisquer peças em movimento.** Roupas soltas, joias ou cabelo comprido podem ser apanhados nas peças em movimento.
- **Se forem fornecidos dispositivos para a ligação de equipamentos de extração e de recolha de poeiras, assegure-se de que estes estão ligados e são utilizados corretamente.** A utilização da recolha de pó pode reduzir os riscos relacionados com poeiras.
- **Siga sempre os princípios de segurança das máquinas, mesmo que já esteja familiarizado com as mesmas devido a utilização frequente.** Uma ação descuidada pode provocar ferimentos graves numa fração de segundo.

Utilização e manutenção da máquina

- **Não force a máquina. Utilize a máquina adequada à sua aplicação.** A máquina adequada proporcionará melhores resultados e permitirá uma utilização em segurança para os fins a que se destina.
- **Não utilize a máquina se o interruptor não a ligar e desligar.** Qualquer máquina que não possa ser controlada com o interruptor é perigosa e tem de ser reparada.
- **Desligue a ficha da fonte de alimentação elétrica e/ou retire a bateria, se amovível, da máquina antes de efetuar quaisquer ajustes, substituir acessórios ou guardar as máquinas.** Estas medidas de prevenção reduzem o risco de ligar a máquina acidentalmente.
- **Guarde as máquinas que não estão a ser utilizadas fora do alcance das crianças e não permita que pessoas não familiarizadas com as máquinas ou com estas instruções as utilizem.** As máquinas são perigosas nas mãos de utilizadores inexperientes.
- **Efetue a manutenção das máquinas e dos acessórios. Verifique a existência de bloqueios ou de falhas no alinhamento de peças móveis, danos das peças e qualquer outra condição que possa afetar o funcionamento da máquina. Se estiver danificada, repare a máquina antes de a utilizar.** Muitos acidentes são causados por máquinas com uma manutenção inadequada.

- **Mantenha as ferramentas de corte afiadas e limpas.** As máquinas de corte com as zonas de corte afiadas e devidamente mantidas têm menos probabilidades de bloquear e são mais fáceis de controlar.
- **Utilize a máquina, acessórios e brocas, etc. de acordo com estas instruções, tendo em consideração as condições de funcionamento e o trabalho a ser executado.** A utilização da máquina para operações diferentes das previstas pode resultar numa situação perigosa.
- **Mantenha os punhos e as superfícies onde se segura secos, limpos e sem óleo nem massa lubrificante.** As superfícies onde se segura e os punhos escorregadios não permitem um controlo e um manuseamento seguros da máquina em situações inesperadas.

Utilização e manutenção da máquina a bateria

- **Recarregue a bateria apenas com o carregador especificado pelo fabricante.** Um carregador adequado para um tipo de bateria pode criar risco de incêndio quando usado com outra bateria.
- **Utilize as máquinas apenas com as baterias especificamente concebidas para as mesmas.** A utilização de quaisquer outras baterias pode criar risco de ferimentos e incêndio.
- **Quando a bateria não está a ser utilizada, mantenha-a afastada de outros objetos metálicos, como clips, moedas, chaves, pregos, parafusos ou outros objetos metálicos pequenos que possam fazer a ligação entre os dois terminais.** Provocar curto-circuitos nos terminais das baterias pode provocar queimaduras ou um incêndio.
- **Em condições extremas, é possível que o líquido da bateria verta; evite o contacto. Se ocorrer algum contacto acidental, lave com água. Se o líquido entrar em contacto com os olhos, procure assistência médica adicional.** O líquido vertido da bateria pode provocar irritações ou queimaduras.
- **Não utilize uma bateria ou máquina que se encontre danificada ou modificada.** As baterias danificadas ou modificadas podem apresentar um comportamento imprevisível que pode resultar em incêndios, explosões ou ferimentos graves.
- **Não exponha uma bateria ou máquina a fogo ou temperaturas excessivas.** A exposição a fogo ou a temperaturas superiores a 130 °C/265 °F pode provocar uma explosão.
- **Siga todas as instruções de carregamento e não carregue a bateria ou a máquina fora do intervalo de temperatura especificado nas instruções.** Os carregamentos impróprios ou a temperaturas fora do intervalo especificado podem danificar a bateria e aumentar o risco de incêndio.

Manutenção

- **Garanta que a manutenção da sua máquina é efetuada por um técnico de reparações qualificado e que utiliza apenas peças de substituição idênticas.**

Desta forma, garante a manutenção da segurança da máquina.

- **Nunca efetue a manutenção de baterias danificadas.** A manutenção das baterias deve ser efetuada apenas pelo fabricante ou por prestadores de serviços autorizados.

Avisos de segurança gerais da motosserra

- **Mantenha todas as partes do corpo afastadas corrente da serra quando a motosserra está em funcionamento. Antes do arranque da motosserra, certifique-se de que a corrente da serra não está em contacto com qualquer objeto.** Um momento de desatenção ao operar motosserras pode causar o emaranhamento das roupas ou do corpo com a corrente da serra.
- **Empunhe sempre a motosserra com a mão direita no punho superior e a esquerda no punho dianteiro.** Se segurar a motosserra com a posição invertida das mãos aumentará o risco de ferimentos pessoais e, portanto, não deverá fazê-lo.
- **Segure a motosserra apenas pelas superfícies de agarrar isoladas, uma vez que a corrente da serra pode entrar em contacto com cablagem oculta.** O contacto das correntes das serras com um fio com tensão pode energizar as peças metálicas expostas da motosserra e, por conseguinte, provocar um choque elétrico no utilizador.
- **Utilize proteção ocular. Recomenda-se a utilização de equipamento de proteção adicional acústica, para a cabeça, as mãos, as pernas e os pés.** A utilização de equipamento de proteção adequado irá reduzir o risco de ferimentos pessoais provocados por detritos arremessados ou por contacto acidental com a corrente da serra.
- **Não utilize uma motosserra em escadotes, em telhados ou qualquer suporte instável.** Se a motosserra for utilizada neste tipo de situação pode resultar em ferimentos pessoais graves.
- **Ao cortar um ramo que esteja sob tensão, tenha cuidado para que este não seja arremessado contra si.** Quando a tensão nas fibras da madeira é libertada, o ramo sob tensão pode ser arremessado contra o utilizador e/ou descontrolar a motosserra.
- **Transporte a motosserra pelo punho dianteiro, desligada e afastada do corpo. Quando transportar ou armazenar a motosserra, coloque sempre a cobertura da lâmina de guia.** O manuseamento correto da motosserra irá reduzir a probabilidade de contacto acidental com a corrente da serra em rotação.
- **Siga as instruções de lubrificação, tensionamento da corrente e substituição da lâmina e da corrente.** Uma corrente da serra que não esteja devidamente esticada ou lubrificada pode partir ou aumentar o risco de retrocesso.
- **Corte apenas madeira. Não utilize a motosserra para fins a que esta não se destine. Por exemplo: não utilize a motosserra para cortar metal, plástico, alvenaria ou materiais de construção que não**

sejam de madeira. A utilização da motosserra para operações diferentes das previstas pode resultar em situações perigosas.

- **Esta motosserra não é indicada para o abate de árvores.** A utilização da motosserra para operações diferentes das previstas pode resultar em ferimentos graves para o utilizador ou terceiros.
- **Siga todas as instruções quando estiver a limpar material encravado, a armazenar ou a realizar a manutenção da motosserra. Certifique-se de que o interruptor se encontra desligado e que a bateria é retirada.** O acionamento inesperado da motosserra enquanto é efetuada a remoção de material encravado ou a manutenção pode resultar em ferimentos pessoais graves.

Causas de retrocesso e respectiva prevenção pelo operador

O retrocesso pode ocorrer quando a ponta da lâmina de guia entra em contacto com um objeto, ou quando a madeira se retrai e entala a corrente da serra durante o corte. Em alguns casos, quando a ponta da lâmina de guia entra em contacto com um objeto, pode ocorrer uma reação de retrocesso em que a lâmina de guia é atirada para cima e para trás, contra o operador. Se a corrente da serra ficar entalada ao longo da parte superior da lâmina de guia, esta poderá ser empurrada rapidamente contra o operador. Qualquer uma destas reações poderá fazer com que perca o controlo da motosserra, o que poderá resultar em ferimentos pessoais graves. Não confie exclusivamente nos dispositivos de segurança da motosserra. Como utilizador de motosserras, deverá tomar várias medidas para manter as suas tarefas de corte isentas de acidentes ou ferimentos. O retrocesso é o resultado de má utilização da motosserra e/ou procedimentos ou condições de funcionamento incorretos e pode ser evitado tomando as devidas precauções indicadas abaixo:

- **Agarre com firmeza, com os polegares e os dedos em volta dos punhos da motosserra, com ambas as mãos na serra, e posicione o corpo e os braços de forma a que consiga resistir às forças de retrocesso.** Se forem tomadas as devidas precauções, o operador poderá controlar as forças de retrocesso. Não largue a moto-serra.
- **Não se debruce nem corte acima da altura dos ombros.** Isto ajuda a evitar o contacto accidental da ponta com objetos e oferece um melhor controlo da motosserra em situações imprevistas.
- **Utilize apenas as lâminas de guia e as correntes de substituição especificadas pelo fabricante.** As lâminas de guia e correntes de substituição incorretas poderão partir a corrente e/ou provocar o retrocesso.
- **Siga as instruções do fabricante relativamente à afiação e manutenção da corrente da serra.** A diminuição da altura da abertura de corte, aumentará o retrocesso.

GUARDE ESTAS INSTRUÇÕES.

Instruções de segurança gerais



ATENÇÃO: Leia as instruções de aviso que se seguem antes de utilizar o produto.

- Se o utilizador não for cuidadoso ou se o produto for utilizado de forma incorreta, este produto é uma ferramenta perigosa. Este produto pode provocar ferimentos graves ou a morte do operador ou terceiros. É muito importante que você leia e compreenda o conteúdo destas instruções para o uso.
- Não altere o produto sem a aprovação do fabricante. Não utilize um produto que tenha sido alterado por outros e use sempre acessórios originais. As alterações não aprovadas pelo fabricante podem resultar em ferimentos graves ou a morte do operador ou de terceiros.
- A inalação prolongada de gases do óleo de corrente e de serrim pode provocar problemas de saúde.
- Este produto produz um campo eletromagnético durante o funcionamento. Em determinadas circunstâncias, este campo pode interferir com o funcionamento de implantes médicos ativos ou passivos. Para diminuir o risco de ferimentos graves ou mortais, recomendamos que os portadores de implantes médicos consultem o seu médico e o fabricante do implante antes de utilizar este produto.

Instruções de segurança para funcionamento



ATENÇÃO: Leia as instruções de aviso que se seguem antes de utilizar o produto.

- As informações contidas neste manual do utilizador não são uma alternativa aos conhecimentos profissionais e à experiência. Se não tiver a certeza sobre como utilizar este produto, contacte uma pessoa com conhecimentos profissionais e experiência.
- Contacte o seu revendedor com assistência técnica ou a Husqvarna se tiver alguma dúvida sobre o funcionamento do produto. Podemos fornecer-lhe informações sobre como utilizar o produto de forma correta e segura. Se possível, considere frequentar uma aula de formação sobre o funcionamento de motosserras. O seu revendedor com assistência técnica, escola de silvicultura ou a sua biblioteca poderão informá-lo sobre o material de formação e as aulas disponíveis.
- Este produto tem um maior risco de perda de controlo. Apenas as pessoas com formação especializada na técnica de corte e trabalho podem utilizar este produto numa árvore. O utilizador tem de possuir equipamento de segurança como um elevador, cordas e um arnês de segurança. Para

todo o trabalho ao nível do solo, são recomendadas motosserras normais.

- Siga as instruções sobre técnicas especiais de corte e trabalho para diminuir o risco de ferimentos. Não trabalhe numa árvore se não tiver formação profissional para essa tarefa. Esta formação inclui técnicas de escalada segura e posições de trabalho. Tem de aprender a utilizar equipamentos como arnês, cordas, cintos, grampos de escalada e mosquetões.
- Não corte com a zona de risco de retrocesso na ponta da lâmina de guia.
- Não toque numa corrente de serra rotativa. Tal pode causar ferimentos graves ou morte.
- Não tente apanhar secções em queda ou fazer cortes se o utilizador estiver apenas preso com uma corda. Utilize sempre duas cordas de segurança.
- Em situações de abate, retire imediatamente os seus protetores acústicos assim que terminar de serrar. É importante ouvir os sons e sinais de perigo.
- É necessário compreender os efeitos do retrocesso e como evitá-los antes de utilizar este produto. Consulte *Informação sobre retrocesso na página 52 e Perguntas comuns sobre o retrocesso na página 53* para obter instruções.
- Não utilize um produto, bateria ou carregador de bateria danificado ou que não funcione corretamente.
- Não utilize o produto se estiver cansado, doente ou sob a influência de álcool, drogas ou medicamentos. Não utilize o produto se estiver num estado que possa ter um efeito negativo na sua visão, atenção, coordenação ou discernimento. O risco de cansaço aumenta antes do final de um período de trabalho.
- Não ligue um produto sem que a lâmina de guia, a corrente da serra e todas as coberturas estejam devidamente montadas. Caso contrário, o pinhão pode soltar-se e causar ferimentos graves. Consulte *Montagem na página 49* para obter instruções.
- Por vezes, ficam lascas presas na cobertura do pinhão, bloqueando a corrente da serra. Pare sempre o motor antes de proceder à limpeza.
- Certifique-se de que não existe o risco de terceiros ou animais tocarem ou influenciarem o seu controlo do produto.

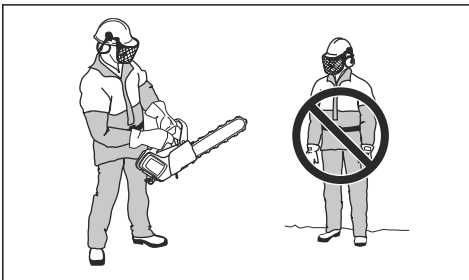

- Se não for cuidadoso, o risco de retrocesso aumenta. Pode ocorrer retrocesso se o setor de

risco de retrocesso da lâmina de guia entrar em contacto acidentalmente com um ramo, árvore ou outros objetos.

- Não utilize o produto apenas com uma mão. É impossível controlar este produto com segurança só com uma mão.
- Empunhe o produto firmemente, com a mão direita no punho superior e a esquerda no punho dianteiro. Coloque os dedos e polegares à volta dos punhos. Isto diminui o efeito de retrocesso e permite-lhe manter o controlo do produto. Não solte os punhos!

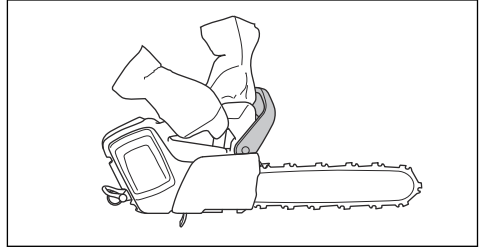

- Certifique-se de que os seus pés estão estáveis e que a corrente da serra não toca em nada.
- Não utilize o produto acima da altura dos ombros e evite cortar com a ponta da lâmina de guia.

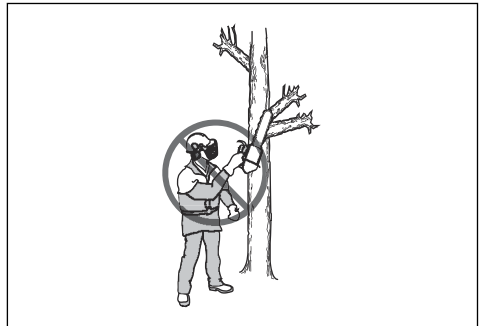

- Não tente desramar ou podar se não tiver formação especializada.
- O nível de vibração aumenta se cortar com equipamento de corte incorreto ou que não se encontra devidamente afiado. Serrar um tipo de madeira duro como, por exemplo, árvores de folha caduca, provoca vibrações maiores do que serrar um tipo macio como coníferas.

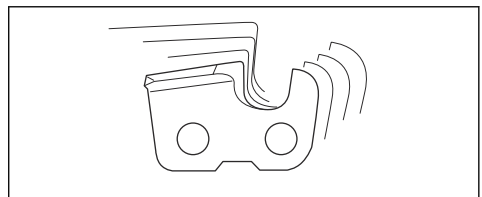

- A sobre-exposição a vibrações pode levar a lesões arteriais ou nervosas em pessoas com má

circulação sanguínea. Consulte um médico em caso de sintomas relacionados com a sobre-exposição a vibrações. Estes sintomas podem manifestar-se como torpor, ausência de sensibilidade, 'côcegas', 'picadelas', dor, falta ou redução de força normal, alterações de cor da pele ou da sua superfície. Estes sintomas normalmente ocorrem nos dedos, nas mãos ou nos pulsos e aumentam com temperaturas baixas.

- Evite situações que lhe pareçam estar além das suas capacidades.
- Não é possível incluir cada potencial situação com que se pode deparar durante a utilização. Tenha sempre cuidado e use o seu senso comum.



- Utilize a bateria a temperaturas entre -10°C (14°F) e 40°C (104°F).

Equipamento de proteção pessoal



ATENÇÃO: Leia as instruções de aviso que se seguem antes de utilizar o produto.

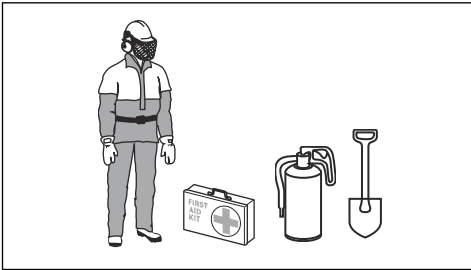

- A maioria dos acidentes com motosserras ocorre quando a corrente da serra atinge o utilizador. O utilizador tem de usar equipamento de proteção pessoal aprovado durante o funcionamento. O equipamento de proteção pessoal não fornece proteção total contra ferimentos, mas diminui a respetiva gravidade em caso de acidente. Contacte o seu distribuidor com assistência técnica para obter recomendações sobre o equipamento a utilizar.
- O vestuário tem de ser justo, mas não deve limitar os seus movimentos. Verifique regularmente o estado do equipamento de proteção pessoal.
- Utilize um capacete de proteção aprovado.
- Utilize protetores acústicos aprovados. A exposição prolongada a ruídos pode provocar danos auditivos permanentes.

- Use óculos de proteção aprovados ou viseira para reduzir o risco de ferimentos causados por objetos arremessados. O produto pode projetar objetos, tais como serradura, pequenos pedaços de madeira etc., com muita força. Isso pode causar ferimentos graves, especialmente nos olhos.
- Utilize luvas com proteção contra serra.
- Utilize calças com proteção contra serra.
- Utilize botas com proteção contra serra, biqueira de aço e sola antiderrapante.
- O kit de primeiros socorros deve estar sempre à mão.
- Risco de faíscas. Tenha sempre à mão ferramentas de extinção de incêndios e uma pá para evitar incêndios florestais.

Dispositivos de segurança no produto



ATENÇÃO: Leia as instruções de aviso que se seguem antes de utilizar o produto.

- Não utilize um produto com dispositivos de segurança danificados ou que não funcionem corretamente.
- Verifique regularmente os dispositivos de segurança. Consulte *Manutenção e verificação dos dispositivos de segurança no produto na página 59*.
- Se os dispositivos de segurança estiverem danificados ou não funcionarem corretamente, contacte o seu distribuidor com assistência técnica Husqvarna.

Funções da interface do utilizador (T542i XP)

A interface do utilizador inclui o botão ON/OFF, o botão SaveE, o indicador da bateria, o indicador do nível de óleo e o indicador de aviso. O indicador de aviso fica intermitente se o travão da corrente for ativado ou se existir o risco de sobrecarga. A proteção contra sobrecarga interrompe temporariamente o funcionamento do produto e o utilizador não pode utilizá-lo até a temperatura baixar. Se o indicador de aviso apresentar uma luz fixa, contacte o seu distribuidor com assistência técnica.

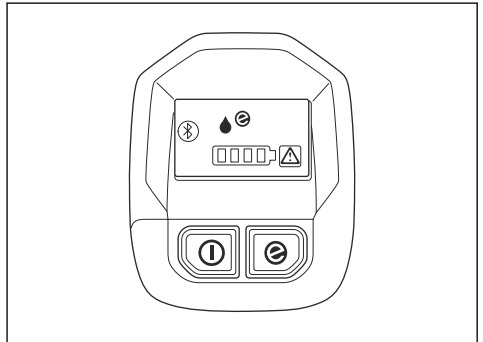

Para obter mais informações sobre a interface do utilizador, consulte *Vista geral do produto na página 38*.

Funções da interface do utilizador (T542i XPG)

A interface do utilizador inclui o botão ON/OFF, o botão SavE, o indicador da bateria, o indicador do nível de óleo, o indicador de aquecimento dos punhos e o indicador de aviso. O indicador de aviso fica intermitente se o travão da corrente for ativado ou se existir o risco de sobrecarga. A proteção contra sobrecarga interrompe temporariamente o funcionamento do produto e o utilizador não pode utilizá-lo até a temperatura baixar. Se o indicador de aviso apresentar uma luz fixa, contacte o seu distribuidor com assistência técnica.

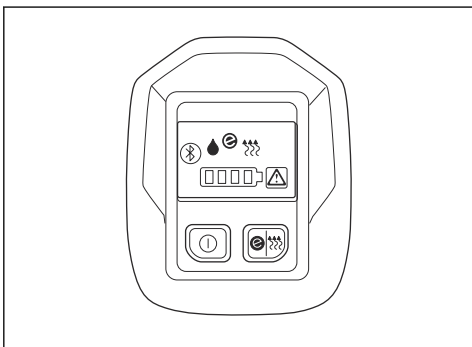

Para obter mais informações sobre a interface do utilizador, consulte *Vista geral do produto na página 38*.

Função de desativação automática

O produto possui uma função de desativação automática que DESLIGA o produto caso este não seja utilizado durante 3 minutos.

Travão da corrente com proteção dianteira para a mão

O seu produto possui um travão da corrente que para a corrente da serra em caso de retrocesso. O travão da corrente reduz o risco de acidentes, mas apenas o utilizador os poderá evitar.



ATENÇÃO: Evite situações em que exista o risco de retrocesso. Tenha cuidado ao utilizar o produto e certifique-se de que o setor de risco de retrocesso da lâmina de guia não entra em contacto com um objeto.

O travão da corrente engata manualmente com a mão esquerda ou automaticamente pela função de inércia. Empurre para a frente a proteção dianteira para a mão para engatar o travão da corrente manualmente. Este movimento ativa um mecanismo de mola que para o pinhão.

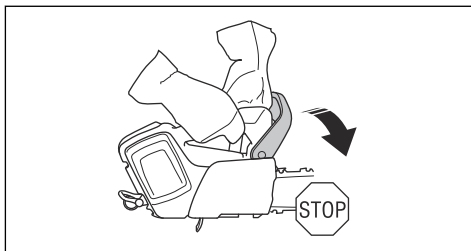

Puxe a proteção dianteira para a mão para trás para desengatar o travão da corrente.

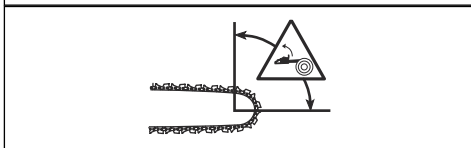
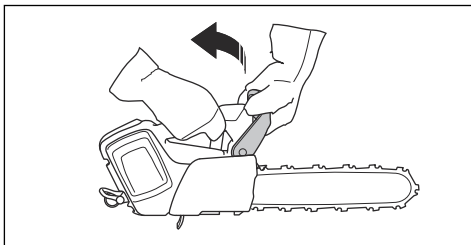

A forma como o travão da corrente é acionado está relacionada com a força do retrocesso e a posição do produto. Em caso de ocorrer um retrocesso intenso enquanto o setor de risco de retrocesso se encontra afastado do utilizador, o travão da corrente engata pela função de inércia. Se o retrocesso for pequeno ou o setor de risco de retrocesso estiver próximo do utilizador, o travão da corrente engata manualmente com a mão esquerda.

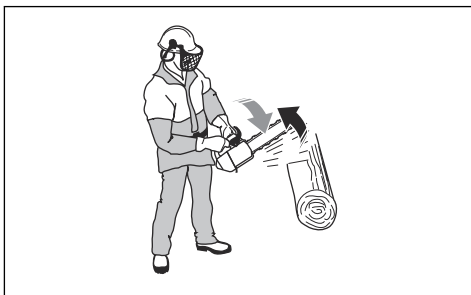

Utilize o travão da corrente como travão de estacionamento quando ligar o produto e se deslocar em distâncias curtas. Isto diminui o risco de o utilizador

ou alguém próximo entrar em contacto com a corrente da serra.

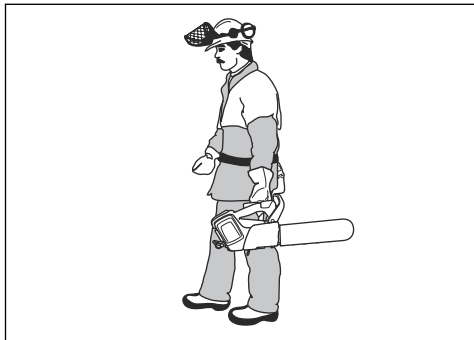

Os retrocessos podem ocorrer subitamente e ser muito intensos. A maior parte dos retrocessos é pequena e nem sempre engata o travão da corrente. Se ocorrer um retrocesso ao utilizar o produto, segure firmemente os punhos e não largue.

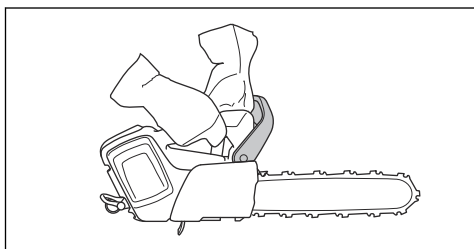

A proteção dianteira para a mão também reduz o risco de contacto com a corrente da serra caso a sua mão se solte do punho dianteiro.

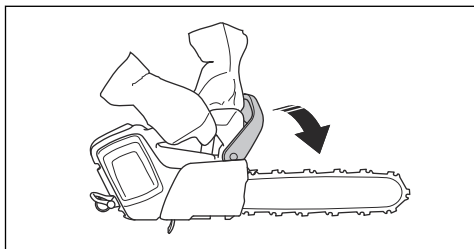

Na posição de abate, não é possível engatar o travão da corrente manualmente. Nesta posição, o travão da corrente pode apenas ser engatado pela função de inércia.

Bloqueio do interruptor de alimentação

O bloqueio do interruptor de alimentação impede o funcionamento acidental do interruptor de alimentação. Se empurrar o bloqueio do interruptor de alimentação para a frente (A) e, em seguida, premir o bloqueio do interruptor de alimentação contra o punho (B), o interruptor

de alimentação (C) é libertado. Quando solta o punho, o interruptor de alimentação e o bloqueio do interruptor de alimentação retornam às suas posições originais.

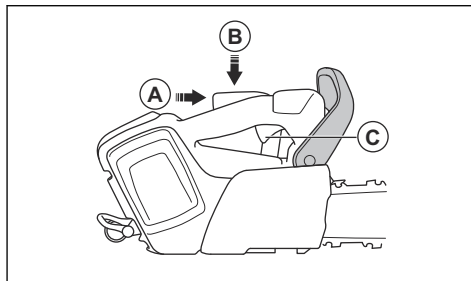

Retentor de corrente

O retentor de corrente prende a corrente da serra caso esta se parta ou se solte. Se a tensão da corrente for a correta, o risco diminui. Também pode diminuir o risco se efetuar a manutenção correta da lâmina-guia e da corrente da serra. Consulte *Montagem na página 49* e *Manutenção na página 57* para obter instruções.

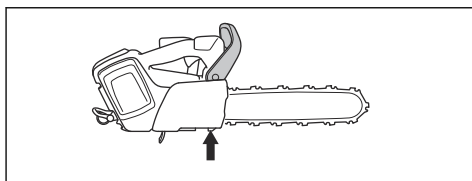

Segurança da bateria



ATENÇÃO: Leia as instruções de aviso que se seguem antes de utilizar o produto.

- Utilize apenas baterias aprovadas da Husqvarna. Consulte . As baterias contêm software encriptado.
- Utilize baterias aprovadas da Husqvarna como fonte de alimentação apenas para os produtos Husqvarna relacionados. Consulte *Acessórios na página 71*. Para evitar ferimentos, não utilize a bateria como fonte de alimentação para outros produtos.
- Risco de choque elétrico. Não ligue os terminais da bateria a chaves, parafusos ou outros metais. Caso contrário, pode provocar um curto-circuito da bateria.
- Não utilize baterias não recarregáveis.
- Não coloque objetos nas aberturas de ventilação da bateria.
- Mantenha a bateria afastada do sol, calor ou de chamas abertas. A bateria pode causar queimaduras e/ou queimaduras químicas.
- Mantenha a bateria afastada de chuva e condições de humidade.

- Mantenha a bateria afastada de micro-ondas e alta pressão.
- Não tente desmontar ou partir a bateria.
- Utilize a bateria a temperaturas entre -10 °C (14 °F) e 40 °C (104 °F).
- Não limpe a bateria nem o carregador de bateria com água. Consulte *Verificar a bateria e o respetivo suporte na página 61*.
- Não utilize uma bateria que esteja danificada ou que não funcione corretamente.
- Mantenha as baterias armazenadas afastadas de objetos metálicos como, por exemplo, pregos, parafusos ou joias.
- Mantenha as baterias afastadas de crianças.

- Não ligue os terminais do carregador de bateria a objetos metálicos, uma vez que pode provocar um curto-circuito no carregador de bateria.
- Utilize tomadas elétricas aprovadas e que não se encontrem danificadas.

Instruções de segurança para manutenção



ATENÇÃO: Leia as instruções de aviso que se seguem antes de efetuar tarefas de manutenção no produto.

- Retire a bateria antes de efetuar tarefas de manutenção, outras verificações, ou de montar o produto.
- O operador só pode efetuar as tarefas de manutenção e assistência descritas neste manual do utilizador. Contacte o seu revendedor com assistência técnica para tarefas de manutenção e assistência de maior extensão.
- Não limpe a bateria ou o carregador com água. Os detergentes fortes podem danificar o plástico.
- Se não proceder à manutenção, irá diminuir o ciclo de vida do produto e aumentar o risco de acidentes.
- É necessária formação especializada para todos os trabalhos de assistência e reparação, especialmente para os dispositivos de segurança do produto. Se, após efetuar tarefas de manutenção, nem todas as verificações deste manual forem aprovadas, contacte o seu revendedor com assistência técnica. Garantimos que existem reparações e assistência profissionais disponíveis para o seu produto.
- Utilize sempre peças sobresselentes originais.

Instruções de segurança para equipamento de corte



ATENÇÃO: Leia as instruções de aviso que se seguem antes de utilizar o produto.

- Utilize apenas as combinações lâmina de guia/ corrente da serra e o equipamento de enchimento recomendados. Consulte *Acessórios na página 71* para obter instruções.
- Use luvas de proteção quando utilizar ou realizar a manutenção da corrente da serra. Uma corrente da serra que não se mova também pode causar ferimentos.
- Mantenha os dentes de corte bem afiados. Siga as instruções e utilize o calibrador de lima

Segurança do carregador de bateria



ATENÇÃO: Leia as instruções de aviso que se seguem antes de utilizar o produto.

- Risco de choque elétrico ou curto-circuito se as instruções de segurança não forem cumpridas.
- Utilize uma tomada elétrica com ligação à terra aprovada que não esteja danificada.
- Não utilize outros carregadores de baterias que não o fornecido para o seu produto. Utilize apenas carregadores de bateria aprovados da Husqvarna para carregar baterias aprovadas da Husqvarna. Consulte *Carregadores de bateria aprovados na página 72*.
- Não tente desmontar o carregador de bateria.
- Não utilize um carregador de bateria danificado ou que não funcione corretamente.
- Não utilize o cabo de alimentação para levantar o carregador de bateria. Para desligar o carregador de bateria de uma tomada elétrica, puxe a ficha. Não puxe o cabo de alimentação.
- Mantenha todos os cabos e cabos de extensão afastados de água, óleo e arestas afiadas. Certifique-se de que o cabo não fica entalado em portas, cercas ou objetos semelhantes.
- Não utilize o carregador de bateria próximo de materiais inflamáveis ou materiais que possam provocar corrosão. Certifique-se de que o carregador de bateria não está coberto. Em caso de fumo ou fogo, desligue o carregador de bateria da tomada.
- Carregue a bateria apenas em espaços interiores, com um bom fluxo de ar e sem exposição à luz solar. Não carregue a bateria no exterior. Não carregue a bateria em condições de humidade.
- Utilize apenas o carregador de bateria onde a temperatura se encontrar entre 5 °C (41 °F) e 40 °C (104 °F). Utilize o carregador em ambientes bem ventilados, secos e isentos de poeiras.
- Não coloque objetos nas aberturas de arrefecimento do carregador de bateria.

recomendado. Uma corrente da serra danificada ou mal afiada aumenta o risco de acidentes.

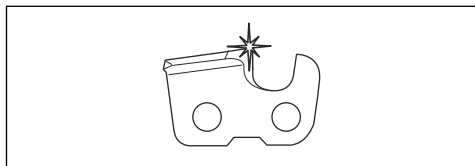

- Mantenha a definição de abertura de corte correta. Siga as instruções e use a definição de abertura de corte recomendada. Uma definição de abertura de corte demasiado grande aumenta o risco de retrocesso.

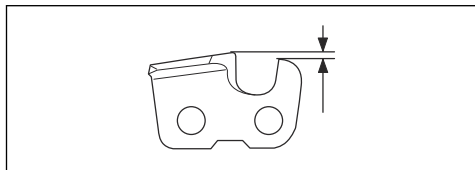

- Certifique-se de que a corrente da serra está corretamente esticada. Se a corrente da serra não estiver bem apertada contra a lâmina-guia, a corrente da serra pode sair do trilho. Uma tensão da corrente da serra incorreta aumenta o desgaste

da lâmina-guia, da corrente da serra e do pinhão da corrente. Consulte *Acessórios na página 71*.

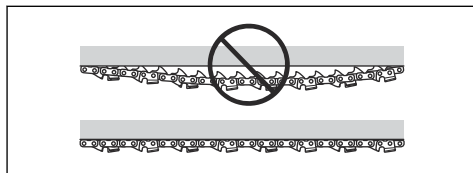

- Efetue a manutenção do equipamento de corte regularmente e mantenha-o corretamente lubrificado. Se a corrente da serra não estiver corretamente lubrificada, o risco de desgaste da lâmina-guia, da corrente da serra e do pinhão da corrente aumenta.

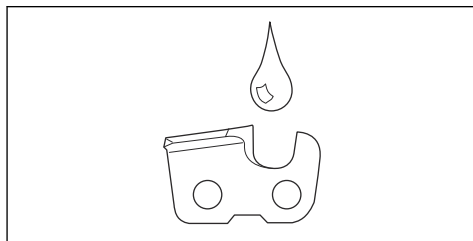

Montagem

Montar a lâmina de guia e a corrente da serra



ATENÇÃO: Remova sempre a bateria antes de montar ou efetuar a manutenção do produto.

1. Desengate o travão da corrente.

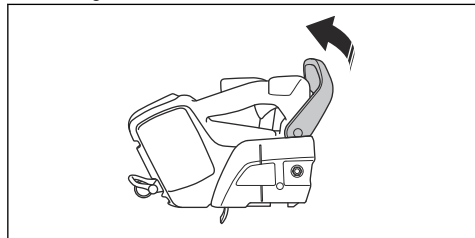

2. Desaperte a porca da lâmina. Remova a cobertura do pinhão. Remova e elimine o anel de transporte (A).

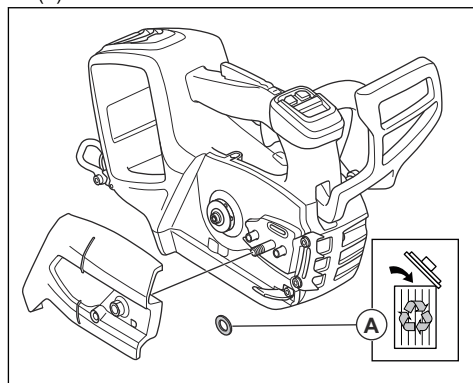

3. Instale a lâmina de guia no parafuso da lâmina.

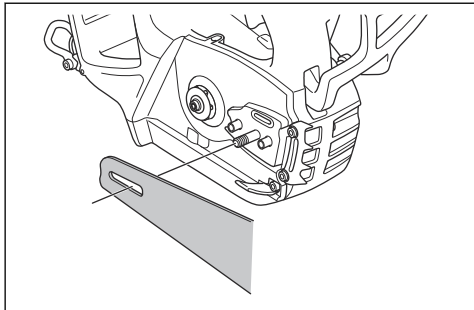

4. Oriente a lâmina de guia até à sua posição mais traseira. Levante a corrente da serra acima do pinhão e engate-a na ranhura da lâmina de guia. Comece pela extremidade superior da lâmina de guia.

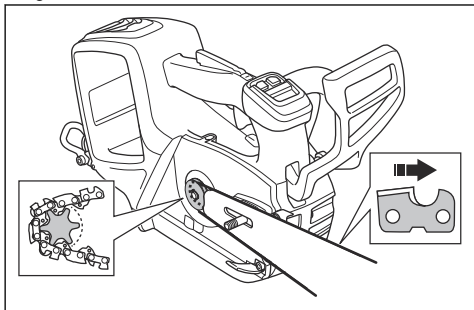

5. Certifique-se de que as extremidades das lâminas estão viradas para a frente na extremidade superior da lâmina de guia.
6. Instale a cobertura do pinhão e oriente o pino de ajuste da corrente até ao orifício da lâmina de guia.
7. Certifique-se de que os elos de ligação da corrente da serra encaixam corretamente no pinhão.
8. Certifique-se de que a corrente da serra está bem engatada na ranhura da lâmina de guia.
9. Aperte a porca da lâmina com os dedos.
10. Aperte a corrente da serra. Consulte *Ajustar a tensão da corrente da serra na página 64* para obter instruções.

Instalar a cobertura de admissão de ar (opcional)

Se cortar materiais que provoquem a libertação de muitas poeiras e pequenas partículas no ar, recomenda-se a utilização de uma cobertura de admissão de ar durante o funcionamento.

1. Segure a cobertura de admissão de ar contra o alojamento da ventoinha. Certifique-se de que coloca a marca vertical na cobertura de admissão de ar no lado direito da marca no alojamento da ventoinha.
2. Empurre cuidadosamente a cobertura de admissão de ar contra o alojamento da ventoinha até ouvir um clique.

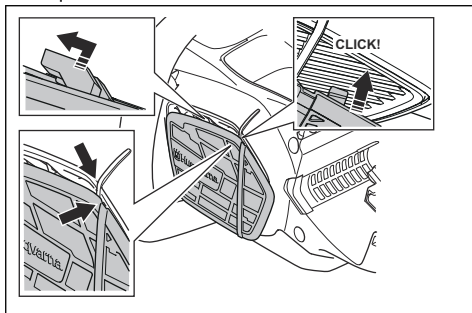

3. Empurre a cobertura de admissão de ar para a esquerda até que as marcas verticais fiquem alinhadas.

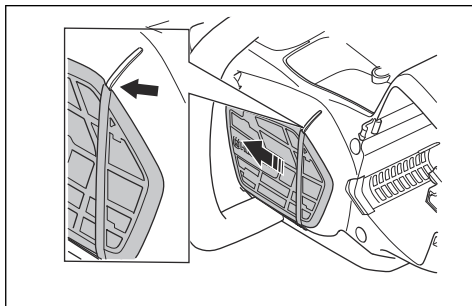

Funcionamento

Introdução



ATENÇÃO: Certifique-se de que lê e compreende o capítulo sobre segurança antes de usar o produto.

Husqvarna Connect

A Husqvarna Connect é uma aplicação gratuita para o seu dispositivo móvel. A aplicação Husqvarna Connect disponibiliza funções alargadas para o seu produto Husqvarna.

- Informações alargadas sobre o produto.
- Informações sobre, e ajuda relacionada com peças e manutenção do produto.

Começar a utilizar o Husqvarna Connect

1. Transfira a aplicação Husqvarna Connect para o seu dispositivo móvel.
2. Registe-se na aplicação Husqvarna Connect.
3. Siga os passos das instruções na aplicação Husqvarna Connect para ligar e registar o produto.

Nota: A aplicação Husqvarna Connect não está disponível para transferência em todos os mercados. Para mais informações, contacte o revendedor com assistência técnica.

Husqvarna Fleet Services™

O Husqvarna Fleet Services™, é uma solução em nuvem que disponibiliza ao gestor de frotas comerciais uma visão geral de todos os produtos. Para saber mais sobre o Husqvarna Fleet Services™, consulte www.husqvarna.com.

Ligar o produto ao Husqvarna Fleet Services™

1. Transfira a aplicação Husqvarna Fleet Services™ para o seu dispositivo móvel.
2. Inicie sessão na aplicação Husqvarna Fleet Services™.
3. Siga as instruções sobre como emparelhar o produto com o Husqvarna Fleet Services™.

Tecnologia sem fios Bluetooth®

Os produtos com tecnologia sem fios Bluetooth® integrada podem estabelecer ligação a dispositivos móveis e utilizar funções adicionais.

O símbolo da tecnologia sem fios *Bluetooth®* acende-se quando o seu dispositivo móvel é ligado ao produto.



Nota: A solução em nuvem do Husqvarna Fleet Services™ não está disponível em todos os mercados.

Verificar o funcionamento antes de utilizar o produto

1. Verifique o travão da corrente para confirmar se funciona corretamente e que não está danificado.
2. Verifique o bloqueio do interruptor de alimentação para confirmar se funciona corretamente e que não está danificado.
3. Verifique o teclado para confirmar se funciona corretamente.
4. Certifique-se de que não existe óleo nos punhos.

5. Efetue uma verificação para confirmar que todas as peças estão corretamente montadas e não estão danificadas ou em falta.
6. Verifique o bloqueio da corrente para confirmar se está corretamente montado.
7. Verifique a tensão da corrente.
8. Carregue a bateria e certifique-se de que está devidamente fixada no produto.
9. Certifique-se de que a corrente da serra para quando solta o interruptor de alimentação.

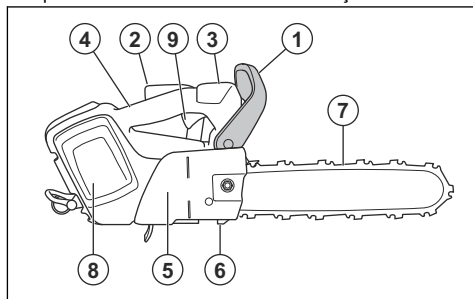

Nota: Consulte *Manutenção e verificação dos dispositivos de segurança no produto na página 59* para obter instruções sobre como verificar o funcionamento.

Utilizar o óleo de corrente correto



ATENÇÃO: Não utilize óleo usado, pois este pode causar danos ao operador e ao ambiente. O óleo usado também danifica a bomba de óleo, a lâmina-guia e a corrente da serra.



ATENÇÃO: A corrente da serra pode partir se a lubrificação do equipamento de corte não for suficiente. Risco de ferimentos graves ou morte do operador.



ATENÇÃO: Utilize o óleo de corrente correto para que esta função funcione corretamente. Consulte a assistência técnica do seu revendedor para selecionar o óleo de corrente.

- Utilize óleo de corrente da Husqvarna para obter o tempo de vida útil máximo da corrente e para evitar efeitos negativos no meio ambiente. Se o óleo de corrente da Husqvarna não estiver disponível, recomenda-se a utilização de um óleo de corrente normal.
- Utilize um óleo de corrente com boa aderência à corrente da serra.

- Utilize um óleo de corrente com uma gama de viscosidade em conformidade com a temperatura do ar.



CUIDADO: A temperaturas inferiores a 0 °C/32 °F, alguns óleos de corrente ficam demasiado espessos, o que pode causar danos nos componentes da bomba de óleo.

- Use o equipamento de corte recomendado. Consulte *Acessórios na página 71*.
- Retire a tampa do depósito de óleo de corrente.
- Abasteça o depósito de óleo de corrente com óleo de corrente.
- Prenda a tampa com cuidado.



Nota: Para ver onde se encontra o depósito de óleo de corrente no seu produto, consulte *Vista geral do produto na página 38*.

Ligar o carregador da bateria

1. Ligue o carregador de bateria a uma rede elétrica com tensão e frequência que estejam especificadas na etiqueta de tipo.
2. Coloque a ficha numa tomada elétrica de ligação à terra. O LED do carregador da bateria pisca a verde uma vez.

Nota: A bateria não carrega se a respetiva temperatura for inferior a 0 °C (32 °F) ou superior a 50 °C (122 °F). Se a temperatura for superior a 50 °C/122 °F, o carregador arrefece a bateria antes de iniciar o respetivo carregamento.

Carregar a bateria

Nota: Carregue a bateria se se tratar da primeira vez que a utiliza. Uma bateria nova tem apenas 30% de carga.

1. Certifique-se de que a bateria está seca.

2. Coloque a bateria no carregador da bateria.

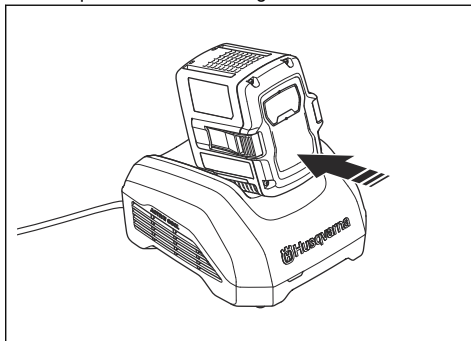

Nota: A bateria e o carregador de bateria podem ter um aspeto diferente entre modelos diferentes, mas o procedimento é o mesmo.

3. Certifique-se de que a luz verde de carga do carregador de bateria se acende. Isso significa que a bateria se encontra corretamente ligada ao carregador de bateria.
4. A bateria está totalmente carregada quando todos os LED se acenderem.

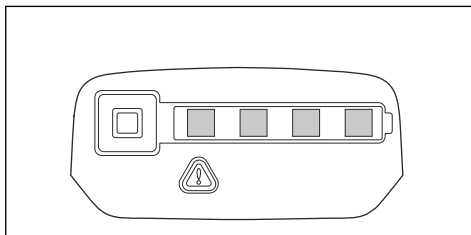

5. Para desligar o carregador de bateria da tomada de parede, puxe a ficha. Não puxe o cabo.
6. Remova a bateria do carregador de bateria.

Nota: Consulte os manuais da bateria e do carregador de bateria para obter mais informações.

Informação sobre retrocesso



ATENÇÃO: Um retrocesso pode provocar ferimentos graves ou a morte do utilizador ou terceiros. Para diminuir o risco, tem de compreender as causas do retrocesso e como é possível evitá-las.

O retrocesso ocorre quando o setor de risco de retrocesso da lâmina de guia entra em contacto com um objeto. Um retrocesso pode ocorrer subitamente e

com muita força, arremessando o produto na direção do utilizador.

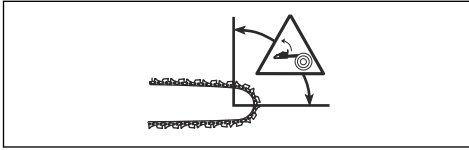

O retrocesso ocorre sempre na direção do plano de corte da lâmina de guia. Normalmente, o produto é arremessado contra o utilizador, mas também pode deslocar-se numa direção diferente. É a forma como utiliza o produto quando ocorre um retrocesso que condiciona a direção do movimento.

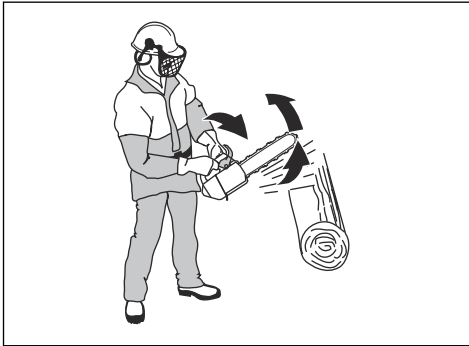

Um raio da ponta da lâmina inferior diminui a força do retrocesso.

Utilize uma corrente da serra de baixo retrocesso para diminuir os efeitos do retrocesso. Não permita que o setor de risco de retrocesso entre em contacto com um objeto.



ATENÇÃO: Nenhuma corrente da serra evita totalmente o retrocesso. Respeite sempre as instruções.

Perguntas comuns sobre o retrocesso

- **A mão engatará sempre o travão da corrente na ocorrência de um retrocesso?**

Não. É necessário utilizar alguma força para empurrar a proteção dianteira para a mão para a frente. Se não utilizar a força necessária, o travão da corrente não é engatado. O operador deve também segurar os punhos do produto de forma estável com as duas mãos durante o trabalho. Se ocorrer um retrocesso, é possível que o travão da corrente não pare a corrente da serra antes de entrar em contacto com o utilizador. Existem também algumas posições em que a sua mão não pode tocar na proteção dianteira para a mão para engatar o travão da corrente.

- **A função de inércia engatará sempre o travão da corrente na ocorrência de um retrocesso?**

Não. Em primeiro lugar, o travão da corrente deve funcionar corretamente. Consulte *Manutenção e verificação dos dispositivos de segurança no produto na página 59* para obter instruções sobre como efetuar a verificação do travão da corrente. Recomendamos que execute sempre esta operação antes de utilizar o produto. Em segundo lugar, a força do retrocesso tem de ser intensa para engatar o travão da corrente. Se o travão da corrente for demasiado sensível, pode ser ativado durante uma utilização mais agressiva.

- **O travão da corrente proteger-me-á sempre de ferimentos na ocorrência de um retrocesso?**

Não. O travão da corrente deve funcionar corretamente para proteger. O travão da corrente também deve ser engatado durante um retrocesso para parar a corrente da serra. Se o utilizador estiver próximo da lâmina-guia, é possível que o travão da corrente não tenha tempo suficiente para parar a corrente da serra antes de lhe acertar.



ATENÇÃO: Só o operador e a utilização da técnica de trabalho correta podem evitar retrocessos.

Ligar o produto

1. Verifique o interruptor de alimentação e o bloqueio do interruptor de alimentação. Consulte *Verificar o bloqueio do interruptor de alimentação na página 60*.
2. Empurre para a frente a proteção dianteira para a mão para engatar o travão da corrente.

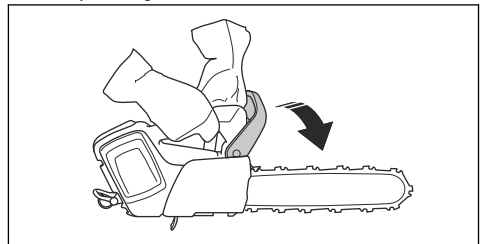

3. Coloque a bateria no respetivo suporte.

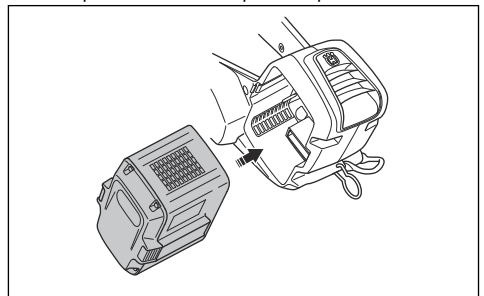



CUIDADO: Certifique-se de que a bateria se encontra instalada corretamente no respetivo suporte. Se a bateria não se mover com facilidade no respetivo suporte, significa que a posição não está correta.

- Empurre a parte inferior da bateria até ouvir um clique.

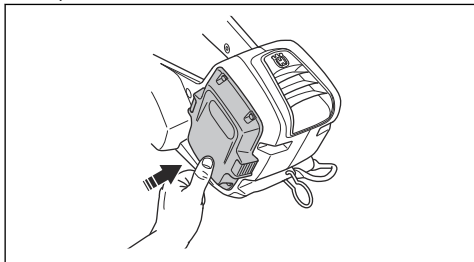

- Prima continuamente o botão ON/OFF até que o visor se acenda.



- Desloque a proteção dianteira para a mão para trás para desengatar o travão da corrente.
- Empurre o bloqueio do interruptor de alimentação para a frente (A) e para baixo (B).

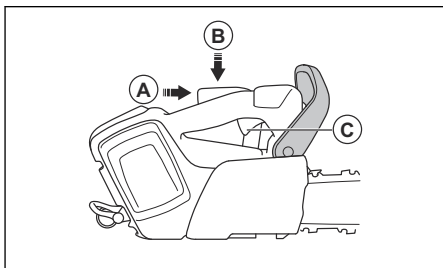

- Aplique potência com o interruptor de alimentação (C) para colocar o produto em funcionamento.



ATENÇÃO: se ligar o produto numa árvore, engate o travão da corrente antes de deixar o produto suspenso por um cabo de segurança.

Utilizar a função SaveE

A função SaveE reduz a velocidade da corrente e a potência do produto.

- Prima rapidamente o botão SaveE. O LED verde acende-se.

- Prima o botão SaveE novamente para desativar a função. O LED verde apaga-se.



Ativar e desativar o aquecimento dos punhos (T542i XPG)

O produto tem punhos aquecidos.

- Prima continuamente o botão SaveE durante 1 segundo para ativar o aquecimento dos punhos. O indicador de aquecimento dos punhos acende-se.



- Prima continuamente o botão SaveE para desativar o aquecimento dos punhos. O indicador de aquecimento dos punhos apaga-se.

Indicador do nível de óleo

O indicador do nível de óleo indica quando é necessário abastecer com óleo de corrente.

- Quando o indicador do nível de óleo se acender, abasteça com óleo de corrente. Consulte *Utilizar o óleo de corrente correto na página 51*.
- Ligue o produto e aguarde 1-2 minutos. O indicador do nível de óleo apaga-se.



Parar o produto

- Prima continuamente o botão ON/OFF até que o visor se desligue.



2. Prima os botões de desengate da bateria e retire-a do respetivo suporte para evitar um arranque acidental.

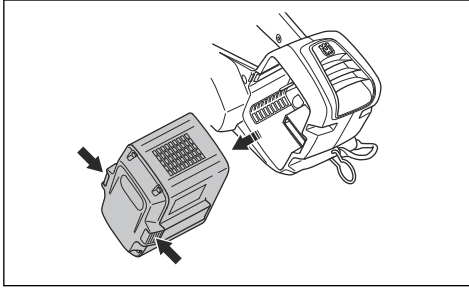

Informações gerais sobre técnicas de trabalho

Em baixo, fornecemos algumas informações gerais sobre como utilizar este produto.



ATENÇÃO: As informações relacionadas com técnicas de trabalho presentes neste manual do utilizador não são consideradas como formação adequada para utilizar esta motosserra para árvores. Este produto apenas pode ser usado por utilizadores com formação especial na realização de trabalhos com árvores! A utilização deste equipamento sem a formação correta pode provocar ferimentos graves. Evite qualquer forma de utilização para a qual não se sinta suficientemente qualificado!

- Serrar com a corrente a puxar significa serrar com a parte inferior da lâmina de guia. A corrente da serra puxa através da árvore durante o corte. Nesta posição, o utilizador tem um maior controlo do produto e da posição do setor de risco de retrocesso.

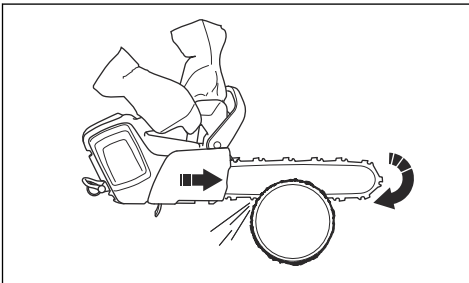

- Serrar com a corrente a empurrar significa serrar com a parte superior da lâmina de guia. A corrente da serra empurra o produto na direção do utilizador.

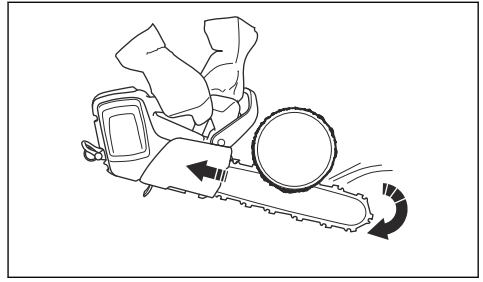

ATENÇÃO: tenha cuidado ao serrar com a corrente a empurrar. Se a corrente da serra ficar presa no tronco, o produto pode ser empurrado contra si. É necessário evitar esta força ou existe um risco de o setor de risco de retrocesso da lâmina de guia entrar em contacto com a árvore. Tal levará à ocorrência de um retrocesso.

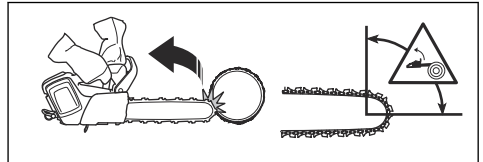

- Mantenha sempre a aceleração total ao cortar.
- Solte o interruptor de alimentação após cada corte.



CUIDADO: O motor pode sofrer danos caso o utilize durante períodos longos à potência máxima sem carga. Um exemplo é se cortar sem resistência da corrente da serra.

Preparar o produto para utilização na árvore

Utilizador em terra

Enquanto utilizador em terra, execute os seguintes passos.

1. Verifique o produto.
2. Carregue a bateria.

3. Prenda a extremidade do cabo de segurança aprovado ao ilhó da corda.

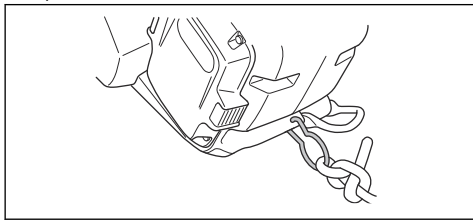

Nota: O cabo de segurança garante que o produto não atinge o solo se cair.

4. Certifique-se de que existe um mosquetão na outra extremidade do cabo de segurança.
5. Ligue o produto.
6. Desligue o produto.
7. Engate o travão da corrente.
8. Eleve o produto até ao utilizador que se encontra na árvore. Utilize ferramentas de elevação.



ATENÇÃO: certifique-se de que o produto está bem preso quando o elevar até ao utilizador que se encontra na árvore.

Operador que realiza trabalhos com árvores

Enquanto operador que realiza trabalhos com árvores, siga as instruções apresentadas abaixo.

1. Antes de desligar o cabo de segurança das ferramentas de ascensão, tem de prender o produto na correia. Prenda o produto na correia através do ilhó do cinto ou de um anel em aço no cabo de segurança.

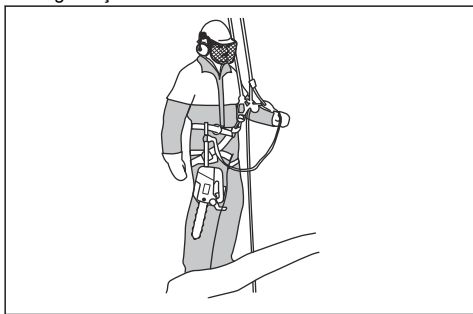

ATENÇÃO: Prenda o cabo de segurança a um dos pontos de ligação recomendados na correia.



ATENÇÃO: Se usar apenas o cabo de segurança para fixar o produto na correia, baixe o produto completamente com o cabo de segurança. Não largue o produto em altura.

2. Utilize mosquetões aprovados para fixar a extremidade livre do cabo de segurança a um dos pontos de ligação na correia. Este é o seu principal ponto de ligação.



CUIDADO: O cabo de segurança só deve ser fixo ao ilhó da corda.

3. Certifique-se de que está numa posição estável e segura para efetuar o corte.
4. Solte o produto do ponto de ligação secundário, ligue o produto e faça o corte.
5. Engate o travão da corrente imediatamente após o corte estar concluído.

Operar o produto na árvore



ATENÇÃO: A maioria dos acidentes ocorre quando o utilizador não tem total controlo do produto ou da posição de trabalho.

- Mantenha uma posição de trabalho segura.
- Corte as secções horizontais ao nível da anca e as secções verticais ao nível do plexo solar (abdómen).
- Segure o produto com as 2 mãos.
- Certifique-se de que está estável e mantenha uma força lateral reduzida ao cortar os ramos verticais. Conduza a linha de segurança através de um ponto de ligação diferente para remover ou impedir o aumento de forças laterais. Também pode utilizar um cabo de segurança ajustável diretamente da correia para um ponto de ligação diferente.

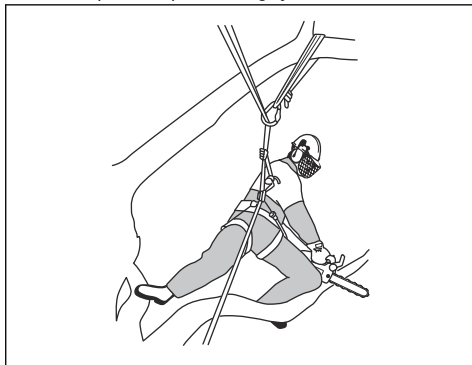

- Utilize um laço no pé para manter uma posição de trabalho segura.



- Verifique a correia, o cinto e as cordas em intervalos regulares.
- Se tiver de subir com o produto, prenda o mesmo ao ponto de ligação traseiro na correia. O ponto de ligação traseiro irá manter o produto afastado de linhas de escalada e garantirá que o peso tem apoio central, ao longo da sua coluna.

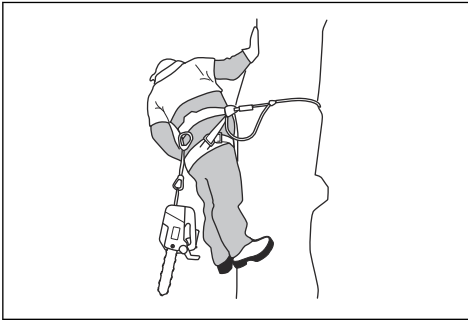

ATENÇÃO: Deve engatar o travão da corrente antes de deixar o produto suspenso por um cabo de segurança.

Remover um produto preso

1. Pare o produto.
2. Prenda o produto com segurança ao interior da árvore, contra o lado do tronco, do corte, ou a uma linha de ferramenta diferente.
3. Afaste cuidadosamente a serra do corte enquanto levanta o ramo conforme necessário.



ATENÇÃO: Não tente puxar o produto para o libertar. Risco de ferimentos graves.

4. Se necessário, use um serrote ou uma segunda motosserra para libertar o produto. Corte o ramo no mínimo a 30 cm/12 pol. do produto preso. Faça o corte na extremidade externa do local onde o produto está preso.

Manutenção

Introdução



ATENÇÃO: Certifique-se de que leu e compreendeu o capítulo sobre segurança antes de realizar tarefas de manutenção no produto.

Esquema de manutenção



ATENÇÃO: remova a bateria antes de efetuar a manutenção.

Nota: a Husqvarna recomenda a utilização de um produto de limpeza especial. Para obter mais informações, contacte o seu distribuidor com assistência técnica da Husqvarna.

A seguinte lista de tarefas de manutenção tem de ser realizada no produto. Para além da manutenção especificada no plano de manutenção, leve o produto regularmente a um distribuidor com assistência técnica da Husqvarna para efetuar a manutenção. Para obter informações relativamente aos intervalos de manutenção, contacte o seu revendedor com assistência técnica da Husqvarna.

Manutenção	Antes de utilizar	Semanalmente	Mensalmente
Limpe as peças externas do produto e todas as áreas atrás da cobertura da embraiagem. Utilize um pano húmido e o produto de limpeza recomendado pela Husqvarna.	X		
Limpe a admissão de ar e a cobertura de admissão de ar. Utilize uma escova macia e/ou produtos de limpeza recomendados pela Husqvarna. Consulte <i>Limpar o sistema de arrefecimento na página 61</i> para obter instruções.	X		
Certifique-se de que o travão da corrente funciona em segurança. Consulte <i>Verificar o acionamento do travão na página 59</i> para obter instruções.	X		
Certifique-se de que botão ON/OFF funciona corretamente. Consulte <i>Verificar as funções da interface do utilizador na página 60</i> para obter instruções.	X		
Certifique-se de que o interruptor de alimentação e o bloqueio do interruptor de alimentação funcionam corretamente e com segurança. Consulte <i>Verificar o bloqueio do interruptor de alimentação na página 60</i> para obter instruções.	X		
Verifique o bloqueio da corrente quanto a danos. Consulte <i>Verificar o retentor de corrente na página 60</i> para obter instruções. Substitua, se necessário.	X		
Limpe a lâmina de guia. Limpe a ranhura da lâmina e certifique-se de que o orifício de lubrificação da lâmina de guia não está obstruído. Rode a lâmina de guia para um desgaste mais uniforme. Consulte <i>Verificar a lâmina-guia na página 66</i> para obter instruções.	X		
Teste a bomba de óleo. Certifique-se de que a lâmina de guia e a corrente da serra recebem lubrificação suficiente. Consulte <i>Ajustar o fluxo de óleo de corrente na página 66</i> para obter instruções.	X		
Verifique a corrente da serra quanto a desgaste e fissuras. Consulte <i>Para examinar o equipamento de corte na página 66</i> para obter instruções.	X		
Afie a corrente da serra. Utilize a lima e o calibrador de lima recomendados pela Husqvarna. Consulte <i>Para afiar a corrente da serra na página 61</i> para obter instruções.	X		
Ajuste a tensão da corrente da serra. Consulte <i>Ajustar a tensão da corrente da serra na página 64</i> para obter instruções.	X		
Certifique-se de que os parafusos e porcas externos estão apertados.		X	
Verifique a lâmina de guia quanto a desgaste e fissuras. Verifique o pinhão da ponta da lâmina. Afie a lâmina de guia. Remova as rebarbas das extremidades da lâmina de guia. Utilize uma lima plana. Consulte <i>Verificar a lâmina-guia na página 66</i> para obter instruções.		X	
Verifique o pinhão da corrente quanto a desgaste. Consulte <i>Verificar o pinhão da corrente na página 65</i> para obter instruções. Substitua, se necessário.		X	
Verifique a bateria quanto a danos. Certifique-se de que os botões de desengate da bateria funcionam corretamente e fixam a bateria no produto.		X	
Lubrifique o rolamento do tambor da embraiagem. Utilize massa lubrificante de elevada qualidade para rolamentos.		X	
Limpe o depósito do óleo de corrente. Utilize um pano que não largue pelos.			X
Verifique o filtro do óleo de corrente. Certifique-se de que o filtro de óleo de corrente não está obstruído e de que se move livremente no depósito de óleo.			X

Manutenção	Antes de utilizar	Semanalmente	Mensalmente
Drene o depósito do óleo de corrente. Abasteça o depósito do óleo de corrente com óleo de corrente novo. Recomenda-se o óleo de corrente da Husqvarna para obter a melhor proteção. Consulte <i>Utilizar o óleo de corrente correto na página 51</i> para obter instruções.			X
Verifique a embraiagem, a mola da embraiagem, o tambor da embraiagem e o rolamento do tambor da embraiagem quanto a danos ou desgaste. Certifique-se de que as molas da embraiagem estão intactas.			X
Limpe o suporte da bateria, o conector e as ranhuras de arrefecimento. Utilize uma escova macia. Verifique o conector do suporte da bateria. Certifique-se de que as superfícies de metal não estão danificadas. Consulte <i>Verificar a bateria e o respetivo suporte na página 61</i> para obter instruções.			X
Limpe a bateria, os conectores e as ranhuras de arrefecimento. Utilize uma escova macia. Verifique os conectores da bateria. Certifique-se de que as superfícies de metal não estão danificadas. Consulte <i>Verificar a bateria e o respetivo suporte na página 61</i> para obter instruções.			X
Limpe o carregador de bateria, os conectores e as ranhuras de arrefecimento. Utilize uma escova macia. Verifique os conectores do carregador de bateria. Certifique-se de que as superfícies de metal não estão danificadas.			X
Verifique a faixa de travão quanto a danos ou desgaste. Consulte <i>Verificar a faixa de travão na página 59</i> . Se necessário, contacte um distribuidor com assistência técnica da Husqvarna para proceder à substituição.			X
Substitua o pinhão da corrente. Consulte <i>Verificar o pinhão da corrente na página 65</i> para obter instruções.			X

Manutenção e verificação dos dispositivos de segurança no produto

Verificar a faixa de travão

1. Utilize uma escova para remover a serragem, a resina e a sujidade do travão da corrente e do tambor do travão. A sujidade e o desgaste diminuem a função de travagem.

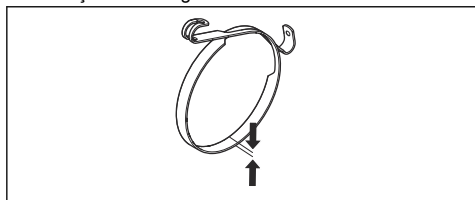

2. Verifique a faixa de travão. A faixa de travão tem de ter, pelo menos, 0,6 mm/0,024 pol. de espessura no ponto mais fino. Contacte um distribuidor com assistência técnica da Husqvarna para proceder à substituição.

Verificar a proteção dianteira para a mão

Verifique regularmente a proteção dianteira para a mão.

1. Certifique-se de que a proteção dianteira para a mão não apresenta danos, como fissuras.

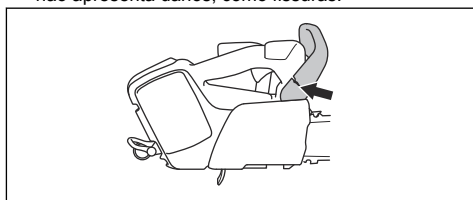

2. Certifique-se de que a proteção dianteira para a mão se move livremente e que está instalada de forma segura ao produto.

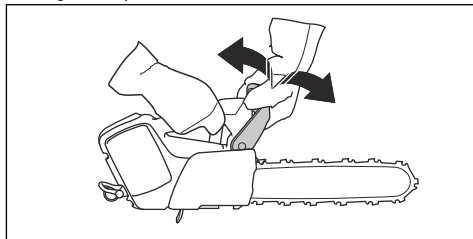

Verificar o acionamento do travão

1. Prima continuamente o botão ON/OFF para LIGAR o produto.



ATENÇÃO: Certifique-se de que a corrente da serra não toca no chão nem noutro objeto.

2. Segure bem o produto. Coloque as mãos à volta dos punhos.

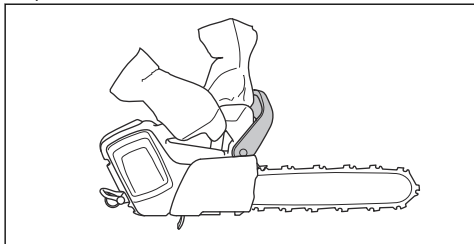

3. Acelere ao máximo e incline o seu pulso esquerdo para a frente para engatar o travão da corrente.
4. Certifique-se de que a corrente da serra para imediatamente.

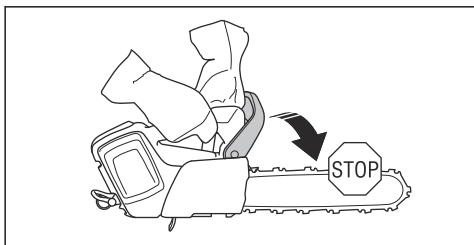

2. Empurre o bloqueio do interruptor de alimentação para a frente (A) e para baixo (B). Mantenha o bloqueio do interruptor de alimentação contra o punho e certifique-se de que este regressa à respetiva posição inicial quando o libertar.

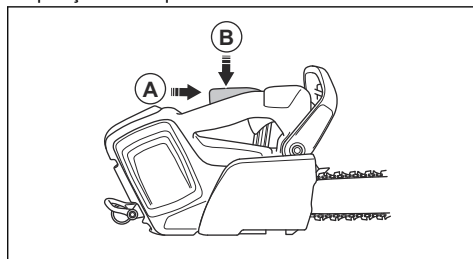

3. Certifique-se de que o interruptor de alimentação está bloqueado na posição de ralenti quando o bloqueio do interruptor de alimentação é libertado.

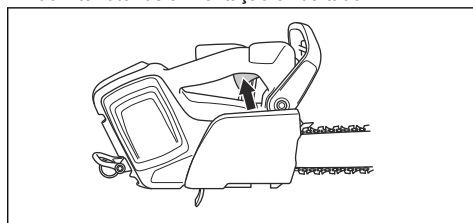

4. Ligue o produto e aplique a potência máxima.
5. Solte o interruptor de alimentação e certifique-se de que a corrente da serra para e permanece parada.



ATENÇÃO: Não solte o punho dianteiro!

Verificar o bloqueio do interruptor de alimentação

1. Certifique-se de que o interruptor de alimentação e o respetivo bloqueio se movem livremente e de que a mola de retorno funciona corretamente.

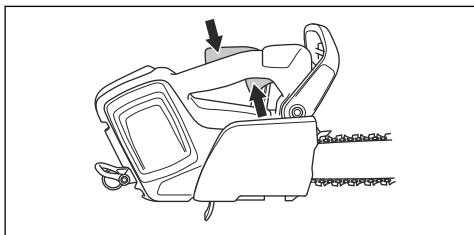

ATENÇÃO: Se a corrente da serra rodar com o interruptor de alimentação na posição de ralenti, contacte o seu distribuidor com assistência técnica.

Verificar o retentor de corrente

1. Certifique-se de que não existem danos no retentor de corrente.
2. Certifique-se de que o retentor de corrente se encontra estável e fixado ao corpo do produto.

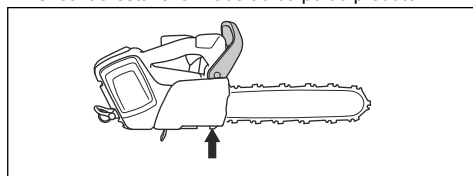

Verificar as funções da interface do utilizador

1. Prima continuamente o botão ON/OFF para LIGAR o produto.
2. Prima continuamente o botão ON/OFF para DESLIGAR o produto.

3. Certifique-se de que o produto está desligado e de que o visor se apaga.



Verificar a bateria e o respetivo suporte

1. Limpe a bateria e o respetivo suporte com um pincel suave.
2. Limpe as ranhuras de arrefecimento e os conetores da bateria.

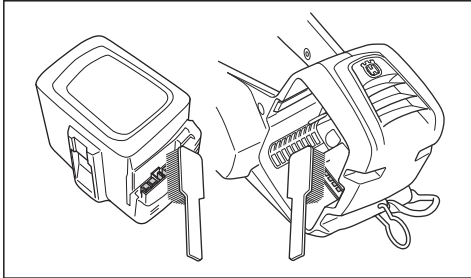

3. Certifique-se de que a bateria não tem fissuras nem danos.

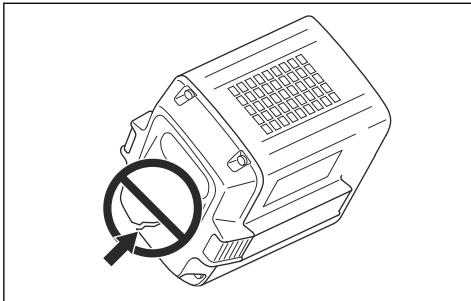

Verificar o carregador de bateria

1. Certifique-se de que o carregador de bateria e o cabo da fonte de alimentação não estão danificados. Verifique se existem fissuras e outros danos.

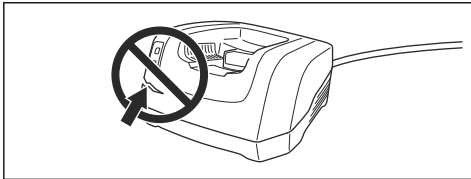

Limpar o sistema de arrefecimento

O sistema de arrefecimento mantém a temperatura do motor baixa. O sistema de arrefecimento inclui a admissão de ar no lado esquerdo do produto e uma ventoinha no motor.

1. Limpe o sistema de arrefecimento com uma escova semanalmente ou com maior frequência se necessário.

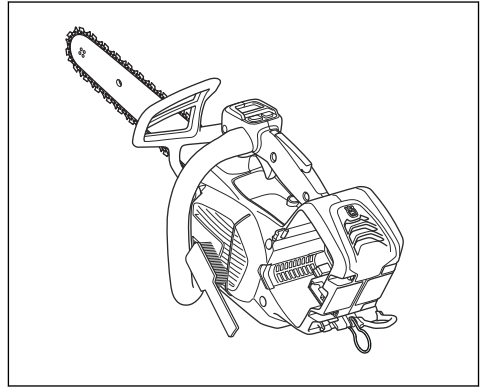

2. Certifique-se de que o sistema de arrefecimento não está sujo ou obstruído.



CUIDADO: Um sistema de arrefecimento sujo ou obstruído pode provocar o sobreaquecimento do produto. Isto causa danos no produto.

Para afiar a corrente da serra

Informações sobre a lâmina-guia e a corrente da serra



ATENÇÃO: Use luvas de proteção quando utilizar ou realizar a manutenção da corrente da serra. Uma corrente da serra que não se mova também pode causar ferimentos.

Substitua uma lâmina-guia ou corrente da serra gasta ou danificada pelas combinações de lâmina-guia e corrente da serra recomendadas pela Husqvarna. Isto é necessário para manter as funções de segurança do produto. Consulte *Acessórios na página 71* para obter uma lista das combinações de lâmina e corrente de substituição recomendadas.

- Comprimento de lâmina-guia, pol/cm. As informações sobre o comprimento de lâmina-guia encontram-se normalmente na extremidade traseira da lâmina-guia.

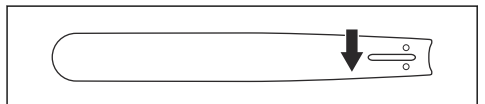

- Número de dentes no rolete (T).

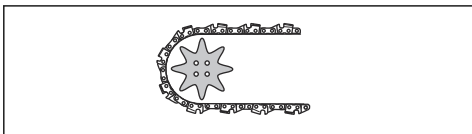

- Passo da corrente, pol. A distância entre os elos de acionamento da corrente da serra deve estar alinhada com a distância dos dentes no rolete e no pinhão.

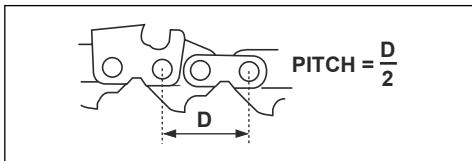

- Total de elos de condução (unid). O número de ligações de condução é decidido pelo tipo de lâmina-guia.

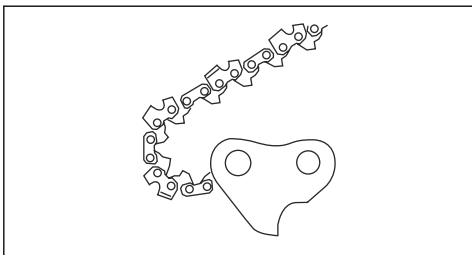

- Largura da ranhura da lâmina, pol./mm. A largura da ranhura na lâmina-guia deve ser igual à largura da ligação de condução da corrente.

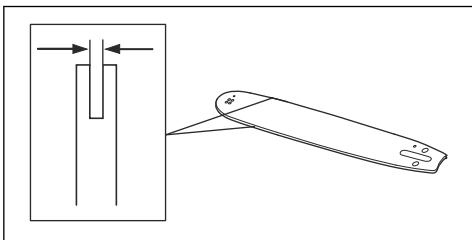

- Orifício de lubrificação da corrente e orifício da cavilha do esticador da corrente. A lâmina-guia deve ficar alinhada com o produto.

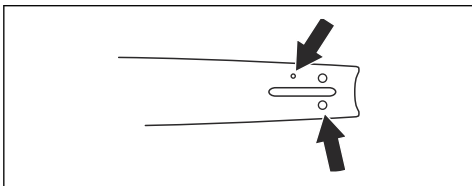

- Largura dos elos de acionamento, mm/pol.

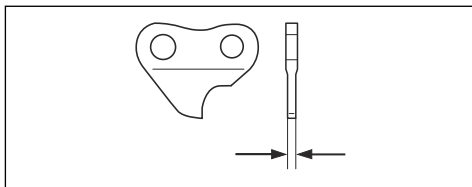

Informações gerais sobre como afiar as lâminas

Não utilize uma corrente da serra romba. Se a corrente da serra estiver romba, é necessário aplicar mais pressão para empurrar a lâmina de guia através da madeira, o que sobrecarrega desnecessariamente o motor. Com a utilização de uma corrente da serra romba, existe o risco de reduzir a vida útil da motosserra. Se a corrente da serra estiver muito romba, não existirá serradura, mas apenas serrim.

Uma corrente da serra afiada avança facilmente através da madeira e a serradura torna-se longa e espessa.

O componente cortante da corrente da serra, o cortador, é composto pelo dente de corte (A) e a abertura de corte (B). A diferença de altura entre os dois proporciona a profundidade de corte (definição da abertura de corte).

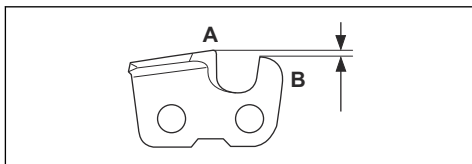

Quando afiar um cortador, lembre-se do seguinte:

- Ângulo de afiação.

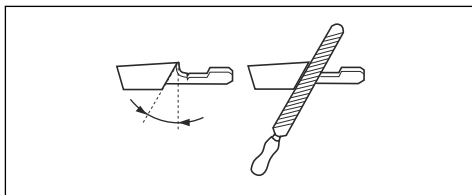

- Ângulo de corte.

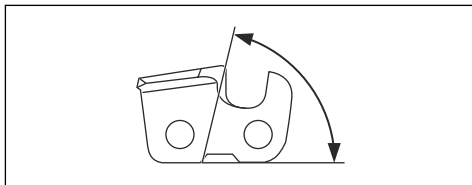

- Posição da lima.

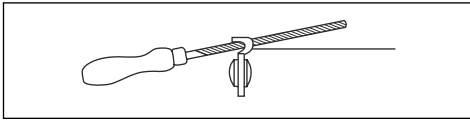

- Diâmetro da lima redonda.

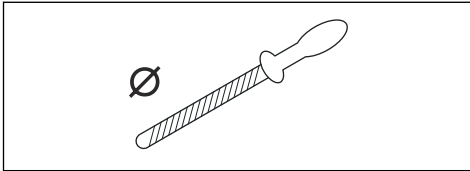

Não é fácil afiar corretamente uma corrente da serra sem o equipamento adequado. Utilize o calibrador de lima da Husqvarna recomendado. Tal ajudará a manter o máximo desempenho de corte e um risco de retrocesso mínimo.



ATENÇÃO: A força de retrocesso aumenta muito se não seguir as instruções de afiação.

Nota: Consulte *Acessórios na página 71* para obter informações sobre a afiação da corrente da serra.

Afiar as lâminas

1. Utilize uma lima redonda e um calibrador de lima para afiar os dentes de corte.

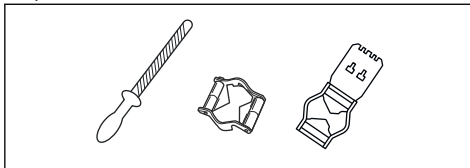

Nota: Consulte *Acessórios na página 71* para obter informações sobre a lima e o calibrador recomendados pela Husqvarna para a corrente da serra.

2. Aplique o calibrador de lima corretamente na cortadora. Consulte as instruções fornecidas com o calibrador de lima.

3. Mova a lima a partir da parte interior dos dentes de corte para fora. Diminua a pressão no movimento de retorno.

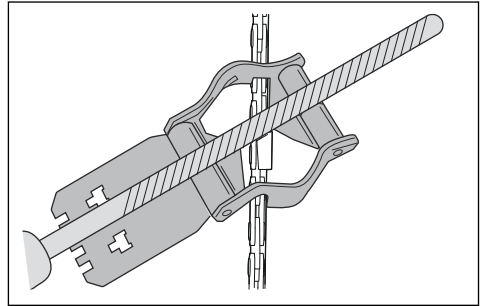

4. Remova o material de um dos lados de todos os dentes de corte.
5. Rode o produto e remova o material do outro lado.
6. Certifique-se de que todos os dentes de corte têm o mesmo comprimento.

Informações gerais sobre como ajustar a definição da abertura de corte

A definição da abertura de corte (C) diminui quando afia o dente de corte (A). Para manter o desempenho de corte máximo tem de retirar o material de afiação da abertura de corte (B) para receber a definição da abertura de corte recomendada. Consulte *Acessórios na página 71* para obter instruções sobre como receber a definição da abertura de corte correta para a corrente da serra.

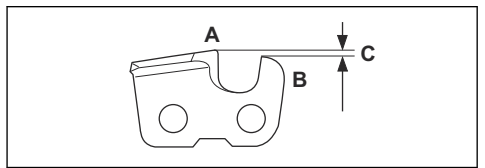

ATENÇÃO: O risco de retrocesso aumenta se a definição da abertura de corte for demasiado grande!

Ajustar a definição da abertura de corte

Antes de ajustar a definição da abertura de corte ou afiar as lâminas, consulte *Afiar as lâminas na página 63*, para obter instruções. Recomendamos que

a definição da abertura de corte seja ajustada a cada três operações de afiação dos dentes de corte.

Recomendamos que utilize a nossa ferramenta de abertura de corte para obter a definição e o ângulo corretos para a abertura de corte.

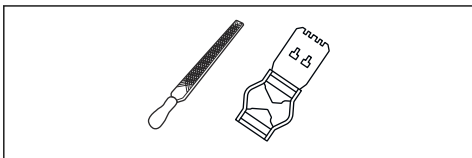

1. Utilize uma lima plana e uma ferramenta de abertura de corte para ajustar a definição da abertura de corte. Utilize apenas a ferramenta de abertura de corte recomendada pela Husqvarna para obter a definição e o ângulo corretos para a abertura de corte.
2. Coloque a ferramenta de abertura de corte na corrente da serra.

Nota: Consulte a embalagem da ferramenta de abertura de corte para obter mais informações sobre como utilizar a ferramenta.

3. Utilize a lima plana para remover a parte da abertura de corte que se estende ao logo da ferramenta de abertura de corte.

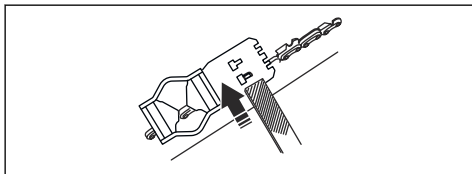

Ajustar a tensão da corrente da serra



ATENÇÃO: Uma corrente da serra com a tensão incorreta pode soltar-se da lâmina-guia e provocar ferimentos graves ou morte.

Uma corrente da serra fica mais longa quando é utilizada. Ajuste a corrente da serra regularmente.

1. Desaperte a porca da lâmina que fixa a cobertura do pinhão e o travão da corrente. Utilize a chave de combinação.

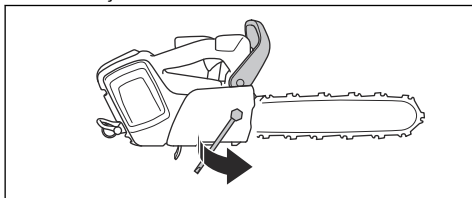

2. Levante a parte dianteira da lâmina-guia e rode o parafuso tensor da corrente. Utilize a chave de combinação.
3. Aperte a corrente da serra até ficar apertada contra a lâmina-guia.

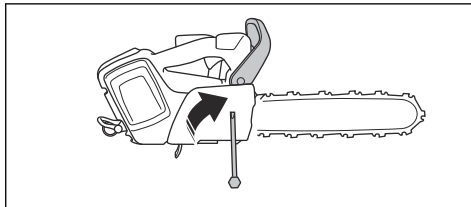

4. Aperte a porca da lâmina com a chave combinada e levante simultaneamente a parte dianteira da lâmina-guia.

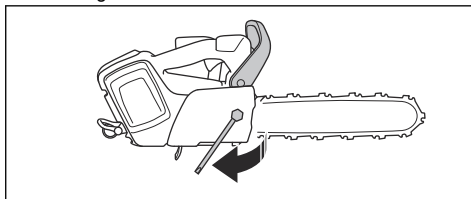

5. Certifique-se de que consegue puxar a corrente da serra facilmente com a mão e de que esta não fica pendurada da lâmina-guia.

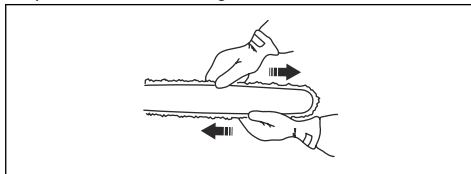

Nota: Consulte *Vista geral do produto na página 38* para obter a posição do parafuso esticador da corrente no seu produto.

Para verificar a lubrificação da corrente da serra

Verifique a lubrificação da corrente da serra a cada três carregamentos de bateria.

1. Acione o produto e deixe-o a trabalhar à velocidade máxima. Mantenha a lâmina aproximadamente 20 cm (8 polegadas) sobre uma superfície de cor clara.

2. Se a lubrificação da corrente da serra estiver correta, verá claramente uma linha de óleo na superfície em menos de 1 minuto.



3. Se a lubrificação da corrente da serra não estiver correta, efetue as seguintes verificações.

- a) Verifique se o canal de óleo na lâmina de guia não está bloqueado. Limpe-a se for necessário.

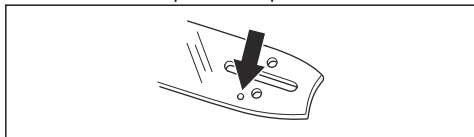

- b) Verifique se a ranhura na extremidade da lâmina de guia está limpa. Limpe-a se for necessário.

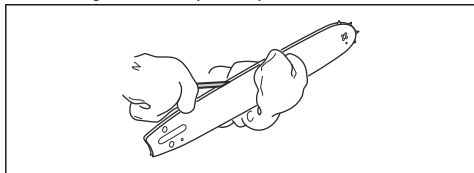

- c) Certifique-se de que o pinhão da ponta da lâmina roda facilmente e que o orifício de lubrificação do pinhão da ponta da lâmina de guia não está obstruído. Limpe e lubrifique se necessário.

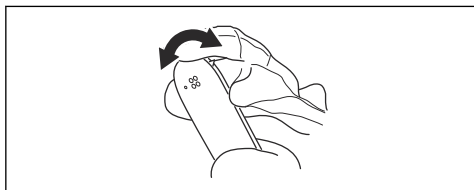

4. Se a lubrificação da corrente da serra não funcionar depois de seguir os passos anteriores, contacte o seu revendedor com assistência técnica.

Verificar o pinhão da corrente

O tambor da embraiagem contém um pinhão da corrente substituível.

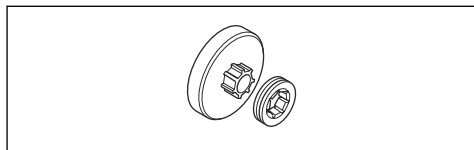

- Certifique-se de que o pinhão da corrente não está gasto. Se o pinhão da corrente estiver gasto, contacte o seu distribuidor com assistência técnica local da Husqvarna.

Lubrificar o rolamento de agulhas

1. Puxe a proteção dianteira para a mão para trás para desengatar o travão da corrente.
2. Solte as porcas da lâmina e remova a cobertura da embraiagem.

Nota: Alguns modelos têm apenas uma porca da lâmina.

3. Coloque o produto numa superfície estável com o tambor da embraiagem voltado para cima.
4. Lubrifique o rolamento de agulhas com uma bomba de massa lubrificante da Husqvarna. Para reabastecer a massa lubrificante, utilize uma massa lubrificante de elevada qualidade para rolamentos.

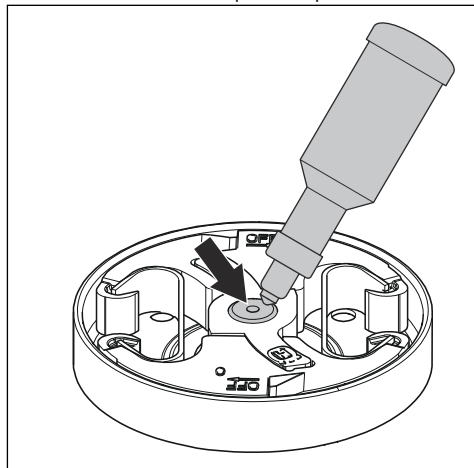

Para examinar o equipamento de corte

1. Certifique-se de que não existem fissuras nos rebites e nos elos e de que os rebites não estão soltos. Substitua, se necessário.

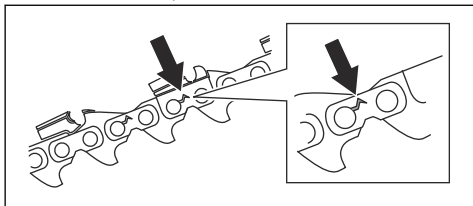

2. Certifique-se de que é fácil dobrar a corrente da serra. Se estiver rígida, substitua a corrente da serra.
3. Compare a corrente da serra existente com uma corrente da serra nova para verificar se os rebites e os elos apresentam desgaste.
4. Substitua a corrente da serra, se a parte mais longa do dente de corte for inferior a 4 mm/0,16 pol. Substitua também a corrente da serra se existirem fissuras nas lâminas.

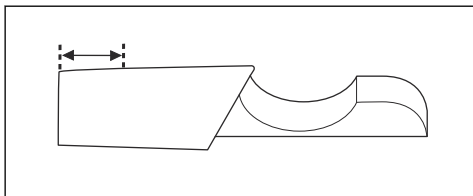

Verificar a lâmina-guia

1. Certifique-se de que o canal de óleo não está obstruído. Limpe se for necessário.

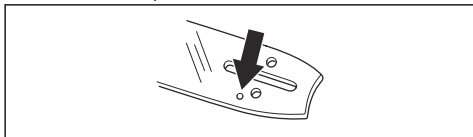

2. Verifique se existem rebarbas nas extremidades da lâmina-guia. Retire as rebarbas com uma lima.

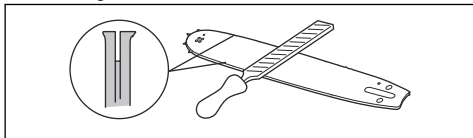

3. Limpe a ranhura na lâmina-guia.

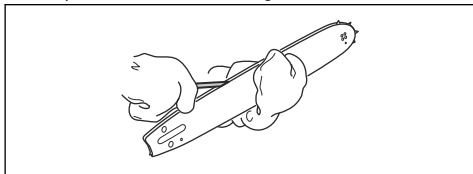

4. Verifique se a ranhura na lâmina-guia apresenta sinais de desgaste. Se necessário, substitua a lâmina-guia.

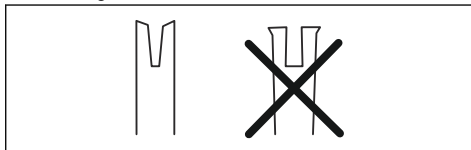

5. Verifique se a ponta da lâmina-guia está irregular ou muito desgastada.

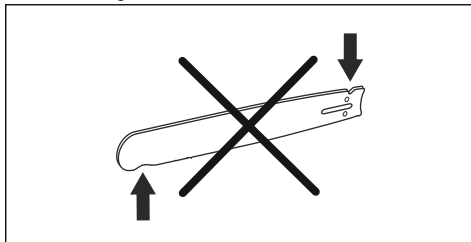

6. Certifique-se de que o rolete da lâmina roda facilmente e que o orifício de lubrificação do rolete da lâmina não está obstruído. Limpe e lubrifique se necessário.

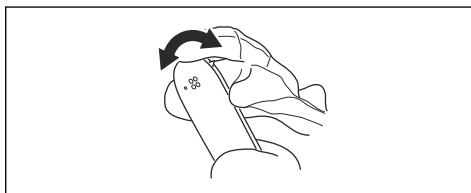

7. Rode a lâmina-guia diariamente de modo a aumentar o respetivo ciclo de vida.

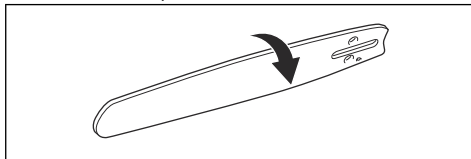

Ajustar o fluxo de óleo de corrente



ATENÇÃO: Desligue o motor antes de efetuar ajustes na bomba de óleo.

- Rode o parafuso de ajuste da bomba de óleo. Utilize uma chave de parafusos ou a chave de combinação.

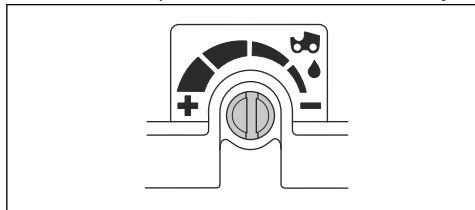

- Rode o parafuso de ajuste para a esquerda para aumentar o fluxo de óleo.
- Rode o parafuso de ajuste para a direita para diminuir o fluxo de óleo.

Resolução de problemas

Interface do utilizador

Ecrã de LED	Falhas possíveis	Solução possível
O indicador de aviso fica intermitente.	O travão da corrente está acionado.	Desengate o travão da corrente.
	Desvio de temperatura.	Permita que o produto arrefeça.
	Sobrecarga. A corrente da serra não se consegue mover.	Solte a corrente da serra.
	O botão ON/OFF e o interruptor de alimentação são premidos em simultâneo.	Solte o interruptor de alimentação para ativar o produto.
O indicador de aquecimento dos punhos e o indicador de aviso ficam intermitentes ao premir o botão Save para ativar a função de aquecimento dos punhos.	Erro da função de aquecimento dos punhos.	Desligue o produto. Ligue o produto. Se a função de aquecimento dos punhos continuar sem funcionar, contacte o seu distribuidor com assistência técnica da Husqvarna.
LED verde ativado intermitente.	Tensão da bateria baixa.	Carregue a bateria.
O indicador de aviso está aceso.	Serviço.	Contacte o seu distribuidor com assistência técnica da Husqvarna.

Bateria

40-B140X, 40-B220X, 40-B330X ⁶

Sintomas	Causa	Ação
----------	-------	------

⁶ A resolução de problemas pode ser diferente para outros modelos de bateria. Consulte o manual do utilizador da bateria para obter informações sobre como utilizá-la. Utilize apenas baterias Husqvarna aprovadas.

O indicador de erro da bateria fica intermitente.	A bateria está descarregada.	Carregue a bateria.
	Carga de trabalho pesada em combinação com uma temperatura da bateria muito baixa.	Aqueça a bateria. Por exemplo, desloque-a para um espaço interior ou utilize-a a baixa velocidade até que a bateria esteja quente.
	A bateria não funciona. O intervalo de funcionamento da bateria está no limite.	Remova a bateria do produto. Deixe a bateria repousar e, em seguida, prima o botão indicador da bateria.
O indicador de temperatura da bateria está aceso.	A bateria está demasiado fria ou demasiado quente para utilizar.	Carregue a bateria a uma temperatura ambiente entre -10 °C (14 °F) e 40 °C (104 °F). Quando a bateria estiver na temperatura correta, esta pode ser utilizada novamente.
O indicador de temperatura da bateria está intermitente.	A bateria está próxima dos respetivos limites de temperatura.	Reduza a velocidade e/ou a carga de trabalho. Mantenha a bateria na temperatura preferencial entre +10 °C (50 °F) e +30 °C (86 °F) para um desempenho ideal.
O indicador de temperatura da bateria está aceso enquanto a bateria está no carregador.	Desvio de temperatura; a bateria encontra-se demasiado fria ou demasiado quente para carregar.	Deixe a bateria arrefecer ou desloque-a para um espaço interior para a aquecer. Quando a bateria estiver na temperatura correta, pode ser carregada novamente. Utilize o carregador apenas quando a temperatura ambiente se encontrar entre os 5 °C (41 °F) e os 40 °C (104 °F). Mantenha o carregador afastado da exposição à luz solar. Se o problema persistir, contacte o seu distribuidor.
O indicador de erro da bateria acende-se.	A bateria tem um erro crítico.	Contacte o seu distribuidor.

Carregador de bateria

40-C500X, 40-C750X ⁷		
Sintomas	Falhas possíveis	Procedimento possível

⁷ A resolução de problemas pode ser diferente para outros modelos de carregador de bateria. Consulte o manual do utilizador do carregador de bateria para obter informações sobre como utilizá-lo. Utilize apenas carregadores de bateria Husqvarna aprovados.

<p>O indicador de carregamento no carregador está amarelo.</p> <p>O indicador de erro da bateria está intermitente ou o indicador de temperatura da bateria está aceso.</p>	<p>Desvio de temperatura, a bateria encontra-se demasiado fria ou demasiado quente para utilizar ou carregar.</p>	<p>Se a bateria estiver demasiado quente, mantenha-a ligada ao carregador. A ventoinha integrada do carregador diminui a temperatura da bateria. Quando a bateria atingir a temperatura recomendada, o carregamento é iniciado automaticamente.</p> <p>Se a bateria estiver demasiado fria, desloque-a para o interior. Quando a bateria atingir a temperatura recomendada, continue o carregamento.</p> <p>Respeite o intervalo de temperatura de funcionamento, consulte o manual do utilizador do carregador de bateria. Mantenha o carregador afastado da exposição à luz solar. Se o problema persistir, contacte o seu distribuidor.</p>
<p>O indicador de carregamento no carregador está amarelo. O indicador de erro da bateria está aceso.</p>	<p>A bateria tem um erro crítico.</p>	<p>Contacte o seu distribuidor.</p>
<p>O indicador de carregamento do carregador está vermelho.</p>	<p>O carregador tem um erro crítico.</p>	<p>Contacte o seu distribuidor.</p>

Transporte, armazenamento e eliminação

Transporte e armazenamento

- As baterias de iões de lítio fornecidas cumprem os requisitos da legislação sobre mercadorias perigosas.
- Cumpra o requisito especial sobre a embalagem e as etiquetas de transporte comercial, incluindo por terceiros e agentes transitários.
- Contacte uma pessoa com formação específica em material perigoso antes de enviar o produto. Cumpra todos os regulamentos nacionais aplicáveis.
- Utilize fita em contactos abertos quando colocar a bateria numa embalagem. Coloque a bateria na embalagem de forma fixa para impedir movimentos.
- Remova sempre a bateria para armazenamento ou transporte.
- Coloque a bateria e o carregador de bateria num espaço seco e sem humidade ou gelo.
- Não armazene a bateria numa área onde possa existir eletricidade estática. Não armazene a bateria numa caixa metálica.
- Armazene a bateria num local onde a temperatura varie entre 5 °C e 25 °C e afastado da exposição à luz solar.
- Armazene o carregador de bateria num local onde a temperatura varie entre 5 °C e 45 °C e afastado da exposição à luz solar.
- Utilize o carregador de bateria apenas quando a temperatura ambiente se encontrar entre os 5 °C e os 40 °C.
- Carregue a bateria entre 30% a 50% antes de a armazenar durante longos períodos de tempo.

- Armazene o carregador de bateria num espaço fechado e seco.
- Mantenha a bateria afastada do carregador de bateria durante o armazenamento. Não permita que crianças e outras pessoas não autorizadas entrem em contacto com o equipamento. Mantenha o equipamento num espaço que possa trancar.
- Antes de armazenar o produto durante longos períodos de tempo, limpe-o e efetue uma manutenção completa do mesmo.
- Utilize a proteção para transporte no produto para evitar ferimentos ou danos no produto durante o transporte e o armazenamento.
- Fixe o produto em segurança durante o transporte.

Eliminação da bateria, do carregador da bateria e do produto

O símbolo abaixo significa que o produto não é um resíduo doméstico. Recicle o equipamento numa estação de reciclagem para equipamentos elétricos e eletrónicos. Isto ajuda a evitar danos no ambiente e em pessoas.

Para obter mais informações, contacte as autoridades locais, o serviço de recolha de resíduos domésticos ou o seu revendedor.



Nota: O símbolo aparece no produto ou na embalagem do produto.

Especificações técnicas

Especificações técnicas

	T542i XP	T542i XPG
Motor		
Tipo	BLDC (sem escovas) 36 V	BLDC (sem escovas) 36 V
Caraterísticas		
Modo de baixa energia	savE	savE
Sistema de lubrificação		
Tipo de bomba de óleo	Ajustável	Ajustável
Capacidade do depósito de óleo, l / cm ³	0,18/180	0,18/180
Peso		
Motosserra sem bateria, lâmina de guia, corrente da serra e depósito de óleo de corrente vazio, kg	2,9	3,0
Nível de proteção contra água		
IPX4	Sim	Sim
Emissões de ruído ⁸		
Nível de potência sonora, medido, dB(A)	102	102
Nível de potência sonora, garantido L _{WA} dB(A)	104	104
Níveis sonoros ⁹		
Nível de pressão sonora equivalente junto ao ouvido do utilizador, dB(A)	91	91
Níveis de vibração ¹⁰		
Punho dianteiro, m/s ²	4,7	4,7
Punho traseiro, m/s ²	4,1	4,1
Corrente da serra/lâmina de guia		

⁸ Emissões de ruído para as imediações, medidas sob forma de potência sonora (L_{WA}) em conformidade com a diretiva da CE 2000/14/CE.

⁹ O nível de pressão sonora equivalente, segundo a norma ISO 22868:2011, é calculado como a soma energética dos diferentes níveis de pressão sonora ponderados no tempo, em diferentes condições de funcionamento. A dispersão estatística típica de pressão sonora equivalente é um desvio padrão de 1 dB (A).

¹⁰ Nível de vibração em conformidade com a norma EN 62841-4-1. Os dados comunicados relativamente ao nível de vibração têm uma dispersão estatística típica (desvio padrão) de 1 m/s². Dados de vibração declarados a partir de medições efetuadas com a máquina equipada com um determinado comprimento de lâmina e o tipo de corrente recomendado. Se a máquina estiver equipada com um comprimento de lâmina diferente, o nível de vibrações pode variar no máx. ± 1,5 m/s².

	T542i XP	T542i XPG
Comprimentos de lâmina recomendados, pol./cm	12–16 / 30–40	12–16 / 30–40
Comprimento de corte efetivo, pol. / cm	11–15 / 28–38	11–15 / 28–38
Tipo de pinhão / n.º de dentes	SM7: .325"/7	SM7: .325"/7
Velocidade da corrente máxima / (savE), m/s	24 (18)	24 (18)
Dados de frequência de rádio para Bluetooth®		
Banda de frequência, GHz	2,4–2,4835	2,4–2,4835
Potência de saída, máx. dBm 0	0	0

Acessórios

Combinações de lâminas de guia e correntes da serra

Os seguintes acessórios de corte foram aprovados para Husqvarna T542i XP®, T542i XP® G.







Lâmina de guia				Corrente da serra		
Comprimento, pol.	Passo da corrente, pol.	Largura do sulco, mm	Raio máx. da extremidade	Tipo	Comprimento, elos de acionamento (n.º)	Retrocasso baixo
12	0,325 mini	1,1	8T	Husqvarna SP21G	51	Sim
14					59	
16					64	

Equipamento e ângulos de afiação

Se usar o calibrador de lima da Husqvarna, irá obter os ângulos de afiação corretos. Recomendamos usar sempre um calibrador de lima da Husqvarna para recuperar o gume afiado da corrente da serra. Poderá

encontrar os números de peça correspondentes na tabela abaixo.

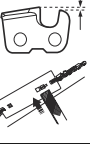
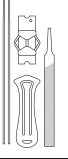
Se não souber qual é a corrente da serra que possui no seu produto, contacte o seu revendedor com assistência técnica.

							
SP21G	5/32 pol. / 4,0 mm	60°	30°	0°	0,025 pol. / 0,65 mm	5950046-01	5950047-01

Baterias aprovadas para o produto

Nota: Para obter o máximo desempenho do equipamento de corte, a Husqvarna recomenda a utilização de 1 das seguintes baterias aprovadas. É

possível utilizar outras baterias, mas o desempenho do equipamento de corte será reduzido.

Bateria	BLi200X	BLi300	40-B220X	40-B330X
Tipo	lões de lítio	lões de lítio	lões de lítio	lões de lítio
Capacidade da bateria, Ah	5,2	9,4	6,0	9,0
Tensão nominal, V	36	36	36	36
Peso, kg/lb	1,4/3,0	2,0/4,0	1,4/3,0	1,9/4,3

Carregadores de bateria aprovados

Carregador de bateria	QC500	40-C750X
Tensão de entrada, V	100-240	100-240
Frequência, Hz	50-60	50-60
Potência, W	500	750

Declaração de conformidade

Declaração UE de conformidade

A **Husqvarna AB**, SE-561 82 Huskvarna, Suécia,
tel.: +46-36-146500, declara, sob sua inteira
responsabilidade, que o produto:

Descrição	Motosserra a bateria para silvicultura
Marca	Husqvarna
Tipo/Modelo	T542i XP®, T542i XP® G
Identificação	Números de série referentes a 2023 e posteriores

está em plena conformidade com as seguintes diretivas
e regulamentos da UE:

Regulamento	Descrição
2006/42/CE	"relativa a máquinas"
2014/30/UE	"relativa à compatibilidade eletromagnética"
2011/65/UE	"relativa à restrição de substâncias perigosas"
2000/14/CE	"relativa a emissões de ruído para o ambiente"
2014/53/UE	"relativa ao equipamento de rádio"

e que as seguintes normas e/ou especificações técnicas são aplicadas: EN 62841-1:2015/A11:2022 (IEC 62841-1:2014), EN ISO 11681-2:2011+A1:2017, EN ISO 12100:2010, EN 61000-6-3:2007+A1:2011+AC:2012, EN 61000-6-1:2007, EN IEC 63000:2018.

Para produtos com funcionalidade Bluetooth® também foram respeitadas as seguintes normas: ETSI EN 301 489-1 v.1.9.2, ETSI EN 301 489-17 v.3.2.4, ETSI EN 300 328 v.2.2.2.

Números dos certificados: 0404/23/2585.

Entidade competente: A 0404, SMP Svensk Maskinprovning AB, Box 4053, SE-904 03 Umeå, Sweden, executou um exame de tipo CE, em conformidade com a diretiva de máquinas (2006/42/CE), artigo 12.º, cláusula 3b.

A SMP Svensk Maskinprovning AB também verificou a conformidade com o anexo V da Diretiva do Conselho 2000/14/CE.

Para mais informações sobre as emissões de ruído, consulte *Especificações técnicas na página 70*.

Huskvarna, 2023-09-15

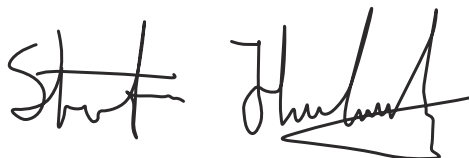

Stefan Holmberg, diretor de I&D, gestão de tecnologia,
Husqvarna AB.

Responsável pela documentação técnica.



Marcas comerciais registadas

A palavra e os logótipos *Bluetooth®* são marcas comerciais registadas propriedade da *Bluetooth SIG, inc.* e qualquer utilização de tais marcas pela Husqvarna é feita mediante licença.



www.husqvarna.com

Instrucciones originales

Instruções originais

1144673-30



2025-04-28