



 **Husqvarna**[®]

HA200, HA860

EN Operator's manual
ES-MX Manual del usuario
FR-CA Manuel d'utilisation

2-13
14-26
27-39

Contents

Introduction.....	2	Operation.....	8
Safety.....	4	Maintenance.....	10
Assembly.....	8	Technical data.....	12

Introduction

Product description

We have a policy of continuous product development and therefore reserve the right to modify the design and appearance of the products without prior notice.

Note: This manual cover both gasoline operated and battery operated power units.

Intended use



WARNING: This attachment may only be used together with the intended product,

see the accessory chapter in the Operator's Manual of the product.

The product is only designed for cutting branches and twigs.



WARNING: Never use HA200 with a battery operated power unit.

Only use HA200 with gasoline operated power units. Use HA860 with either a gasoline operated product or a battery operated power unit.

Attachment overview for HA200 (for gasoline products only)

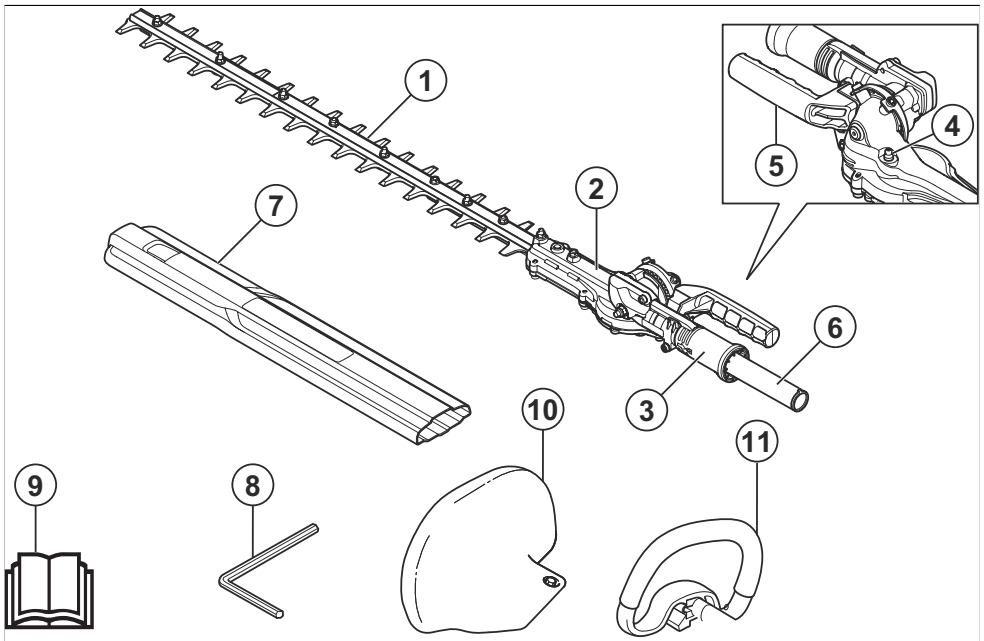

- | | |
|-------------------------------|--------------------|
| 1. Blade | 5. Handle |
| 2. Gearbox | 6. Shaft |
| 3. Position adjustment handle | 7. Transport guard |
| 4. Grease nipple | 8. Hex key |

Attachment overview for HA860

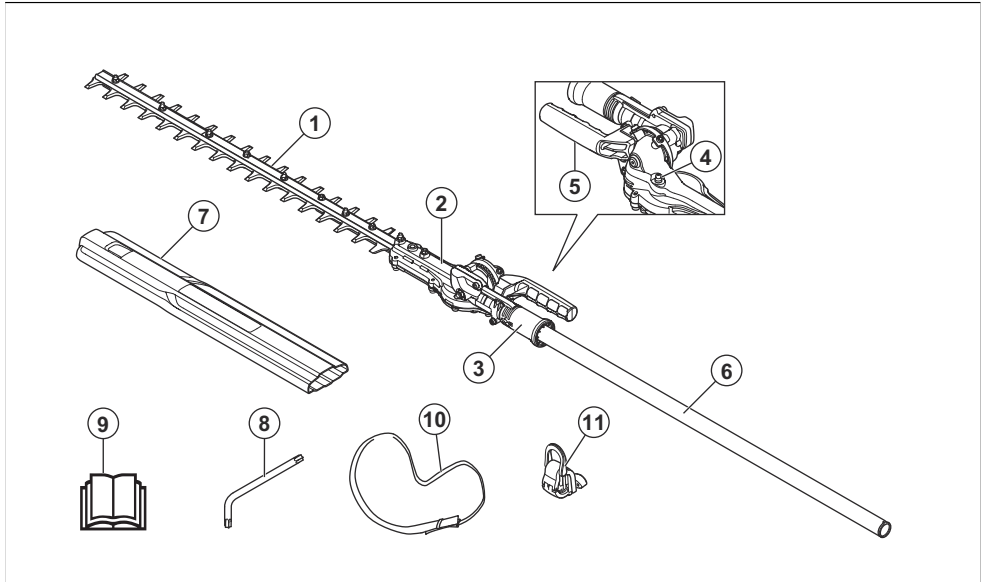

- 1. Blade
- 2. Gearbox
- 3. Position adjustment handle
- 4. Grease nipple
- 5. Handle
- 6. Shaft
- 7. Transport guard
- 8. Torx key
- 9. Operator's manual
- 10. Harness
- 11. Harness support hook

Symbols on the attachment and the power unit



Careless or incorrect use of this product can result in serious or fatal injury to the operator or others.



Read the operator's manual carefully and make sure you understand the instructions before you use the attachment.



Read the operator's manual carefully and make sure you understand the instructions before you use the attachment.



Wear approved protective helmet, hearing and eye protection.



DANGER - Keep hands away from blade.



DANGER - Keep hands away from blade.



Keep all parts of your body away from the hot surfaces.



Arrows which show limits for handle positioning.



Always wear approved protective gloves.



Wear sturdy, non-slip boots.

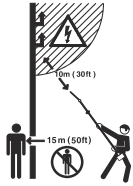

DANGER - This product is not electrically insulated. If the product touches or comes close to high-voltage power lines it could lead to death or serious bodily injury. Electricity can jump from one point to another by arcing. The higher the voltage, the greater the distance electricity can jump. Electricity can also travel through branches and other objects, especially if they are wet. Always keep a distance of at least 10 m between the product and high-voltage power lines and/or any objects that are touching them. If have to work within this safe distance you should always contact the relevant power company to make sure the power is switched off before you start work.

The operator of the product must ensure, while working, that no persons or animals come closer than 15 meters.



Cutting unit operating cycle, operation time/idle time.

Note: Other symbols/decals on the attachment refer to special certification requirements for certain markets.

California Proposition 65

! WARNING!

The engine exhaust from this product contains chemicals known to the State of California to cause cancer, birth defects or other reproductive harm.

Safety

Safety definitions

Warnings, cautions and notes are used to point out specially important parts of the manual.



WARNING: Used if there is a risk of injury or death for the operator or bystanders if the instructions in the manual are not obeyed.



CAUTION: Used if there is a risk of damage to the product, other materials or the adjacent area if the instructions in the manual are not obeyed.

Note: Used to give more information that is necessary in a given situation.

General power tool safety warnings



WARNING: Read all safety warnings, instructions, illustrations and specifications provided with this power tool. Failure to follow all instructions listed below may result in electric shock, fire and/or serious injury.

Save all warnings and instructions for future reference.

The term "power tool" in the warnings refers to your mains-operated (corded) power tool or battery-operated (cordless) power tool.

Hedge trimmer safety warnings:

- **Keep all parts of the body away from the blade. Do not remove cut material or hold material to be cut when blades are moving.** *Blades continue to move after the switch is turned off. A moment of inattention while operating the hedge trimmer may result in serious personal injury.*
- **Carry the hedge trimmer by the handle with the blade stopped and taking care not to operate any power switch.** *Proper carrying of the hedge trimmer*

will decrease the risk of inadvertent starting and resultant personal injury from the blades.

- **When transporting or storing the hedge trimmer, always fit the blade cover.** Proper handling of the hedge trimmer will decrease the risk of personal injury from the blades.
- **When clearing jammed material or servicing the unit, make sure all power switches are off and the battery pack is removed or disconnected.** Unexpected actuation of the hedge trimmer while clearing jammed material or servicing may result in serious personal injury.
- **When clearing jammed material or servicing the unit, make sure all power switches are off and the lock-off is in the locked position.** Unexpected actuation of the hedge trimmer while clearing jammed material or servicing may result in serious personal injury.
- **Hold the hedge trimmer by insulated gripping surfaces only, because the blade may contact hidden wiring.** Blades contacting a "live" wire may make exposed metal parts of the hedge trimmer "live" and could give the operator an electric shock.
- **Keep all power cords and cables away from cutting area.** Power cords or cables may be hidden in hedges or bushes and can be accidentally cut by the blade.
- **Do not use the hedge trimmer in bad weather conditions, especially when there is a risk of lightning.** This decreases the risk of being struck by lightning.

Safety instructions for extended reach hedge trimmers

- **To reduce the risk of electrocution, never use the extended-reach hedge trimmer near any electrical power lines.** Contact with or use near power lines may cause serious injury or electric shock resulting in death.
- **Always use two hands when operating the extended-reach hedge trimmer.** Hold the extended-reach hedge trimmer with both hands to avoid loss of control.
- **Always use head protection when operating the extended-reach hedge trimmer overhead.** Falling debris can result in serious personal injury.

General safety instructions



WARNING: Read all safety warnings and all instructions. Failure to follow the warnings and instructions may result in electric shock, fire and/or serious injury.

- Please read the operator's manual carefully and make sure you understand the instructions before using the attachment.
- These instructions supplement the instructions that were included with the product. For other

procedures, please refer to the operating instructions for the product.

- Under no circumstances may the design of the attachment be modified without the permission of the manufacturer. Do not use an attachment that appears to have been modified by others and always use original accessories. Non-authorized modifications and/or accessories can result in serious personal injury or the death of the operator or others.

Save all warnings and instructions for future reference

Safety instructions for operation

- If you encounter a situation where you are uncertain how to proceed you should ask an expert. Contact your dealer or your service workshop.
- Avoid all usage which you consider to be beyond your capability.
- Cutting tool. Do not touch the tool without first, switching off the engine/remove the battery.
- Never allow children to use the product.
- Ensure that no-one comes closer than 15 m while you are working.
- Never allow anyone else to use the product without first ensuring that they have understood the contents of the operator's manual.
- Never work from a ladder, stool or any other raised position that is not fully secured.

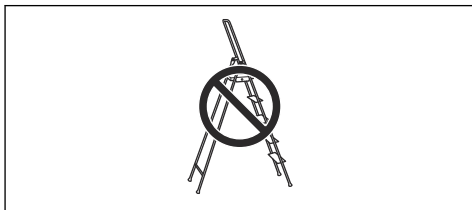

- Always ensure you have a safe and stable working position.
- Always use both hands to hold the product. Hold the product at the side of your body.

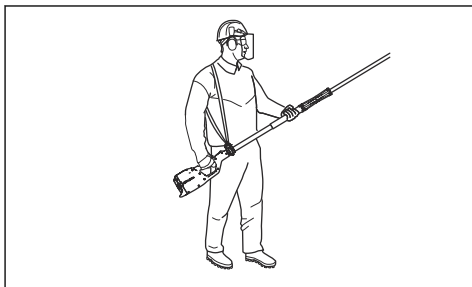

- Make sure that you connect the harness to the support hook. Only use a single harness.

- Use your right hand to control the throttle/power trigger .

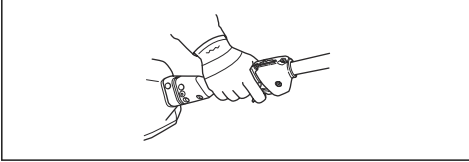

- If an emergency occurs, let go of the product and let it fall to the ground.
- Make sure that your hands and feet do not come near the cutting attachment when the engine/motor is running.
- When the engine/motor is switched off, keep your hands and feet away from the cutting attachment until it has stopped completely.
- Watch out for stumps of branches that can be thrown out during cutting.
- Always lay the product on the ground when you are not using it.
- Do not cut too close to the ground. Stones and other objects can be thrown out.
- Check the working area for foreign objects such as electricity cables, insects and animals, etc, or other objects that could damage the cutting attachment, such as metal items.
- If any foreign object is hit or if vibrations occur, stop the product immediately. If you have a gasoline operated product, disconnect the spark plug cap from the spark plug. If you have a battery operated product, remove the battery. Check that the product is not damaged. Repair any damage.
- If anything jams in the blades while you are working, stop the product immediately. If you have a gasoline operated product, switch off the engine and disconnect the spark plug cap from the spark plug. If you have a battery operated product, switch off the motor and remove the battery. Make sure the product has stopped completely before cleaning the blades.

Other safety information

- Avoid Dangerous Environment – Don't use appliances in damp or wet locations.
- Don't Use In Rain.
- Keep Children Away – All visitors should be kept at a distance from work area.
- Dress Properly – Do not wear loose clothing or jewelry. They can be caught in moving parts. Use of rubber gloves and substantial footwear is recommended when working outdoors. Wear protective hair covering to contain long hair.
- Use Safety Glasses – Always use face or dust mask if operation is dusty.
- Use Right Appliance – Do not use appliance for any job except that for which it is intended.

- Don't grasp the exposed cutting blades or cutting edges when picking up or holding the appliance.
- Don't Force Appliance – It will do the job better and with less likelihood of a risk of injury at the rate for which it was designed.
- Don't Overreach – Keep proper footing and balance at all times.
- Stay Alert – Watch what you are doing. Use common sense. Do not operate appliance when you are tired.
- Store Idle Appliances Indoors – When not in use, appliances should be stored indoors in dry, and high or locked-up place – out of reach of children.
- Maintain Appliance With Care – Keep cutting edge sharp and clean for best performance and to reduce the risk of injury. Follow instructions for lubricating and changing accessories. Keep handles dry, clean, and free from oil and grease.
- Check Damaged Parts – Before further use of the appliance, a guard or other part that is damaged should be carefully checked to determine that it will operate properly and perform its intended function. Check for alignment of moving parts, binding of moving parts, breakage of parts, mounting, and any other condition that may affect its operation. A guard or other part that is damaged should be properly repaired or replaced by an authorized service center unless indicated elsewhere in this manual.

Personal protective equipment



WARNING: Read the warning instructions that follow before you use the product.

- Long-term exposure to noise can result in permanent hearing impairment. Always use approved hearing protection.
- Always wear protective, non-slip boots.



- Always wear working clothes and heavy-duty long trousers.
- Never wear loose clothing or jewellery.
- Make sure your hair does not hang below shoulder level.

Safety devices on the product



WARNING: Read the warning instructions that follow before you use the product.

In this section the product's safety features, its purpose and how checks and maintenance should be carried out to ensure that it operates correctly. See instructions under the heading *Introduction on page 2* to find where these parts are located on your product.

The life span of the product can be reduced and the risk of accidents can increase if product maintenance is not carried out correctly and if service and/or repairs are not carried out professionally. If you need further information please contact your nearest servicing dealer.



WARNING: Never use a product with damaged safety components. The product's safety equipment must be inspected and maintained as described in this section. If your product fails any of these checks, contact your service agent to get it repaired.



CAUTION: All servicing and repair work on the machine requires special training. This is especially true of the machine's safety equipment. If your machine fails any of the checks described below you must contact your service agent. When you buy any of our products we guarantee the availability of professional repairs and service. If the retailer who sells your machine is not a servicing dealer, ask him for the address of your nearest service agent.

To do a check of the hand guard (HA200, for gasoline products only)

The hand guard prevents hands from coming in contact with the moving blades, for example, if the operator loses grip on the front handle.

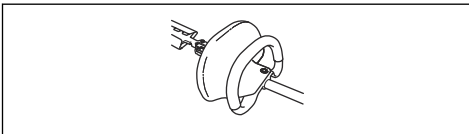

1. Check that the hand guard is fitted correctly.
2. Check that the hand guard is undamaged.

To do a check of the blades

To ensure good cutting results it is important that the contact pressure between the blades is correct.

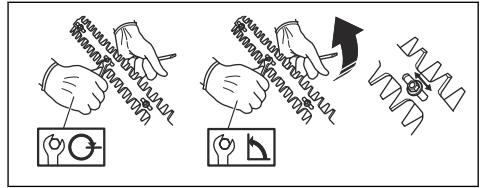

1. The contact pressure is adjusted by turning the screws on the underside of the bar clockwise as far as they will go.
2. Then turn the screws anticlockwise a 1/4 turn.
3. Lock the screws using the locking nut on the top of the bar.
4. Check that the screws are loose enough to allow the washers under the screw heads to slide sideways.
5. When the blades are correctly adjusted the play between the blades should be 0,2–0,4 mm, measured at the screws.
6. The edges of the blades are too hard to be filed. Dull blades should be sharpened using a grinder.
7. Replace the blades if they are bent or damaged.

Hot surface

The gear housing gets hot when the product has been in use. Do not touch the gear housing to avoid burning yourself.

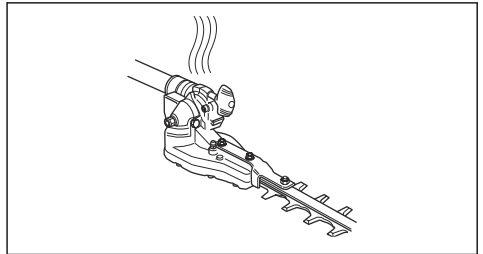

Safety instructions for maintenance

Read the warning instructions that follow before you use the product.

- Always stop the product before you work on any part of the cutting equipment. If you have a gasoline operated product, disconnect the spark plug cap from the spark plug. If you have a battery operated product, remove the battery. Check that the cutting equipment has stopped completely before you start any work on it.
- The transport guard should always be fitted to the cutting attachment when the product is not in use.
- Make sure the cutting attachment has stopped before cleaning, carrying out repairs or an inspection. If you have a gasoline operated product, disconnect the spark plug cap from the spark plug. If you have a battery operated product, remove the battery.

- Always wear heavy-duty gloves when repairing the cutting attachment. This is extremely sharp and can easily cause cuts.

- Store the product out of reach of children.
- Use only original spare parts for repairs.

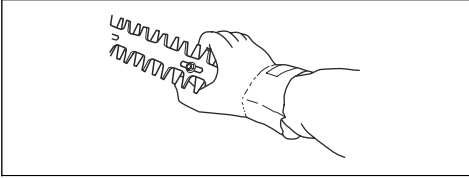

Assembly

To install the handguard (HA200) (only for gasoline operated products)

1. Install the handguard with the screw and the knob .

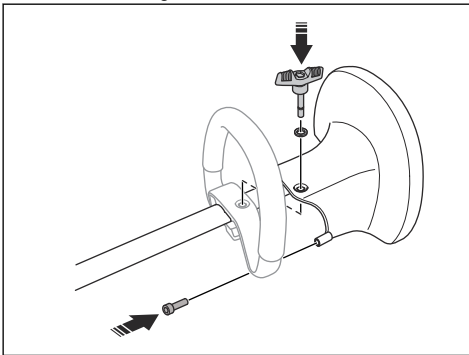

2. Put the harness support hook between the throttle handle and the loop handle.

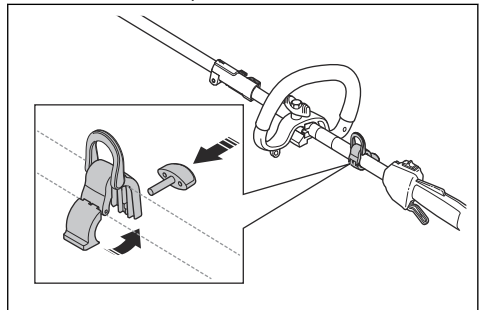

3. Install the screw to attach the harness support hook.
4. Adjust the position of the harness support hook until the product is balanced and easy to use.

To install the harness support hook (HA860)

1. Remove the screw to release the holder of the harness support hook.

Operation

To do before you operate the product

- Examine the work area and remove loose objects.
- Do a check of the cutting unit. Refer to *To do a check of the blades on page 7*.
- Make sure that the gear housing is correctly lubricated.
- Make sure that the safety devices of the product operates correctly. Do not use the product without all safety devices installed correctly.
- Make sure that all screws and nuts are tight.
- Make sure that all covers are attached correctly and not damaged before you start the product.
- Make sure that the cutting unit stops when the engine is at idle speed.

To do a check before start

1. Examine the work area. Remove any objects that could be thrown out.
2. Examine the cutting attachment. Do not use blades that are damaged.
3. Examine that the product is in perfect working order. Examine that all nuts and screws are tight.
4. Make sure the gear housing is lubricated correctly. See *To lubricate the bevel gear and gearbox on page 11* for instructions.
5. Examine that the cutting attachment stops when the throttle/power trigger is released.
6. Only use the product for the purpose it was intended for.

7. Make sure that the handle and safety features are in good working order. Never use a product that lacks a part or has been modified outside its specifications.

To operate the product

1. Start near the ground and move the product up along the hedge when you cut the sides.

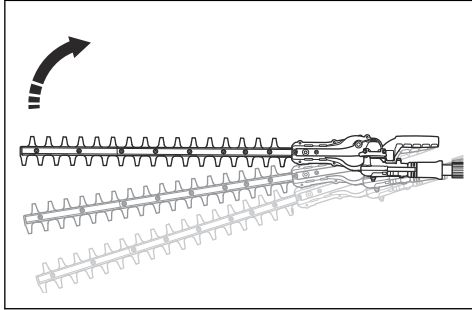

2. Adjust the speed to align with the work load.
3. Make sure that the motor does not touch the hedge.
4. Hold the product near your body for a stable work position.
5. Make sure that the end of the cutting equipment does not touch the ground.

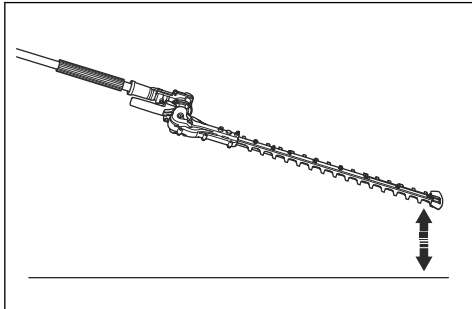

6. Be careful and work slowly until all the branches are correctly cut.

To adjust the angle of the cutting unit

The cutting unit can be adjusted in 10 different positions.



WARNING: Do not operate the cutting unit when you adjust the angle.

1. Let the engine/motor run at idle speed and make sure the cutting unit does not move.

2. Pull down the position adjustment handle.

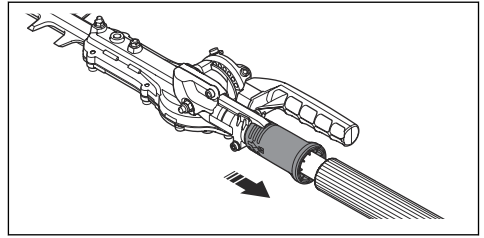

3. Tilt the cutting unit to the correct position. Use 1 of the procedures that follow.

- a) Use the handle.

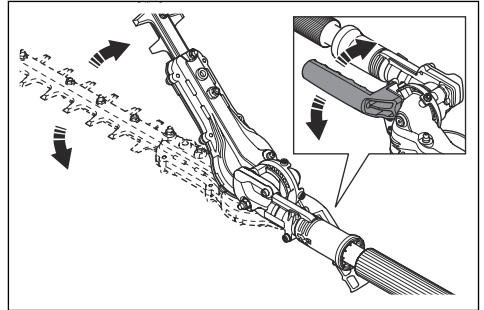

- b) Push the end of the cutting unit against a stable surface.

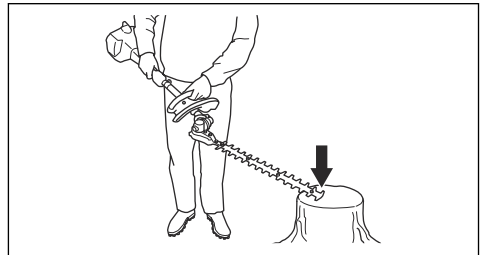

4. Release the position adjustment handle to lock the cutting unit.
5. Push the cutting unit against the hedge to make sure that it is locked.

To adjust the friction for angle adjustment



WARNING: Do not operate the cutting unit when you adjust the friction.

1. Push the stop switch to stop the product.
2. Install the transport guard on the cutting unit
3. Pull down the position adjustment handle.

4. Tilt the cutting unit to the applicable position.

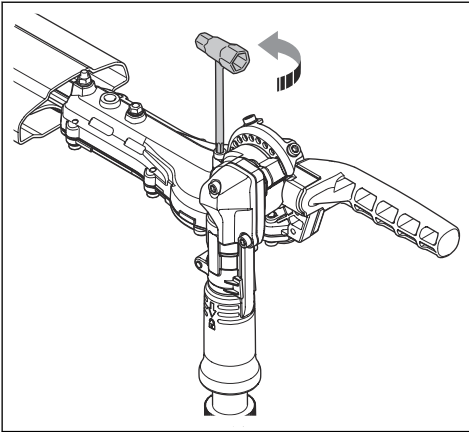

5. Adjust the screw to set the friction.
6. Set the cutting unit in different positions to try the friction.

To disassemble the product for transport



WARNING: Do not start the product when the product is in transport position.

1. Push the stop switch to stop the product.
2. Install the transport guard on the cutting attachment.
3. Turn the knob (A) to loosen the coupling.

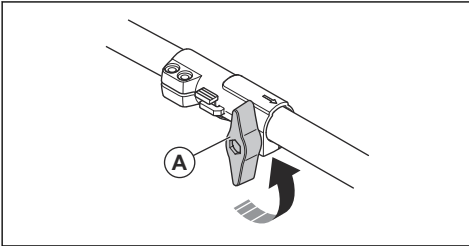

4. Push and hold the button (B).

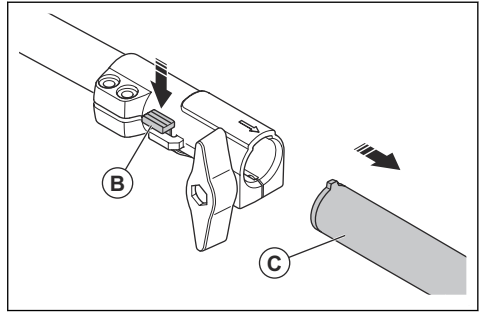

5. Pull the cutting attachment (C) straight out of the coupling.
6. Make sure that the cutting attachment and the product can not move during transportation.

To set the product in transport position



WARNING: Do not start the product when the product is in transport position.

1. Push the stop switch to stop the product.
2. Install the transport guard on the cutting unit.
3. Pull down the position adjustment handle.
4. Fold the cutting unit to make it parallel to the shaft.

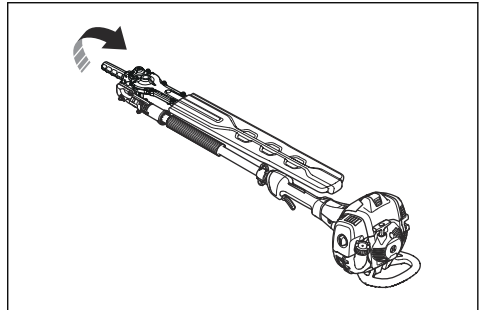

Maintenance

Introduction

Below you will find some general maintenance instructions. If you need further information please contact your service workshop.

To perform maintenance on the attachment

To do daily maintenance

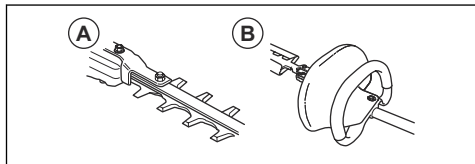

1. Examine that the blades (A) do not move when the throttle/power trigger is released or when the choke is in the start position.
2. Examine that the hand guard (B) (applicable for HA200 with gasoline powered units) is not damaged. Replace the guard if necessary.

To do general maintenance

To lubricate the bevel gear and gearbox



WARNING: To prevent burn injuries, let the product become cool before you touch the bevel gear and gearbox.

Note: New products are first filled with grease after approximately 20 hours of operation.

- Use special grease. Speak to your servicing dealer for more information.
- Add the grease through the grease nipple.

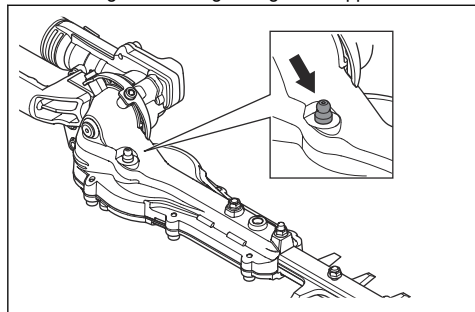

CAUTION: Do not fill the gearbox fully.

To clean and lubricate the blades

1. Clean the blades from unwanted materials before and after you use the product.
2. Lubricate the blades before long periods of storage.

Note: Speak to your servicing dealer for more information about recommended cleaning agents and lubricants.

To examine the blades

1. Remove the screw from the gearbox.

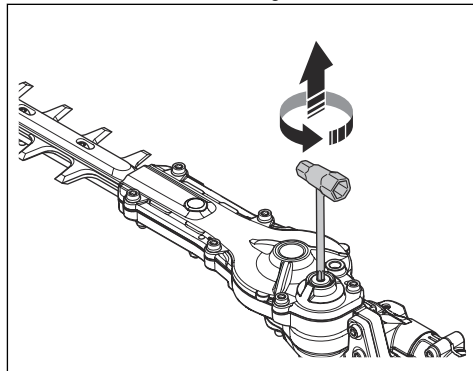

2. Put the combination wrench in the gearbox and turn clockwise and counterclockwise. Make sure that the blades move freely.

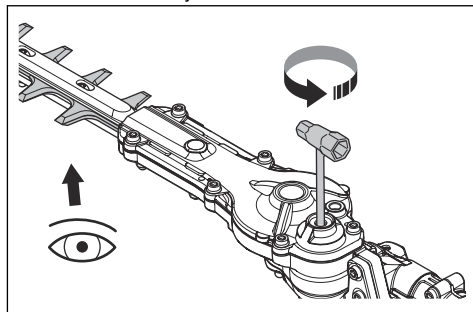

3. Examine the edges of the blades for damages and deformation.
4. Use a file to remove burrs on the blades.
5. Install in the opposite sequence.

Technical data

Technical data for gasoline operated product

	HA200	HA860
Weight		
Weight, kg	2.4	2.7
Blades		
Type	Double-sided	Double-sided
Cutting length, mm	600	600
Cutting speed, cuts/min	4400	4400
Noise emissions		
Sound power level, measured dB (A)	109	110
Sound power level, guaranteed L _{WA} dB (A)	110	110
Noise levels ¹		
Equivalent sound pressure level at the operator's ear, measured according to EN15503 dB(A)		
Equipped with approved accessory (original)	97	96
Vibration levels ²		
Equivalent vibration levels (a _{hw,eq}) at handles, measured according to EN ISO 22867, m/s ²		
Equipped with approved accessory (original), left/right	9.4/5.3	7.5/5.5

Technical data for gasoline operated product

	HA200	HA860
Weight		
Weight, lbs/kg	5.3/2.4	5.9/2.7
Blades		
Type	Double-sided	Double-sided
Cutting length, inch/mm	23.6/600	23.6/600
Cutting speed, cuts/min	4400	4400

¹ Reported data for equivalent sound pressure level for the machine has a typical statistical dispersion (standard deviation) of 1 dB(A).

² Reported data for equivalent vibration level has a typical statistical dispersion (standard deviation) of 1 m/s².

Technical data for battery operated product

	325ILK+HA860
Weight	
Weight, lbs/kg	8.2/3.7+6.0/2.7
Blades	
Type	Double sided
Cutting length, inch/mm	23.6/600
Cutting speed, cuts/min	4000
Noise levels ³	
Sound pressure level at the operator's ear, measured according to EN 62841-4-2 dB(A)	
Equipped with approved accessory (original)	84
Vibration levels ⁴	
Vibration levels ($a_{hv,eq}$) at handles, measured according to EN 62841-4-2, m/s^2	
Equipped with approved accessory (original), left/right	3.2/2.6

³ Reported data for equivalent sound pressure level for the machine has a typical statistical dispersion (standard deviation) of 1 dB(A).

⁴ Reported data for equivalent vibration level has a typical statistical dispersion (standard deviation) of 1 m/s^2 .

Contenido

Introducción.....	14	Funcionamiento.....	21
Seguridad.....	16	Mantenimiento.....	23
Montaje.....	21	Datos técnicos.....	25

Introducción

Descripción de la máquina

Husqvarna AB tiene una política de desarrollo continuo de productos y, por lo tanto, se reserva el derecho de modificar el diseño y el aspecto de los productos sin previo aviso.

Tenga en cuenta: Este manual aborda las unidades de alimentación que funcionan tanto con gasolina como con baterías.

Uso previsto



ADVERTENCIA: Este accesorio solo puede utilizarse en conjunto con el producto

relacionado; consulte el capítulo sobre accesorios en el manual de usuario del producto.

Este producto solo está diseñado para cortar ramas grandes y pequeñas.



ADVERTENCIA: Nunca utilice HA200 con una unidad de alimentación que funcione con batería.

Utilice HA200 únicamente con unidades de alimentación que funcionen con gasolina. Se puede utilizar HA860 con un producto que funcione con gasolina o con una unidad de alimentación que funcione con batería.

Descripción general del accesorio para HA200 (solo productos que funcionan con gasolina)

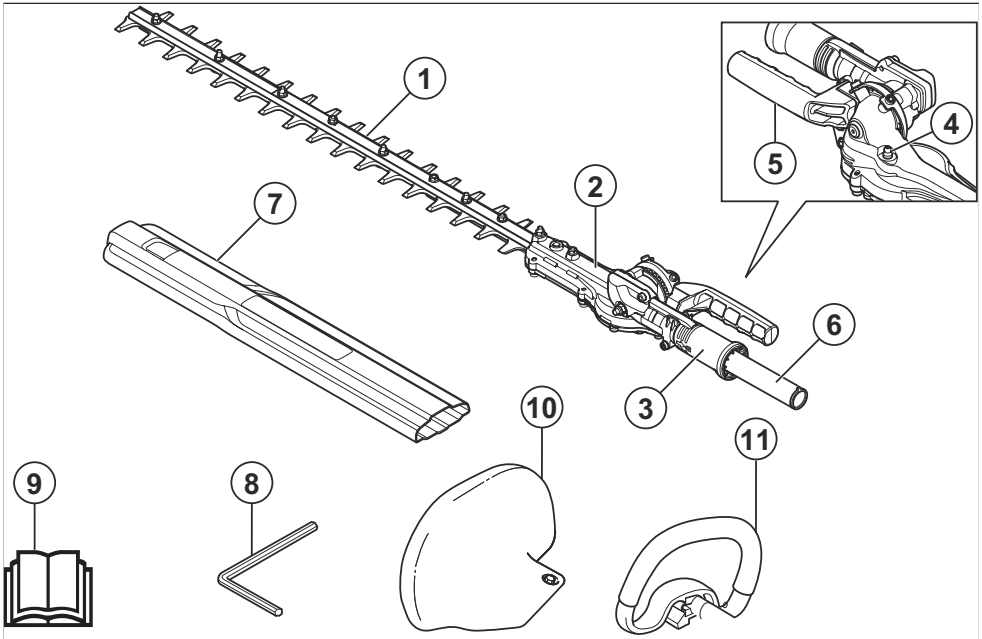

1. Hoja

2. Caja de cambios

3. Mango de ajuste de posición
4. Boquilla de engrase
5. Manilla
6. Eje
7. Protección para transporte

8. Llave hexagonal
9. Manual del usuario
10. Guardamanos
11. Mango delantero

Descripción general del accesorio para HA860

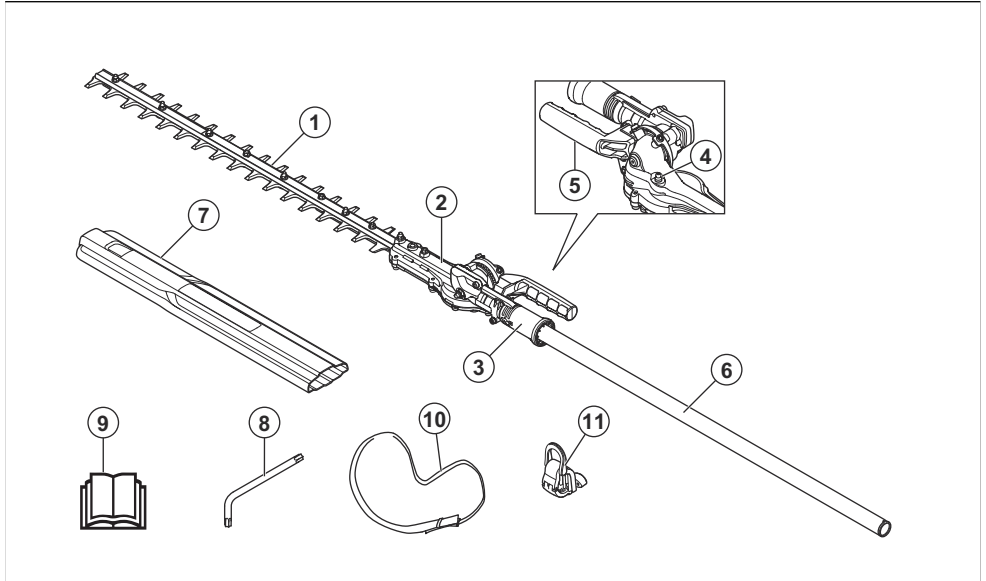

1. Hoja
2. Caja de cambios
3. Mango de ajuste de posición
4. Boquilla de engrase
5. Manilla
6. Eje
7. Protección para transporte
8. Llave Torx
9. Manual del usuario
10. Arnés
11. Gancho de sujeción del arnés



Lea el manual de instrucciones atentamente y asegúrese de entender las instrucciones antes de utilizar el accesorio.



Use casco protector y protección ocular y auditiva aprobados.



PELIGRO: Mantenga las manos alejadas de la cuchilla.



PELIGRO: Mantenga las manos alejadas de la cuchilla.



El uso incorrecto o descuidado de este producto puede ocasionar daños mortales o graves al operador u otras personas.



Lea el manual de instrucciones atentamente y asegúrese de entender las instrucciones antes de utilizar el accesorio.



Mantenga todas las partes del cuerpo lejos de las superficies calientes.



Flechas que indican los límites para el posicionamiento del mango.



Use botas antideslizantes y resistentes.



Use siempre guantes protectores aprobados.

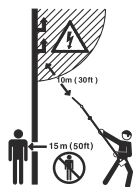

PELIGRO: este producto no tiene aislamiento eléctrico. Si el producto entra en contacto o se acerca al tendido eléctrico de alta tensión, puede provocar daños físicos graves o fatales. La electricidad puede transmitirse de un punto a otro mediante la formación de arcos eléctricos. A mayor voltaje, mayor es la distancia a la que la electricidad puede transmitirse. La electricidad también puede transmitirse a través de ramas y otros objetos, especialmente si están húmedos. Mantenga siempre una distancia mínima de 10 m entre el producto y el tendido eléctrico de alta tensión o de cualquier otro objeto con el que se encuentre en contacto. Si debe trabajar dentro de esta distancia de seguridad, siempre debe comunicarse con la compañía eléctrica correspondiente para asegurarse de que la electricidad esté desconectada antes de empezar a trabajar.

Mientras trabaja, el operador del producto se debe asegurar de que ninguna persona o animal se acerque a menos de 15 metros.



Ciclo de funcionamiento de la unidad de corte, tiempo de funcionamiento/tiempo de inactividad

Propuesta 65 de California

Tenga en cuenta: Otros símbolos o etiquetas en el equipo hacen referencia a requisitos de certificación especiales para ciertos mercados.

! ADVERTENCIA!

Los gases de escape del motor de este producto contienen sustancias químicas conocidas en el Estado de California como causantes de cáncer, defectos congénitos y otros daños reproductivos.

Seguridad

Definiciones de seguridad

Las advertencias, precauciones y notas se utilizan para señalar las piezas particularmente importantes del manual.



ADVERTENCIA: Se utilizan para señalar el riesgo de lesiones graves o mortales para el operador o para aquellos que se encuentren cerca si no se siguen las instrucciones del manual.



AVISO: Se utilizan para señalar el riesgo de dañar la máquina, otros materiales o el área adyacente si no se siguen las instrucciones del manual.

Tenga en cuenta: Se utilizan para entregar más información necesaria en situaciones particulares.

Advertencias de seguridad generales de la herramienta eléctrica



ADVERTENCIA: Lea todas las advertencias de seguridad, las instrucciones, las ilustraciones y las especificaciones que se suministran con esta herramienta eléctrica. En caso de no seguir todas las instrucciones que se entregan a continuación, se pueden producir sacudidas eléctricas, incendios o daños graves.

Guarde todas las advertencias e instrucciones para futuras referencias. El término "herramienta eléctrica" que se indica en las advertencias hace referencia a la herramienta eléctrica (con cable) operada con corriente o a la herramienta eléctrica operada con baterías (inalámbrica).

Advertencias de seguridad del cortasetos:

- **Mantenga todas las partes del cuerpo lejos de la cuchilla. No retire el material cortado ni retenga el material que se cortará mientras las cuchillas se muevan.** *Las cuchillas se siguen moviendo después de apagar el interruptor. Un momento de distracción a la hora de operar un cortasetos puede generar daños personales graves.*
- **Transporte el cortasetos por el mango con la cuchilla detenida y con cuidado de no accionar ningún interruptor de encendido.** *El transporte adecuado del cortasetos reducirá el riesgo de arranque accidental y de daños personales resultantes de las cuchillas.*
- **Cuando transporte o almacene el cortasetos, coloque siempre la cubierta de la cuchilla.** *El manejo adecuado del cortasetos reducirá la posibilidad de daños personales causados por las cuchillas.*
- **Cuando extraiga material atascado o realice el mantenimiento de la unidad, asegúrese de que todos los interruptores estén apagados y de que la unidad de batería se haya retirado o esté desconectada.** *Si el cortasetos se acciona inesperadamente durante la extracción de material atascado o el mantenimiento, puede generar daños personales graves.*
- **Cuando extraiga material atascado o realice el mantenimiento en la unidad, asegúrese de que todos los interruptores estén apagados y de que el bloqueo esté en la posición de bloqueo.** *Si el cortasetos se acciona inesperadamente durante la extracción de material atascado o el mantenimiento, puede generar daños personales graves.*
- **Manipule el cortasetos solo en superficies de sujeción aisladas, ya que la cuchilla puede entrar en contacto con cableado oculto.** *Si las cuchillas entran en contacto con un cable "con corriente", puede provocar que algunas piezas metálicas expuestas de cortasetos tengan "corriente" también, lo que generaría una sacudida eléctrica al usuario.*
- **Mantenga todos los hilos y cables de alimentación alejados de la zona de corte.** *Los hilos o cables de alimentación pueden quedar ocultos en los arbustos o setos y la cuchilla los puede cortar accidentalmente.*
- **No utilice el cortasetos en condiciones meteorológicas adversas, especialmente cuando haya un pronóstico de tormentas eléctricas.** *Esto disminuye el riesgo de ser alcanzado por un rayo.*

Instrucciones de seguridad para cortasetos de alcance extendido

- **Para reducir el riesgo de electrocución, nunca utilice el cortasetos de alcance extendido cerca del tendido eléctrico.** El contacto con o cerca de las líneas de alta tensión puede provocar daños graves o sacudidas eléctricas fatales.
- **Siempre utilice ambas manos cuando opere el cortasetos de alcance extendido.** Sostenga el cortasetos de alcance extendido con ambas manos para evitar una pérdida de control.
- **Siempre utilice una protección para la cabeza y el rostro cuando opere el cortasetos de alcance extendido sobre la cabeza.** La caída de residuos puede provocar daños personales.

Instrucciones generales de seguridad



ADVERTENCIA: Lea todas las advertencias de seguridad y todas las instrucciones. En caso de no seguir las advertencias ni las instrucciones se pueden producir sacudidas eléctricas, incendios o daños graves.

- Lea cuidadosamente el manual de usuario y asegúrese de que entiende las instrucciones antes de utilizar el accesorio.
- Estas instrucciones son un complemento de las instrucciones que se incluyen con el producto. Para otros procedimientos, consulte las instrucciones de operación del producto.
- Bajo ninguna circunstancia podrá modificar el diseño del accesorio sin el permiso del fabricante. No utilice un accesorio que parezca haber sido modificado por otras personas y utilice siempre los accesorios originales. Las modificaciones o accesorios no autorizados pueden provocar daños personales o la muerte del operador u otras personas.

Guarde todas las advertencias e instrucciones para futuras referencias

Instrucciones de seguridad para el funcionamiento

- Si se encuentra en una situación en la que no está seguro de cómo proceder, debe preguntarle a un experto. Comuníquese con el distribuidor o el taller de servicio.
- Evite todos los usos que considere que están más allá de su capacidad.
- Herramienta de corte. No toque la herramienta sin antes apagar el motor o quitar la batería.
- Nunca permita que los niños utilicen este producto.
- Asegúrese de que nadie se acerque a menos de 15 m mientras trabaja.

- Nunca permita que otras personas utilicen el producto sin asegurarse primero de que hayan comprendido el contenido del manual del usuario.
- No trabaje nunca desde una escalera, taburete ni ninguna otra posición elevada que no cumpla cabalmente con las normas de seguridad.

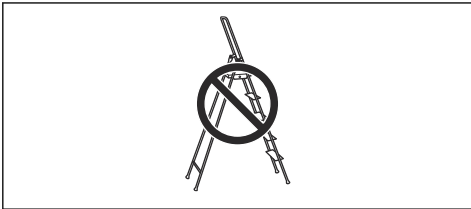

- Asegúrese siempre de tener una posición de trabajo segura y firme.
- Utilice siempre las dos manos para sostener el producto. Mantenga el producto al lado de su cuerpo.

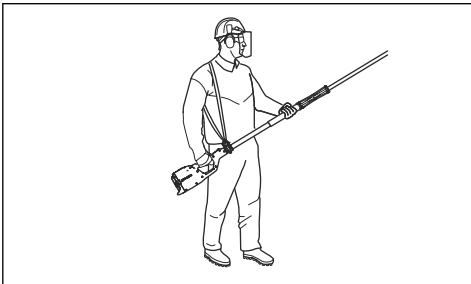

- Asegúrese de conectar el arnés al gancho de sujeción. Utilice un solo arnés.
- Utilice la mano derecha para controlar el gatillo de aceleración/alimentación.

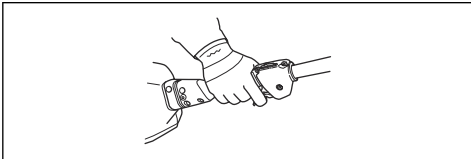

- Si se produce una emergencia, suelte el producto y déjelo caer en el suelo.
- Asegúrese de que las manos y los pies no se acerquen al equipo de corte cuando el motor esté en funcionamiento.
- Cuando apague el motor, mantenga las manos y los pies alejados del equipo de corte hasta que se haya detenido completamente.
- Tenga cuidado con los trozos de ramas que puedan salir eyectados durante el corte.
- Apoye siempre el producto en el suelo cuando no lo esté utilizando.
- No corte demasiado cerca del suelo. Las piedras y otros objetos pueden salir eyectados.

- Revise la zona de trabajo en búsqueda de objetos extraños como cables de electricidad, insectos y animales, etc., u otros objetos que pudieran dañar el equipo de corte, como elementos de metal.
- Si se golpea algún objeto extraño o si se producen vibraciones, detenga el producto de inmediato. Si se trata de un producto que funciona con gasolina, quite el sombrerete de bujía de la bujía. Si se trata de un producto que funciona con baterías, quite la batería. Compruebe que el producto no esté dañado. Repare cualquier daño.
- Si se atasca algo en las cuchillas mientras está trabajando, detenga el producto de inmediato. Si se trata de un producto que funciona con gasolina, apague el motor y quite el sombrerete de bujía de la bujía. Si tiene un producto que funciona con batería, apague el motor y extraiga la batería. Asegúrese de que el producto se haya detenido por completo antes de limpiar las cuchillas.

Otra información de seguridad

- Evite las zonas peligrosas: no utilice los aparatos en lugares húmedos o mojados.
- No los utilice bajo la lluvia.
- Mantenga a los niños alejados: se debe mantener alejados a todos los visitantes de la zona de trabajo.
- Vístase adecuadamente: no utilice ropa holgada ni joyas. Pueden quedarse atrapadas en piezas móviles. Se recomienda el uso de guantes de goma y calzado resistente cuando se trabaje al aire libre. Use un gorro protector para contener el pelo largo.
- Use gafas de seguridad: utilice siempre protección facial o máscara contra polvo si la operación genera polvo.
- Utilice el aparato de forma adecuada: no utilice el aparato para ningún trabajo que no sea el previsto.
- No sujete los discos de corte o los bordes cortantes expuestos cuando levante o sostenga el aparato.
- No fuerce el aparato: obtendrá mejores resultados y menos probabilidades de sufrir lesiones si lo utiliza a la velocidad para la que fue diseñado.
- No se extienda demasiado: mantenga el equilibrio y el nivel adecuados en todo momento.
- Manténgase alerta: observe lo que hace. Utilice el sentido común. No utilice el aparato si está cansado.
- Almacene los aparatos inactivos en espacios cerrados: cuando no se utilicen, los aparatos se deben almacenar en espacios cerrados, secos, altos o con llave, fuera del alcance de los niños.
- Manipule el aparato con cuidado: mantenga afilado y limpio el borde cortante para obtener un mejor rendimiento y reducir el riesgo de lesiones. Siga las instrucciones de lubricación y cambio de accesorios. Mantenga los mangos secos, limpios y sin grasa ni aceite.
- Revise las piezas dañadas: antes de volver a utilizar el aparato, se debe revisar de forma minuciosa si una protección u otra pieza presenta daños con el fin de determinar si funciona correctamente y si sirve

para su función prevista. Revise la alineación de las piezas móviles, las uniones de piezas móviles, la presencia de piezas rotas, el montaje y cualquier otra condición que pueda afectar su funcionamiento. Una protección u otra pieza que esté dañada se debe reparar o reemplazar adecuadamente en un centro de servicio autorizado, a menos que se indique en otra parte de este manual.

Equipo de protección personal



ADVERTENCIA: Lea atentamente las instrucciones de advertencia siguientes antes de usar el producto.

- La exposición prolongada al ruido puede causar la pérdida permanente de la audición. Use siempre protectores auriculares aprobados.
- Use siempre botas de protección antideslizantes.

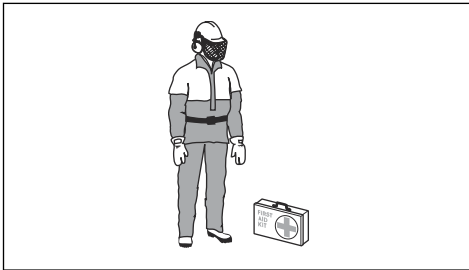

- Use siempre ropa de trabajo y pantalones largos para trabajo pesado.
- Nunca use ropa suelta ni joyas.
- Asegúrese de que su cabello no esté suelto por debajo de los hombros.

Dispositivos de seguridad en el producto



ADVERTENCIA: Lea atentamente las instrucciones de advertencia siguientes antes de usar el producto.

En esta sección se describen las características de seguridad del producto y su propósito, y cómo deben llevarse a cabo las comprobaciones y el mantenimiento para asegurarse de que funciona correctamente. Consulte las instrucciones bajo el título *Introducción en la página 14* para saber dónde se encuentran estas piezas en el producto.

La vida útil del producto se puede reducir y el riesgo de accidentes puede aumentar si el mantenimiento del producto no se realiza correctamente y si el servicio o las reparaciones no se llevan a cabo de forma profesional. Si necesita más información, comuníquese con su taller de servicio más cercano.



ADVERTENCIA: No utilice nunca un producto con componentes de seguridad

dañados. El equipo de seguridad del producto se debe inspeccionar y mantener tal como se describe en esta sección. Si el producto no pasa exitosamente alguna de estas comprobaciones, póngase en contacto con el taller de servicio para que lo reparen.



AVISO: Todos los trabajos de servicio y reparación de la máquina requieren una formación especial. Esto aplica especialmente al equipo de seguridad. Si la máquina no pasa exitosamente alguna de las comprobaciones indicadas a continuación, póngase en contacto con el taller de servicio. La compra de alguno de nuestros productos le garantiza la disponibilidad de mantenimiento y servicio profesionales. Si el comerciante que vende la máquina no es un concesionario de servicio, pídala la dirección del taller de servicio más cercano.

Para realizar una comprobación de la protección para la mano (HA200, solo para productos que funcionan con gasolina)

La protección para la mano impide que las manos entren en contacto con las cuchillas en movimiento, por ejemplo, si el usuario pierde el agarre del mango delantero.

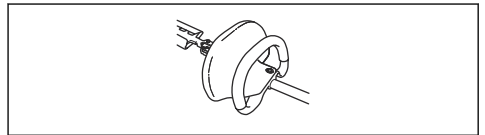

1. Asegúrese de que la protección para la mano esté ajustada correctamente.
2. Compruebe que la protección para la mano no esté dañada.

Para comprobar las cuchillas

Para asegurar resultados de corte óptimos es importante que la presión de contacto entre las cuchillas sea el correcto.

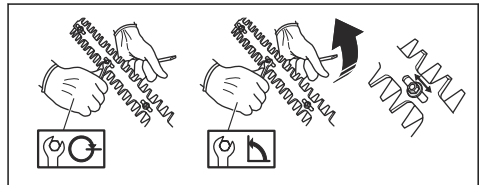

1. La presión de contacto se ajusta girando los tornillos en la parte inferior de la barra completamente hacia la derecha.

2. A continuación, gire los tornillos 1/4 de vuelta hacia la izquierda.
3. Bloquee los tornillos con la contratuerca en la parte superior de la espada.
4. Compruebe que los tornillos estén lo suficientemente sueltos como para permitir que las arandelas bajo las cabezas de los tornillos se deslicen lateralmente.
5. Cuando las hojas están ajustadas correctamente el juego entre las hojas debe ser de 0,2 a 0,4 mm, medido en los tornillos.
6. Los bordes de las cuchillas son demasiado duros para afilar. Las cuchillas desafiladas se deben afilar usando una amoladora.
7. Reemplace las cuchillas si estas están dobladas o dañadas.

Superficie caliente

La caja de engranajes se calienta cuando se utiliza el producto. No toque la caja de engranajes para evitar quemaduras.

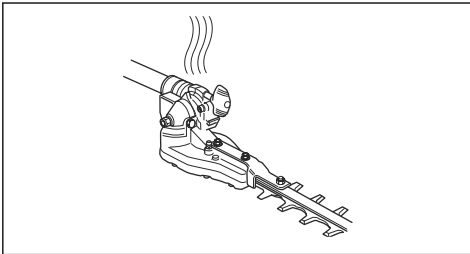

Instrucciones de seguridad para el mantenimiento

Lea atentamente las instrucciones de advertencia siguientes antes de usar el producto.

- Siempre detenga el producto antes de realizar alguna tarea en cualquier parte del equipo de corte. Si se trata de un producto que funciona con gasolina, quite el sombrerete de bujía de la bujía. Si se trata de un producto que funciona con baterías, quite la batería. Verifique que el equipo de corte se haya detenido completamente antes de iniciar cualquier tarea en este.
- La protección para transportes siempre debe estar instalada en el equipo de corte cuando la máquina no esté en uso.
- Asegúrese de que el equipo de corte se haya detenido antes de llevar a cabo una limpieza, reparación o inspección. Si se trata de un producto que funciona con gasolina, quite el sombrerete de bujía de la bujía. Si se trata de un producto que funciona con baterías, quite la batería.
- Siempre utilice guantes para trabajo pesado cuando repare el equipo de corte. Es muy afilado y puede provocar cortes fácilmente.

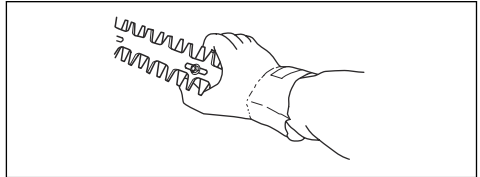

- Almacene el producto fuera del alcance de los niños.
- Utilice únicamente piezas de repuesto originales para las reparaciones.

Montaje

Para instalar el guardamanos (HA200) (solo para productos de gasolina)

1. Instale el guardamanos con el tornillo y la perilla.

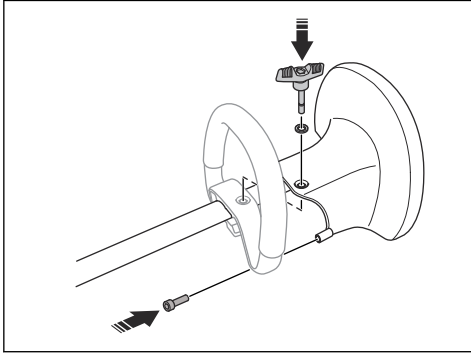

Para instalar el gancho de sujeción del arnés (HA860)

1. Retire el tornillo para liberar el soporte del gancho de sujeción del arnés.

2. Coloque el gancho de sujeción del arnés entre el acelerador y el mango cerrado.

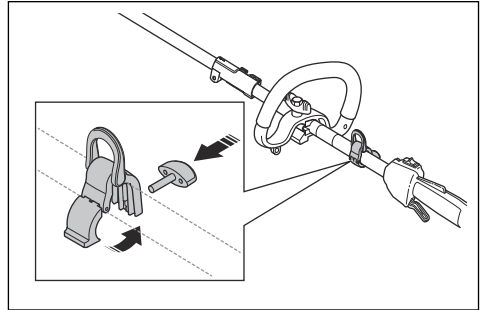

3. Instale el tornillo para fijar el gancho de sujeción del arnés.
4. Ajuste la posición del gancho de sujeción del arnés hasta que el producto esté equilibrado y sea fácil de usar.

Funcionamiento

Haga lo siguiente antes de usar el producto

- Examine el área de trabajo y retire los objetos sueltos.
 - Revise la unidad de corte. Consulte *Para comprobar las cuchillas en la página 19*.
 - Asegúrese de que la caja de engranajes esté correctamente lubricada.
 - Asegúrese de que los dispositivos de seguridad del producto funcionen correctamente. No utilice el producto sin antes instalar correctamente todos los dispositivos de seguridad.
 - Asegúrese de que todas las tuercas y los tornillos estén apretados.
 - Asegúrese de que todas las cubiertas estén instaladas correctamente y que no estén dañadas antes de arrancar el producto.
 - Asegúrese de que el equipo de corte se detenga cuando el motor se encuentre en régimen de ralentí.
2. Inspeccione el equipo de corte. No utilice cuchillas dañadas.
 3. Revise que el producto se encuentre en perfectas condiciones de funcionamiento. Verifique que todas las tuercas y tornillos estén apretados.
 4. Asegúrese de que la caja de engranajes esté correctamente lubricada. Consulte *Para lubricar el engranaje angulado y la caja de cambios en la página 24* para ver las instrucciones.
 5. Compruebe que el equipo de corte se detenga cuando se suelte el gatillo de aceleración/ alimentación.
 6. Utilice el producto únicamente para el uso al que está destinado.
 7. Asegúrese de que las funciones de seguridad y manipulación estén en buen estado de funcionamiento. No utilice nunca un producto al que le falte una pieza o que haya sido modificado respecto a las especificaciones.

Para llevar a cabo una revisión antes de comenzar

1. Inspeccione la zona de trabajo. Retire todos los objetos que puedan salir eyectados.

Para hacer funcionar el producto

1. Arránquelo cerca del suelo y mueva el producto a lo largo del seto cuando corte en los costados.

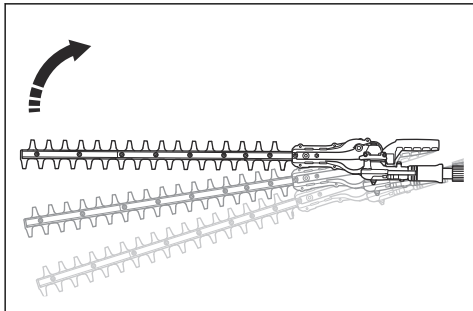

2. Ajuste la velocidad para ajustarla con la carga de trabajo.
3. Asegúrese de que el motor no toque el seto.
4. Mantenga el producto cerca de usted para lograr una posición de trabajo estable.
5. Asegúrese de que el extremo del equipo de corte no toque el suelo.

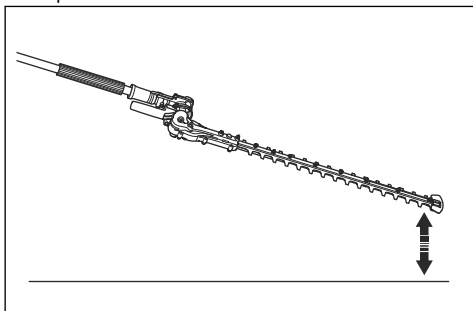

6. Tenga cuidado y trabaje lentamente hasta que se corten correctamente todas las ramas.

Para ajustar el ángulo de la unidad de corte

La unidad de corte se puede ajustar en 10 posiciones diferentes.



ADVERTENCIA: No opere la unidad de corte durante el ajuste del ángulo.

1. Deje que el motor funcione a régimen de ralentí y asegúrese de que la unidad de corte no se mueva.

2. Tire la palanca de ajuste de posición hacia abajo.

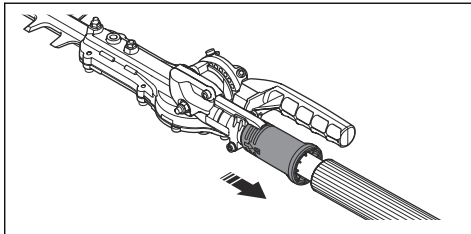

3. Incline la unidad de corte a la posición correcta. Realice uno de los siguientes pasos:

a) Utilice la manija.

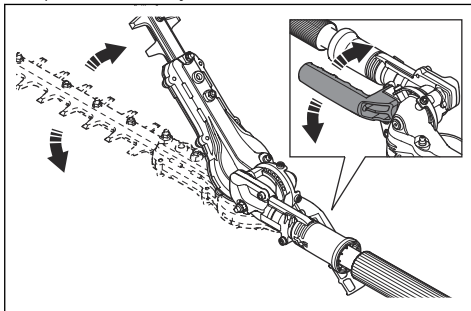

b) Empuje el extremo de la unidad de corte contra una superficie estable.

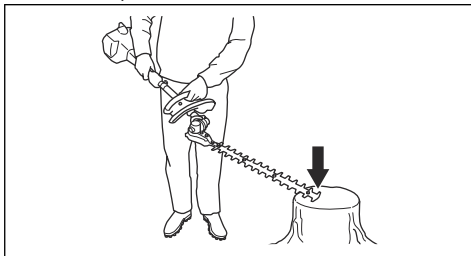

4. Suelte la manija de ajuste de posición para bloquear la unidad de corte.
5. Empuje la unidad de corte contra los setos para asegurarse de que está bloqueada.

Para ajustar la fricción durante el ajuste del ángulo



ADVERTENCIA: No opere la unidad de corte mientras realiza el ajuste de la fricción.

1. Presione el interruptor de detención para detener el equipo.
2. Instale la protección para transportes en la unidad de corte.
3. Tire la palanca de ajuste de posición hacia abajo.

4. Incline la unidad de corte hasta la posición correspondiente.

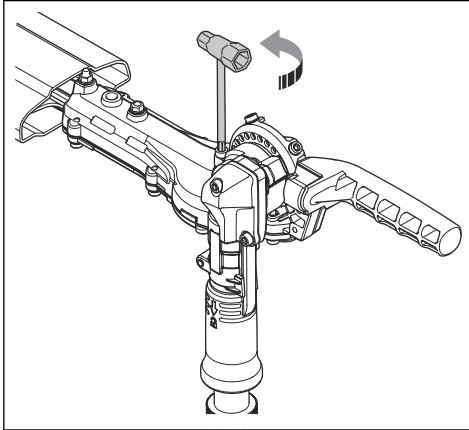

5. Ajuste el tornillo para establecer la fricción.
6. Ajuste la unidad de corte en diferentes posiciones para probar la fricción.

Para desarmar el producto para el transporte



ADVERTENCIA: No arranque el producto cuando esté en la posición de transporte.

1. Presione el interruptor de detención para detener el equipo.
2. Instale la protección para transportes en el equipo de corte.
3. Gire la perilla (A) para aflojar el acoplamiento.

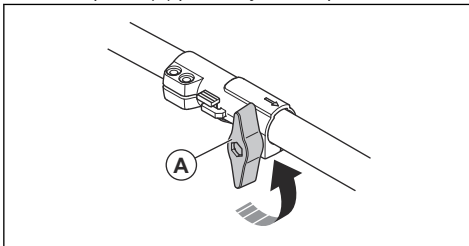

4. Mantenga presionado el botón (B).

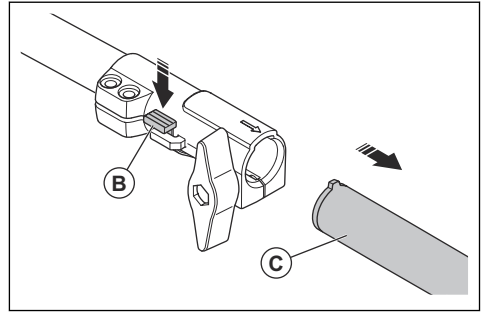

5. Tire del equipo de corte (C) directamente del acoplamiento.
6. Asegúrese de que el equipo de corte y el producto no se muevan durante el transporte.

Para poner el producto en posición de transporte



ADVERTENCIA: No arranque el producto cuando esté en la posición de transporte.

1. Presione el interruptor de detención para detener el equipo.
2. Instale la protección para transportes en la unidad de corte.
3. Tire la palanca de ajuste de posición hacia abajo.
4. Pliegue la unidad de corte para que quede paralela al eje.

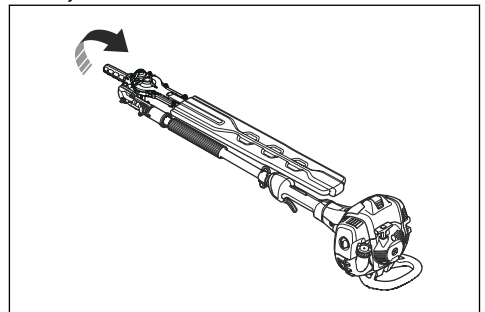

Mantenimiento

Introducción

A continuación encontrará algunas instrucciones generales de mantenimiento. Si necesita más información, comuníquese con su taller de servicio.

Para realizar el mantenimiento del accesorio

Para llevar a cabo un mantenimiento diario

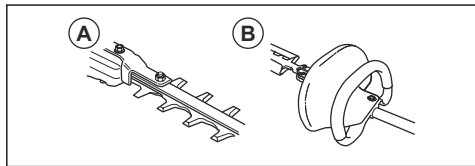

1. Revise que las cuchillas (A) no se muevan cuando se suelte el gatillo de aceleración/alimentación o cuando el estrangulador esté en la posición de arranque.
2. Verifique que la protección para la mano (B) (aplicable para HA200 con unidades de alimentación que funcionan con gasolina) no esté dañada. Reemplace la protección si es necesario.

Para realizar el mantenimiento general

Para lubricar el engranaje angulado y la caja de cambios



ADVERTENCIA: Para evitar quemaduras, deje que el producto se enfríe antes de tocar el engranaje angulado y la caja de cambios.

Tenga en cuenta: El primer relleno de grasa de los productos nuevos se debe realizar después de aproximadamente 20 horas de funcionamiento.

- Utilice la grasa especial de . Póngase en contacto con su taller de servicio para obtener más información.
- Agregue la grasa a través de la boquilla de engrase.

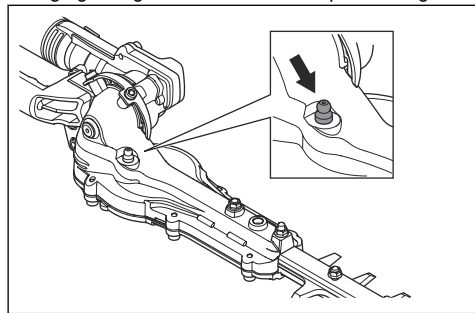

AVISO: No llene la caja de cambios completamente.

Para limpiar y lubricar las hojas

1. Retire materiales no deseados de las hojas antes y después de utilizar el producto.
2. Lubrique las cuchillas antes de períodos prolongados de almacenamiento.

Tenga en cuenta: Comuníquese con su taller de servicio para obtener más información sobre los agentes de limpieza y lubricantes recomendados.

Para examinar las cuchillas

1. Retire el tornillo de la caja de cambios.

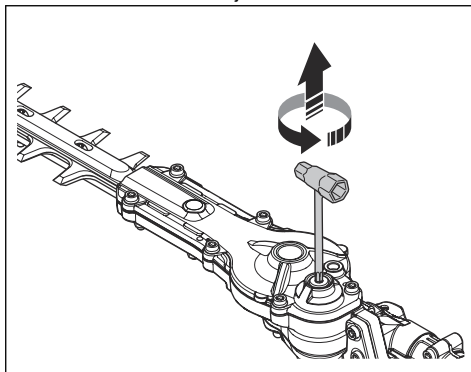

2. Coloque la llave combinada en la caja de cambios y gírela hacia la derecha y hacia la izquierda. Asegúrese de que las hojas se muevan libremente.

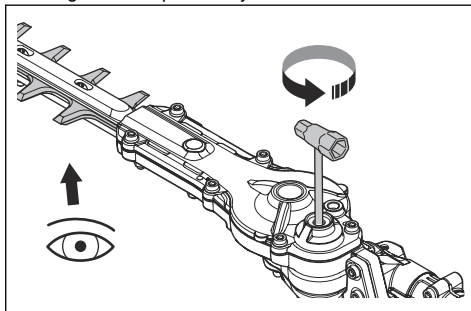

3. Inspeccione los bordes de las hojas para determinar si presentan daños o deformaciones.
4. Utilice una lima para quitar las rebabas de las hojas.
5. Vuelva a instalar todo en el orden inverso.

Datos técnicos

Datos técnicos del producto que funciona con gasolina

	HA200	HA860
Peso		
Peso, kg	2,4	2,7
Cuchillas		
Tipo	Doble cara	Doble cara
Longitud de corte, mm	600	600
Velocidad de corte, cortes/min	4400	4400
Emisiones sonoras		
Nivel de potencia acústica, medido en dB (A)	109	110
Nivel de potencia acústica garantizada L _{WA} dB (A)	110	110
Niveles de ruido ⁵		
Nivel de presión acústica equivalente en el oído del operador, medido según las norma EN15503 dB (A)		
Equipado con un accesorio homologado (original)	97	96
Niveles de vibración ⁶		
Niveles de vibración equivalentes (a _{hv,eq}) en mangos, medidos según las normas EN ISO 22867, m/s ²		
Equipado con un accesorio homologado (original), izquierdo/derecho	5,3/9,4	5,5/7,5

Datos técnicos del producto que funciona con gasolina

	HA200	HA860
Peso		
Peso, kg/lb	2,4/5,3	2,7/5,9
Cuchillas		
Tipo	Doble cara	Doble cara
Longitud de corte, pulgadas/mm	23,6/600	23,6/600
Velocidad de corte, cortes/min	4400	4400

⁵ Los datos registrados para el nivel de presión acústica equivalente de la máquina tienen una dispersión estadística típica (desviación estándar) de 1 dB (A).

⁶ Los datos informados para nivel de vibración equivalente tienen una dispersión estadística típica (desviación estándar) de 1 m/s².

Datos técnicos del producto que funciona con batería

	325iLK+HA860
Peso	
Peso, lb/kg	8,2/3,7+6,0/2,7
Cuchillas	
Tipo	Doble cara
Longitud de corte, in/mm	23,6/600
Velocidad de corte, cortes/min	4000
Niveles acústicos ⁷	
Nivel de presión acústica en el oído del usuario, medido según las normas EN 62841-4-2 dB(A)	
Equipado con un accesorio homologado (original)	84
Niveles de vibración ⁸	
Niveles de vibración ($a_{hv,eq}$) en los mangos, medidos según las normas EN 62841-4-2, m/s^2	
Equipado con un accesorio homologado (original), izquierdo/derecho	3,2/2,6

⁷ Los datos registrados para el nivel de presión acústica equivalente de la máquina tienen una dispersión estadística típica (desviación estándar) de 1 dB (A).

⁸ Los datos informados para nivel de vibración equivalente tienen una dispersión estadística típica (desviación estándar) de 1 m/s^2 .

Table des matières

Introduction.....	27	Fonctionnement.....	34
Sécurité.....	29	Entretien.....	36
Montage.....	33	Caractéristiques techniques.....	38

Introduction

Description du produit

Nous avons une politique de développement continu et nous réservons donc le droit de modifier la conception et l'apparence des produits sans préavis.

Remarque : Ce manuel traite des unités motrices à essence et des unités électriques alimentées par batterie.

Utilisation prévue



AVERTISSEMENT : Cet outil peut être utilisé seulement avec le produit pour

lequel il est prévu. Consultez le chapitre sur les accessoires dans le manuel d'utilisation du produit.

Le produit est conçu pour tailler des branches uniquement.



AVERTISSEMENT : Ne jamais utiliser le produit HA200 avec une unité motrice à batterie.

Utiliser le produit HA200 uniquement avec une unité motrice à essence. Utiliser le produit HA860 avec une unité motrice à essence ou à batterie.

Vue d'ensemble des accessoires pour HA200 (pour les produits à essence seulement)

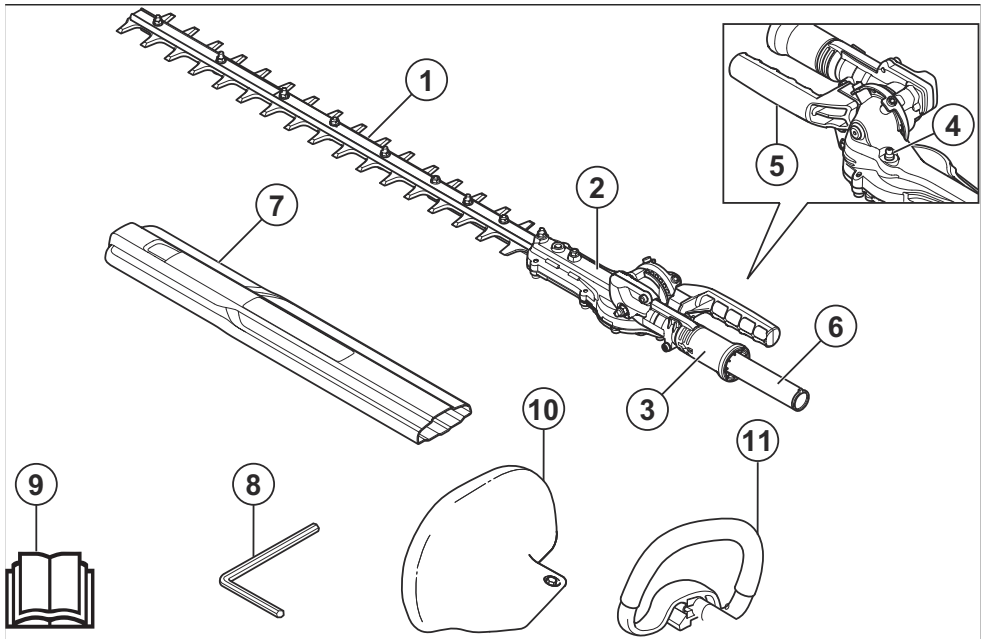

1. Lame
2. Boîte d'engrenages
3. Poignée de réglage de la position
4. Raccord de graissage

- 5. Poignée
- 6. Arbre
- 7. Dispositif de protection pour le transport
- 8. Clé hexagonale

- 9. Manuel d'utilisation
- 10. Protège-mains
- 11. Poignée avant

Vue d'ensemble des accessoires pour HA860

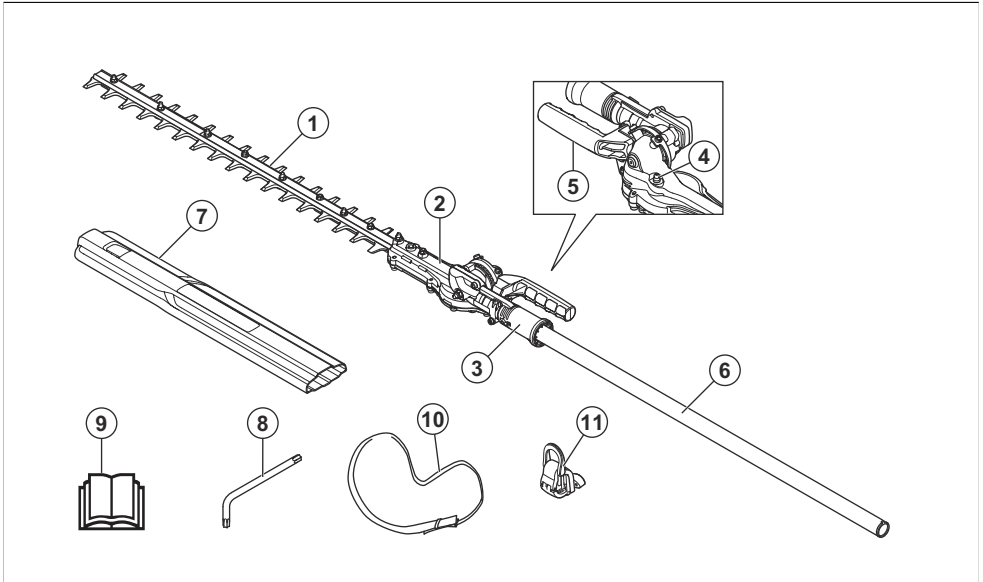

- 1. Lame
- 2. Boîte d'engrenages
- 3. Poignée de réglage de la position
- 4. Raccord de graissage
- 5. Poignée
- 6. Arbre
- 7. Dispositif de protection pour le transport
- 8. Clé Torx
- 9. Manuel d'utilisation
- 10. Harnais
- 11. Crochet de support du harnais



Lire attentivement le manuel d'utilisation et veiller à bien comprendre les directives avant d'utiliser l'accessoire.



Porter un casque de protection, un dispositif de protection pour les oreilles et des lunettes de protection homologués.



DANGER – Tenir les mains éloignées de la lame.



DANGER – Tenir les mains éloignées de la lame.



Tenir toute partie du corps à l'écart des surfaces chaudes.



Flèches indiquant les limites de positionnement de la poignée.

Symboles sur l'accessoire et sur l'unité motrice



Si ce produit est utilisé de manière insouciante ou non appropriée, cela pourrait causer des blessures graves voire mortelles pour l'utilisateur ou pour d'autres personnes.



Lire attentivement le manuel d'utilisation et veiller à bien comprendre les directives avant d'utiliser l'accessoire.



Toujours porter des gants de protection homologués.



Porter des bottes antidérapantes robustes.

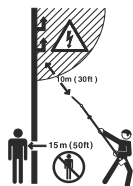

DANGER – Ce produit n'est pas isolé électriquement. Si le produit touche des lignes à haute tension ou est utilisé à proximité de celles-ci, cela pourrait entraîner la mort ou des blessures très graves. L'électricité peut être transmise d'un point à un autre par le phénomène d'arc électrique. Plus la tension est élevée, plus l'électricité est transmise sur une plus longue distance. L'électricité peut également être transmise à travers des branches et d'autres objets, particulièrement s'ils sont mouillés. Toujours conserver une distance d'au moins 10 m entre le produit et les lignes à haute tension ou tout objet en contact avec celles-ci. S'il est nécessaire de travailler dans cette distance de sécurité, toujours communiquer avec la compagnie d'électricité pertinente pour s'assurer que les lignes sont mises hors tension avant de commencer les travaux.

L'utilisateur de l'outil doit s'assurer, pendant le fonctionnement, qu'il n'y a pas de personnes ou d'animaux à moins de 15 mètres.



Cycle de fonctionnement de l'unité de coupe, durée de fonctionnement/durée de ralenti

Proposition 65 de la Californie

ATTENTION!

Ce produit contient ou émet un produit chimique qui, d'après l'État de Californie, peuvent causer le cancer, des malformations congénitales ou autre danger pour la reproduction.

Remarque : Les autres symboles et autocollants apposés sur l'outil se rapportent aux exigences en matière de certification pour certains marchés.

Sécurité

Définitions relatives à la sécurité

Les avertissements, recommandations et remarques soulignent des points du manuel qui revêtent une importance particulière.



AVERTISSEMENT : Indique la présence d'un risque de blessure ou de décès de l'utilisateur ou de personnes à proximité si les instructions du manuel ne sont pas suivies.



MISE EN GARDE : Indique la présence d'un risque de dommages au produit, à d'autres appareils ou à la zone adjacente si les instructions du manuel ne sont pas suivies.

Remarque : Utilisé pour donner des renseignements plus détaillés qui sont nécessaires dans une situation donnée.

Consignes générales de sécurité relatives aux outils électriques



AVERTISSEMENT : Consulter l'ensemble des avertissements relatifs à la sécurité, des instructions, des illustrations et des spécifications transmis avec cet outil électrique. Le non-respect des instructions indiquées ci-dessous peut provoquer une décharge, un incendie ou des blessures graves.

Conservé ces instructions et consignes pour consultation ultérieure. Dans les avertissements, le terme « outil électrique » fait référence à votre appareil électrique branché sur le secteur ou alimenté par batterie (sans fil).

Avertissements de sécurité relatifs au taille-haies

- Tenir les lames éloignées de toute partie du corps. Ne pas retirer de matériel coupé ni tenir le matériel à couper quand les lames tournent.

Les lames continuent à se déplacer après l'arrêt de l'interrupteur. Tout moment d'inattention pendant l'utilisation du taille-haie peut causer de graves blessures.

- **Transporter le taille-haie par la poignée avec la lame à l'arrêt et en prenant soin de ne pas actionner un interrupteur d'alimentation.** Le transport approprié du taille-haie réduit le risque de démarrage par inadvertance et de blessures causées par les lames.
- **Toujours s'assurer que le couvre-lame est installé pour le transport ou le remisage.** Manipuler le taille-haie avec soin permet de réduire le risque de blessures causées par les lames.
- **Lors du dégagement de matières coincées ou de l'entretien de l'unité, s'assurer que tous les interrupteurs d'alimentation sont éteints et que le bloc de batteries est débranché.** L'actionnement accidentel du taille-haie lors du dégagement de matières coincées ou de l'entretien de l'outil peut entraîner des blessures très graves.
- **Lors du dégagement de matières coincées ou de l'entretien de l'unité, s'assurer que tous les interrupteurs d'alimentation sont éteints et que le dispositif de verrouillage est en position verrouillée.** L'actionnement accidentel du taille-haie lors du dégagement de matières coincées ou de l'entretien de l'outil peut entraîner des blessures très graves.
- **Tenir le taille-haie uniquement par les endroits isolés prévus pour la prise de l'outil, car la lame pourrait entrer en contact avec un câble dissimulé.** Si les lames entrent en contact avec un fil sous tension, les parties métalliques non isolées du taille-haie pourraient agir comme conducteur et électrocuter l'utilisateur.
- **Maintenir tous les câbles et cordons d'alimentation à l'écart de la zone de coupe.** Les broussailles et buissons pourraient dissimuler des câbles ou cordons d'alimentation qui pourraient alors être accidentellement sectionnés par la lame.
- **Ne pas utiliser le taille-haie lorsque les conditions météorologiques sont mauvaises, en particulier s'il y a un risque d'éclairs.** pour ne pas courir le risque d'être foudroyé.

Consignes de sécurité pour taille-haie à portée étendue

- **Afin de réduire les risques d'électrocution, ne jamais utiliser le taille-haie à portée étendue près d'une ligne électrique.** Si l'outil est utilisé près d'une ligne électrique ou qu'il entre en contact avec celle-ci, cela pourrait causer de graves blessures ou une électrocution pouvant entraîner la mort.
- **Toujours utiliser les deux mains pour manipuler le taille-haie à portée étendue.** Tenir le taille-haie avec les deux mains pour éviter d'en perdre le contrôle.
- **Porter un casque en tout temps lorsque vous utilisez le taille-haie à un niveau supérieur à celui de votre tête.** La chute de débris peut causer de graves blessures.

Consignes générales de sécurité



AVERTISSEMENT : Lire toutes les instructions et consignes de sécurité.

Le non-respect de ces instructions et consignes peut provoquer une électrocution, un incendie et des blessures graves.

- Lire attentivement le manuel d'utilisation et s'assurer de bien comprendre les instructions avant d'utiliser l'accessoire.
- Ces instructions complètent les instructions fournies avec le produit. Pour d'autres procédures, se reporter aux instructions d'utilisation du produit.
- La conception de l'outil ne peut en aucun cas être modifiée sans l'autorisation du fabricant. Ne pas utiliser un outil qui semble avoir été modifié par d'autres, et toujours utiliser des accessoires d'origine. Les modifications et les accessoires non autorisés peuvent engendrer des blessures graves ou la mort de l'utilisateur ou d'autres personnes.

Conserver ces instructions et avertissements pour consultation ultérieure.

Consignes de sécurité pour l'utilisation

- Il est recommandé de consulter un expert en cas de doute. Communiquer avec votre concessionnaire ou votre atelier d'entretien.
- Éviter toutes les utilisations qui vous semblent difficiles.
- Outil de coupe. Ne pas toucher l'outil sans avoir préalablement éteint le moteur ou retiré la batterie.
- Ne jamais laisser un enfant utiliser le produit.
- S'assurer que personne ne s'approche à moins de 15 m pendant le travail.
- Ne jamais laisser des gens utiliser le produit sans d'abord s'assurer qu'ils ont compris le contenu du manuel de l'opérateur.
- Ne jamais travailler debout sur une échelle, un tabouret, ou dans une autre position élevée n'offrant pas une sécurité maximale.

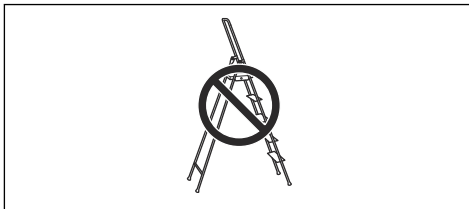

- Toujours s'assurer d'être dans une position de travail sécuritaire et stable.

- Toujours tenir le produit à deux mains. Tenir l'outil sur le côté du corps.

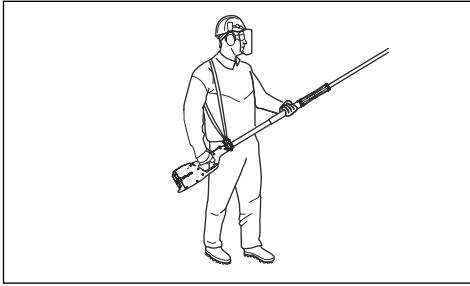

- S'assurer de fixer le harnais au crochet de suspension. Utiliser uniquement un harnais simple.
- Utiliser la main droite pour commander l'accélérateur ou la gâchette de puissance.

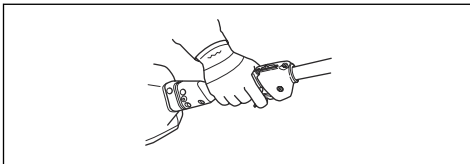

- En cas d'urgence, lâcher le produit et le laisser tomber au sol.
- Lorsque le moteur tourne, garder les mains et les pieds à l'écart de l'équipement de coupe.
- Lorsque le moteur est coupé, garder les mains et les pieds à l'écart de l'équipement de coupe jusqu'à ce qu'il soit complètement arrêté.
- Faire attention aux branches pouvant être projetées durant la coupe.
- Toujours placer le produit sur le sol quand il n'est pas utilisé.
- Ne pas couper trop près du sol. Des pierres et d'autres objets peuvent être projetés.
- Vérifier l'aire de travail à la recherche d'obstacles comme des câbles électriques, des insectes et des animaux, etc. ou de tout autre objet susceptible d'endommager l'accessoire de coupe comme un objet en métal.
- Si le produit touche un objet étranger quelconque ou produit des vibrations, arrêter immédiatement. Si le produit fonctionne à l'essence, débrancher le chapeau de bougie de la bougie. Si le produit fonctionne à batterie, retirer la batterie. S'assurer que le produit n'a pas subi de dommages. Réparez tout dommage.
- Si un bourrage se produit dans les lames au cours du travail, arrêter immédiatement le produit. Si le produit fonctionne à l'essence, éteindre le moteur et débrancher le chapeau de bougie de la bougie. Si un produit fonctionnant avec une batterie est utilisé, éteindre le moteur et retirer la batterie. S'assurer que le produit s'est complètement arrêté avant de nettoyer les lames.

Autres renseignements relatifs à la sécurité

- Éviter les environnements dangereux – ne pas utiliser d'appareils dans des endroits humides ou mouillés.
- Ne pas utiliser sous la pluie.
- Tenir à l'écart des enfants – tous les visiteurs doivent être tenus à bonne distance de la zone de travail.
- S'habiller convenablement – ne jamais porter de vêtements amples ou de bijoux. Ils peuvent se coincer dans les pièces mobiles. Il est recommandé de porter des gants en caoutchouc et des chaussures robustes pour travailler à l'extérieur. Le cas échéant, portez un couvre-chef pour couvrir les cheveux longs.
- Porter des lunettes de sécurité – toujours porter un masque à poussière en cas d'utilisation de l'appareil en milieu poussiéreux.
- Utiliser le bon appareil – ne pas utiliser un appareil pour une autre tâche que celle à laquelle il est destiné.
- Ne pas saisir les disques découpeurs exposés ou les bords coupants en ramassant ou en tenant l'appareil.
- Ne pas forcer l'appareil – il offre de meilleurs résultats et le travail est effectué de façon plus sécuritaire s'il tourne au régime pour lequel il a été conçu.
- Ne pas se pencher trop en avant – garder l'équilibre et un bon appui au sol en tout temps.
- Rester vigilant – regarder ce que l'on fait. Faire preuve de bon sens. Ne pas faire fonctionner l'appareil en cas de fatigue.
- Ranger les appareils inutilisés à l'intérieur – lorsqu'ils ne sont pas utilisés, les appareils doivent être rangés à l'intérieur, dans un endroit sec et en hauteur ou fermé à clé, hors de portée des enfants.
- Entretien l'appareil avec soin – garder le bord coupant bien affûté et propre pour obtenir des performances optimales et réduire les risques de blessures. Respecter les instructions concernant la lubrification et le changement des accessoires. Les poignées doivent toujours être propres, sèches et sans traces d'huile ni de graisse.
- Vérifier les pièces endommagées – avant toute utilisation de l'appareil, il convient de vérifier soigneusement qu'une protection ou toute autre pièce endommagée fonctionne correctement et remplit sa fonction prévue. Vérifier l'alignement des pièces mobiles, le grippage des pièces mobiles, la rupture de pièces, le montage et tout autre état susceptible de nuire au fonctionnement de l'appareil. Une protection ou toute autre pièce endommagée doit être réparée ou remplacée adéquatement par un centre d'entretien autorisé, sauf indication contraire dans ce manuel.

Équipement de protection personnelle



AVERTISSEMENT : Lire les messages d'avertissement qui suivent avant d'utiliser l'appareil.

- L'exposition prolongée au bruit peut causer des lésions auditives permanentes. Toujours utiliser un dispositif de protection homologué pour les oreilles.
- Porter toujours des bottes de protection antidérapantes.



- Porter toujours des vêtements de travail et des longs pantalons robustes.
- Ne jamais porter des vêtements amples ou des bijoux.
- S'assurer que les cheveux ne pendent pas sous le niveau des épaules.

Dispositifs de sécurité sur l'outil



AVERTISSEMENT : Lire les messages d'avertissement qui suivent avant d'utiliser l'appareil.

Cette section décrit l'équipement de sécurité du produit, son but et la façon d'en effectuer les inspections et l'entretien afin de s'assurer qu'il fonctionne correctement. Consulter les instructions sous la rubrique *Introduction à la page 27* pour trouver où ces pièces se trouvent sur votre produit.

La durée de vie du produit peut être réduite et le risque d'accident peut augmenter si l'entretien de la machine n'est pas effectué correctement et si l'entretien ou les réparations ne sont pas effectués de façon professionnelle. Pour obtenir de plus amples informations, veuillez communiquer avec votre concessionnaire le plus proche.



AVERTISSEMENT : Ne jamais utiliser un produit dont les composants de sécurité sont endommagés. L'équipement de sécurité du produit doit être inspecté et entretenu selon les directives de la présente section. Si une inspection de la machine détecte une panne, communiquer avec un atelier spécialisé pour réparation.



MISE EN GARDE : Tous les travaux de réparation nécessitent une formation spéciale. Ceci concerne particulièrement l'équipement de sécurité de la machine. Si les contrôles suivants ne donnent pas un résultat positif, vous devez communiquer avec un atelier spécialisé. L'achat de l'un de nos produits offre à l'acheteur la garantie d'un service et de réparations qualifiés. Si le détaillant qui vous a vendu la machine n'est pas un centre de service agréé, demandez-lui l'adresse de l'atelier spécialisé le plus proche.

Pour effectuer une vérification du protège-main (HA200, pour les produits à essence seulement)

Ce protège-main empêche la main d'entrer en contact avec les lames en mouvement, par exemple, si l'utilisateur perd la prise sur la poignée avant.

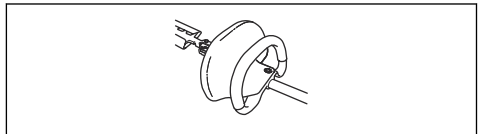

1. S'assurer que le protège-main est bien fixé.
2. S'assurer que le protège-main est en bon état.

Pour vérifier les lames

Pour garantir des résultats de coupe optimaux, il est important de s'assurer que la pression de contact entre les lames est adéquate.

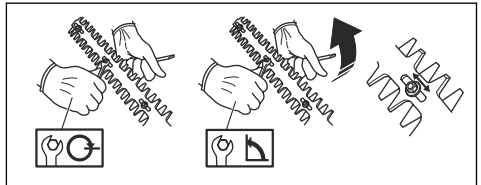

1. Régler la pression de contact en tournant à fond les vis situées sur la partie inférieure du guide dans le sens horaire.
2. Tourner ensuite les vis dans le sens antihoraire d'un quart de tour.
3. Bloquer les vis à l'aide de l'écrou de blocage sur la partie supérieure du guide.
4. S'assurer que les vis sont suffisamment desserrées pour permettre aux rondelles sous les têtes des vis de se déplacer latéralement.
5. Lorsque les lames sont réglées correctement, un jeu de 0,2 à 0,4 mm mesuré au niveau des vis, doit exister entre les lames.

6. Les bords des lames sont trop durs pour être limés. Affûter les lames émoussées au moyen d'une meuleuse.
7. Remplacer les lames si elles sont tordues ou endommagées.

Surface chaude

Le carter devient chaud après l'utilisation du produit. Ne pas toucher le carter d'engrenage afin d'éviter les brûlures.

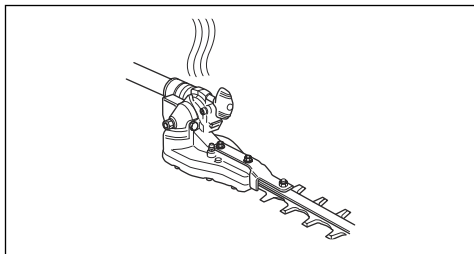

Consignes de sécurité pour la maintenance

Lire les messages d'avertissement qui suivent avant d'utiliser l'outil.

- Toujours éteindre le produit avant tout travail sur une quelconque partie de l'équipement de coupe.

Si le produit fonctionne à l'essence, débrancher le chapeau de bougie de la bougie. Si le produit fonctionne à batterie, retirer la batterie. Avant de commencer tout travail sur l'équipement de coupe, vérifier qu'il est complètement arrêté.

- Toujours installer la protection de transport sur l'accessoire de coupe lorsque le produit n'est pas en cours d'utilisation.
- S'assurer que l'accessoire de coupe s'est immobilisé avant de commencer les travaux de nettoyage, de réparation ou d'inspection. Si le produit fonctionne à l'essence, débrancher le chapeau de bougie de la bougie. Si le produit fonctionne à batterie, retirer la batterie.
- Toujours porter des gants très résistants lors de la réparation de l'accessoire de coupe. Ce dernier est extrêmement tranchant et peut facilement causer une coupure.

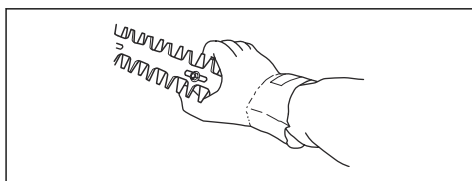

- Entreposez le produit hors de portée des enfants.
- N'utilisez que des pièces de rechange d'origine pour les réparations.

Montage

Pour installer le protège-main (HA200) (uniquement pour les produits à essence)

1. Installer le protège-main à l'aide de la vis et de la goupille.

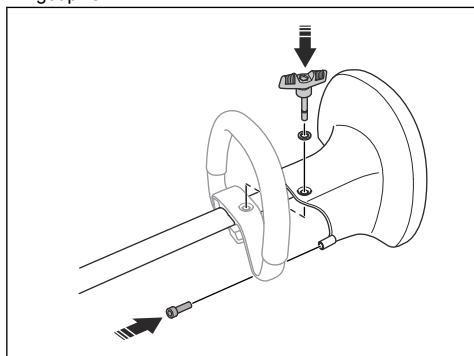

Installation du crochet de support du harnais (HA860)

1. Retirer la vis pour libérer la fixation du crochet de support du harnais.
2. Installer le crochet de support du harnais entre la poignée d'accélération et la poignée en boucle.

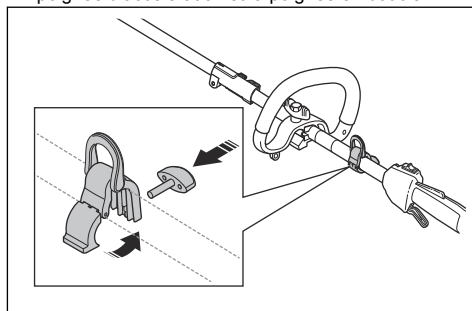

3. Installer la vis pour fixer le crochet de support du harnais.
4. Régler la position du crochet de support du harnais jusqu'à ce que le produit soit bien équilibré et facile à manipuler.

Fonctionnement

Avant d'utiliser le produit

- Examiner la zone de travail et retirer tout objet libre.
- Vérifier l'unité de coupe. Se reporter à la section *Pour vérifier les lames à la page 32*.
- S'assurer que le carter est bien lubrifié.
- S'assurer que les dispositifs de sécurité du produit fonctionnent correctement. Ne pas utiliser le produit sans que tous les dispositifs de sécurité n'y soient bien installés.
- S'assurer que toutes les vis et tous les écrous sont bien serrés.
- Avant de démarrer le produit, s'assurer que tous les couvercles sont bien fixés et qu'ils ne sont pas endommagés.
- S'assurer que l'unité de coupe s'immobilise lorsque le moteur tourne au ralenti.

Pour effectuer une vérification avant le démarrage

1. Vérifier la zone de travail. Retirer tout objet susceptible d'être projeté.
2. Vérifier l'outil de coupe. Ne pas utiliser de lames endommagées.
3. Vérifier que le produit est en parfait état de marche. Vérifier le serrage de l'ensemble des écrous et des vis.
4. S'assurer que le carter d'engrenage est correctement lubrifié. Voir *Pour lubrifier le pignon conique et la boîte de vitesses à la page 36* pour obtenir des instructions.
5. Vérifier que l'accessoire de coupe s'arrête lorsque la gâchette de puissance ou l'accélérateur sont relâchés.
6. Utiliser ce produit seulement pour les travaux auxquels il est destiné.
7. Assurez-vous que la poignée et que les fonctions de sécurité sont en bon état d'utilisation. N'utilisez jamais un produit dont une pièce est manquante ou ayant été modifié contrairement aux spécifications.

Utilisation du produit

1. Démarrer à proximité du sol et déplacer le produit en même temps le long de la haie lorsqu'on coupe les côtés.

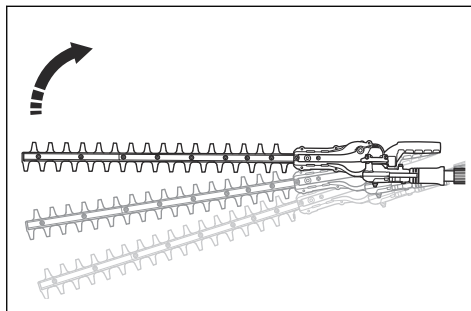

2. Régler la vitesse selon la charge de travail.
3. S'assurer que le moteur ne touche pas la haie.
4. Tenir le produit à proximité du corps pour obtenir une position de travail stable.
5. S'assurer que l'extrémité de l'équipement de coupe ne touche pas le sol.

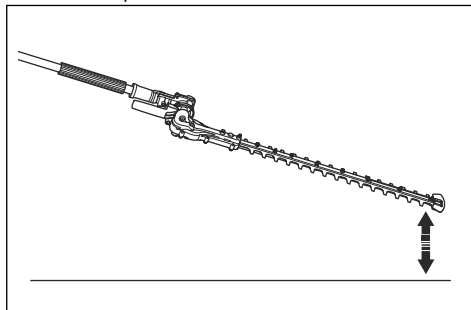

6. Faire preuve de prudence et travailler lentement jusqu'à ce que toutes les branches soient correctement coupées.

Pour régler l'angle de l'unité de coupe

L'unité de coupe peut être réglée à dix positions différentes.



AVERTISSEMENT : Ne pas actionner l'unité de coupe lors du réglage de l'angle.

1. Laisser le moteur tourner au ralenti et s'assurer que l'unité de coupe ne bouge pas.

2. Tirez vers le bas sur la poignée de réglage de la position.

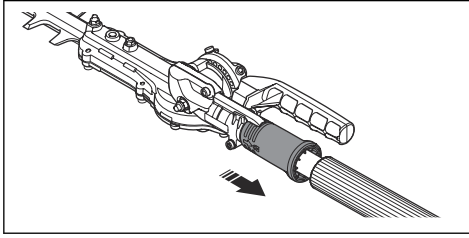

3. Incliner l'unité de coupe dans la position correcte. Utiliser l'une des procédures suivantes.

a) Utiliser la poignée.

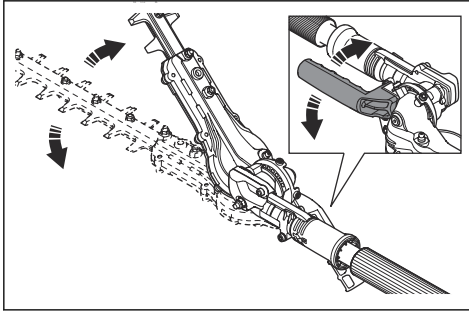

b) Pousser l'extrémité de l'unité de coupe contre une surface stable.

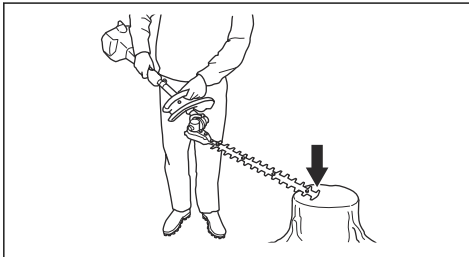

4. Relâcher la poignée de réglage de la position pour verrouiller l'unité de coupe.
5. Pousser l'unité de coupe contre la haie pour s'assurer qu'elle est verrouillée.

Pour régler le frottement à des fins de réglage de l'angle



AVERTISSEMENT : Ne pas actionner l'unité de coupe lors du réglage du frottement.

1. Appuyer sur l'interrupteur d'arrêt pour éteindre le produit.
2. Installer la protection de transport sur l'unité de coupe.

3. Tirez vers le bas sur la poignée de réglage de la position.
4. Incliner l'unité de coupe dans la position appropriée.

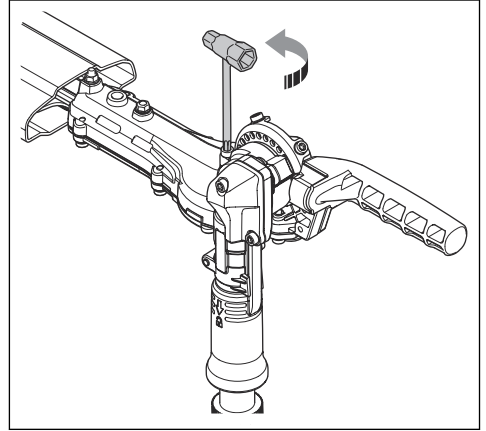

5. Tourner la vis pour régler le frottement.
6. Régler l'unité de coupe dans différentes positions pour essayer le frottement.

Pour démonter la produit en vue de son transport



AVERTISSEMENT : Ne pas démarrer le produit lorsqu'il est en position de transport.

1. Appuyer sur l'interrupteur d'arrêt pour éteindre le produit.
2. Installer la protection de transport sur l'équipement de coupe.
3. Tourner la vis (A) pour desserrer le raccord.

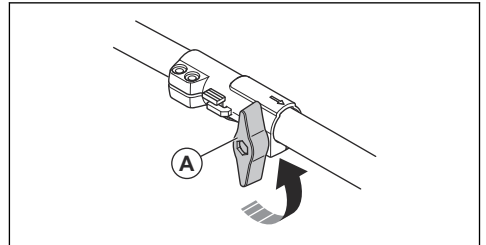

- Maintenir le bouton (B) enfoncé.

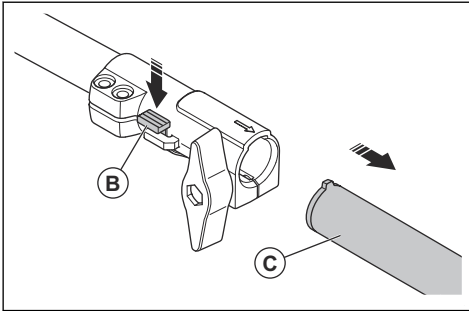

- Tirer sur l'équipement de coupe (C) pour le dégager du raccord.
- S'assurer que l'équipement de coupe et le produit ne peuvent pas bouger pendant le transport.

Pour régler l'outil en position de transport



AVERTISSEMENT : Ne pas démarrer le produit lorsqu'il est en position de transport.

- Appuyer sur l'interrupteur d'arrêt pour éteindre le produit.
- Installer la protection de transport sur l'unité de coupe.
- Tirez vers le bas sur la poignée de réglage de la position.
- Plier l'unité de coupe pour la rendre parallèle à l'arbre.

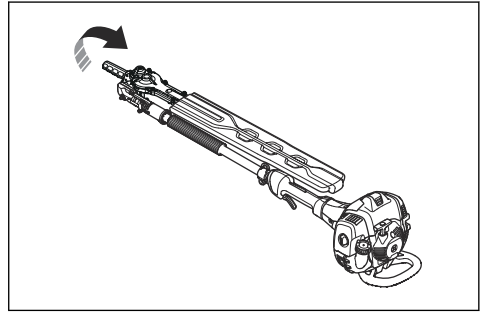

Entretien

Introduction

Vous trouverez ci-dessous quelques instructions d'entretien général. Pour obtenir des renseignements supplémentaires, communiquez avec votre atelier d'entretien.

Entretien de l'outil

Pour effectuer l'entretien quotidien

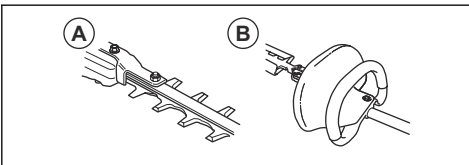

- S'assurer que les lames (A) ne bougent pas lorsque la gâchette de puissance ou l'accélérateur sont relâchés ou lorsque le starter se trouve en position de démarrage.
- Vérifiez que le protège-main (B) (applicable aux appareils HA200 à essence) n'est pas endommagé. Remplacer le protège-main au besoin.

Pour effectuer l'entretien général

Pour lubrifier le pignon conique et la boîte de vitesses



AVERTISSEMENT : Pour éviter les brûlures, laisser le produit refroidir avant de toucher le pignon conique et la boîte de vitesses.

Remarque : Les nouveaux produits sont d'abord remplis de graisse après environ 20 heures de fonctionnement.

- Utiliser de la graisse spéciale. Pour obtenir de plus amples renseignements, communiquez avec votre centre de services.

- Ajouter de la graisse par le raccord de graissage.

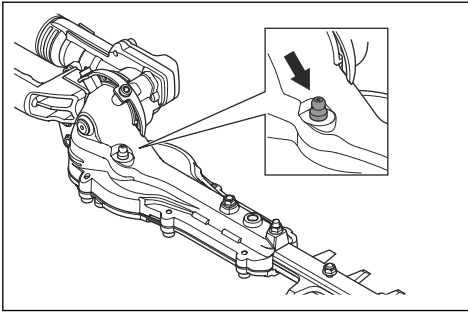

MISE EN GARDE : Ne pas remplir complètement la boîte de vitesses.

Pour nettoyer et lubrifier les lames

1. Nettoyer les lames de tout matériau indésirable avant et après l'utilisation du produit.
2. Lubrifier les lames avant une longue période de remisage.

Remarque : Pour obtenir de plus amples renseignements sur les lubrifiants et les produits de nettoyage recommandés, communiquer avec votre centre de services.

Pour examiner les lames

1. Retirer la vis de la boîte de vitesses.

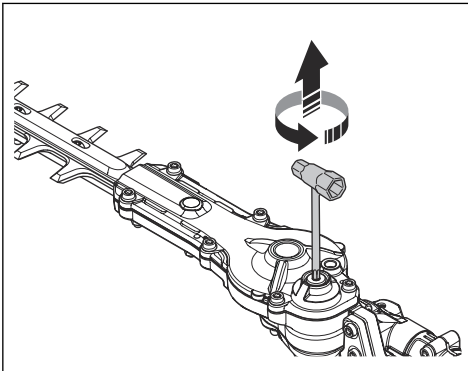

2. Placer la clé à usages multiples dans la boîte de vitesses et la tourner dans le sens des aiguilles d'une montre, puis dans le sens inverse. Vérifier que les lames bougent librement.

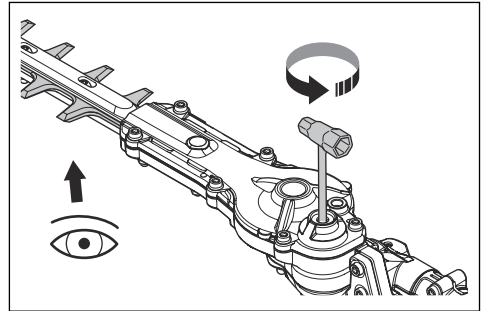

3. Examiner les bords des lames à la recherche de dommages et de déformation.
4. Retirer les bavures sur les lames à l'aide d'une lime.
5. Effectuer l'installation dans l'ordre inverse.

Caractéristiques techniques

Caractéristiques techniques du produit à essence

	HA200	HA860
Poids		
Poids, kg	2,4	2,7
Barre de coupe		
Type	Double	Double
Longueur de coupe, mm	600	600
Vitesse de découpe, coupes/min	4 400	4 400
Émissions sonores		
Niveau de puissance sonore, mesuré en dB (A)	109	110
Niveau de puissance acoustique garanti L _{WA} dB(A)	110	110
Niveaux de bruit ⁹		
Niveau de pression sonore équivalent à l'oreille de l'utilisateur mesuré selon la norme EN15503, dB(A)		
Équipé avec accessoires approuvés (origine)	97	96
Niveaux de vibrations ¹⁰		
Niveaux de vibrations équivalents (a _{hw,eq}) au niveau des poignées, mesurés selon la norme EN ISO 22867, en m/s ²		
Équipé avec accessoires approuvés (origine), gauche/droite	9,4/5,3	7,5/5,5

Caractéristiques techniques du produit à essence

	HA200	HA860
Poids		
Poids, lb/kg	5,3/2,4	5,9/2,7
Barre de coupe		
Type	Double	Double
Longueur de coupe, mm/po	23,6/600	23,6/600
Vitesse de découpe, coupes/min	4 400	4 400

⁹ Les données se rapportant à la pression sonore équivalente de la machine présentent une dispersion statistique type (écart standard) de 1 dB (A).

¹⁰ Les données signalées pour le niveau de vibration équivalent présentent une dispersion statistique type (écart standard) de 1 m/s².

Caractéristiques techniques du produit à batterie

	325ILK+HA860
Poids	
Poids, lb/kg	8,2/3,7, + 6,0/2,7
Barre de coupe	
Type	Double tranchant
Longueur de coupe, mm/po	23,6/600
Vitesse de découpe, coupes/min	4000
Niveaux de bruit ¹¹	
Niveau de pression sonore à l'oreille de l'utilisateur mesuré selon la norme EN 62841-4-2 dB(A)	
Équipé avec accessoires approuvés (origine)	84
Niveaux de vibrations ¹²	
Niveaux de vibration ($a_{hv,eq}$) aux poignées, mesuré selon la norme EN 62841-4-2, m/s ²	
Équipé avec accessoires approuvés (d'origine), gauche/droite	3,2/2,6

¹¹ Les données se rapportant à la pression sonore équivalente de la machine présentent une dispersion statistique type (écart standard) de 1 dB (A).

¹² Les données signalées pour le niveau de vibration équivalent présentent une dispersion statistique type (écart standard) de 1 m/s².



www.husqvarna.com

Original instructions
Instrucciones originales
Instructions d'origine

1144136-49



2024-07-22