

Illustreret reservedelsliste - IPL-opdatering



Produkt navn(e)

530iP4

Beskrivelse af ændring

Motorenhed 587 69 08-01 erstattet af motorsæt 546 70 36-01 inklusive motor (529 65 38-01), skivefjeder (597 67 01-01), spændskive (503 23 00-35) og skrue (503 21 53-20) (se reference 1 på side 2).

IPL-opdateringer

Sidetitel	Ref. nr.	Nyt reservedelsnr	Navngiv	Ekskl. reservedels nr.	Bemærkning
A SAVHOVED	4	.	MOTORENHED	587 69 08-01	Gammel motor.
A SAVHOVED	30	546 70 36-01	MOTORSÆT		Ny motor. Vil erstatte 587 69 08-01, når lageret er tømt.
A SAVHOVED	31	529 65 38-01	MOTOR		Ny motor til MOTORSÆT 546 70 36-01.
A SAVHOVED	23	Se bemærkning	SKIVE	577 27 15-01	Kun for gammel motor 587 69 08-01 og SKÆRESYSTEM 529 53 71-01 uden skruehul i motorakslen (se reference 2 på side 3).
A SAVHOVED	24	Se bemærkning	LÅSERING	735 31 12-00	Kun for gammel motor 587 69 08-01 og SKÆRESYSTEM 529 53 71-01 uden skruehul i motorakslen (se reference 2 på side 3).
A SAVHOVED	29	Se bemærkning	SKÆRESYSTEM	529 53 71-01	Det nye SKÆRESYSTEM omfatter den nye motor (aksel med skruehul, se reference 2 på side 3).
A SAVHOVED	32	597 67 01-01	SKIVEFJEDER		Se reference 2 på side 3.
A SAVHOVED	33	503 23 00-35	SKIVE		Se reference 2 på side 3.
A SAVHOVED	34	503 21 53-20	SKRUE		Se reference 2 på side 3.

Illustreret reservedelsliste - IPL-opdatering

Reference 1

Motor assy is replaced with a new motor assy that has an internal threaded hole in the shaft.
The washer and circlip are replaced by a disc spring, washer and screw.
The screw must be tightened with 7-8 Nm and the spur sprocket must be held / fixed to enable that.

Old setup

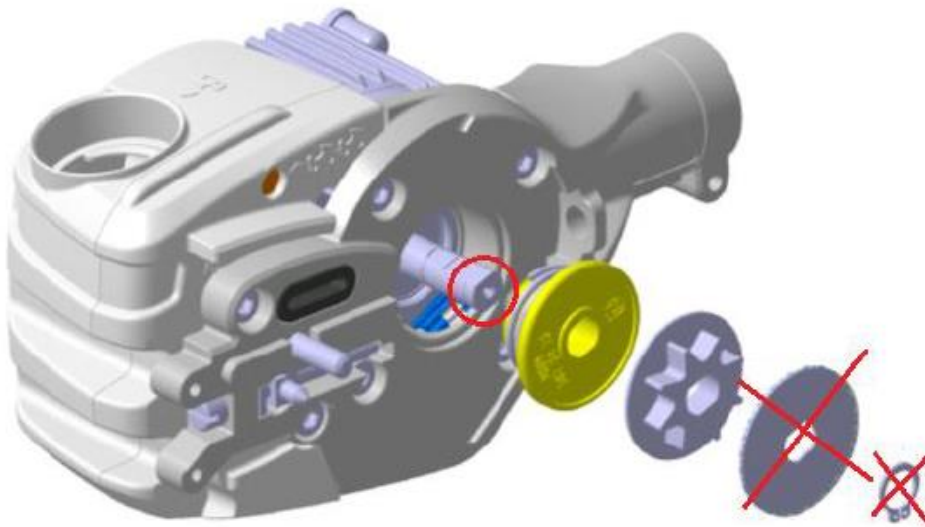

New setup

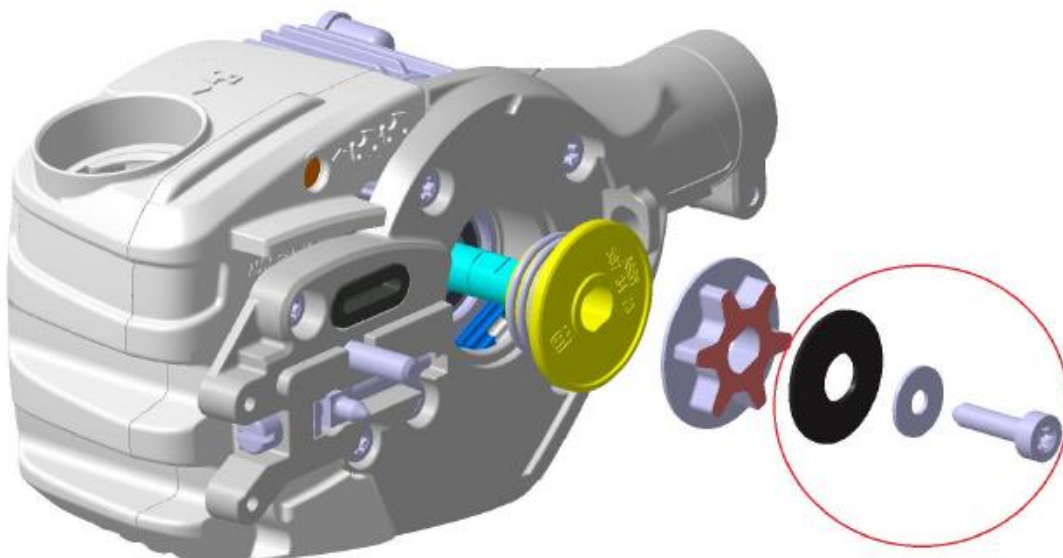

Illustreret reservedelsliste - IPL-opdatering

Reference 2 til IDENTIFIKATION AF SKÆRESYSTEM 529 53 71-01.

Gammelt SKÆRESYSTEM 529 53 71-01> (motoraksel uden skruehul) **KUN** kompatibelt med LÅSERING 735 31 12-00 og SKIVE 577 27 15-01. Dette gamle skæresystem omfatter MOTOR 587 69 08-01.

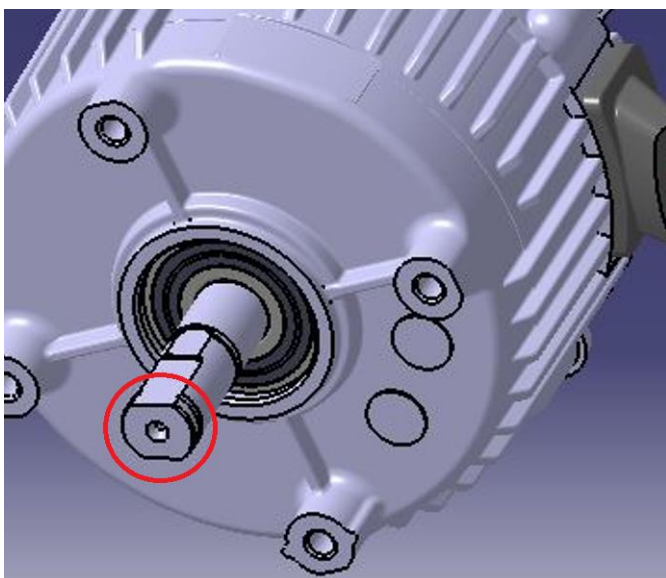

Nyt SKÆRESYSTEM 529 53 71-01> (motoraksel indeholder et skruehul, se nedenfor) **KUN** kompatibelt med SKIVEFJEDER 597 67 01-01, SKIVE 503 23 00-35 og SKRUE 503 21 53-20. Dette nye skæresystem omfatter MOTOR 529 65 38-01.

