

Lista de peças ilustrada – Atualização da IPL



Nome(s) do(s) produto(s)

530iP4

Descrição da alteração

O conjunto do motor 587 69 08-01 foi substituído pelo kit do motor 546 70 36-01, incluindo o motor (529 65 38-01), a mola de disco (597 67 01-01), a anilha (503 23 00-35) e o parafuso (503 21 53-20) (consulte a referência 1 na página 2).

Atualizações da IPL

Título da página	N.º de ref.	N.º da peça nova	Nome	N.º da peça excl.	Observação
A CABEÇA DA SERRA	4		CONJUNTO DO MOTOR	587 69 08-01	Motor antigo.
A CABEÇA DA SERRA	30	546 70 36-01	KIT DO MOTOR		Motor novo. Irá substituir o 587 69 08-01 após o stock terminar.
A CABEÇA DA SERRA	31	529 65 38-01	MOTOR		Novo motor para o KIT DE MOTOR 546 70 36-01.
A CABEÇA DA SERRA	23	Consulte a observação.	ANILHA	577 27 15-01	Apenas para o motor antigo 587 69 08-01 e o SISTEMA DE CORTE 529 53 71-01 sem orifício para parafuso no eixo do motor (consulte a referência 2 na página 3).
A CABEÇA DA SERRA	24	Consulte a observação.	MOLA DE BLOQUEIO	735 31 12-00	Apenas para o motor antigo 587 69 08-01 e o SISTEMA DE CORTE 529 53 71-01 sem orifício para parafuso no eixo do motor (consulte a referência 2 na página 3).
A CABEÇA DA SERRA	29	Consulte a observação.	SISTEMA DE CORTE	529 53 71-01	O novo SISTEMA DE CORTE inclui o novo motor (eixo com orifício para parafuso; consulte a referência 2 na página 3).
A CABEÇA DA SERRA	32	597 67 01-01	MOLA DE DISCO		Consulte a referência 2 na página 3.
A CABEÇA DA SERRA	33	503 23 00-35	ANILHA		Consulte a referência 2 na página 3.
A CABEÇA DA SERRA	34	503 21 53-20	PARAFUSO		Consulte a referência 2 na página 3.

Lista de peças ilustrada – Atualização da IPL

Referência 1

Motor assy is replaced with a new motor assy that has an internal threaded hole in the shaft.
The washer and circlip are replaced by a disc spring, washer and screw.
The screw must be tightened with 7-8 Nm and the spur sprocket must be held / fixed to enable that.

Old setup

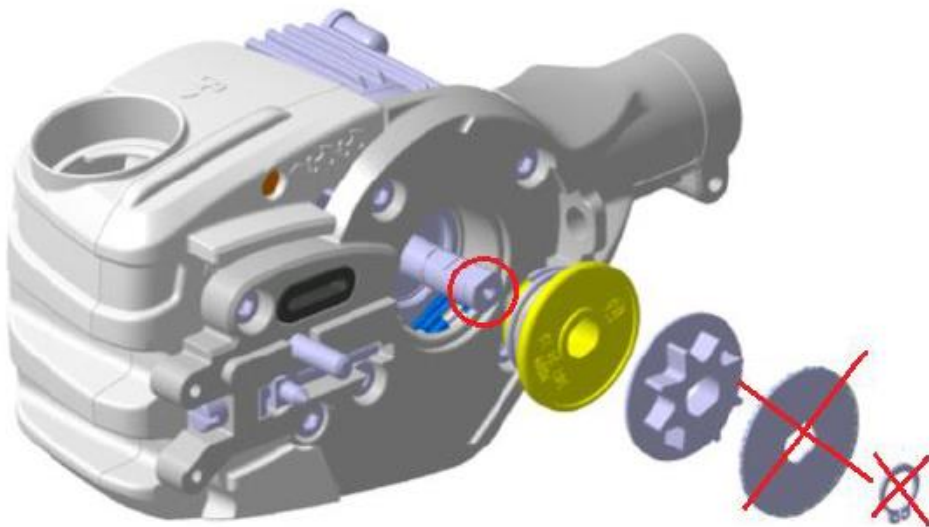

New setup

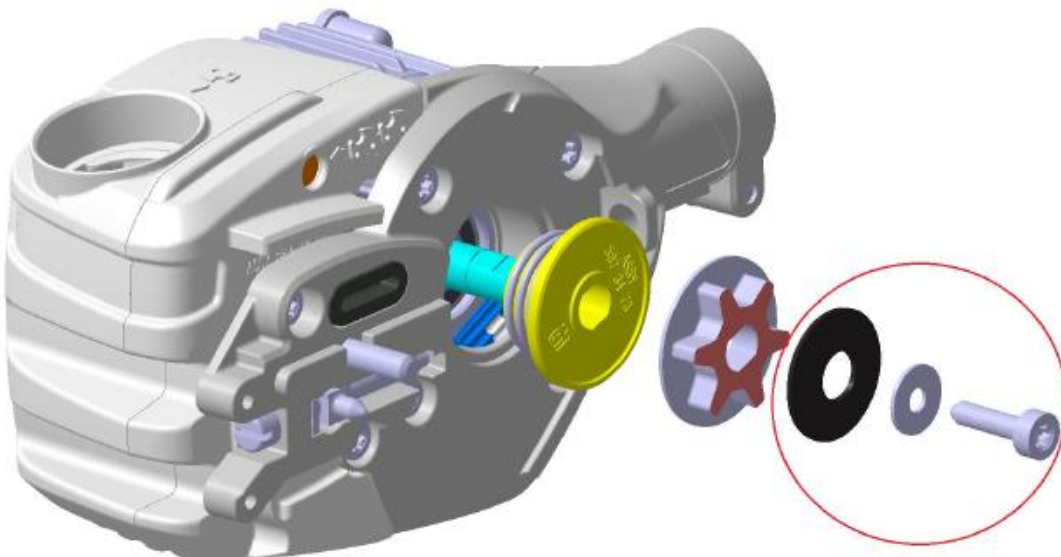

Lista de peças ilustrada – Atualização da IPL

Referência 2 para IDENTIFICAÇÃO do SISTEMA DE CORTE 529 53 71-01.

Antigo SISTEMA DE CORTE 529 53 71-01 > (eixo do motor sem orifício para parafuso); **APENAS** compatível com a MOLA DE BLOQUEIO 735 31 12-00 e a ANILHA 577 27 15-01. Este sistema de corte antigo inclui o MOTOR 587 69 08-01.

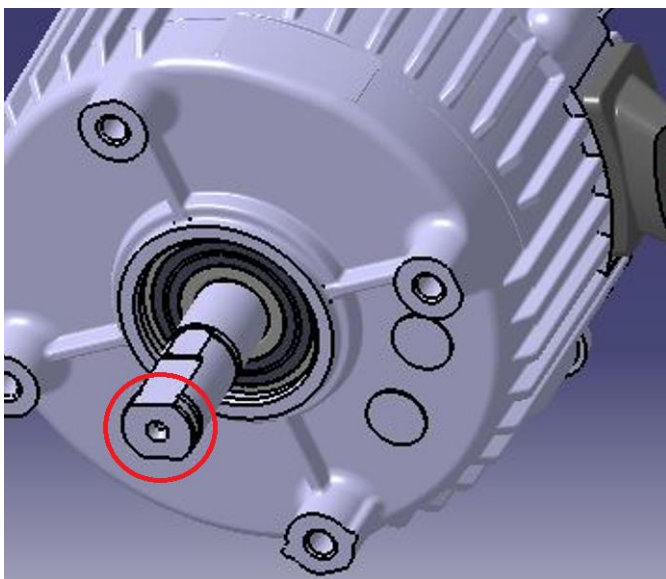

Novo SISTEMA DE CORTE 529 53 71-01 > (o eixo do motor inclui um orifício para parafuso; consulte [abaixo](#)); **APENAS** compatível com a MOLA DE DISCO 597 67 01-01, a ANILHA 503 23 00-35 e o PARAFUSO 503 21 53-20. O novo sistema de corte inclui o MOTOR 529 65 38-01.

