



**Husqvarna**<sup>®</sup>



## Forest helmet Technical (H300, H300 Mips)

EN Operator's manual  
ES-MX Manual del usuario  
FR-CA Manuel d'utilisation

5-10  
11-17  
18-23

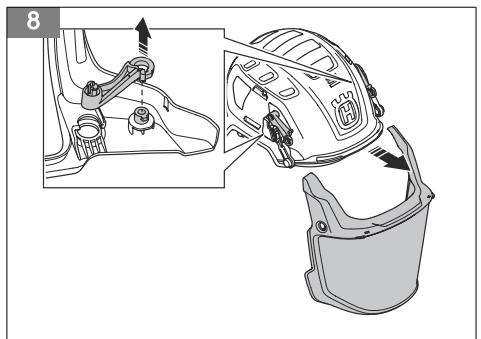
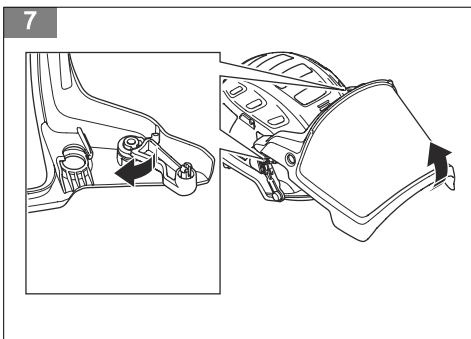
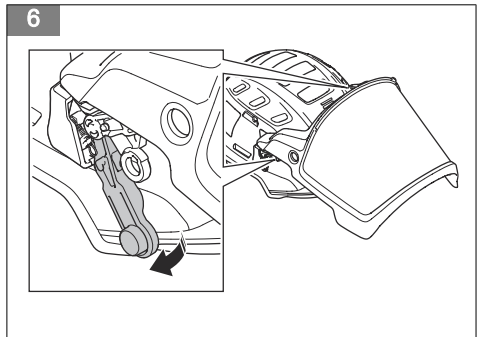
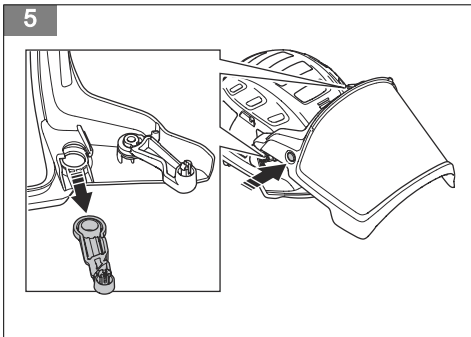
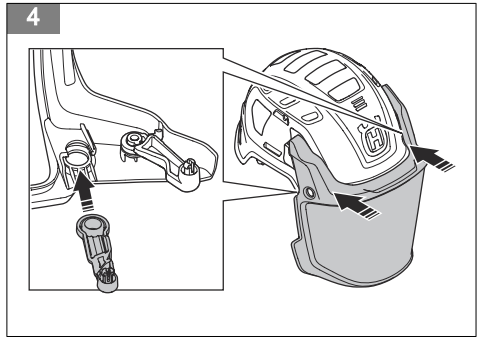
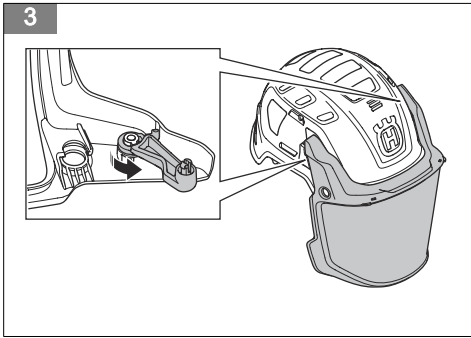
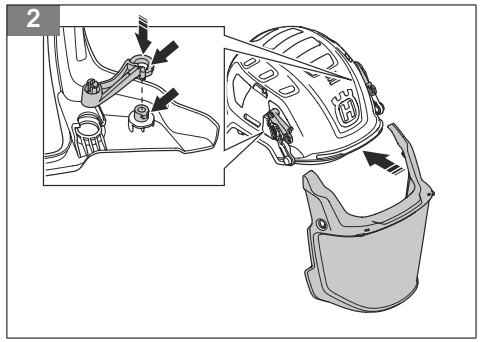
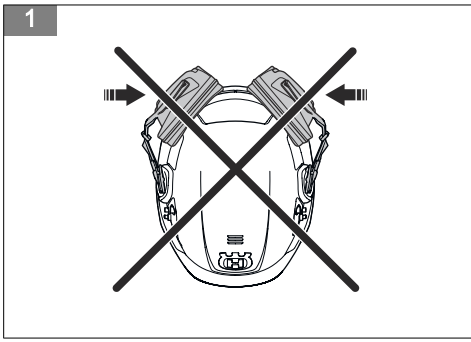

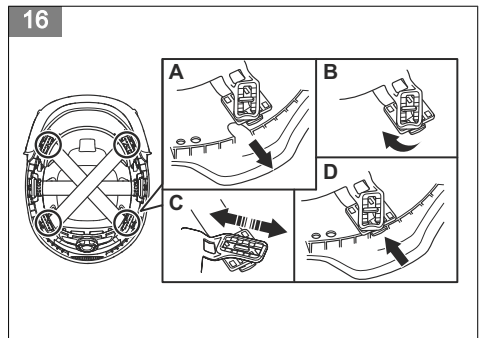
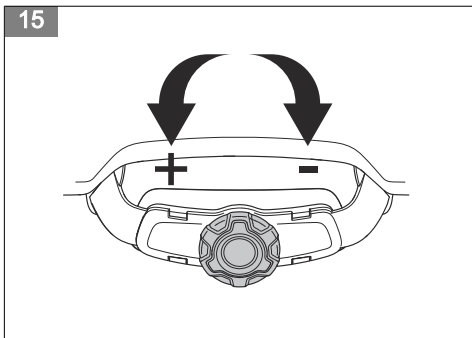
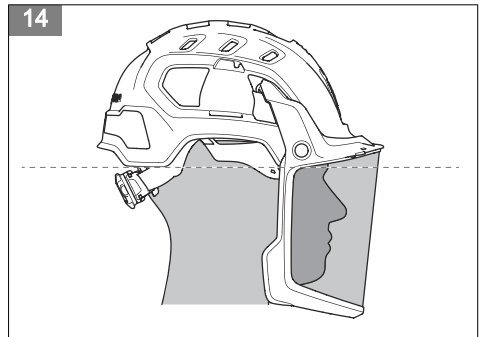
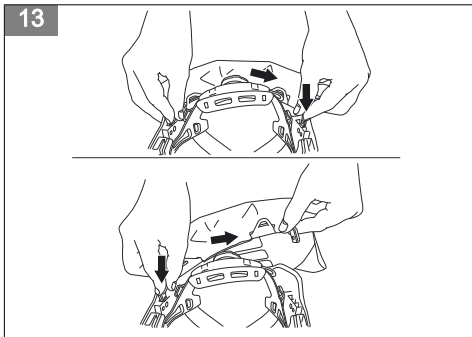
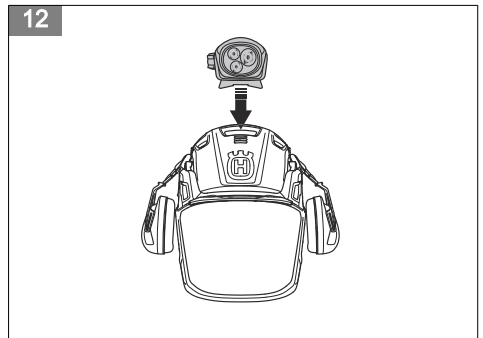
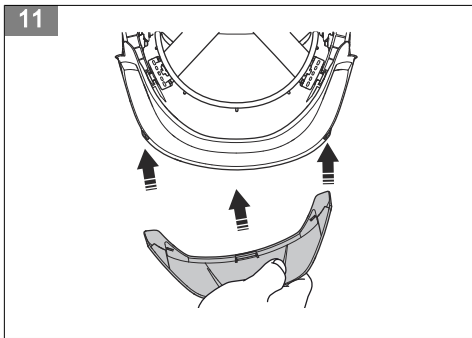
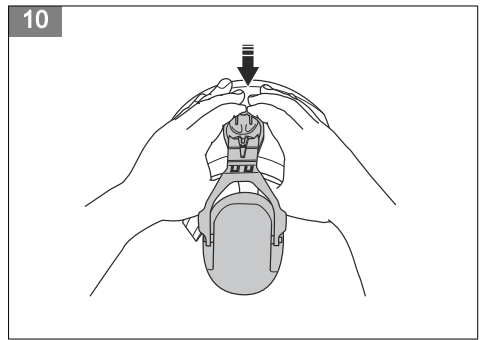
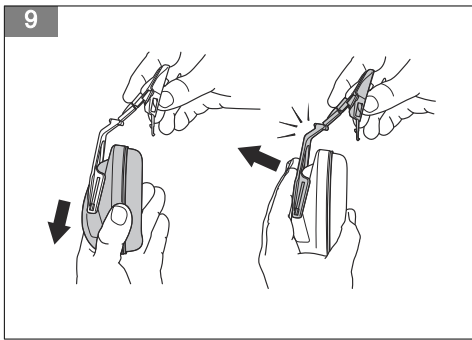

17

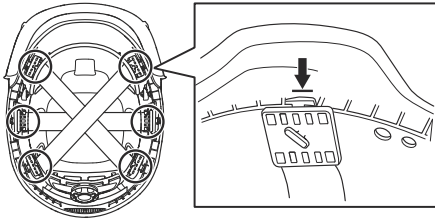

18

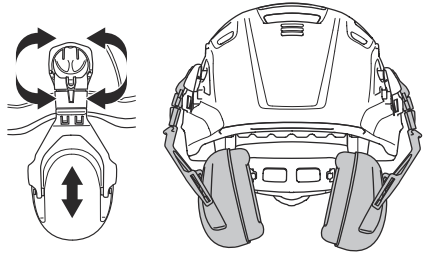

19

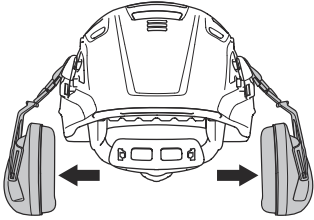

20

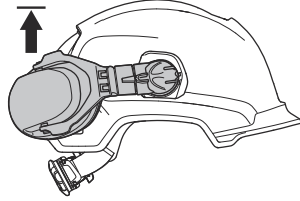

21

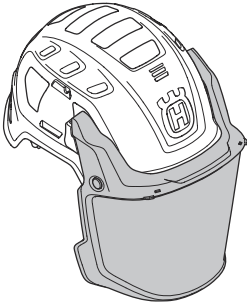

22

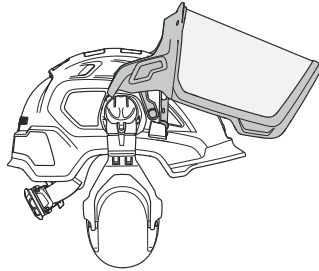

23

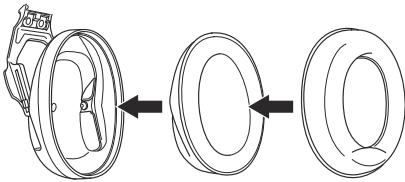

24

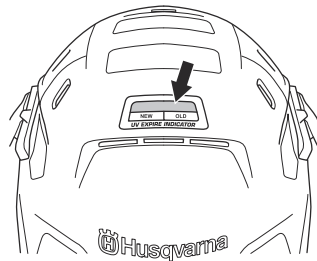

# Contents

Introduction.....	5	Maintenance.....	8
Safety.....	6	Transportation, storage and disposal.....	8
Assembly.....	7	Technical data.....	9
Operation.....	7	Compliance and approvals.....	10

## Introduction

### Product description

These products are items of personal protective equipment (PPE).

The helmet is constructed to absorb blows and distribute the impact from falling objects that hit or penetrate the helmet shell from above. It is not constructed to provide protection against penetration from the sides but can provide protection against minor blows to these surfaces.

The hearing protection is designed to protect against harmful noise.

Mesh visors protect the face against flying sawdust from the saw chain but cannot replace protective goggles or safety goggles.

### Mips® Safety System (H300 Mips)

A hit to the side of the helmet, can cause the head to suddenly and violently rotate. This sudden rotating movement to the head can cause serious injury to the brain. The Mips® Safety System includes a low friction layer. The low friction layer let the helmet move slightly during some hits to the side of the helmet. The Mips® Safety System decreases rotating movement to the head and decreases the risk of serious injury to the brain.



**WARNING:** Do not remove, or alter the Mips® Safety System in the helmet. Do not use the helmet if the Mips® Safety System is damaged or removed.

### Symbols and markings

#### Helmet

Symbol/mark- ing:	Explanation:
H300, H300 Mips	Model reference.

Symbol/mark- ing:	Explanation:
-30 °C	Approved for use at low tempera- ture.
Size 52-62	Helmet size.
MM/YYYY	Date of manufacture, month/year.
	Manufacturers trademark.

#### Mesh visor

Symbol/mark- ing:	Explanation:
FV350, FV360	Model reference.
MM/YYYY	Date of manufacture, month/year.
	Manufacturers trademark.

#### Hearing protection

Symbol/mark- ing:	Explanation:
HP200-2	Model reference.
MM/YYYY	Date of manufacture, month/year.
	Manufacturers trademark.

---

# Safety

---

## Safety definitions

Warnings, cautions and notes are used to point out specially important parts of the manual.



**WARNING:** Used if there is a risk of injury or death for the operator or bystanders if the instructions in the manual are not obeyed.



**CAUTION:** Used if there is a risk of damage to the product, other materials or the adjacent area if the instructions in the manual are not obeyed.

**Note:** Used to give more information that is necessary in a given situation.

## General safety



**WARNING:** Read the warning instructions that follow before you use the product.

- The protective equipment should only be used for the applications it is intended for. Ask your retailer for advice if you are unsure of which kind of protective equipment is required for the application in question.
- Use and save these instructions.
- For optimal fit and function, make sure that you have selected the correct product for your use.
- Make sure that you know how to use the product before use.
- Speak to your servicing dealer if there is damage on the product.
- Always ensure the protective equipment is properly assembled, fitted and maintained according to the manufacturer's instructions.
- Do not change or remove parts on the product. Only do changes that are given in this operator's manual.
- The condition of the protective equipment should be checked regularly. A damaged equipment should always be replaced.
- Only use Husqvarna original spare parts.

## Safety instructions for helmet

- Do not expose the helmet to paint, solvents, adhesives or self-adhesive labels other than what is specified by the manufacturer. This can reduce the helmet's protective capabilities.
- Avoid contact with electric wires.

- At the first signs of wear, blows, damages or aging of the material, the helmet's shell or suspension should be replaced to guarantee the helmet's protective capabilities. Check regularly!
- A protective helmet that shows signs of damage, e.g. cracks or scratches, that might reduce its protective capabilities, must be disposed of.
- Do not use the helmet longer than 5 years from the production date stated on the product.
- Do not use the helmet if it has been involved in an accident or incident, even if it does not have any visual damage.

## Safety instructions for mesh visor



**WARNING:** Mesh visor is no substitute for protective goggles or safety goggles. Protect your eyes with protective goggles or safety goggles that comply with ANSI Z87.1.



**WARNING:** If visors and holders do not have the same terms for use, the lower performance level should apply for the protective equipment in its entirety.

- Mesh visors protect the face against flying sawdust from the saw chain but cannot replace protective goggles or safety goggles.
- Mesh visors do not provide protection against splashes of molten metal, hot objects, splashes of liquid, infrared or ultra violet radiation, or electrical risks.
- Be aware that materials that may come in contact with the user's skin can cause allergic reactions in especially sensitive people.
- Do not use the visor longer than 5 years from the date of manufacture stated on the product.

## Safety instructions for hearing protection

- The noise attenuation of the product will be severely impaired if you do not follow the instructions in this operator's manual.
- Ear-muffs, and in particular cushions, may deteriorate with use and should be examined at frequent intervals for cracking and leakage, for example.
- This product may be adversely affected by certain chemical substances. Further information should be sought from the manufacturer. Keep away from aggressive substances and clean the product regularly. Use a cloth with water and soap. Do not wash or put fully into water.
- The wearer should ensure that the ear-muffs are worn at all times in noisy environments.

- Be more careful and listen for warnings signals when you use the product. The noise from warning signals can be decreased when you use the product.
- Only use the product between temperatures -20°C and +55°C. If you use the product in other temperatures, this can cause damage to the mechanical parts.
- Make sure that the product is not hit during transportation and use.
- Do not put the product in storage at temperatures above +55°C, for example on a dashboard. Do not put the product in storage at temperatures below -20°C.
- The fitting of hygiene covers to the cushions, may affect the acoustic performance of the ear-muffs. Always use original accessories.
- The wearer should ensure that the ear-muffs are fitted, adjusted and maintained in accordance with this operator's manual.
- Do not push the helmet mounted version of this earmuffs against the helmet shell. If you do that, it can cause cracks around the side of the helmet. (Fig. 1)
- Do not use the earmuffs longer than 10 years from the date of manufacture stated on the product.

---

## Assembly

---

### Introduction



**WARNING:** Move your hair to the side before you assemble the product. Make sure that the sealing rings are tight against your head and around your ears before you operate the product.



**WARNING:** For the helmet to provide the intended protection it must be adjusted to the user's head.

### To attach the visor on the helmet

1. Align the holes in the visor with the knobs on the visor holder. (Fig. 2)
2. Carefully push the visor in the direction of the helmet.
3. Lift the arms of the visor holder into the correct position in the slots on the visor. (Fig. 3)
4. Carefully push the arms into position until locks into place. (Fig. 4)

### To remove the visor from the helmet

1. Put the visor into standby position. Refer to *To put the visor in standby position on page 8.*
2. Push the 2 lock buttons on the visor. (Fig. 5)
3. Release the arms from the visor.
4. Move the arms of the visor holder down to the side of the helmet. (Fig. 6)

5. Release the visor from the knobs on the visor holder. (Fig. 7)
6. Remove the visor. (Fig. 8)

### To attach the earmuffs to the helmet

1. Move the earmuffs to the lowest position.
2. Lift the earmuffs out and up until they lock in standby position. (Fig. 9)
3. Put the helmet attachment in the slot on the helmet. (Fig. 10)

**Note:** Examine if the earmuffs are intended for the right or the left side of the helmet. Right and left have the designation "R" for right and "L" for left. Earmuffs without designation can be used on the left or right side of the helmet.

### To attach a sun peak to the visor

1. Push the sun peak onto the top part of the visor holder. (Fig. 11)

### To attach a headlight to the helmet

- Attach the headlight on top of the helmet. (Fig. 12)

### To attach the neck protection to the helmet

1. Attach the neck protection to the connection points in the rear part of the helmet. (Fig. 13)

---

## Operation

---

### Introduction



**WARNING:** Before you operate the product, you must read and understand the safety chapter.

### To adjust the protective helmet

1. Put the product horizontally on your head. (Fig. 14)
2. Turn the knob to adjust the neck strap. The neck strap must be tight against the head. (Fig. 15)

- If it is necessary, set the suspension to the correct height. The suspension can be adjusted to 2 different heights in the front and in the rear part of the helmet. (Fig. 16)
- Make sure that all 6 connection points on the suspension are correctly installed.
- Push the connection points to their end position. (Fig. 17)

### To put the earmuffs in operation position

- Put the helmet on your head.
- Adjust the earmuffs until they are tight around your ears and tight against your head. (Fig. 18)

### To put the earmuffs in standby position

- Lift the earmuffs out and up until they lock in standby position. (Fig. 19)

### To put the earmuffs in parking position

- Put the earmuffs in standby position.
- Turn the earmuffs rearward along the side of the helmet until they lock in the parking position. (Fig. 20)

### To put the visor in operation position

- Make sure the visor is clean and not damaged.
- Lower the visor to its end position. (Fig. 21)

### To put the visor in standby position

- Lift the visor until you hear a click and the visor stays in an upright position. (Fig. 22)

---

## Maintenance

---

### To do maintenance on the product



**CAUTION:** Do not flush or put the product fully into water.



**CAUTION:** Spray, liquids or other cleansers containing solvents and/or alcohol can reduce the protective capabilities.

- Clean the product regularly. Use a cloth with water and mild soap.

- Do a check of the condition of the sealing rings and the foam rubber inserts before each use.
- Replace the sealing rings and the foam rubber inserts 1 time each 6 months or more frequently if it is necessary. Make sure that the bulge on the sealing ring points down during assembly. Use original spare parts. Article number: 505 66 53-26. (Fig. 23)

**Note:** If the earmuffs are wet on the inner side, let them dry in operation position.

---



---

## Transportation, storage and disposal

---

### Transportation and storage

- Put the earmuffs in operation position. Refer to *To put the earmuffs in operation position on page 8*.
- Make sure that the sealing rings on the hearing protection are not compressed.
- Put the product in a dry and clean space with correct temperature.
- Do not put the product in sunlight during storage.
- Put the product in a safe space during transportation and ensure they are protected from chemical and/or physical damage.

### Disposal

- Obey national regulations.
- Use the local recycling system.

### Disposal of the helmet

The helmet has a color indicator that shows the maximum service life of the helmet. When the helmet is

new, the color of the color indicator is red. As ultraviolet rays hit the helmet, the color on the color indicator slowly decreases. Replace the helmet when there is no color on the color indicator.

(Fig. 24)

### Disposal of the visor

Replace the visor if it shows signs of damage such as scratches or cracks. Sunlight can cause the plastic material of the visor to age faster.

### Disposal of the hearing protection

Do a check of the earmuffs regularly for cracks and leakage. Replace worn and damaged parts.

---

## Technical data

---

### Approved helmet combinations

Helmet model	Hearing protection model	Helmet attachment type number	Approved dimensions
Husqvarna, H300, H300 Mips	Husqvarna, HP200-2	L= Left: 581 50 74 01 R= Right: 581 50 74 02	S, M, L

### Visor

The helmet is approved with mesh visors FV350 and FV360.

### Attenuation

Frequency, Hz	125	250	500	1000	2000	3150	4000	6300	8000
Mean attenuation, dB	17.9	19.9	29.5	32.8	36.4	36.2	38.6	42.4	41.6
Standard deviation, dB	3.2	2.4	2.9	3.2	2.6	2.8	2.3	2.3	2.4
Noise Reduction Rating, dB <sup>1</sup>	24								
Weight, g	208								

The range of noise reduction ratings for existing hearing protectors is approximately 0 to 30. Higher numbers denote greater effectiveness.

The level of noise entering a person's ear, when the hearing protector is worn as directed, is closely approximated by the difference between the A-weighted environmental noise level and the NRR.

Example:

- The environmental noise level as measured at the ear is 92 dB(A).
- The NRR is 24 dB.
- The level of noise entering the ear is approximately 68 dB(A).



**CAUTION:** For noise environments dominated by frequencies below 500 Hz the C-weighted environmental noise level should be used. Improper fit of the device will reduce its effectiveness in attenuating noise. Although hearing protectors can be recommended for protection against the harmful effects of impulsive noise, the Noise Reduction Rating (NRR) is based on the attenuation of continuous noise and may not be an accurate indicator of the protection attainable against impulsive noise such as gunfire.

### Materials for hearing protection

Part	Material	Part	Material
Cups	ABS	Adapter	PA

---

<sup>1</sup> NRR - a noise reduction factor, in decibels, that takes into account performance variation of protectors in their effectiveness in reducing noise, due to differing noise spectra, fit variability, and the mean attenuation of test stimuli at the one-third octave band test frequencies.

Part	Material	Part	Material
Attenuation foam	PU	Holder	PA
Sealing rings	ABS, PVC	Spring cover	PP
Cup supporting arm	PA		

---

## Compliance and approvals

---

Responsible manufacturer: Husqvarna AB, SE-561 82  
Husqvarna, Sweden, tel: +46-36-146500.

### Helmet

The following standards have been applied:

- Tested according to ANSI/ISEA Z89.1-2014, Type I, Class C.
- Meets or exceeds OSHA regulations.
- The helmet is approved for use together with mesh visor FV350 / FV360.

### Hearing protection

The following standards have been applied:

- Tested according to ANSI specifications S3.19-1974 and S12.6-1984
- Meets CSA Z94.2-M 1984 requirements for class "A" hearing protectors.

### Mesh visor

The following standards have been applied:

- Tested according to ANSI/ISEA Z87.1-2020

# Contenido

Introducción.....	11	Mantenimiento.....	14
Seguridad.....	12	Transporte, almacenamiento y eliminación de residuos.....	15
Montaje.....	13	Datos técnicos.....	15
Funcionamiento.....	14	Cumplimiento y aprobaciones.....	16

## Introducción

### Descripción del producto

Estos productos son artículos clasificados como equipo de protección personal (EPP).

El casco está diseñado para absorber golpes y distribuir el impacto de la caída de objetos que golpean o penetran en el casco desde arriba. No está diseñado para proporcionar protección contra la penetración desde los laterales, pero sí contra golpes menores en estas superficies.

Los protectores auriculares están diseñados para proteger contra ruido nocivos.

Los visores de malla protegen el rostro de la propagación de polvo de serrín producido por la cadena de sierra, pero no reemplazan a las gafas protectoras o de seguridad.

### Sistema de seguridad Mips® (H300 Mips)

Un golpe en el lateral del casco puede causar que la cabeza gire de manera repentina y violenta. Este movimiento puede causar lesiones graves al cerebro. El sistema de seguridad Mips® incluye una capa de baja fricción. Esta permite que el casco apenas se mueva cuando se recibe un golpe en el lateral del casco. El sistema de seguridad Mips® disminuye el movimiento giratorio de la cabeza y disminuye el riesgo de sufrir lesiones graves en el cerebro.



**ADVERTENCIA:** No retire ni altere el sistema de seguridad Mips® en el casco. No utilice el casco si el sistema de seguridad Mips® está dañado o se quita.

### Símbolos y marcas

#### Casco

Símbolo/marca:	Explicación:
H300, H300 Mips	Referencia de modelo.

Símbolo/marca:	Explicación:
-30 °C	Aprobado para uso a baja temperatura.
Tamaño 52-62	Tamaño del casco.
MM/YYYY	Fecha de fabricación, mes/año.
	Marca registrada del fabricante.

#### Visor de malla

Símbolo/marca:	Explicación:
FV350, FV360	Referencia de modelo.
MM/YYYY	Fecha de fabricación, mes/año.
	Marca registrada del fabricante.

#### Protectores auriculares

Símbolo/marca:	Explicación:
HP200-2	Referencia de modelo.
MM/YYYY	Fecha de fabricación, mes/año.
	Marca registrada del fabricante.

---

# Seguridad

---

## Definiciones de seguridad

Las advertencias, precauciones y notas se utilizan para señalar las piezas particularmente importantes del manual.



**ADVERTENCIA:** Se utilizan para señalar el riesgo de lesiones graves o mortales para el operador o para aquellos que se encuentren cerca si no se siguen las instrucciones del manual.



**AVISO:** Se utilizan para señalar el riesgo de dañar la máquina, otros materiales o el área adyacente si no se siguen las instrucciones del manual.

**Tenga en cuenta:** Se utilizan para entregar más información necesaria en situaciones particulares.

## Seguridad general



**ADVERTENCIA:** Lea estas instrucciones de advertencia antes de usar el producto.

- El equipo de protección solo debe utilizarse para las aplicaciones para las que se ha diseñado. Consulte a su vendedor minorista si no está seguro de qué tipo de equipo de protección necesita para la aplicación en cuestión.
- Utilice y guarde estas instrucciones.
- Para lograr un funcionamiento y un ajuste perfectos, asegúrese de que haber seleccionado el producto correcto para su uso.
- Asegúrese de saber cómo utilizar el producto antes de usarlo.
- Póngase en contacto con su concesionario de servicio si hay daños en el producto.
- Asegúrese siempre de que el equipo de protección se monte, ajuste y se mantenga de acuerdo con las instrucciones del fabricante.
- No modifique ni desmonte las piezas del producto. Solo realice las modificaciones que se indican en este manual de usuario.
- El estado del equipo de protección debe revisarse con frecuencia. Siempre debe reemplazar un equipo dañado.
- Solo utilice piezas de repuesto originales Husqvarna.

## Instrucciones de seguridad para el casco

- Evite que el casco entre en contacto con pintura, solventes, adhesivos o etiquetas autoadhesivas que no sean las especificadas por el fabricante. Esto puede reducir las capacidades de protección del casco.
- Evite el contacto con cables eléctricos.
- Ante las primeras señales de desgaste, golpes, daños o envejecimiento del material, se debe reemplazar la cubierta o la suspensión del casco para garantizar sus capacidades de protección. Compruebe regularmente.
- Si un casco protector muestra indicios de daños, como, por ejemplo, grietas o rayones, que podrían reducir sus capacidades de protección, debe desecharse.
- Nunca utilice el casco por más de 5 años a partir de la fecha de fabricación que se indica en el producto.
- No utilice el casco si ha sufrido un accidente o incidente, incluso si no se observa ningún daño.

## Instrucciones de seguridad para el visor de malla



**ADVERTENCIA:** El visor de malla no sustituye las gafas protectoras ni las gafas de seguridad. Protéjase los ojos con gafas protectoras o de seguridad que cumplan con la norma ANSI Z87.1.



**ADVERTENCIA:** Si los términos de uso de los visores y los soportes no coinciden, el nivel de rendimiento del equipo de protección será menor.

- Los visores de malla protegen el rostro de la propagación de polvo de serrín producido por la cadena de sierra, pero no reemplazan a las gafas protectoras o de seguridad.
- Los visores de malla no proporcionan protección contra salpicaduras de metal fundido, objetos calientes, salpicaduras de radiación líquida, infrarroja o ultravioleta, o riesgos eléctricos.
- Tenga en cuenta que los materiales que podrían entrar en contacto con la piel del usuario pueden causar reacciones alérgicas en personas especialmente sensibles.
- No utilice el visor durante más de 5 años a partir de la fecha de fabricación indicada en el producto.

## Instrucciones de seguridad para protectores auriculares

- La atenuación del ruido del producto se verá gravemente afectada si no sigue las instrucciones incluidas en este manual de usuario.
- Las orejeras, especialmente las almohadillas, pueden deteriorarse con el uso, y deben examinarse regularmente en busca de grietas o fugas, por ejemplo.
- Este producto puede ser afectado negativamente por algunas sustancias químicas. Para obtener más información al respecto, consulte al fabricante. Manténgase alejado de sustancias agresivas y limpie el producto con regularidad. Utilice un paño con agua y jabón. No lave ni sumerja completamente en agua.
- El usuario debe asegurarse de utilizar las orejeras en todo momento en entornos ruidosos.
- Sea más cuidadoso y escuche si se producen señales de advertencia cuando utilice el producto. El ruido de las señales de advertencia se puede reducir cuando utilice el producto.
- Utilice el producto solo a temperaturas de entre -20 °C y +55 °C. Si utiliza el producto a otras temperaturas, las piezas mecánicas podrían dañarse.
- Asegúrese de que el producto no se golpee durante el transporte y el uso.
- No almacene el producto a temperaturas superiores a +55 °C, por ejemplo, en un panel. No almacene el producto a temperaturas inferiores a -20 °C.
- Es posible que el ajuste de los recubrimientos higiénicos en las almohadillas afecte el rendimiento acústico de las orejeras. Siempre utilice accesorios originales.
- El usuario debe asegurarse de que las orejeras estén colocadas, ajustadas y de que se les realice mantenimiento en conformidad con este manual de usuario.
- No presione las orejeras montadas en el casco contra la carcasa. Si lo hace, puede causar grietas alrededor del lateral del casco. (Fig. 1)
- Nunca utilice las orejeras por más de 10 años a partir de la fecha de fabricación que se indica en el producto.

---

## Montaje

---

### Introducción



**ADVERTENCIA:** Mueva el pelo hacia un lado antes de montar el producto. Asegúrese de que los aros de sellado estén apretados contra su cabeza y alrededor de sus orejas antes de usar el producto.



**ADVERTENCIA:** Para que el casco proporcione la protección prevista, debe ajustarse a la cabeza del usuario.

### Para colocar el visor en el casco

1. Alinee los orificios en el visor con las perillas en el soporte del visor. (Fig. 2)
2. Con cuidado, empujelo contra el casco.
3. Levante los brazos del soporte del visor hasta la posición correcta en las ranuras del visor. (Fig. 3)
4. Con cuidado, empuje los brazos hasta que queden bien colocados. (Fig. 4)

### Para retirar el visor del casco

1. Ponga el visor en posición de espera. Consulte *Para poner el visor en posición de espera en la página 14*.
2. Presione los dos botones de bloqueo del visor. (Fig. 5)
3. Suelte los brazos del visor.

4. Desplace los brazos del soporte del visor hacia abajo hasta el lateral del casco. (Fig. 6)
5. Quite el visor de las perillas en el soporte del visor. (Fig. 7)
6. Retire el visor. (Fig. 8)

### Para montar las orejeras al casco

1. Mueva las orejeras a la posición más baja.
2. Levante las orejeras hacia fuera y hacia arriba hasta que queden en posición de espera. (Fig. 9)
3. Ponga el accesorio del casco en la ranura del casco. (Fig. 10)

**Tenga en cuenta:** Verifique si las orejeras van en el lado derecho o izquierdo del casco. Cada lado está marcado con una letra: "R" para derecha y "L" para izquierda. Las orejeras que no presenten estas marcas pueden utilizarse en ambos lados del casco.

### Para fijar la protección solar al visor

1. Presione la protección solar sobre la parte superior del soporte del visor. (Fig. 11)

### Para fijar un faro al casco

- Coloque el faro en la parte superior del casco. (Fig. 12)

## Para fijar la protección para el cuello al casco

1. Coloque la protección del cuello a los puntos de conexión en la parte posterior del casco. (Fig. 13)

---

# Funcionamiento

---

## Introducción



**ADVERTENCIA:** Antes de utilizar el producto, debe leer y entender el capítulo sobre seguridad.

## Para ajustar el casco protector

1. Póngase el casco horizontalmente en la cabeza. (Fig. 14)
2. Gire la perilla para ajustar la correa para el cuello. La correa debe estar apretada contra la cabeza. (Fig. 15)
3. Si es necesario, ajuste la suspensión a la altura correcta. La suspensión tiene dos opciones de altura diferentes en la parte frontal y posterior del casco. (Fig. 16)
4. Asegúrese de que los seis puntos de conexión de la suspensión estén correctamente instalados.
5. Presione los puntos de conexión hasta la posición final. (Fig. 17)

## Para colocar las orejeras en posición de funcionamiento

1. Póngase el casco en la cabeza.

2. Ajuste las orejeras hasta que estén apretadas alrededor de las orejas y contra su cabeza. (Fig. 18)

## Para colocar las orejeras en posición de espera

- Levante las orejeras hacia fuera y hacia arriba hasta que queden en posición de espera. (Fig. 19)

## Para colocar las orejeras en posición de reposo

1. Ponga las orejeras en posición de espera.
2. Gire las orejeras hacia atrás a lo largo del lateral del casco hasta que queden en la posición de estacionamiento. (Fig. 20)

## Para poner el visor en posición de funcionamiento

1. Asegúrese de que el visor esté limpio y sano.
2. Bájelo hasta su posición final. (Fig. 21)

## Para poner el visor en posición de espera

1. Levante el visor hasta que oiga un clic y se mantenga en posición vertical. (Fig. 22)

---

# Mantenimiento

---

## Para realizar mantenimiento en el producto



**AVISO:** No enjuague ni sumerja el producto completamente en agua.



**AVISO:** Los aerosoles, líquidos u otros limpiadores que contengan disolventes o alcohol pueden reducir la capacidad de protección.

1. Limpie el producto con regularidad. Utilice un paño con agua y jabón suave.

2. Realice una comprobación del estado de los aros de sellado y los insertos de gomaespuma antes de cada uso.
3. Sustituya los aros de sellado y los insertos de gomaespuma 1 vez cada 6 meses o más a menudo si es necesario. Asegúrese de que la protuberancia en el aro de sellado apunte hacia abajo durante el montaje. Use piezas de repuesto originales. Número de artículo: 505 66 53-26. (Fig. 23)

**Tenga en cuenta:** Si las orejeras están mojadas en el lado interior, déjelas secar en posición de funcionamiento.

---

# Transporte, almacenamiento y eliminación de residuos

---

## Transporte y almacenamiento

- Colocar las orejeras en posición de funcionamiento. Consulte *Para colocar las orejeras en posición de funcionamiento en la página 14*.
- Asegúrese de que los aros de sellado en los protectores auriculares no estén comprimidos.
- Ponga el producto en un lugar seco y limpio con la temperatura correcta.
- No almacene el producto a la luz solar directa.
- Coloque el producto en un lugar seguro durante el transporte y asegúrese de que esté protegido de los daños químicos o físicos.

## Eliminación

- Siga las normativas nacionales.
- Utilice el sistema de reciclaje local.

## Eliminación del casco

El casco tiene un indicador de color que muestra su vida útil máxima. Cuando el casco es nuevo, el color del indicador es rojo. A medida que el casco entra en contacto con los rayos ultravioleta, la intensidad del color del indicador disminuye lentamente. Reemplace el casco cuando el color del indicador haya desaparecido.

(Fig. 24)

## Eliminación del visor

Reemplace el visor si muestra signos de daños, como rayones o grietas. La luz solar puede causar que el material plástico del visor envejezca más rápido.

## Eliminación de los protectores auriculares

Revise regularmente las orejeras para ver si hay grietas o fugas. Reemplace las piezas desgastadas o dañadas.

---

## Datos técnicos

---

### Combinaciones aprobadas para cascos

Modelo de casco	Modelo de protectores auriculares	Número de tipo del accesorio del casco	Dimensiones aprobadas
Husqvarna, H300, H300 Mips	Husqvarna, HP200-2	L = Izquierda: 581 50 74 01 R = Derecha: 581 50 74 02	S, M, L

### Visor

El casco es compatible con los visores de maya de malla FV350 y FV360.

## Atenuación

Frecuencia, H <sub>z</sub>	125	250	500	1000	2000	3150	4000	6300	8000
Atenuación media, dB	17,9	19,9	29,5	32,8	36,4	36,2	38,6	42,4	41,6
Desviación estándar, dB	3,2	2,4	2,9	3,2	2,6	2,8	2,3	2,3	2,4
Clasificación de reducción de ruido, dB <sup>2</sup>	24								
Peso, g	208								

La gama de clasificaciones de reducción de ruido para los protectores auriculares existentes va de aproximadamente 0 a 30. Los números más altos indican una mayor eficacia.

El nivel de ruido que sufre el oído de una persona cuando el protector auricular se utiliza como se indica es muy similar a la diferencia entre el nivel de ruido ambiente A ponderado y la NRR.

Ejemplo:

- El nivel de ruido ambiente medido en el oído es de 92 dB(A).
- La NRR es de 24 dB.
- El nivel de ruido que ingresa al oído es aproximadamente 68 dB(A).



**AVISO:** En entornos con ruido dominados por frecuencias por debajo de los 500 Hz se debe utilizar el nivel de ruido ambiente C ponderado. El ajuste incorrecto de este dispositivo reducirá su eficacia de atenuación del ruido. A pesar de que los protectores auriculares pueden ser recomendados para protección contra los efectos nocivos del ruido impulsivo, la clasificación de reducción de ruido (NRR) se basa en la atenuación del ruido continuo y es posible que no sea un indicador preciso de la protección contra ruido impulsivo, como por ejemplo un disparo.

## Materiales de los protectores auriculares

Pieza	Material	Pieza	Material
Cazoletas	ABS	Adaptador	PA
Espuma de atenuación	PU	Soporte	PA
Anillos de estanqueidad	ABS, PVC	Cubierta de resorte	PP
Brazo de soporte de la cazoleta	PA		

## Cumplimiento y aprobaciones

Fabricante responsable: Husqvarna AB, SE-561 82 Husqvarna, Suecia, tel.: +46-36-146500.

### Casco

Se han aplicado las siguientes normas:

- Probado según ANSI/ISEA Z89.1-2014, Tipo I, Clase C.
- Cumple o supera las regulaciones de la OSHA.
- El casco está homologado para su uso junto con la visera de malla FV350/FV360.

<sup>2</sup> NRR: un factor de reducción de ruido, en decibelios, que considera la variabilidad de rendimiento de los protectores en su efectividad para reducir el ruido, debido a diferentes espectros de ruido, variabilidad en el ajuste y la atenuación media de los estímulos de prueba en las frecuencias de prueba de tercios de octava.

## **Protectores auriculares**

Se han aplicado las siguientes normas:

- Probado según las especificaciones ANSI S3.19-1974 y S12.6-1984
- Cumple con los requisitos de la norma CSA Z94.2-M 1984 para los protectores auriculares de clase "A".

## **Visor de malla**

Se han aplicado las siguientes normas:

- Probado según ANSI/ISEA Z87.1-2020

# Table des matières

Introduction.....	18	Entretien.....	21
Sécurité.....	19	Transport, entreposage et mise au rebut.....	22
Montage.....	20	Caractéristiques techniques.....	22
Fonctionnement.....	21	Conformité aux normes et homologations.....	23

## Introduction

### Description du produit

Ces produits sont des éléments d'un équipement de protection personnelle (EPI).

Le casque est construit de façon à absorber les chocs et à distribuer l'impact de chutes d'objets qui heurtent ou pénètrent la coque du casque par le haut. Il n'est pas conçu pour protéger contre des pénétrations sur les côtés, mais peut protéger contre des chocs mineurs sur ces surfaces.

Les protecteurs d'oreille ont été conçus pour protéger l'utilisateur contre les émissions sonores nocives.

Les visières grillagées protègent le visage contre la poussière de copeaux volants provenant de la chaîne mais ne sauraient remplacer des lunettes de protection ou de sécurité.

### Système de sécurité Mips® (H300 Mips)

Un coup sur le côté du casque peut provoquer une rotation soudaine et violente de la tête. Un tel mouvement peut provoquer de graves lésions au cerveau. Le système de sécurité Mips® comprend une couche à faible friction. Cette couche permet au casque de bouger légèrement en cas de coup porté sur le côté du casque. Le système de sécurité Mips® réduit la rotation de la tête et diminue le risque de lésions cérébrales graves.

Symbole/ marquage :	Explication :
-30 °C	Homologué pour une utilisation à basse température.
Taille 52-62	Taille de casque.
MM/AAAA	Date de fabrication, mois/année.
	Marque déposée du fabricant.

### Visière grillagée

Symbole/ marquage :	Explication :
FV350, FV360	Référence du modèle.
MM/AAAA	Date de fabrication, mois/année.
	Marque déposée du fabricant.

### Protecteurs d'oreille

Symbole/ marquage :	Explication :
HP200-2	Référence du modèle.
MM/AAAA	Date de fabrication, mois/année.
	Marque déposée du fabricant.



**AVERTISSEMENT :** Ne pas retirer ou modifier le système de sécurité Mips® du casque. Ne pas utiliser le casque si le système de sécurité Mips® est endommagé ou retiré.

## Symboles et marquages

### Casque

Symbole/ marquage :	Explication :
H300, H300 Mips	Référence du modèle.

---

# Sécurité

---

## Définitions relatives à la sécurité

Les avertissements, recommandations et remarques soulignent des points du manuel qui revêtent une importance particulière.



**AVERTISSEMENT** : Indique la présence d'un risque de blessure ou de décès de l'utilisateur ou de personnes à proximité si les instructions du manuel ne sont pas suivies.



**MISE EN GARDE** : Indique la présence d'un risque de dommages au produit, à d'autres appareils ou à la zone adjacente si les instructions du manuel ne sont pas suivies.

**Remarque** : Utilisé pour donner des renseignements plus détaillés qui sont nécessaires dans une situation donnée.

## Consignes générales de sécurité



**AVERTISSEMENT** : Lire les messages d'avertissement qui suivent avant d'utiliser l'appareil.

- L'équipement de protection doit être exclusivement utilisé pour les applications auxquelles il est destiné. Demandez conseil à votre revendeur si vous n'êtes pas sûr du type d'équipement de protection nécessaire à l'application en question.
- Utiliser et conserver ces instructions.
- Pour une adaptation et une utilisation optimales, prendre soin de sélectionner le bon produit.
- Avant de faire fonctionner le produit, s'assurer de savoir comment l'utiliser.
- En cas de dommages au produit, communiquer avec votre atelier d'entretien.
- Assurez-vous toujours que l'équipement de protection est correctement assemblé, monté et entretenu, conformément aux instructions du fabricant.
- Ne pas changer ou retirer des pièces du produit. N'effectuer que les modifications indiquées dans ce manuel d'utilisation.
- Il convient de contrôler régulièrement l'état de l'équipement de protection. Un équipement endommagé doit toujours être remplacé.
- Utiliser des pièces de rechange d'origine Husqvarna.

## Instructions de sécurité pour le casque

- Ne pas exposer le casque à des peintures, des solvants, des adhésifs ou des étiquettes autocollantes sauf instructions contraires du fabricant. Cela pourrait réduire les propriétés protectrices du casque.
- Éviter tout contact avec des câbles électriques.
- Dès les premiers signes d'usure, de chocs, de dommages ou de vieillissement du matériau, il convient de remplacer la coque ou la suspension du casque afin de garantir les propriétés protectrices du casque. Effectuez des contrôles réguliers!
- Il convient de mettre au rebut un casque de protection qui montre des signes de dommages, notamment des fissures ou des griffures, car celles-ci pourraient réduire ses propriétés protectrices.
- Ne pas utiliser le casque au-delà de 5 ans à compter de la date de production figurant sur le produit.
- Ne pas utiliser le casque s'il a été impliqué dans un accident ou un incident, même s'il ne présente pas de dommages visibles.

## Instructions de sécurité pour la visière grillagée



**AVERTISSEMENT** : La visière grillagée ne saurait remplacer des lunettes de protection ou de sécurité. Protégez vos yeux avec des lunettes de protection ou des lunettes de sécurité conformes à la norme ANSI Z87.1.



**AVERTISSEMENT** : Si les visières et les supports ne sont pas soumis aux mêmes conditions d'utilisation, le niveau de performance le plus bas doit s'appliquer à l'ensemble de l'équipement de protection.

- Les visières grillagées protègent le visage contre la poussière de copeaux volants provenant de la chaîne mais ne sauraient remplacer des lunettes de protection ou de sécurité.
- Les visières grillagées ne protègent pas des éclaboussures de métal fondu ou d'objets brûlants, des projections de liquides, des rayonnements infrarouge ou ultraviolet, ou encore des dangers électriques.
- Soyez conscient que les matériaux entrant en contact avec la peau de l'utilisateur peuvent causer des réactions allergiques, particulièrement chez les personnes sensibles.
- Ne pas utiliser la visière au-delà de 5 ans à compter de la date de fabrication figurant sur le produit.

## Instructions de sécurité pour les protecteurs d'oreille d'oreille

- La fonction d'atténuation du bruit du produit sera gravement compromise si on ne suit pas les instructions du présent manuel d'utilisation.
- Les protecteurs d'oreilles, en particulier les coussinets, peuvent se détériorer ou se fissurer à l'usage et doivent être régulièrement inspectés à la recherche de fissures et de fuites, par exemple.
- Ce produit peut être endommagé par certaines substances chimiques. Pour obtenir des renseignements supplémentaires, communiquer avec le fabricant. Rester à l'écart des substances agressives et nettoyer le produit régulièrement. Utiliser un chiffon avec de l'eau et du savon. Ne pas laver ou tremper complètement dans de l'eau.
- Dans un environnement bruyant, l'utilisateur doit s'assurer de porter les protecteurs d'oreilles en permanence.
- Être plus prudent et écouter les signaux d'avertissement lors de l'utilisation du produit. Le bruit provenant de signaux d'avertissement peut être réduit lorsqu'on utilise le produit.
- Utiliser le produit seulement à des températures comprises entre -20 °C et +55 °C. L'utilisation du

produit à d'autres températures peut causer des dommages aux pièces mécaniques.

- S'assurer de ne pas heurter l'outil pendant le transport.
- Ne pas ranger le produit à des températures supérieures à +55 °C, par exemple sur un tableau de bord. Ne pas ranger le produit à des températures inférieures à -20 °C.
- L'adaptation de bonnettes hygiéniques aux coussinets peut réduire l'efficacité acoustique des protecteurs d'oreilles. Toujours utiliser des accessoires d'origine.
- L'utilisateur doit s'assurer que les protecteurs d'oreilles sont installés, ajustés et entretenus conformément à ce manuel de l'opérateur.
- Ne pas pousser la version montée sur le casque de ces protecteurs d'oreille contre la coque du casque. Dans le cas contraire, cela pourrait engendrer des fissures autour du côté du casque. (Fig. 1)
- Ne pas utiliser les protecteurs d'oreille au-delà de 10 ans à compter de la date de fabrication figurant sur le produit.

---

## Montage

---

### Introduction



**AVERTISSEMENT :** Déplacer les cheveux sur le côté avant d'assembler le produit. S'assurer que les bagues d'étanchéité sont serrées contre votre tête et autour de votre oreille avant d'utiliser le produit.



**AVERTISSEMENT :** Pour procurer la protection prévue, le casque doit être ajusté à la tête de l'utilisateur.

### Pour fixer la visière sur le casque

1. Aligner les trous de la visière avec les boutons du support de visière. (Fig. 2)
2. Pousser délicatement la visière en direction du casque.
3. Soulever les bras du support de visière afin que ceux-ci s'enclenchent correctement dans les fentes de la visière. (Fig. 3)
4. Pousser délicatement les bras jusqu'à ce qu'ils s'enclenchent. (Fig. 4)

### Pour retirer la visière du casque

1. Placer la visière en position d'attente. Reportez-vous à la section *Pour placer la visière en position d'attente à la page 21*.

2. Appuyer sur les 2 boutons de blocage de la visière. (Fig. 5)
3. Dégager les bras de la visière.
4. Déplacer les bras du support de visière vers le bas, sur le côté du casque. (Fig. 6)
5. Dégager la visière des boutons du support de visière. (Fig. 7)
6. Retirer la visière. (Fig. 8)

### Pour fixer les protecteurs d'oreille au casque

1. Déplacer le protecteur d'oreilles à la position médiane.
2. Soulever le protecteur d'oreilles vers l'extérieur et vers le haut jusqu'à ce qu'il se bloque à la position d'attente. (Fig. 9)
3. Placer l'accessoire de casque dans la fente située sur le casque. (Fig. 10)

**Remarque :** Vérifier si les protecteurs d'oreilles sont prévus pour le côté droit ou le côté gauche du casque. Les côtés ont la désignation « R » pour la droite et « L » pour la gauche. Les protecteurs d'oreilles sans désignation peuvent être utilisés sur le côté gauche ou le côté droit du casque.

### Pour fixer un pare-soleil sur la visière

1. Enfoncer le pare-soleil sur la partie supérieure du support de visière. (Fig. 11)

## Pour fixer une lampe frontale sur le casque

- Fixer la lampe frontale sur la partie supérieure du casque. (Fig. 12)

## Pour fixer le protège-nuque sur le casque

1. Fixer le protège-nuque sur les points d'attache de la partie arrière du casque. (Fig. 13)

---

# Fonctionnement

---

## Introduction



**AVERTISSEMENT :** Avant d'utiliser le produit, lire et bien comprendre le chapitre sur la sécurité.

## Pour régler le casque de protection

1. Placer le casque à l'horizontale sur la tête. (Fig. 14)
2. Tourner le bouton pour régler la jugulaire. La jugulaire doit être bien ajustée contre la tête. (Fig. 15)
3. Si nécessaire, régler la suspension à la hauteur correcte. La suspension peut être réglée à 2 hauteurs différentes à l'avant et à l'arrière du casque. (Fig. 16)
4. S'assurer que les 6 points d'attache de la suspension sont correctement installés.
5. Pousser les points d'attache en position finale. (Fig. 17)

## Pour placer les protecteurs d'oreilles à la position d'utilisation

1. Placer le casque sur la tête.
2. Ajuster les protecteurs d'oreilles jusqu'à ce qu'ils soient bien posés sur les oreilles et bien serrés contre la tête. (Fig. 18)

## Pour placer les protecteurs d'oreilles à la position d'attente

- Soulever le protecteur d'oreilles vers l'extérieur et vers le haut jusqu'à ce qu'il se bloque à la position d'attente. (Fig. 19)

## Pour placer les protecteurs d'oreilles à la position de stationnement

1. Placer les protecteurs d'oreille à la position de veille
2. Tourner les protecteurs d'oreilles vers l'arrière le long du côté du casque jusqu'à ce qu'ils bloquent à la position de stationnement. (Fig. 20)

## Pour placer la visière à la position d'utilisation

1. S'assurer que la visière est propre et intacte.
2. Abaisser complètement la visière. (Fig. 21)

## Pour placer la visière en position d'attente

1. Soulever la visière jusqu'à ce qu'un clic se fasse entendre et que la visière se maintienne en position verticale. (Fig. 22)

---

# Entretien

---

## Pour entretenir le produit



**MISE EN GARDE :** Ne pas laver ou tremper complètement le produit dans de l'eau.



**MISE EN GARDE :** Les vaporisateurs, les liquides ou les autres produits nettoyants contenant des solvants ou de l'alcool peuvent réduire les propriétés protectrices.

1. Nettoyer le produit régulièrement. Utiliser un chiffon avec de l'eau et du savon doux.

2. Effectuer un contrôle de l'état des anneaux d'étanchéité et des insertions en caoutchouc mousse avant chaque utilisation.
3. Remplacer les bagues d'étanchéité et les insertions en caoutchouc mousse une fois chaque 6 mois ou plus fréquemment, si nécessaire. S'assurer que le renflement sur la bague d'étanchéité est orienté vers le bas pendant le montage. Utiliser des pièces de rechange d'origine. Numéro d'article : 505 66 53-26. (Fig. 23)

**Remarque :** Si l'intérieur des protecteurs d'oreilles est humide, laisser ceux-ci sécher à la position d'utilisation.

# Transport, entreposage et mise au rebut

## Transport et entreposage

- Placer les protecteurs d'oreilles à la position d'utilisation. Reportez-vous à la section *Pour placer les protecteurs d'oreilles à la position d'utilisation à la page 21*.
- S'assurer que les bagues d'étanchéité des protecteurs d'oreille ne sont pas comprimées.
- Placer le produit dans un endroit sec et nettoyer l'espace à la température adéquate.
- Ne pas exposer le produit à la lumière du soleil pendant la période d'entreposage.
- Placer le produit dans un endroit sûr pendant le transport et s'assurer qu'il est protégé contre les dommages chimiques et les dommages physiques.

## Mise au rebut

- Respecter les règlements nationaux.
- Utiliser le système de recyclage local.

## Mise au rebut du casque

Le casque est doté d'un indicateur de couleur qui indique la durée de vie maximale du casque. Lorsque

le casque est neuf, l'indicateur de couleur est rouge. L'indicateur de couleur se décolore lentement lorsque les rayons ultraviolets touchent le casque. Remplacer le casque lorsqu'il n'y a plus de couleur sur l'indicateur de couleur.

(Fig. 24)

## Mise au rebut de la visière

Remplacer la visière si elle présente des signes d'endommagement tels que des rayures ou de fissures. La lumière du soleil peut accélérer le vieillissement du matériau plastique de la visière.

## Mise au rebut des protecteurs d'oreille

Vérifier les protecteurs d'oreilles régulièrement pour s'assurer qu'ils ne présentent pas de fissures ni de fuites. Remplacer les pièces usées et endommagées.

# Caractéristiques techniques

## Combinaisons de casques homologuées

Modèle de casque	Modèle de protecteurs d'oreille	Numéro de type de fixation du casque	Dimensions homologuées
Husqvarna, H300, H300 Mips	Husqvarna, HP200-2	L = gauche : 581 50 74 01 R = droite : 581 50 74 02	S, M, L

## Visière

Le casque est homologué avec des visières grillagées FV350 et FV360.

## Atténuation

Fréquence, Hz	125	250	500	1 000	2000	3150	4 000	6300	8 000
Atténuation moyenne, dB	17,9	19,9	29,5	32,8	36,4	36,2	38,6	42,4	41,6
Écart type, dB	3,2	2,4	2,9	3,2	2,6	2,8	2,3	2,3	2,4

Niveau d'atténuation sonore, dB <sup>3</sup>	24
Poids, g	208

La gamme des niveaux d'atténuation sonore des protecteurs d'oreilles existants est comprise environ entre 0 et 30. Les valeurs les plus élevées traduisent une plus grande efficacité.

Le niveau de bruit entrant dans l'oreille, lorsque les protecteurs d'oreilles sont portés conformément aux instructions, est proche de la différence entre le niveau sonore de l'environnement pondéré en A et le niveau d'atténuation sonore.

Exemple :

- Le niveau sonore de l'environnement mesuré à l'oreille est de 92 dB(A).
- Le niveau d'atténuation sonore est de 24 dB.
- Le niveau de bruit entrant dans l'oreille est environ de 68 dB(A).



**MISE EN GARDE :** Pour les milieux bruyants dominés par des fréquences inférieures à 500 Hz, on doit utiliser le niveau sonore environnemental pondéré en C. Un mauvais positionnement du dispositif réduira ses propriétés d'atténuation du bruit. Même si des protecteurs d'oreilles peuvent être recommandés pour protéger contre les effets nocifs du bruit impulsif, le niveau d'atténuation sonore se base sur l'atténuation du bruit continu et ne saurait indiquer clairement la protection possible contre un bruit impulsif tel que celui d'une arme à feu.

## Matériaux des protège-oreilles

Pièce	Matériau	Pièce	Matériau
Coquilles	ABS	Adaptateur	PA
Mousse d'atténuation	PU	Support	PA
Anneaux d'étanchéité	ABS, PVC	Gaine de ressort	PP
Bras de support de coquille	PA		

## Conformité aux normes et homologations

Fabricant responsable : Husqvarna AB, SE-561 82 Husqvarna, Suède, tél. : +46-36-146500.

### Casque

Les normes suivantes ont été appliquées :

- Testé conformément à la norme ANSI/ISEA Z89.1-2014, Type I, classe C.
- Respecte voire dépasse les réglementations de l'OSHA.
- Le casque est homologué pour une utilisation avec visière grillagée FV350 / FV360.

### Protecteurs d'oreille

Les normes suivantes ont été appliquées :

- Testé conformément aux spécifications ANSI S3.19-1974 et S12.6-1984
- Conforme aux exigences de la norme CSA Z94.2-M 1984 pour les protecteurs d'oreilles de classe A.

### Visière grillagée

Les normes suivantes ont été appliquées :

- Testée conformément à la norme ANSI/ISEA Z87.1-2020

<sup>3</sup> Niveau d'atténuation sonore - facteur de réduction du bruit, en décibels, qui tient compte des variations de performance des protecteurs en termes d'efficacité à réduire le bruit, attribuables à des spectres de bruit différents, à la variabilité de l'ajustement et à l'atténuation moyenne des stimuli d'essai aux fréquences d'essai de la bande de tiers d'octave.



[www.husqvarna.com](http://www.husqvarna.com)

Original instructions  
Instrucciones originales  
Instructions d'origine

1144044-49



2025-03-17