

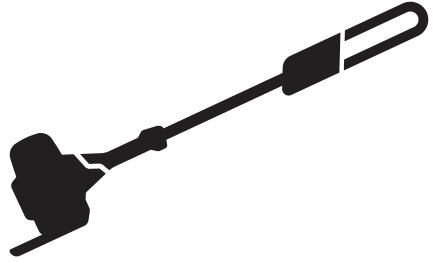

Husqvarna[®]



525PT5S

Sommario

Introduzione.....	2	Risoluzione dei problemi.....	24
Sicurezza.....	4	Trasporto, stoccaggio e smaltimento.....	25
Montaggio.....	10	Dati tecnici.....	25
Funzionamento.....	11	Accessori.....	26
Manutenzione.....	16	Dichiarazione di conformità.....	28

Introduzione

Uso previsto

Il prodotto è destinato al taglio di rami e rametti. Non utilizzare il prodotto per altre attività.

Utilizzare il prodotto solo con gli accessori approvati dal produttore. Fare riferimento a *Accessori alla pagina 26*.

Nota: I regolamenti nazionali possono imporre restrizioni sull'uso del prodotto.

Panoramica del prodotto

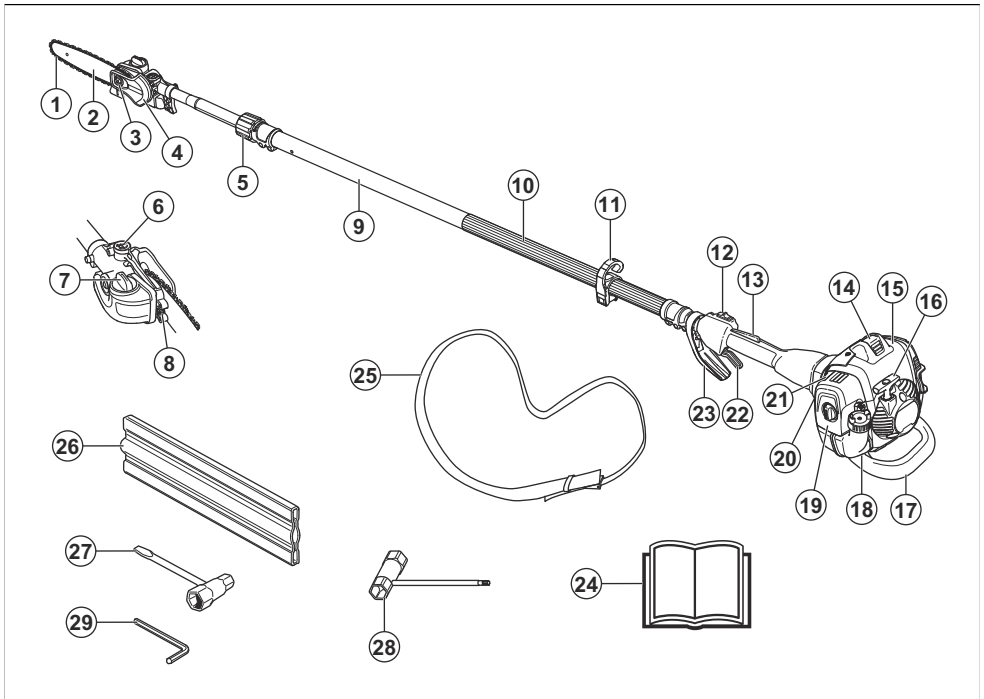

1. Catena
2. Barra guida
3. Dado della barra
4. Carter di protezione per catena
5. Pomello di bloccaggio
6. Vite di regolazione per la lubrificazione della catena

7. Serbatoio dell'olio della catena
8. Vite tendicatena
9. Albero
10. Impugnatura anteriore
11. Gancio di sospensione imbracatura
12. Interruttore di arresto

13. Blocco del grilletto acceleratore
14. Cappuccio della candela e candela
15. Coperchio del cilindro
16. Impugnatura di avviamento
17. Protezione di sostegno
18. Serbatoio del carburante
19. Coperchio del filtro dell'aria
20. Primer
21. Comando della valvola dell'aria
22. Grilletto acceleratore
23. Acceleratore/protezione mano
24. Manuale operatore
25. Cinghiaggio
26. Protezione per trasporto, barra
27. Chiave universale, tendicaten
28. Chiave universale
29. Brugola

Simboli riportati sul prodotto



AVVERTENZA! Questo prodotto è pericoloso. Possono verificarsi lesioni anche mortali all'operatore o ai passanti se il prodotto non viene usato con cautela e in modo corretto. Al fine di evitare lesioni all'operatore o ai passanti, leggere e seguire attentamente le istruzioni di sicurezza nel manuale operatore.



Prima dell'uso, leggere per intero il manuale dell'operatore e accertarsi di aver compreso le istruzioni.



Stop.



Utilizzare un elmetto protettivo in luoghi in cui gli oggetti potrebbero cadere. Usare cuffie protettive omologate. Utilizzare protezioni per gli occhi omologate.



Utilizzare guanti protettivi omologati.



Utilizzare robusti stivali antiscivolo.



Carburante.



Olio della catena.



Regolazione del flusso dell'olio.



Direzione di rotazione, catena.



Bulbo di adescamento.



Comando dell'aria.



Il presente prodotto è conforme alle direttive CEE vigenti.

yyyywwxxxx

La targhetta dati di funzionamento o la stampa al laser mostrano il numero di serie. **yyyy** è l'anno di produzione e **ww** è la settimana di produzione.

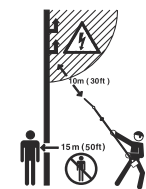

Questo prodotto non è isolato elettricamente. Se il prodotto viene a trovarsi a contatto o nelle vicinanze di cavi conduttori di tensione si può incorrere in lesioni gravi o mortali. L'elettricità può essere condotta da un punto all'altro tramite un cosiddetto arco di tensione. Più la tensione è alta, maggiore è lo spazio attraverso il quale è possibile condurre l'elettricità. L'elettricità può anche essere condotta tramite rami o altri oggetti, particolarmente se bagnati. Mantenere sempre una distanza di almeno 10 m fra la macchina e il cavo conduttore di tensione e/o l'oggetto che si trova a contatto con esso. Se è necessario lavorare con una distanza di sicurezza inferiore, contattare sempre l'azienda distributrice dell'energia per assicurarsi che la tensione sia staccata nel momento in cui si inizia il lavoro.

Durante il lavoro l'utilizzatore del prodotto deve accertarsi che non ci siano persone o animali in un raggio di 15 metri.

Nota: I restanti simboli/decalcomanie sul prodotto riguardano particolari requisiti necessari per ottenere la certificazione in altre aree commerciali.

Emissioni Euro V



AVVERTENZA: La manomissione del motore rende nulla l'omologazione UE del prodotto.

Danni al prodotto

Non siamo responsabili dei danni al prodotto se:

- Il prodotto viene riparato in modo errato.
- Il prodotto viene riparato con parti che non provengono o non sono omologate dal produttore.
- Il prodotto contiene un accessorio che non proviene o non è omologato dal produttore.
- Il prodotto non viene riparato presso un centro di assistenza autorizzato o presso un'autorità competente.

Sicurezza

Definizioni di sicurezza

Le diciture Avvertenza, Attenzione e Note evidenziano parti molto importanti del manuale.



AVVERTENZA: Segnala un rischio di lesioni anche fatali all'operatore o alle persone presenti nel caso in cui le istruzioni del manuale non vengano rispettate.



ATTENZIONE: Segnala un rischio di danni al prodotto, ad altri materiali o all'area adiacente nel caso in cui le istruzioni del manuale non vengano rispettate.

Nota: Fornisce ulteriori informazioni necessarie in una determinata situazione.

Istruzioni di sicurezza generali



AVVERTENZA: Leggere le seguenti avvertenze prima di utilizzare il prodotto.

- Durante il funzionamento, questo prodotto genera un campo elettromagnetico. Tale campo può interferire, in alcuni casi, con persone portatrici di impianti medici attivi o passivi. Per ridurre il rischio di

condizioni che possono implicare lesioni gravi o mortali, i portatori di tali impianti devono consultare il proprio medico e il produttore dell'impianto prima di utilizzare questo prodotto.

- Questo prodotto è uno strumento pericoloso se non si presta attenzione o se si utilizza il prodotto in modo errato. Il prodotto può causare gravi lesioni o morte dell'operatore o altre persone.
- È di estrema importanza leggere e comprendere il contenuto di questo manuale operatore. Nel caso in cui si abbiano dei dubbi riguardo una condizione di lavoro o le procedure di utilizzo anche dopo aver letto il manuale dell'operatore, rivolgersi a un'officina prima di continuare.
- Evitare assolutamente di modificare la versione originale del prodotto senza l'autorizzazione del fabbricante. Non utilizzare un prodotto che sembra essere stato modificato da terzi e utilizzare solo gli accessori raccomandati per questo prodotto. Modifiche e/o accessori non autorizzati possono causare gravi lesioni personali o mortali all'operatore o a terzi.
- Eseguire il controllo del prodotto prima dell'utilizzo. Fare riferimento a *Dispositivi di sicurezza sul prodotto alla pagina 6* e *Controlli prima dell'avviamento alla pagina 11*. Non utilizzare un prodotto danneggiato o che non funzioni correttamente. Eseguire i controlli di sicurezza e attenersi alle istruzioni di manutenzione e riparazione riportate nel presente manuale.

- Un silenziatore o un parascintille usato e la relativa superficie di montaggio possono contenere depositi di particelle di combustione potenzialmente cancerogene. Evitare l'esposizione a questi composti quando si maneggia la marmitta e/o il parascintille. Prima di maneggiare la marmitta e/o il parascintille, fare riferimento alla *Controllo della marmitta alla pagina 8*.

Istruzioni di sicurezza per il montaggio



AVVERTENZA: Leggere, comprendere e rispettare attentamente queste istruzioni prima di utilizzare il prodotto.

- Prima di avviare il prodotto devono essere montati il coperchio della frizione completo e l'albero, altrimenti la frizione potrebbe allentarsi e causare danni alle persone.
- I soli accessori che si possono utilizzare con questo prodotto sono gli accessori di taglio da noi consigliati. Fare riferimento a *Accessori alla pagina 26*.
- Utilizzare guanti protettivi omologati.
- Assicurarsi di montare il coperchio di protezione e l'albero correttamente prima di avviare il motore.

Istruzioni di sicurezza per il funzionamento



AVVERTENZA: Leggere le seguenti avvertenze prima di eseguire la manutenzione del prodotto.

- Utilizzare dispositivi di protezione individuale, vedere *Dispositivi di protezione individuale alla pagina 6*.
- Questo prodotto non è isolato elettricamente. Se il prodotto viene a trovarsi a contatto o nelle vicinanze di linee elettriche ad alta tensione si può incorrere in lesioni gravi o mortali. L'elettricità può essere condotta da un punto all'altro tramite un cosiddetto arco di tensione. Più la tensione è alta, maggiore è lo spazio attraverso il quale è possibile condurre l'elettricità. L'elettricità può anche essere condotta tramite rami o altri oggetti, particolarmente se bagnati. Mantenere sempre una distanza di almeno 10 m fra il prodotto e le linee elettriche ad alta tensione e/o l'oggetto che si trova a contatto con esse. Se siete obbligati a lavorare con una distanza di sicurezza inferiore, contattare sempre l'azienda distributrice dell'energia per assicurarvi che la tensione sia staccata al momento in cui date inizio al lavoro.
- La sovraesposizione alle vibrazioni può causare lesioni neuro-vascolari a chi soffre di cattiva circolazione. In caso di sintomi riferibili a sovraesposizione alle vibrazioni rivolgersi al proprio medico. Esempi di questi sintomi: intorpidimento, perdita di sensibilità, "formicolio", "torpore", dolore, mancanza di forza o riduzione delle forze normali, alterazioni di colore o aspetto della pelle. Tali sintomi si riscontrano generalmente nelle mani, nei polsi e alle dita. Il rischio può aumentare con le basse temperature.
- L'interno della marmitta contiene sostanze chimiche che potrebbero essere cancerogene. Evitare il contatto con queste sostanze in caso di marmitta danneggiata. L'inalazione prolungata dei fumi di scarico del motore, dei vapori dell'olio della catena e della polvere di segatura può essere dannosa per la salute.
- Non utilizzare mai la macchina in ambienti chiusi o in spazi privi di un'adeguata ventilazione. I fumi di scarico contengono monossido di carbonio, un gas inodore, velenoso e altamente pericoloso.
- Non utilizzare un prodotto senza marmitta o con una marmitta danneggiata. Una marmitta danneggiata può aumentare il livello di rumorosità e il rischio di incendio. Tenere gli estintori vicino. Se si deve avere una retina parascintille nella propria zona, non utilizzare il prodotto senza una rete parascintille o con una rotta.
- Se la catena non si ferma quando la macchina è al minimo, regolare il regime del minimo. Fare riferimento a *Regolazione del regime minimo alla pagina 17*. Non usare il prodotto prima di aver eseguito le necessarie regolazioni o riparazioni.
- Questo prodotto ha una lunga portata. Accertarsi che non vi siano persone o animali nel raggio di 15 m quando il prodotto viene acceso. Guardare sempre dietro di sé prima di girarsi con il prodotto. Arrestare il prodotto immediatamente nel caso in cui una persona o un animale entri nella zona di sicurezza di 15 m. Se nella stessa area lavora più di un operatore, mantenere una distanza di sicurezza di almeno 15 m.
- Osservare le norme di sicurezza applicabili per lavorare in prossimità di linee elettriche aeree. Anche la caduta dei rami può provocare cortocircuiti.
- Non posizionarsi sotto un ramo che sta per essere tagliato. Ciò può portare a gravi lesioni personali, anche mortali.
- Fare attenzione ad eventuali ramoscelli che potrebbero venir lanciati in aria durante il taglio. Non effettuare tagli troppo vicini al terreno, pietre e altri corpi estranei potrebbero venire lanciati in aria.
- Non utilizzare il prodotto in condizioni meteorologiche sfavorevoli, ad esempio in caso di nebbia fitta, pioggia intensa, vento forte o gelo. L'utilizzo in condizioni meteorologiche avverse può causare stanchezza e aumentare le situazioni di rischio, come ad esempio un terreno scivoloso e una direzione di caduta imprevedibile.
- Non utilizzare il prodotto in condizioni di stanchezza oppure sotto l'effetto di alcolici, stupefacenti o farmaci in grado di alterare la vista, la capacità di valutazione o la coordinazione.
- Assicurarsi che sia possibile spostarsi in sicurezza e assumere una posizione sicura. Esaminare l'area

circostante per la presenza di ostacoli quali radici, pietre, rami e fossi. Prestare la massima attenzione durante il lavoro su terreni in pendenza.

- Non rimuovere il materiale tagliato né permettere ad altre persone di rimuoverlo mentre il motore è acceso o mentre l'attrezzatura di taglio ruota, perché ciò potrebbe causare gravi lesioni.
- Operare in sicurezza. Tenere sempre i piedi in una posizione stabile e mantenere un buon equilibrio.
- Tenere sempre saldamente il prodotto con entrambe le mani. Tenere il prodotto sul lato destro del proprio corpo.

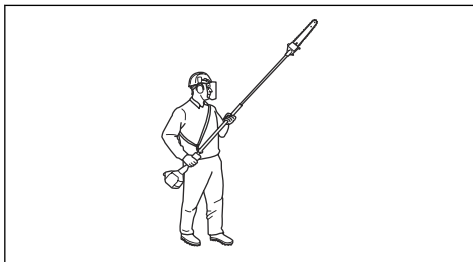

- Tenere le mani e i piedi lontani dalla catena fino al suo completo arresto quando il prodotto viene disattivato.
- Non lavorare mai su una scala, uno sgabello o in altra posizione sollevata da terra che non sia ben fissata.
- Non poggiare il prodotto a motore acceso se non è possibile controllarlo a vista.
- Stare in ascolto per sentire segnali di avvertimento e voci alte quando si utilizzano le cuffie protettive. Togliere sempre le cuffie protettive all'arresto del motore.
- Prima di spostarsi in una nuova zona di lavoro, arrestare il motore. Prima di spostare l'attrezzatura fissare sempre la protezione di trasporto.
- Non consentire mai a bambini di utilizzare il prodotto o avvicinarsi a esso. Rimuovere il cappuccio della candela quando si lascia il prodotto incustodito.

Dispositivi di protezione individuale



AVVERTENZA: Leggere le seguenti avvertenze prima di utilizzare il prodotto.

- Usare sempre dispositivi di protezione individuale omologati quando si utilizza il prodotto. L'uso di dispositivi di protezione individuale non elimina il rischio di lesioni, ma ne riduce la gravità in caso di incidente. Farsi consigliare dal rivenditore per la scelta dell'attrezzatura adatta.
- Utilizzare un elmetto protettivo laddove sussiste il rischio di caduta di oggetti.

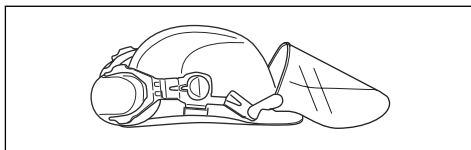

- Usare cuffie protettive con effetto insonorizzante adeguato. Una lunga esposizione al rumore può comportare lesioni permanenti all'udito.

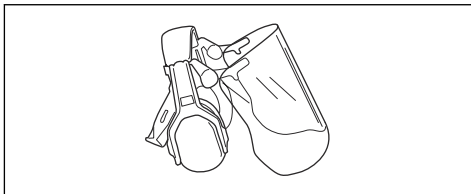

- Utilizzare protezioni per gli occhi omologate. Con l'uso della visiera è necessario anche l'uso di occhiali protettivi omologati. Con il termine occhiali protettivi omologati si intendono occhiali che siano conformi alle norme ANSI Z87.1 per gli USA o EN 166 per i paesi EU.

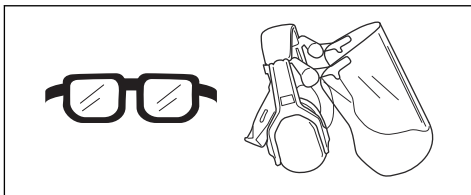

- Indossare guanti ove necessario, ad esempio per montare, ispezionare o pulire l'attrezzatura di taglio.
- Utilizzare stivali robusti e antisdrucchio.
- Indossare indumenti di tessuto resistente. Indossare sempre pantaloni lunghi e pesanti e maniche lunghe. Non indossare indumenti larghi che potrebbero impigliarsi nei ramoscelli e nei rami. Non indossare gioielli, pantaloni corti o sandali e non lavorare a piedi nudi. Raccogliere i capelli in modo sicuro sopra le spalle.
- Tenere a portata di mano il kit di primo soccorso.

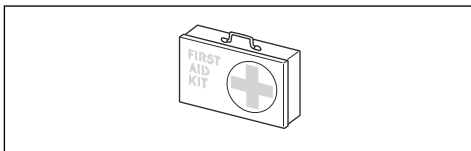

Dispositivi di sicurezza sul prodotto



AVVERTENZA: Leggere le seguenti avvertenze prima di utilizzare il prodotto.

- Non utilizzare un prodotto usando dispositivi di sicurezza danneggiati o che non funzionano correttamente.
- Effettuare regolarmente un controllo dei dispositivi di sicurezza. Fare riferimento a *Dispositivi di sicurezza sul prodotto alla pagina 6*.
- Se i dispositivi di sicurezza sono danneggiati o non funzionano correttamente, rivolgersi al centro di assistenza Husqvarna.

Controllo del blocco del grilletto acceleratore

Il blocco del grilletto acceleratore previene l'azionamento accidentale del comando dell'acceleratore.

1. Spingere il fermo del grilletto acceleratore (A) e assicurarsi che il comando dell'acceleratore venga rilasciato (B). Rilasciando l'impugnatura il comando dell'acceleratore e il fermo del grilletto acceleratore tornano entrambi nella loro posizione iniziale.

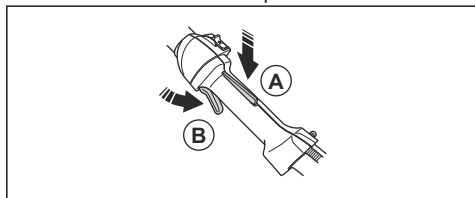

2. Rilasciare il blocco del grilletto acceleratore e accertarsi che il comando dell'acceleratore sia bloccato nella posizione del regime minimo.

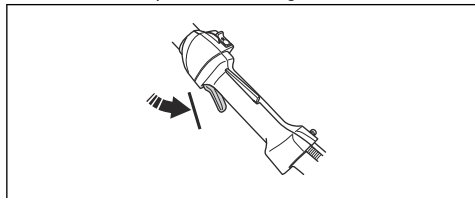

3. Abbassare il blocco del grilletto acceleratore e accertarsi che ritorni nella sua posizione iniziale quando viene rilasciato.

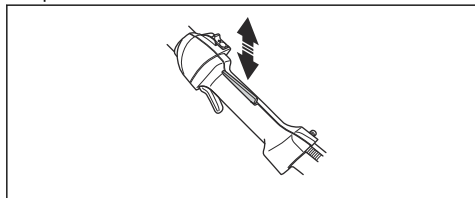

4. Controllare che il comando dell'acceleratore e il blocco del grilletto acceleratore si muovano liberamente e che le molle di richiamo funzionino correttamente.

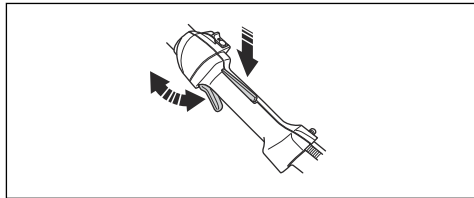

5. Avviare il prodotto e accelerare al massimo. Fare riferimento a *Avviamento dell'unità alla pagina 15*.
6. Rilasciare il comando dell'acceleratore e assicurarsi che il gruppo di taglio si arresti. Se il gruppo di taglio ruota mentre l'acceleratore è al minimo, controllare le regolazioni del carburatore. Fare riferimento a *Manutenzione alla pagina 16*.

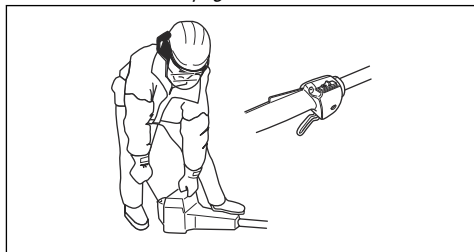

Controllo dell'interruttore di arresto

1. Avviare il motore.
2. Spostare l'interruttore di arresto in posizione di arresto e accertarsi che il motore si arresti.

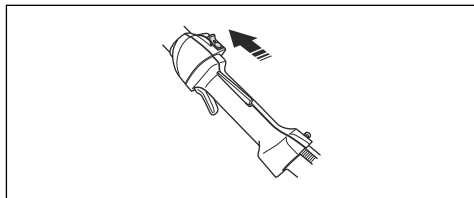

Controllo del sistema di smorzamento delle vibrazioni

Il sistema di smorzamento delle vibrazioni riduce le vibrazioni nelle impugnature al minimo facilitando l'operazione. Il sistema di smorzamento delle vibrazioni del prodotto riduce la trasmissione delle vibrazioni fra il gruppo motore e l'unità dell'albero del prodotto.

1. Spegner il motore.

2. Eseguire un controllo visivo per verificare l'eventuale presenza di deformazioni e danni quali incrinature.

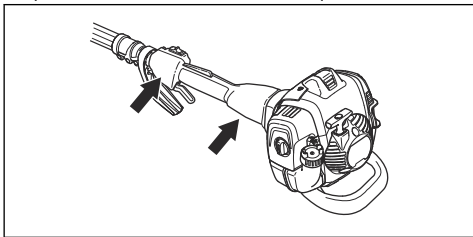

3. Assicurarsi di montare gli elementi del sistema di smorzamento delle vibrazioni in modo corretto.

Controllo della marmitta

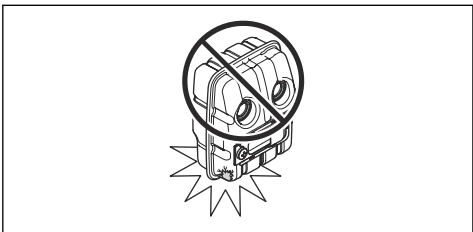

La marmitta assicura il minimo livello acustico e allontana i fumi di scarico dall'operatore. In aree dal clima caldo e asciutto può sussistere un grosso rischio di incendi. Rispettare le norme locali e le istruzioni di manutenzione.

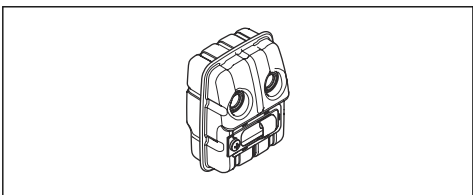

- Eseguire un controllo visivo per verificare l'eventuale presenza di danni e deformazioni.
- Assicurarsi che la marmitta sia saldamente fissata al prodotto.

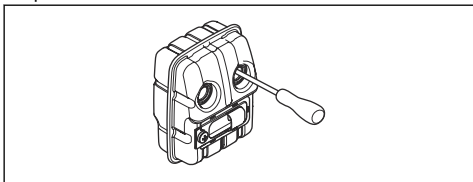

- Eseguire un controllo visivo della retina parascintille.

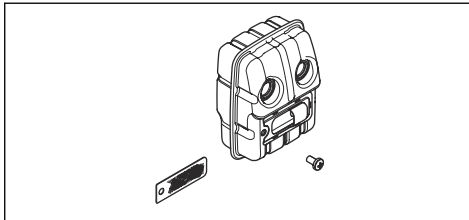

Vedere *Manutenzione della marmitta* alla pagina 17.

Sicurezza per l'uso del carburante



AVVERTENZA: Leggere le seguenti avvertenze prima di utilizzare il prodotto.

- Non miscelare il carburante in un ambiente chiuso o in prossimità di una fonte di calore.
- Non avviare il prodotto nel caso in cui vi sia carburante o olio motore su di esso. Rimuovere il carburante/olio indesiderato e lasciare che il prodotto si asciughi. Rimuovere il carburante indesiderato dal prodotto.
- In caso di perdite di carburante sugli indumenti, cambiarsi immediatamente.
- Il carburante non deve arrivare a contatto con il corpo, poiché può causare lesioni. In caso di contatto del carburante con il corpo, rimuoverlo con acqua e sapone.
- Non avviare il motore in caso di contatto dell'olio o del carburante con il prodotto o con il proprio corpo.
- Non avviare il prodotto se il motore presenta una perdita. Esaminare regolarmente il motore per verificare la presenza di eventuali perdite.
- Prestare la massima attenzione con il carburante. Il carburante è infiammabile e i fumi sono esplosivi quindi possono causare lesioni o morte.
- Non respirare i fumi del carburante perché possono causare lesioni. Accertarsi che vi sia un flusso d'aria sufficiente.
- Non fumare in prossimità del carburante o del motore.
- Non posizionare oggetti caldi in prossimità del carburante o del motore.
- Non aggiungere carburante a motore acceso.
- Assicurarsi che il motore sia freddo prima di effettuare il rifornimento.
- Prima di effettuare il rifornimento, aprire lentamente il tappo del serbatoio del carburante e rilasciare la pressione con cautela.
- Assicurarsi che vi sia un flusso d'aria sufficiente durante il rifornimento e la miscelazione del carburante (benzina e olio a due tempi) o lo scarico del serbatoio del carburante.
- Il carburante e il relativo vapore sono altamente infiammabili e la loro inalazione o il contatto con la

pelle può provocare gravi lesioni. Agire dunque con cautela quando si utilizza il carburante e accertarsi che vi sia un flusso d'aria sufficiente.

- Serrare il tappo del serbatoio del carburante con cautela, altrimenti potrebbe verificarsi un incendio.
- Prima dell'avviamento, spostare il prodotto di almeno 3 m (10 piedi) dal punto in cui è stato riempito il serbatoio del carburante.
- Non rabboccare il serbatoio con una quantità eccessiva di carburante.
- Assicurarsi che non si verifichino perdite quando si sposta il prodotto o la tanica carburante.
- Non posizionare il prodotto o una tanica carburante in ambienti in cui siano presenti fiamme libere, scintille o fiamme pilota. Assicurarsi che l'area di rimessaggio non contenga fiamme libere.
- Utilizzare solo contenitori omologati per spostare il carburante o riporlo in magazzino.
- Svuotare il serbatoio del carburante prima di lunghi periodi di stoccaggio. Attenersi alle leggi locali sullo smaltimento del carburante.
- Pulire il prodotto prima di un lungo periodo di stoccaggio.
- Rimuovere il cappuccio della candela prima di conservare il prodotto in magazzino per assicurarsi che il motore non si avvii accidentalmente.

Istruzioni di sicurezza per la manutenzione



AVVERTENZA: Leggere le seguenti avvertenze prima di eseguire la manutenzione del prodotto.

- Eseguire solo gli interventi di manutenzione e assistenza descritti in questo manuale dell'operatore. Lasciare che il personale professionale addetto all'assistenza esegua tutti gli altri interventi di manutenzione e riparazione.
- Eseguire regolarmente i controlli di sicurezza e attenersi alle istruzioni di manutenzione e riparazione riportate nel presente manuale. La manutenzione ordinaria aumenta la durata del prodotto e riduce il rischio di incidenti. Per le istruzioni, fare riferimento a *Manutenzione alla pagina 16*.
- Se i controlli di sicurezza in questo manuale dell'operatore non sono approvati dopo aver eseguito la manutenzione, rivolgersi al proprio rivenditore addetto all'assistenza. La nostra azienda garantisce la disponibilità di personale qualificato per le riparazioni e l'assistenza del prodotto.

Istruzioni di sicurezza per l'attrezzatura di taglio



AVVERTENZA: Leggere le seguenti avvertenze prima di utilizzare il prodotto.

- Utilizzare solo la barra di guida/le combinazioni di catena e attrezzature di affilatura raccomandate. Per le istruzioni, fare riferimento a *Accessori alla pagina 26*.
- Indossare guanti protettivi quando si maneggia la catena o quando si esegue la manutenzione. Una catena che non si muove può causare anche lesioni.
- Mantenere i denti di taglio ben affilati. Seguire le istruzioni e usare la dima di affilatura consigliata. Una catena danneggiata o mal affilata aumenta il rischio di incidenti.

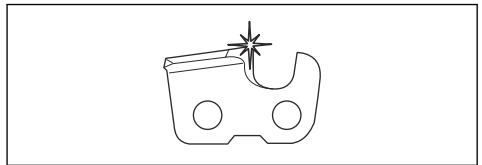

- Mantenere una corretta regolazione dello spessore del truciolo. Seguire le istruzioni, mantenendo la regolazione del limitatore di spessore.

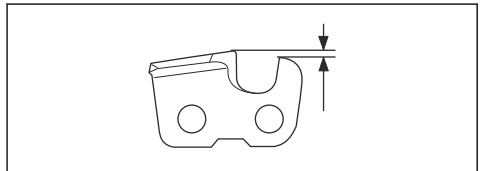

- Assicurarsi che la catena sia correttamente tesa. Se la catena non è serrata contro la barra di guida, la catena può sganciarsi. Una tensione della catena non corretta aumenta l'usura della barra di guida, della catena e del pignone di azionamento della catena. Fare riferimento a *Tensionamento della catena alla pagina 22*.

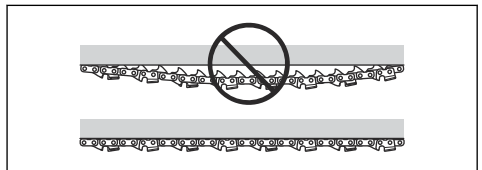

- Eseguire la manutenzione dell'attrezzatura di taglio regolarmente e mantenerla correttamente lubrificata. Se la catena non è correttamente lubrificata, il

rischio di usura della barra di guida, della catena e del pignone di azionamento della catena aumenta.

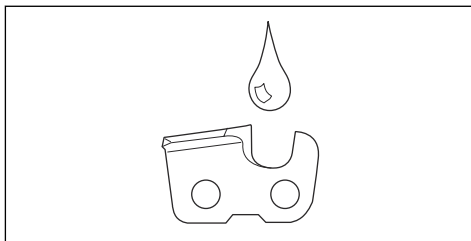

Montaggio

Montaggio della protezione antiurto

1. Montare la protezione con 3 viti.

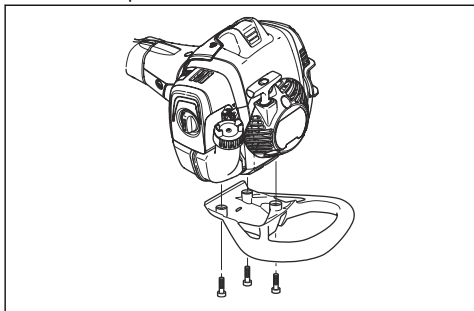

2. Serrare le viti a 4 Nm (30 ft/lbs).
3. Serrare le viti nuovamente se il prodotto è stato utilizzato per circa 20 ore.

Montaggio della testa di taglio



ATTENZIONE: Accertarsi che l'albero di trasmissione sull'albero cavo coincida con l'intaglio nella testa di taglio.

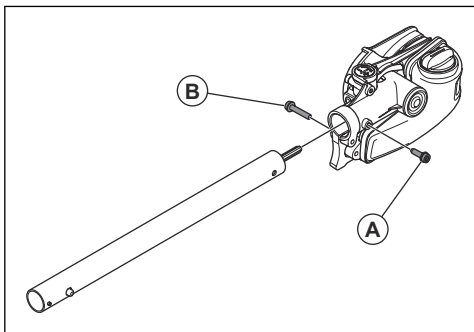

1. Allentare la vite della testa di taglio. (A)
2. Montare la testa di taglio sull'albero in modo che la vite (A) sia di fronte al foro sull'albero come mostrato in figura.

3. Serrare manualmente la vite (A). Assicurarsi che la vite (A) entri nel foro dell'albero.
4. Serrare la vite (A).
5. Serrare la vite (B).

Montaggio di barra e catena

1. Svitare il dado della barra e rimuovere la copertura di protezione.
2. Montare la barra sul bullone della barra. Spingere la lama indietro al massimo. Sistemare la catena sopra il pignone guida e nella scanalatura della barra. Iniziare dal lato superiore della barra.
3. Controllare che i bordi degli attacchi di taglio siano rivolti in avanti, sul lato superiore della barra di guida.

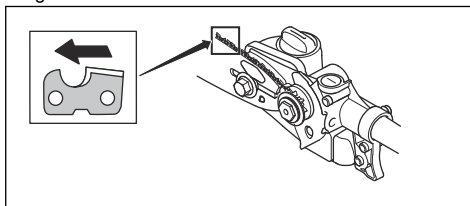

4. Montare il coperchio e individuare il fermo tendicatena (A) nel foro sulla barra. Controllare che le maglie di trascinamento della catena ingranino correttamente nel pignone guida (B) e che la catena sia posizionata nella scanalatura della barra (C). Serrare manualmente il dado della barra.

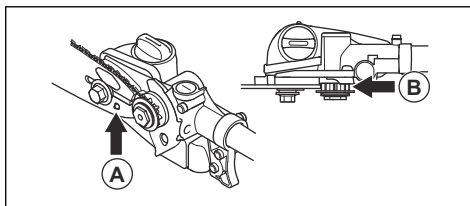

5. Tendere la catena con la vite apposita e la chiave combinata avvvitandola in senso orario. La tensione è corretta quando la catena rimane nella scanalatura intorno alla lama.

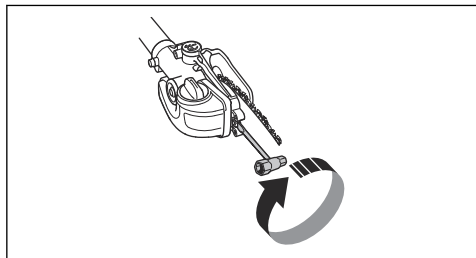

6. La tensione è corretta quando la catena rimane nella scanalatura intorno alla lama ed è possibile farla scorrere con le dita, senza sforzo. Serrare a fondo i dadi con la chiave combinata tenendo sollevata la punta della lama.

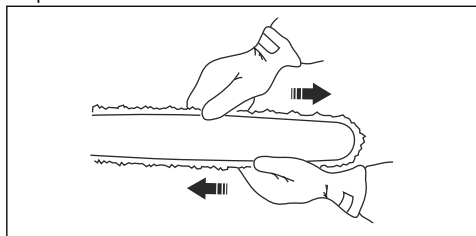

7. Controllare spesso la tensione di una nuova catena fino al termine del rodaggio. Controllare regolarmente la tensione della catena. Una catena correttamente tesa significa migliori caratteristiche di taglio e lunga durata.

Per modificare la lunghezza dell'albero

1. Svitare la manopola.

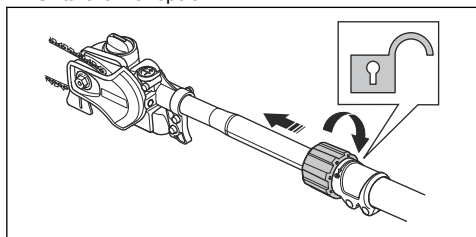

2. Estrarre l'albero per la lunghezza desiderata.
3. Serrare la manopola.

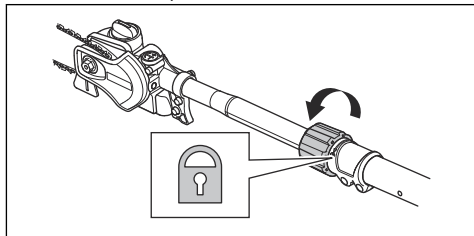

Regolazione del cinghiaggio

Utilizzare sempre il cinghiaggio durante l'utilizzo del prodotto. Il cinghiaggio consente il massimo controllo durante l'utilizzo del prodotto. Il cinghiaggio riduce il rischio di stanchezza per le braccia e la schiena.

1. Indossare il cinghiaggio.
2. Fissare il prodotto al gancio di sospensione del cinghiaggio.
3. Regolare la lunghezza del cinghiaggio fino a quando il gancio non si trova all'incirca all'altezza del fianco destro dell'operatore.

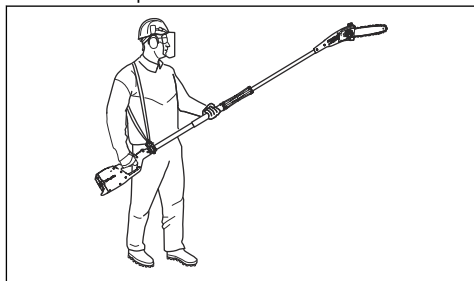

Funzionamento

Introduzione



AVVERTENZA: Prima di utilizzare il prodotto, è necessario leggere e comprendere il capitolo relativo alla sicurezza.

Controlli prima dell'avviamento

1. Controllare l'area di lavoro. Rimuovere gli oggetti che potrebbero venir lanciati in aria.
2. Controllare la catena. Non usare apparecchiature usurate, incrinare o danneggiate.
3. Controllare che il prodotto sia in perfette condizioni.

4. Controllare che tutti i dadi e le viti siano ben serrati.
5. Verificare che la catena sia adeguatamente lubrificata. Fare riferimento a *Controllo della lubrificazione della catena alla pagina 23*.
6. Controllare che la catena si arresti sempre quando il motore è al minimo.
7. Non utilizzare il prodotto per scopi diversi da quelli previsti.
8. Verificare che l'impugnatura e i dispositivi di sicurezza siano in ordine. Non utilizzare il prodotto se qualche parte è mancante o non corrispondente alle specifiche.

- Utilizzare sempre una miscela di buona qualità di benzina senza piombo e olio.

Olio per motori a due tempi

- Per risultati e prestazioni ottimali, utilizzare l'olio per motori a due tempi Husqvarna.
- Se l'olio per motori a due tempi Husqvarna non è disponibile, utilizzare un olio per motori a due tempi raffreddati ad aria di buona qualità. Rivolgetevi al vostro rivenditore addetto all'assistenza per selezionare il tipo di olio.



ATTENZIONE: Non usare mai olio per motori fuoribordo a due tempi raffreddati ad acqua. Non utilizzare olio per motori a quattro tempi.

Carburante

Questo prodotto è dotato di un motore a due tempi.



ATTENZIONE: Un carburante di tipo errato può causare danni al motore. Utilizzare una miscela di benzina e olio per motori a due tempi.

Per miscelare benzina e olio per motori a due tempi

Benzina, litri	Olio a due tempi, litri
	2% (50:1)
5	0,10
10	0,20
15	0,30
20	0,40

Carburante premiscelato

- Utilizzare carburante alchilato premiscelato Husqvarna per garantire le migliori prestazioni e prolungare la durata del motore. Questo carburante contiene sostanze chimiche meno pericolose rispetto al normale carburante, che riduce le emissioni di scarico pericolose. Con questo carburante, che mantiene i componenti del motore più puliti, la quantità di residui dopo la combustione è inferiore.

Per miscelare il carburante

Benzina



ATTENZIONE: Non utilizzare mai benzina con un numero di ottani inferiore a 90 RON (87 AKI). Ciò può causare danni al prodotto.



ATTENZIONE: Non utilizzare benzina con una concentrazione di etanolo superiore al 10% (E10). Ciò può causare danni al prodotto.



ATTENZIONE: Non utilizzare benzina contenente piombo. Ciò può causare danni al prodotto.



ATTENZIONE: Piccoli errori possono influenzare drasticamente il rapporto della miscela quando si miscelano piccole quantità di carburante. Misurare con precisione la quantità d'olio e accertarsi di ottenere la giusta miscela.

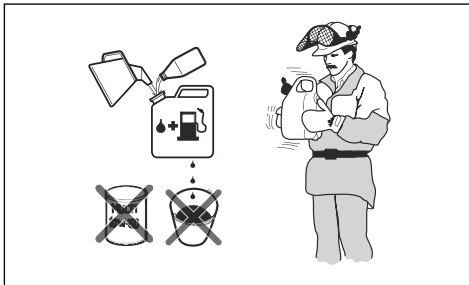

- Utilizzare sempre benzina senza piombo nuova con un numero di ottani minimo di 90 RON (87 AKI) e con una concentrazione di etanolo inferiore al 10% (E10).
- Utilizzare benzina con numero di ottani superiore se si utilizza frequentemente il prodotto a un regime alto continuo.

1. Riempire metà della quantità di benzina in un contenitore pulito per carburante.
2. Aggiungere la quantità totale di olio.
3. Mescolare la miscela.
4. Aggiungere la quantità residua di benzina nel contenitore.

- Mescolare agitando con cura la miscela di carburante.



ATTENZIONE: Non mescolare il carburante più di 1 volta al mese.

Rifornimento di carburante

- Pulire l'area intorno al tappo del serbatoio del carburante.
- Agitare il contenitore e assicurarsi che il carburante sia ben mescolato. Utilizzare una tanica di carburante con protezione anti-traboccamento.
- Riempire il serbatoio del carburante.
- Stringere con cura il tappo del serbatoio del carburante.
- Spostare il prodotto ad almeno 3 m (10 ft) dal luogo e dalla fonte di rifornimento prima della messa in moto.

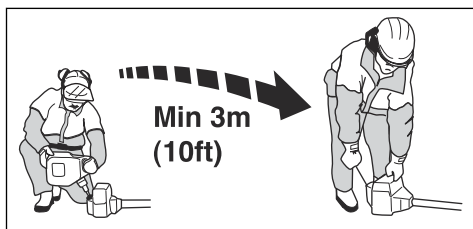

ATTENZIONE: La presenza di impurità nel serbatoio può causare problemi di funzionamento. Pulire regolarmente i serbatoi del carburante e dell'olio della catena e sostituire il filtro del carburante almeno una volta l'anno.

Per fare un rodaggio

- Durante le prime 10 ore di funzionamento, non accelerare al massimo senza carico per un periodo prolungato.

Come utilizzare l'olio della catena



AVVERTENZA: Non utilizzare olio di scarico, che può causare lesioni all'operatore ed è nocivo per l'ambiente. L'olio di scarico inoltre può provocare danni alla pompa dell'olio, alla barra guida e alla catena.



AVVERTENZA: La catena può rompersi se l'attrezzatura di taglio non è stata lubrificata a sufficienza. Rischio di lesioni gravi o letali per l'operatore.



AVVERTENZA: Questo prodotto dispone di una funzione che consente al carburante di esaurirsi prima dell'olio della catena. Utilizzare l'olio per la catena appropriato perché questa funzione di sicurezza venga attivata correttamente. Rivolgersi al proprio centro di assistenza quando si sceglie l'olio della catena.

Nota: Il prodotto è dotato di un sistema di lubrificazione della catena automatico. Inoltre, è possibile regolare il flusso dell'olio. Vedere *Regolazione della lubrificazione della catena alla pagina 23*.

- Utilizzare olio per catena Husqvarna per ottenere la massima durata della motosega e tutelare l'ambiente. Se l'olio della catena Husqvarna non è disponibile, si consiglia di utilizzare un comune olio per catene.
- Utilizzare un olio per catene con una buona aderenza alla catena.
- Utilizzare un olio per catene con il corretto intervallo di viscosità e compatibile con la temperatura dell'aria.



ATTENZIONE: Se l'olio è troppo fluido si esaurisce prima del carburante. Con temperature inferiori a 0 °C/ 32 °F alcuni oli per catena diventano troppo densi e ciò potrebbe danneggiare i componenti della pompa dell'olio.

- Utilizzare l'attrezzatura di taglio consigliata. Vedere *Accessori alla pagina 26*.

Utilizzo del prodotto

- Per ottenere un equilibrio ottimale, tenere il prodotto il più possibile vicino al corpo. Usare il cinghiaggio per sostenere il peso della macchina e renderla più facile da usare.
- Assicurarsi che la punta non tocchi il terreno.
- Non forzare l'operazione, muoversi a una velocità costante, facendo in modo che tutti i rami vengano tagliati lasciando una superficie uniforme.
- Dopo ciascuna fase di lavoro decelerare il motore fino al regime minimo. Un esercizio prolungato a pieno regime senza carico può causare gravi danni al motore.
- Lavorare sempre a pieno regime.

- Quando possibile, posizionarsi in modo da poter eseguire il taglio ad angolo retto rispetto al ramo.

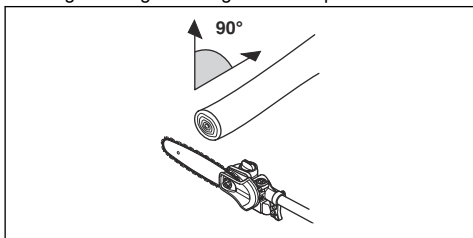

- Non lavorare con l'albero direttamente davanti a sé (come una canna da pesca), in quanto ciò aumenta il peso apparente del gruppo di taglio.

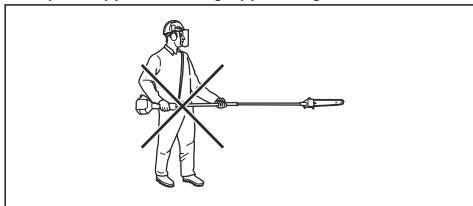

- Tagliare i rami più grandi in sezioni in modo da avere un migliore controllo sul punto di caduta.

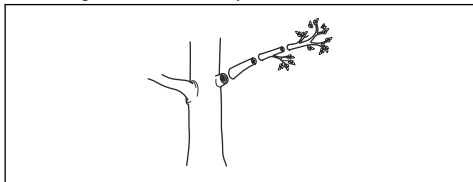

- Non eseguire mai tagli sulla parte iniziale del ramo per non rallentarne la guarigione ed evitare il rischio di proliferazione micotica!

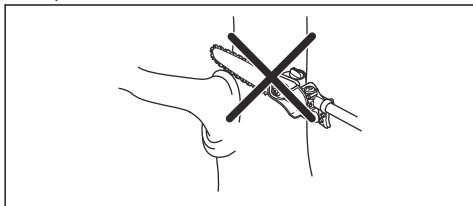

- Utilizzare il fermo alla base della testa di taglio come supporto durante il taglio. In questo modo si evita che il gruppo di taglio "salti" sul ramo.

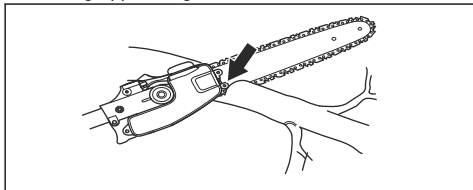

- Effettuare il taglio iniziale sulla parte inferiore del ramo prima del taglio trasversale. In questo modo si eviterà di strappare la corteccia, il che potrebbe rallentare la guarigione e causare danni all'albero. Il taglio non deve essere più profondo di 1/3 dello spessore del ramo per impedire l'inceppamento. Mantenere la catena in funzione mentre si estrae il gruppo di taglio dal ramo per evitare che si danneggi.

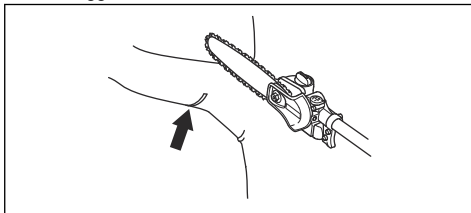

- Usare il cinghiaggio per sostenere il peso della macchina e renderla più facile da usare.
- Assicurarsi di disporre di un supporto stabile e di poter lavorare senza essere ostacolati da rami, pietre e alberi.



AVVERTENZA: Non attivare mai l'acceleratore senza una visuale completa sul gruppo di taglio.

Preparazione del prodotto all'avviamento

1. Premere per 10 volte il bulbo del primer.

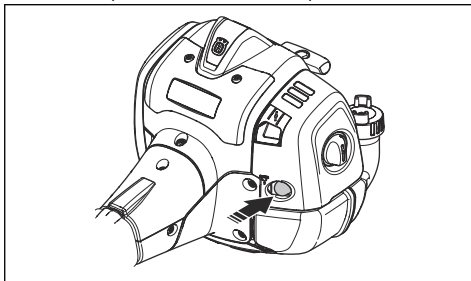

Nota: Non è necessario riempire completamente il bulbo.

2. Spostare il comando della valvola dell'aria sulla posizione di starter, spostandolo verso l'alto.

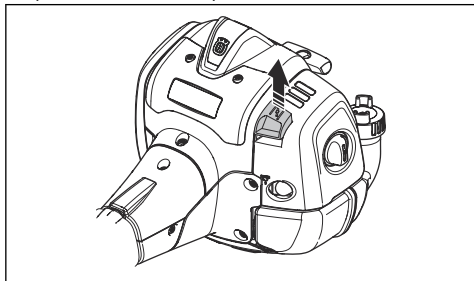

AVVERTENZA: La catena inizia immediatamente a ruotare quando si accende il motore con la leva di comando dell'aria.

Avviamento dell'unità



AVVERTENZA: Leggere le avvertenze nel capitolo Sicurezza prima di avviare il prodotto, (vedere *Sicurezza alla pagina 4*).

1. Usare guanti protettivi.
2. Mantenere il corpo del prodotto a terra con la mano sinistra.



ATTENZIONE: Non utilizzare i piedi!

3. Tenere l'impugnatura della fune di avviamento con la mano destra.
4. Tirare lentamente la fune di avviamento con la mano destra fino a quando si avverte resistenza (i ganci di avviamento entrano in azione).



AVVERTENZA: Non avvolgere la fune di avviamento intorno alla mano.

5. Tirare velocemente la fune con energia.



ATTENZIONE: Non estrarre completamente la fune di avviamento e non lasciare l'impugnatura di avviamento quando la fune è completamente estratta. Ciò può causare danni al prodotto.

6. Tirare la fune di avviamento fino all'avviamento del motore o per un massimo di 5 volte.
7. Ripristinare il comando dell'aria all'avviamento del motore o dopo aver tirato la fune di avviamento per 5 volte.

8. Se necessario, tirare nuovamente la fune di avviamento fino all'avviamento del motore.
9. Far girare il motore per 10 secondi.
10. Azionare gradualmente l'acceleratore.
11. Assicurarsi che il motore funzioni regolarmente.

Nota: Se il motore si arresta, eseguire nuovamente la procedura.

Informazioni sulla superficie



AVVERTENZA: Non toccare la superficie contrassegnata in grigio con alcuna parte del corpo. Se si tocca la superficie contrassegnata in grigio si può rimanere ustionati. Può inoltre provocare scosse elettriche se il cappuccio della candela è danneggiato. Non usare mai il prodotto se il cappuccio della candela è difettoso.

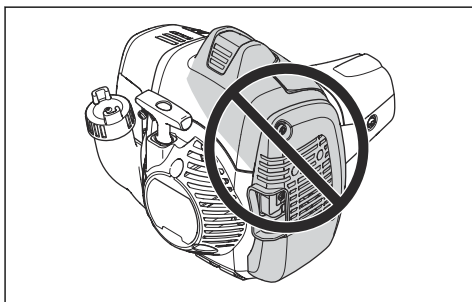

Arresto del prodotto

1. Spostare l'interruttore di arresto in posizione di arresto per spegnere il motore.

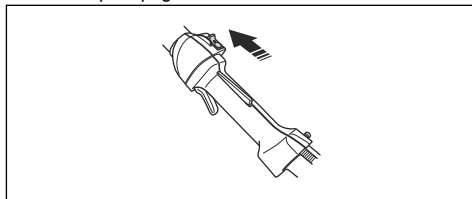

ATTENZIONE: L'interruttore di arresto torna automaticamente alla posizione iniziale. Per evitare l'avvio involontario, rimuovere sempre il cappuccio della candela prima di eseguire operazioni di montaggio, controllo e/o manutenzione.

Manutenzione

Introduzione

Seguono alcuni consigli di manutenzione. Se avete bisogno di ulteriori informazioni contattate il servizio di assistenza.

Nota: L'utilizzatore può eseguire solo le operazioni di manutenzione e assistenza descritte in questo Manuale dell'operatore. Per operazioni di maggiore entità rivolgersi ad un'officina di assistenza autorizzata.

Programma di manutenzione

Qui di seguito è disponibile una lista delle operazioni di manutenzione da eseguire sull'unità. La maggior parte delle voci è descritta più avanti in questo capitolo.

Manutenzione	Giornaliera	Una volta a settimana	Una volta al mese
Pulire la superficie esterna.	X		
Assicurarsi che il grilletto dell'acceleratore e l'acceleratore funzionino correttamente.	X		
Eseguire un controllo dell'interruttore di arresto per assicurarsi che sia assemblato correttamente.	X		
Accertarsi che la catena non giri al regime minimo.	X		
Pulire il filtro dell'aria. Se necessario, eseguire la sostituzione.	X		
Controllare se rivetti e anelli della catena presentano crepe superficiali, se la catena è rigida oppure se rivetti e maglie sono usurati in modo anomalo.	X		
Pulire l'area sotto il coperchio di protezione.	X		
Assicurarsi che i dadi e le viti siano serrati a fondo.	X		
Esaminare il motore, il serbatoio del carburante e le tubazioni del carburante per accertare eventuali perdite.	X		
Pulire il sistema di raffreddamento.		X	
Esaminare il motorino di avviamento e la corda di avviamento per rilevare eventuali danni.		X	
Controllare se gli elementi di smorzamento delle vibrazioni presentano danni o incrinature.		X	
Pulire la candela esternamente. Smontarla e controllare la distanza tra gli elettrodi. Regolare la distanza corretta (fare riferimento a <i>Dati tecnici alla pagina 25</i>) o sostituire la candela. Accertarsi che la candela sia munita di un dispositivo di soppressione.		X	
Pulire esternamente il carburatore e lo spazio attorno ad esso.		X	
Limare eventuali irregolarità sui lati della barra.		X	
Pulire o sostituire lo schermo parascintille sulla marmitta.		X	
Pulire il serbatoio carburante.			X
Controllare che il filtro del carburante non sia sporco e che il tubo pescante non presenti incrinature o altri danni. Se necessario, eseguire la sostituzione.			X
Effettuare un controllo di tutti i cavi e i collegamenti.			X

Manutenzione	Giornaliera	Una volta a settimana	Una volta al mese
Controllare che la frizione, le molle della frizione e il tamburo della frizione non siano usurati. Sostituire se necessario presso un'officina di assistenza autorizzata.			X
Esaminare la candela. Sostituire la candela secondo necessità.			X
Eseguire un'ispezione dell'albero dielettrico per verificare che non vi siano aree usurate o danneggiate. Non utilizzare il prodotto se l'albero dielettrico presenta aree usurate o danneggiate. Fare riferimento a OSHA 1910.269 per ulteriori informazioni.	X		

Regolazione del regime minimo

1. Assicurarsi che il filtro dell'aria sia pulito e che il coperchio del filtro dell'aria sia fissato prima di regolare il regime minimo.
2. Avviare il prodotto. Vedere *Avviamento dell'unità alla pagina 15*
3. Regolare il regime del minimo servendosi della vite di regolazione T, indicata con il contrassegno "T". Ruotare la vite di regolazione del minimo in senso orario fino a quando la catena comincia a ruotare.

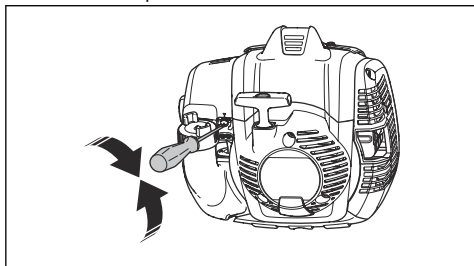

4. Ruotare la vite di regolazione del minimo in senso antiorario fino a quando la catena non si arresta.

Il regime minimo è corretto quando il motore funziona regolarmente in tutte le posizioni. Il regime minimo deve essere inferiore al regime a cui la catena inizia a girare.



AVVERTENZA: Se la catena non si ferma quando si regola il regime del motore al minimo, rivolgersi al più vicino centro assistenza. Non usare il prodotto prima di aver eseguito le necessarie regolazioni o riparazioni.

Nota: Vedere *Dati tecnici alla pagina 25* per il regime del minimo consigliato.

Manutenzione della marmitta

La marmitta riduce il livello di rumorosità e allontana i gas di scarico dall'operatore.



AVVERTENZA: Un silenziatore o un parascintille usato e la relativa superficie di montaggio possono contenere depositi di particelle di combustione potenzialmente cancerogene sulle superfici. Per evitare il contatto con la pelle e l'inalazione di tali particelle durante la pulizia e/o la manutenzione del parascintille, assicurarsi sempre di:

- indossare i guanti;
- pulire e/o eseguire interventi di manutenzione in un'area ben areata;
- non utilizzare aria pressurizzata per pulire la retina parascintille;
- utilizzare una spazzola in acciaio e spazzolare lontano dal proprio corpo quando si pulisce la rete parascintille.



AVVERTENZA: Non utilizzare un prodotto con una marmitta danneggiata o in cattive condizioni.



AVVERTENZA: Non utilizzare un prodotto se la rete parascintille sulla marmitta è mancante o danneggiata.



AVVERTENZA: La marmitta che dispone di un convertitore catalitico diventa molto calda durante il funzionamento e resta calda per un po' di tempo dopo aver arrestato il prodotto. Questo vale anche con il motore al minimo. Se si tocca il prodotto, si può rimanere ustionati. Prestare attenzione al rischio di incendio.

1. Spegnerne il prodotto e lasciarlo raffreddare.

2. Rimuovere il coperchio della marmitta.

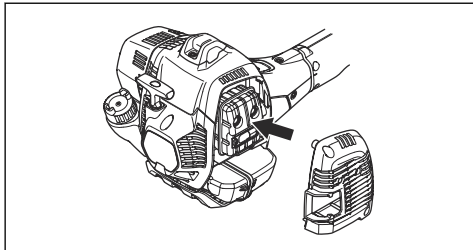

3. Rimuovere la vite di fissaggio della retina parascintille.

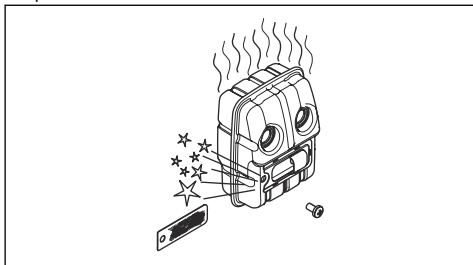

4. Pulire la retina parascintille se è bloccata o sostituirla se è danneggiata.



ATTENZIONE: Se la retina parascintille è danneggiata, va sostituita immediatamente. Non utilizzare un prodotto con la retina parascintille mancante o danneggiata sulla marmitta.



ATTENZIONE: Se la retina si ostruisce spesso, può essere che le funzioni del convertitore catalitico siano ridotte. Per un'ispezione della marmitta, contattare l'assistenza. Una retina parascintille ostruita provoca il surriscaldamento della macchina con conseguenti danni a cilindro e pistone.

Sistema di raffreddamento

Il prodotto è dotato di un sistema di raffreddamento per mantenere la temperatura di funzionamento il più bassa possibile.

Pulire i componenti del sistema di raffreddamento con una spazzola una volta a settimana o più spesso se le condizioni lo richiedono. Se il sistema di raffreddamento è sporco o ostruito, provoca il surriscaldamento del prodotto, con conseguenti danni a cilindro e pistone.

Il sistema di raffreddamento è composto dai seguenti componenti:

1. Presa dell'aria nel dispositivo di avviamento.
2. Alette di ventilazione sul volano.
3. Flange di raffreddamento sul cilindro.

4. Coperchio del cilindro.
5. Copertura della marmitta.
6. Collettore della marmitta.

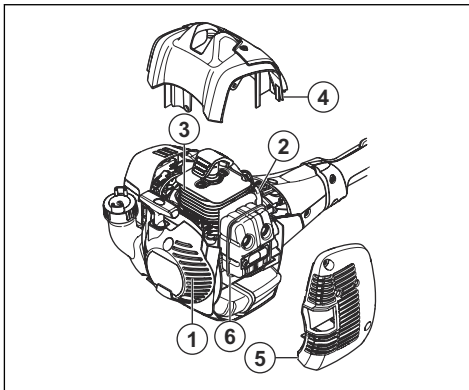

Controllo della candela



ATTENZIONE: Usare sempre le candele consigliate, fare riferimento a *Dati tecnici alla pagina 25*. Un tipo di candela errato può danneggiare il prodotto.

- Controllare la candela nel caso in cui il motore giri a bassa potenza, risulti difficile da avviare o non funzioni correttamente al regime minimo.
- Per ridurre il rischio di accumulo di materiale superfluo sugli elettrodi delle candele, osservare le seguenti istruzioni:
 - a) Accertarsi che il regime minimo sia regolato correttamente.
 - b) Accertarsi che la miscela sia corretta.
 - c) Accertarsi che il filtro dell'aria sia pulito.
- Se la candela è incrostante, pulirla e controllare che la distanza tra gli elettrodi sia corretta; vedere *Dati tecnici alla pagina 25*.

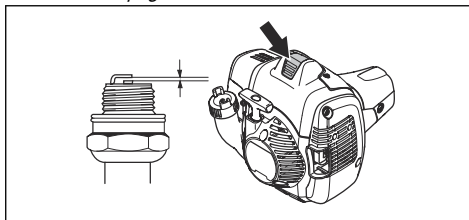

- Sostituire la candela secondo necessità.

Filtro dell'aria

Rimuovere polvere e sporcizia dal filtro dell'aria per mantenerlo pulito ed evitare i seguenti problemi:

- Malfunzionamento del carburatore.
- Problemi di avviamento del prodotto.

- Perdita di potenza del motore.
- Aumento dell'usura dei componenti del motore
- Consumo di carburante eccessivo

Pulizia del filtro dell'aria



ATTENZIONE: Se il filtro dell'aria è danneggiato, molto sporco o intriso di carburante, deve essere sempre sostituito.

Pulire regolarmente il filtro dell'aria dallo sporco e dalla polvere. In questo modo si evitano malfunzionamenti del carburatore, problemi di avviamento, calo di potenza del motore, usura dei componenti del motore e più consumo di carburante rispetto al normale.

Se si utilizza un filtro dell'aria per un periodo di tempo prolungato, non può essere completamente pulito. Sostituire il filtro dell'aria a intervalli regolari. Fare riferimento a *Programma di manutenzione alla pagina 16*.

1. Spostare la leva del comando dell'aria verso l'alto per chiudere la valvola dell'aria.

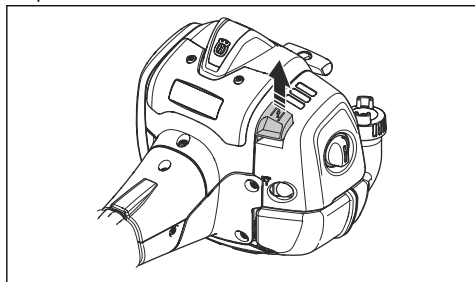

2. Rimuovere i filtri dell'aria e i relativi coperchi.

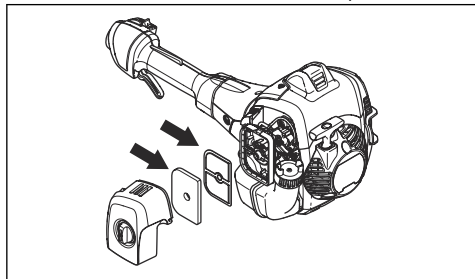

3. Pulire i filtri dell'aria con acqua calda e sapone.
4. Sostituire i filtri dell'aria se non possono essere puliti. Sostituire sempre un filtro dell'aria danneggiato.
5. Pulire la superficie interna del coperchio del filtro dell'aria. Utilizzare aria compressa o una spazzola.
6. Controllare la guarnizione in gomma sul filtro dell'aria. Sostituire il filtro dell'aria se la guarnizione in gomma è danneggiata.
7. Accertarsi che il filtro dell'aria sia asciutto prima di montarlo.

Controllo del pignone guida della catena

1. Controllare regolarmente il livello di usura della rotella di trascinamento. Sostituire se necessario.

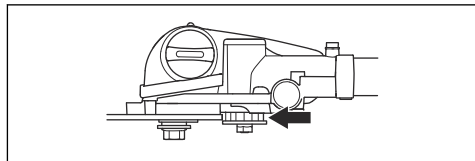

Per controllare l'attrezzatura di taglio

1. Accertarsi che non vi siano crepe nei rivetti e collegamenti e che non vi sia alcun rivetto allentato. Sostituire se necessario.

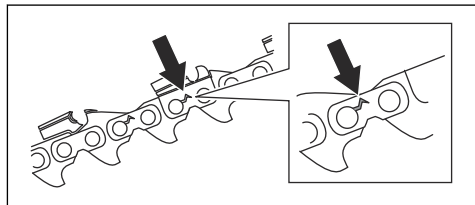

2. Assicurarsi che la catena sia facile da tendere. Sostituire la catena se è rigida.
3. Confrontare la catena in uso con una nuova per valutare se è presente l'usura di maglie e rivetti.
4. Sostituire la catena quando la parte più lunga del dente di taglio è inferiore a 4 mm. Sostituirla anche se ci sono delle spaccature sulle lame.

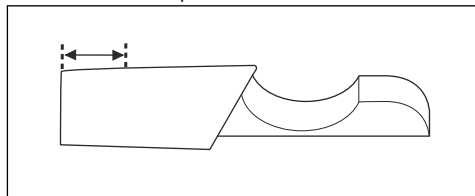

Controllo della barra guida

1. Assicurarsi che il condotto dell'olio non sia ostruito. Pulire se necessario.

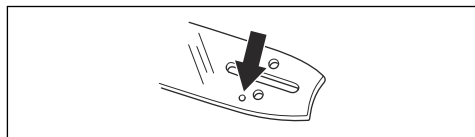

2. Verificare l'eventuale presenza di irregolarità sui bordi della barra di guida. Eliminare le eventuali sbavature utilizzando una lima.

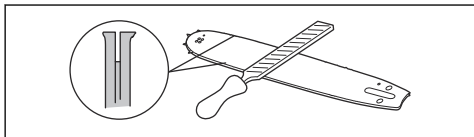

3. Pulire la scanalatura della barra di guida.

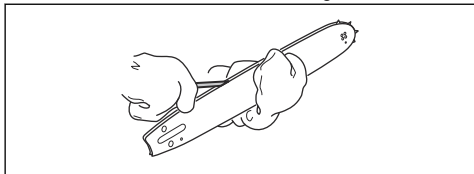

4. Verificare se la scanalatura della barra di guida presenta segni di usura. Sostituire la barra di guida se necessario.

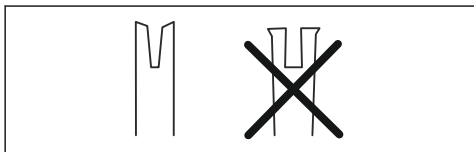

5. Verificare se la punta della barra di guida è irregolare o molto usurata.

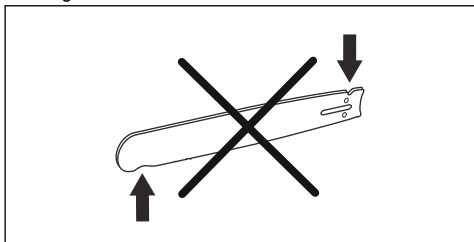

6. Controllare che il rochetto puntale ruoti liberamente e che il relativo foro di lubrificazione non sia ostruito. Pulire e lubrificare se necessario.

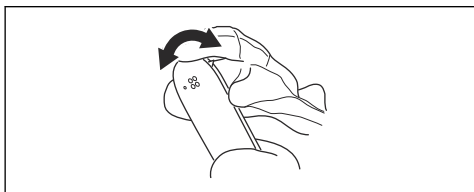

7. Ruotare la barra di guida quotidianamente per prolungarne la durata.

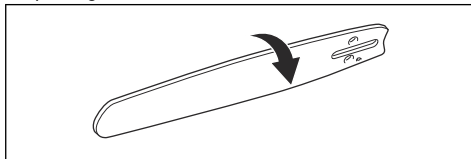

Per affilare la catena

Informazioni sulla barra di guida e la catena



AVVERTENZA: Indossare guanti protettivi quando si maneggia la catena o quando si esegue la manutenzione. Una catena che non si muove può causare anche lesioni.

Sostituire la barra di guida se usurata o danneggiata con le combinazioni di barra di guida e catena consigliate da Husqvarna. Questa operazione è necessaria per mantenere le funzioni di sicurezza del prodotto. Per un elenco delle combinazioni di barre e catene di ricambio consigliate, fare riferimento a *Accessori alla pagina 26*.

- Lunghezza barra di guida, cm. Le informazioni relative alla lunghezza della barra guida di solito si trovano sul lato posteriore della barra di guida.

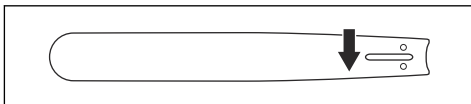

- Numero di denti nel rochetto puntale (T).

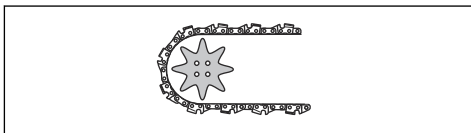

- Passo della catena. La distanza tra le maglie di trascinamento deve essere allineata con quella dei denti sul rochetto puntale e sul pignone guida.

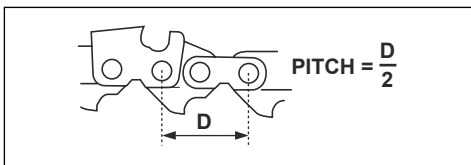

- Numero di maglie di trascinamento. Il numero di maglie di trascinamento viene scelto mediante il tipo di barra di guida.

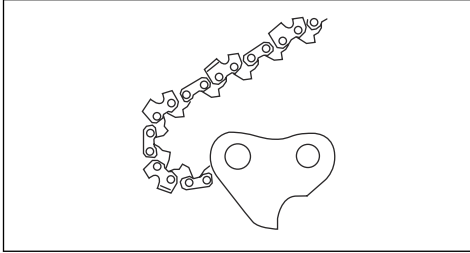

- Larghezza scanalatura della lama, in mm. La larghezza della scanalatura nella barra di guida deve essere la stessa della larghezza delle maglie della catena di trasmissione.

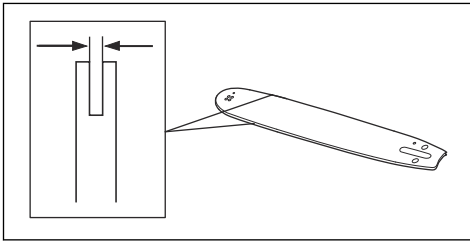

- Foro di lubrificazione della catena e foro del perno tendicatena. La barra di guida deve essere allineata con il prodotto.

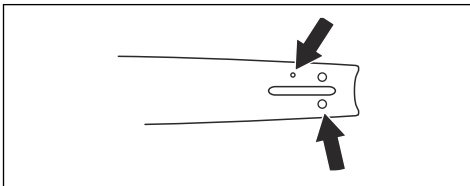

- Larghezza della maglia di trascinamento, mm.

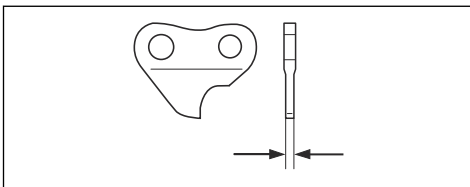

Informazioni generali su come affilare le lame

Non utilizzare una catena usurata. Se la catena è usurata, è necessario applicare una maggiore pressione per spingere la barra di guida attraverso il legno. Se la catena è molto usurata, non ci sarà alcun truciolo di legno ma solo polvere di segatura.

Una catena affilata penetra nel legno e i trucioli sono lunghi e spessi.

Il dente di taglio (A) e l'aggetto di spoglia (B) insieme costituiscono la parte tagliente di una catena, il tagliente. La differenza di altezza tra i due rappresenta la profondità di taglio (aggetto di spoglia).

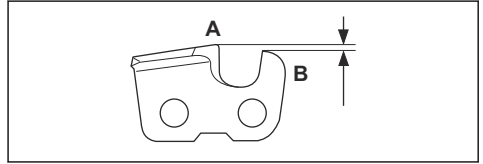

Per l'affilatura di una lama, tenere in considerazione i seguenti elementi:

- Angolo di affilatura.

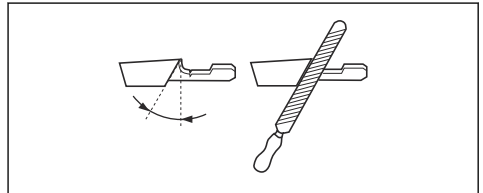

- Angolo di taglio.

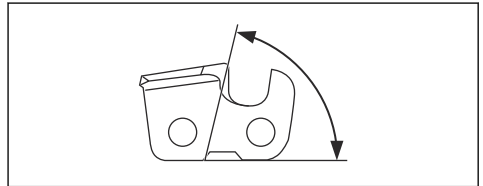

- Posizione della lima.

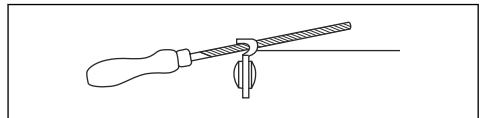

- Diametro della lima tonda.

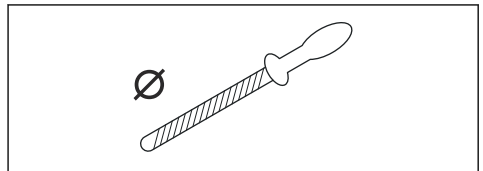

È difficile affilare correttamente una catena senza gli strumenti adatti. Utilizzare la dima di affilatura Husqvarna. Essa consente di mantenere sempre le migliori prestazioni di taglio.

Nota: Per informazioni sull'affilatura della catena, fare riferimento a *Come affilare i taglienti alla pagina 22*.

Come affilare i taglienti

1. Utilizzare una lima tonda e una dima di affilatura per affilare i denti di taglio.

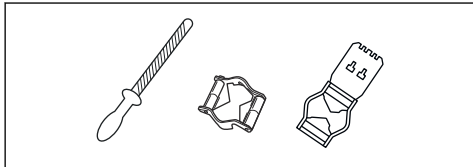

Nota: Fare riferimento a *Accessori alla pagina 26* per informazioni sulla lima e sulla dima di affilatura che Husqvarna consiglia per la propria catena del segaccio.

2. Applicare la dima di affilatura correttamente sul tagliente. Fare riferimento alle istruzioni fornite con la dima di affilatura.
3. Spostare la lima dal lato interno dei denti di taglio ed estrarla. Allentare la pressione sulla lima durante il taglio con catena a tirare.

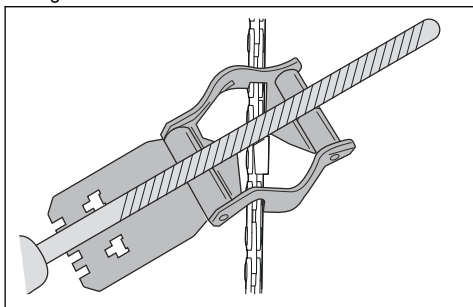

4. Rimuovere il materiale di lato a tutti i denti di taglio.
5. Ruotare il prodotto e rimuovere il materiale di limatura sull'altro lato.
6. Accertarsi che tutti i denti di taglio siano della stessa lunghezza.

Informazioni generali su come regolare l'aggetto di spoglia

L'aggetto di spoglia (C) diminuisce affilando il dente di taglio (A). Al fine di mantenere sempre le migliori prestazioni di taglio è necessario rimuovere il materiale di limatura dall'aggetto di spoglia (B) per ottenere la regolazione consigliata. Per istruzioni su come ottenere l'aggetto di spoglia corretto per la catena, vedere *Dati tecnici alla pagina 25*.

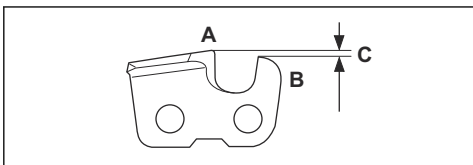

Regolazione del calibro di profondità

Prima di regolare il calibro di profondità o affilare le lame, fare riferimento a *Come affilare i taglienti alla pagina 22* per istruzioni. Si raccomanda di regolare il calibro di profondità ogni tre affilature dei denti di taglio.

Si raccomanda l'utilizzo del nostro strumento di misurazione del calibro di profondità per ottenere altezza e angolo corretti.

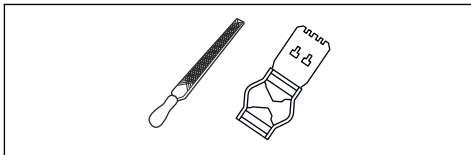

1. Utilizzare una lima piatta e uno strumento di misurazione del calibro di profondità per questa impostazione. Utilizzare esclusivamente il nostro strumento di misurazione del calibro di profondità Husqvarna per avere profondità e angolo corretti.
2. Posizionare lo strumento di misurazione del calibro di profondità sopra la catena.

Nota: Per ulteriori informazioni sull'utilizzo, vedere la confezione dello strumento di misurazione del calibro di profondità.

3. Utilizzare la lima piatta per rimuovere la parte di oggetto di spoglia che va oltre lo strumento.

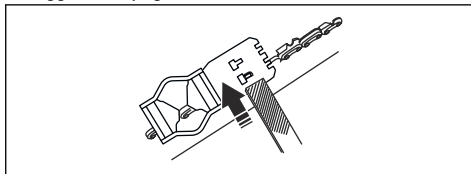

Tensionamento della catena



AVVERTENZA: Una catena senza la tensione corretta può uscire dalla barra di guida e provocare lesioni gravi o letali.

La catena si allunga durante l'utilizzo. Regolare la catena con regolarità.

1. Allentare il dado della barra che supporta il coperchio della frizione/freno della catena. Utilizzare una chiave.

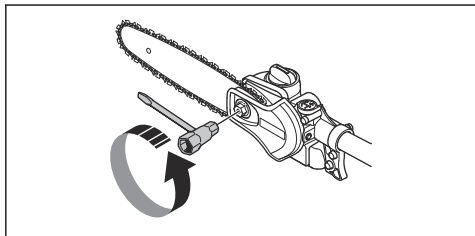

2. Serrare i dadi della barra a mano il più possibile.
3. Sollevare la parte anteriore della barra di guida e girare la vite tendicatena. Utilizzare una chiave.

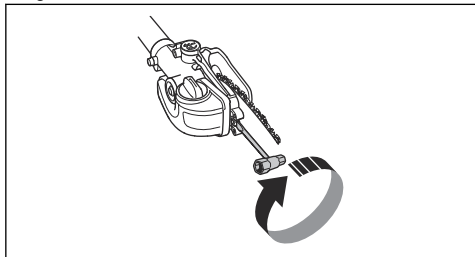

4. Serrare la catena fino a quando non aderisce alla barra di guida ma può ancora muoversi con facilità.
5. Serrare i dadi della barra di guida con la chiave e sollevare contemporaneamente la parte anteriore della barra di guida.

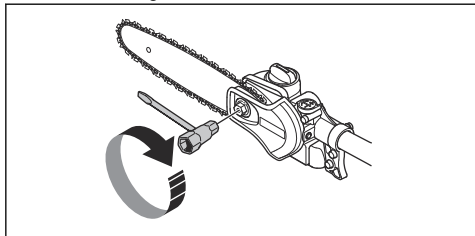

6. Accertarsi che la catena possa essere fatta girare manualmente con facilità e che non si discosti dalla barra di guida.

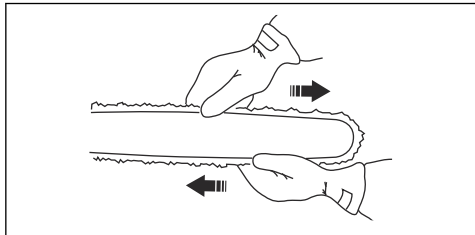

Rifornire con olio della catena

1. Aprire il cappuccio dell'olio sulla parte superiore della testa della barra.

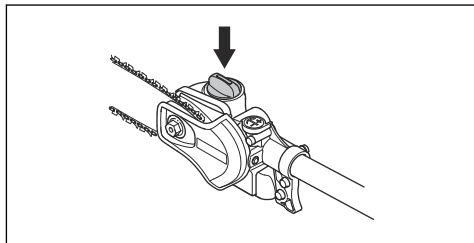

2. Rabboccare con Husqvarna olio per catena.
3. Montare di nuovo il tappo.

Controllo della lubrificazione della catena

1. Controllare il funzionamento della lubrificazione ad ogni rifornimento. Puntare la barra contro una superficie chiara, da una ventina di centimetri (8 pollici) di distanza. Dopo un minuto circa con l'acceleratore al 75 %, la superficie chiara dovrà presentare evidenti tracce d'olio.

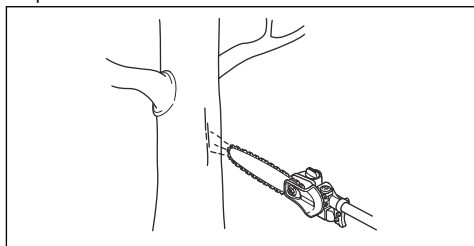

2. Se la lubrificazione della catena non funziona correttamente, eseguire un controllo della barra di guida. Per le istruzioni, fare riferimento a *Controllo della barra guida alla pagina 19*. Rivolgetevi al vostro rivenditore se le operazioni di manutenzione non risolvono il problema.

Regolazione della lubrificazione della catena



AVVERTENZA: Arrestare il motore prima di effettuare le regolazioni alla pompa dell'olio.

Ruotare la vite di regolazione della pompa dell'olio. Utilizzare un cacciavite o una chiave universale.

- Girare la vite di regolazione in senso orario per aumentare il flusso dell'olio.

- Girare la vite di regolazione in senso antiorario per diminuire il flusso dell'olio.

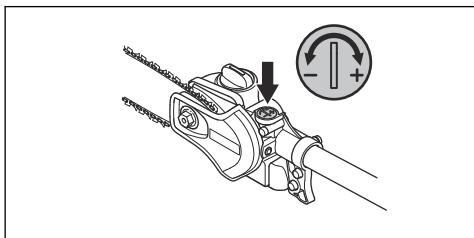

Risoluzione dei problemi

Il motore non si avvia

Controllo	Possibile causa	Procedimento
Interruttore di arresto.	Verificare che l'interruttore di arresto sia in posizione di arresto.	Affidare la sostituzione dell'interruttore di arresto a un'officina autorizzata.
Serbatoio carburante.	Tipo di carburante non adatto.	Svuotare il serbatoio del carburante e sostituire con carburante corretto.
Candela e cilindro.	La candela è sporca o umida.	Accertarsi che la candela sia asciutta e pulita.
	La distanza tra gli elettrodi della candela è errata.	Pulire la candela. Assicurarsi che la distanza tra gli elettrodi sia corretta, vedere <i>Dati tecnici alla pagina 25</i> . Accertarsi che la candela sia munita di un dispositivo di soppressione.
	La candela è allentata.	Serrare la candela.
	Il motore è ingolfato a causa dei ripetuti avviamenti con l'aria tirata dopo l'accensione.	Controllare e pulire la candela. Posizionare il prodotto sul lato con il foro della candela lontano da voi. Tirare rapidamente la maniglia della fune di avviamento per 6 o 8 volte. Montare la candela e avviare il prodotto. Fare riferimento a <i>Avviamento dell'unità alla pagina 15</i> .

Il motore si avvia ma si arresta nuovamente

Controllo	Possibile causa	Procedimento
Serbatoio del carburante	Tipo di carburante non adatto.	Svuotare il serbatoio del carburante e sostituire con carburante corretto.
Filtro dell'aria	Il filtro dell'aria è ostruito.	Pulire il filtro dell'aria.

Trasporto, stoccaggio e smaltimento

Trasporto e conservazione

- Per trasportare e conservare il prodotto e il carburante, accertarsi che non vi siano perdite o fumi. Scintille o fiamme aperte, provocate ad esempio da dispositivi elettrici o caldaie, possono innescare un incendio.
- Utilizzare sempre contenitori approvati per la conservazione e il trasporto del carburante.
- Svuotare i serbatoi del carburante e dell'olio della catena prima del trasporto o prima di lunghi periodi di rimessaggio. Smaltire il carburante e l'olio per catena presso un apposito centro di smaltimento.
- Utilizzare la protezione di trasporto sul prodotto per evitare che si danneggi. Una catena che non si muove può causare inoltre lesioni gravi.
- Rimuovere il cappuccio dalla candela.
- Bloccare il prodotto in modo sicuro durante il trasporto.

Preparazione del prodotto per l'immagazzinamento a lungo termine

1. Arrestare il motore e attendere che si raffreddi prima di smontarlo.

2. Smontare e pulire la catena e la scanalatura della barra di guida.



ATTENZIONE: Se la catena e la barra di guida non vengono pulite, possono irrigidirsi o bloccarsi.

3. Fissare la protezione per il trasporto.
4. Pulire il prodotto. Per le istruzioni, fare riferimento a *Manutenzione alla pagina 16*.
5. Eseguire una manutenzione completa del prodotto.

Smaltimento

- Rispettare le norme locali sul riciclaggio e le normative vigenti.
- Smaltire tutte le sostanze chimiche, quali olio motore o carburante, presso un centro di assistenza o un apposito centro di smaltimento.
- Una volta scaduto il ciclo di vita del motore, inviare il motore a un centro di assistenza Husqvarna o smaltirlo presso un centro di smaltimento.

Dati tecnici

Dati tecnici

	525PT5S
Motore	
Cilindrata, cm ³	25,4
Alesaggio, mm	34
Corsa, mm	28
Velocità massima raccomandata, min ⁻¹ (giri/min)	11000-12000
Regime minimo, min ⁻¹ (giri/min)	2800-3000
Potenza max motore a norma ISO 8893, kW/min ⁻¹ (giri/min)	1,0/8500
Marmitta con convertitore catalitico	Sì
Impianto di accensione con regolazione della velocità	Sì
Impianto di accensione	
Candela	NGK BPMR8Y
Distanza tra gli elettrodi, mm	0,5
Carburante e sistema di lubrificazione	

	525PT5S
Capacità del serbatoio del carburante, litri/cm ³	0,5/500
Capacità del serbatoio dell'olio, litri/cm ³	0,14/140
Peso	
Escluso carburante, gruppo di taglio e protezione, kg	7
Emissioni di rumore ¹	
Livello di potenza acustica, misurato in base alla norma ISO 22868, dB(A)	107
Livelli di rumorosità ²	
Livello di pressione acustica equivalente rispetto all'udito dell'operatore, misurato in base alle norme ISO 22868, dB(A):	
Accessorio approvato (originale) in dotazione	89
Livelli di vibrazioni ³	
Livelli di vibrazioni delle impugnature, misurati in base alla norma ISO 22867, m/s ² :	
Albero corto, impugnature anteriori/posteriori	6,3/5,3
Albero prolungato, impugnature anteriori/posteriori:	4,1/6,7

Accessori

Combinazioni di barra di guida e catena

Combinazione consigliata di barre di guida e catene

Nota: Questa barra di guida differisce dalla barra standard Husqvarna e deve essere del tipo A318 per il montaggio del prodotto.

Barra guida			Catena	
Lunghezza, poll./cm.	Passo, poll.	Misuratore, poll./mm.	Tipo	Lunghezza, maglie di trascinamento num.
10/25	1/4	0,050/1,3	Husqvarna H00	58
12/31				64

Attrezzature di affilatura e angoli di affilatura

La dima di affilatura Husqvarna garantirà angoli di affilatura corretti. Si raccomanda di usare sempre una





dima di affilatura Husqvarna per ripristinare l'affilatura della catena. I numeri di codice sono indicati nella tabella riportata di seguito.

Se non si conosce qual è la catena sul proprio prodotto, rivolgersi al centro di assistenza.

¹ I dati riportati per il livello acustico riferiscono una dispersione tipica (deviazione standard) di 2 dB(A).

² I dati riportati per il livello di pressione acustica equivalente del prodotto hanno una dispersione statistica tipica (deviazione standard) di 1 dB (A).

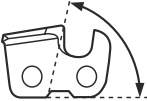
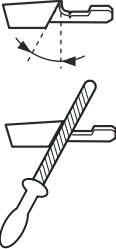
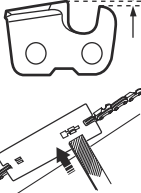
³ I dati riportati per il livello di vibrazioni equivalenti hanno una dispersione statistica tipica (deviazione standard) di 1 m/s².

					
<p>H00</p>	<p>5/32 poll. / 4,0 mm</p>	<p>85°</p>	<p>30°</p>	<p>0,025 poll. / 0,65 mm</p>	<p>580 68 74-01</p>

Dichiarazione di conformità

Dichiarazione di conformità UE

Husqvarna AB, SE-561 82 Huskvarna, Svezia, tel.:
+46-36-146500, dichiara sotto la propria esclusiva
responsabilità che il prodotto indicato:

Descrizione	Potatore ad asta
Marchio	Husqvarna
Tipo/Modello	525PT5S
Identificazione	Numeri di serie a partire da 2025 e successivi

È pienamente conforme alle seguenti norme e direttive
UE:

Regolamento	Descrizione
2006/42/CE	"sulle macchine"
2014/30/UE	"sulla compatibilità elettromagnetica"
2011/65/UE	"sulla restrizione dell'uso di determinate sostanze pericolose nelle apparecchiature elettriche ed elettroniche"

e che sono applicati gli standard e/o le specifiche
tecniche seguenti: EN ISO 12100:2010, EN
ISO 14982:2009, EN IEC 63000:2018, EN ISO
11680-1:2021.

Notified body: 0404, SMP Svensk Maskinprovning AB,
Box 4053, SE-904 03 Umeå, Sweden ha eseguito il
controllo di omologazione CE in base alla Direttiva
Macchine (2006/42/CE) articolo 12, punto 3b.

Numero del certificato: 0404/15/2439

Huskvarna, 2025-12-10

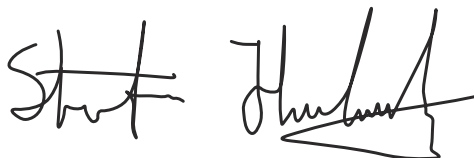

Stefan Holmberg, Responsabile R&S , Technology
Management, Husqvarna AB

Responsabile della documentazione tecnica



Husqvarna®

www.husqvarna.com

Istruzioni originali



1143995-41



2026-02-20