

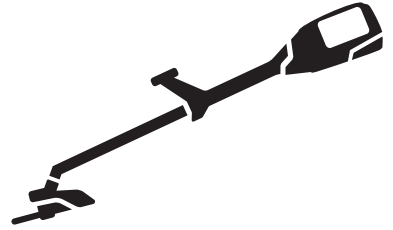

Husqvarna®



520iRX



1. Головка тримера
2. Захисний кожух різальної насадки
3. Вал
4. Швидке звільнення пасової підвіски
5. Підвісна система, щиток на стегно
6. Регулювання рукоятки
7. Рукоятка
8. Механічний пусковий пристрій
9. Фіксатор механічного пускового пристрою
10. Кнопкова панель
11. Кнопка Save
12. Кнопка напрямку обертання
13. Індикатор попередження (світлодіод помилки)
14. Кнопка ввімкнення / вимкнення
15. Шнур
16. Зарядний пристрій
17. Індикатор живлення й попереджувальний індикатор (світлодіод помилки)
18. Шестигранний ключ на 4 мм
19. Торцевий гайковий ключ
20. Головка тримера
21. Кнопки для виймання акумуляторної батареї
22. Акумулятор
23. Стан акумулятора
24. Кнопка індикатора стану акумулятора
25. Чохол для транспортування
26. Отвір для стопорного штифта (шестигранний ключ на 4 мм)
27. Приводний диск
28. Ножі
29. Опорна манжета
30. Опорний фланець
31. Стопорна гайка
32. Посібник користувача
33. Петельний тримач

Символи на виробі



ПОПЕРЕДЖЕННЯ! Виріб може становити небезпеку! Недбале чи неправильне використання може спричинити тяжкі травми користувача чи інших осіб. Надзвичайно важливо прочитати Посібник користувача й зрозуміти його зміст. Перед початком експлуатації виробу уважно прочитайте Посібник користувача й переконайтеся, що ви зрозуміли наведені в ньому вказівки.



Використовуйте схвалений шолом і засоби захисту очей.



Максимальна частота обертання або частота обертання без навантаження.



Виріб відповідає належним вимогам директив ЄС.



Цей виріб відповідає вимогам застосованих норм Сполученого Королівства.



Під час експлуатації виробу дистанція між вами й сторонніми особами чи тваринами повинна становити щонайменше 15 м.



Використовуйте відповідні захисні рукавиці.



Використовуйте міцні чоботи, що не ковзають.



Символи на виробі або його упаковці вказують на те, що його не слід утилізувати разом із побутовими відходами. Утилізацію цього інструмента слід здійснювати на спеціалізованому підприємстві.



Перш ніж проводити технічне обслуговування, від'єднайте акумулятор.



З-під виробу можуть вилітати предмети, що може призвести до травм.



Ризик віддачі ножа у випадку, якщо ріжуче обладнання натрапить на предмет, який не зможе миттєво зрізати. Виріб може відтяти будь-яку частину тіла. Під час експлуатації виробу дистанція між вами й сторонніми особами чи тваринами повинна становити щонайменше 15 м.



Стрілки позначають крайні положення рукоятки.

IPX4

Захищено від бризок води.



Захисний ізолюючий трансформатор.



Зарядний пристрій слід використовувати й зберігати лише в приміщенні.



Подвійна ізоляція.

Пошкодження виробу

Ми не несемо відповідальності за пошкодження, якщо:

- виріб було неправильно відремонтовано;
- виріб було відремонтовано із використанням деталей, виготовлених не виробником або не затверджених ним;
- виріб обладнано аксесуаром, виготовленим не виробником або не затвердженим ним;
- виріб було відремонтовано в неавторизованому сервісному центрі або неавторизованою компанією;



Постійний струм.



Етикетка щодо шумових викидів у навколишнє середовище відповідно вимог директив і нормативних актів ЄС (зокрема законодавства Нового Південного Уельсу) та Сполученого Королівства. Гарантований рівень звукової потужності виробу зазначено в розділі *Технічні характеристики на сторінці 25* і на етикетці

ууууwwxxxx

На таблиці з паспортними даними вказано серійний номер, де **уууу** – це рік виготовлення, а **ww** – тип-жодень виготовлення.

Позначення на акумуляторі та/або на зарядному пристрої



Утилізацію виробу необхідно проводити на підприємстві з переробки відходів електричного й електронного обладнання. (Лише для країн Європи)

Безпека

Визначення щодо безпеки

Попередження, застереження й примітки служать для наголосення на особливо важливих положеннях посібника.



ПОПЕРЕДЖЕННЯ: Вказує на те, що в разі порушення інструкцій, наведених у цьому посібнику, існує небезпека поранення або смерті оператора чи інших осіб, що знаходяться поруч.



УВАГА: Вказує на те, що в разі порушення інструкцій, наведених у цьому посібнику, існує небезпека пошкодження виробу, інших матеріалів або навколишніх об'єктів.

Зверніть увагу: Використовується для надання додаткової інформації щодо певної ситуації.

Загальні вказівки з техніки безпеки під час роботи з електроінструментами



ПОПЕРЕДЖЕННЯ: Прочитайте всі вказівки з техніки безпеки та інші інструкції, надані разом із цим виробом. Недотримання наведених далі інструкцій може призвести до ураження електричним струмом, пожежі та/або тяжких травм.

- **Збережіть усі попереджувальні знаки та інструкції для їх використання в майбутньому.** Термін «електроінструмент», що використовують у вказівках з техніки безпеки, стосується електроінструмента, який працює від електромережі (з кабелем живлення), або електроінструмента, який працює на акумуляторі (без кабелю живлення).

Безпека в робочій зоні

- **Забезпечуйте порядок та добре освітлення в робочій зоні.** Безлад і погане освітлення можуть призвести до нещасних випадків.
- **Не використовуйте електроінструменти в вибухонебезпечному середовищі, як-от за наявності горючих рідин, газів або пилу.** Під час роботи електроінструментів утворюються іскри, які можуть запалити пил або пари.
- **Під час використання електроінструмента тримайте на відстані дітей та інших осіб.** Ви можете відволіктися та втратити контроль.

Безпека під час використання електроінструментів

- **Штепсельні вилки електроінструмента повинні підходити до розетки.** У жодному разі не змінюйте вилку будь-яким чином. **Не використовуйте вилки-перехідники разом із заземленими електроінструментами.** Незмінні вилки та відповідні розетки зменшують ризик враження електричним струмом.
- **Уникайте тілесного контакту із заземленими поверхнями, такими як труби, радіатори, кухонні плити та холодильники.** Існує підвищений ризик враження електричним струмом, якщо ваше тіло заземлене.
- **Не допускайте потрапляння дощової води або вологи на електроінструменти.** Потрапляння води у виріб збільшує загрозу ураження електричним струмом.
- **Використовуйте кабель лише за призначенням.** За жодних умов не використовуйте кабель для перенесення чи перетягування електроінструмента й не тягніть за нього, щоб вийняти вилку з розетки. **Тримайте кабель подалі від джерела тепла, мастила, гострих країв або рухомих деталей.** Пошкоджений чи заплутаний кабель збільшує ризик враження електричним струмом.
- **Якщо Ви працюєте з електроінструментом під відкритим небом, використовуйте тільки кабелі-подовжувачі, які призначені для робіт під відкритим небом.** Використання кабелю, придатного для застосування надворі, зменшує ризик ураження електричним струмом.
- **Якщо не можна уникнути експлуатації електроінструмента в умовах вологості, використовуйте автоматичний запобіжний вимикач, що спрацьовує при появі струму витоку.** Використання ПЗВ знижує ризик ураження електричним струмом.

Особиста безпека

- **Будьте уважні під час використання електроінструмента й керуйтеся здоровим глуздом.** Не використовуйте електроінструмент, коли ви стомлені або перебуваєте під впливом наркотиків, алкоголю або лікарських засобів.

Одна мить неухважності під час використання електроінструмента може призвести до серйозних травм.

- **Використовуйте засоби індивідуального захисту. Обов'язково необхідно користуватися засобами захисту для очей.** Захисне спорядження, наприклад респіратор, черевики з нековзною підошвою, каска або захисні навушники за використання у відповідних умовах зменшують ризик травмування.
- **Запобігайте випадковому запуску. Переконайтеся, що вимикач перебуває у вимкненому положенні, перш ніж підключати інструмент до джерела живлення чи акумуляторного блока, піднімати або переносити його.** Якщо під час перенесення електроінструмента ви тримаєте палець на перемикачі або підключаєте пристрій до електроживлення, коли перемикач перебуває в положенні «увімкнено», це може призвести до нещасного випадку.
- **Перед вмиканням електроінструменту вийміть регульовальні інструменти або гайковий ключ.** Інструмент або ключ, які знаходяться в частині електроінструмента, що обертається, можуть призвести до травм.
- **Не тягніться. Завжди дотримуйтеся належних дистанцій і балансування.** Завдяки цьому ви зможете краще контролювати електроінструмент у несподіваних ситуаціях.
- **Одягайтеся правильно. Не вдягайте просторий широкий одяг, не надягайте на себе ювелірні вироби. Тримайте волосся й одяг подалі від рухомих частин.** Просторий широкий одяг, ювелірні вироби або довге волосся можуть потрапити в рухомі деталі.
- **У разі наявності обладнання з видалення й збору пилу переконайтеся в тому, що воно під'єднано та використовується правильно.** Використання обладнання для збору пилу зменшує ризики, поєднані з пилом.
- **Досвід роботи, отриманий під час регулярного використання цього інструмента, не має бути підставою для самовпевненості під час експлуатації виробу й ігнорування правил техніки безпеки.** Необережні дії можуть миттєво призвести до тяжких травм.

Застосування електроінструмента та поводження з ним

- **Не перевантажуйте електроінструмент. Використовуйте для своєї роботи тільки електроінструмент, який призначений для цього.** З відповідним електроінструментом Ви працюватимете краще й безпечніше в зазначеному діапазоні потужності.
- **Не використовуйте електроінструмент, вимикач якого зіпсований.** Інструмент, який не можна ввімкнути або вимкнути перемикачем, є небезпечним і підлягає ремонту.

- Коли ви збираєтеся виконувати будь-які налаштування, замінювати приладдя або залишати електроінструмент на зберігання, спочатку витягніть штекер із розетки живлення чи змінний акумуляторний блок із електроінструмента. Такі запобіжні заходи з техніки безпеки допоможуть запобігти випадковому запуску електроінструмента.
- Зберігайте електроінструменти, якими Ви не користуєтесь, поза досяжністю дітей. Не дозволяйте особам, які не обізнані з експлуатацією пристроїв або наданими інструкціями, користуватися ними. Електроінструменти є небезпечними, якщо їх використовують недосвідчені особи.
- Виконуйте технічне обслуговування електроінструментів і приладдя. Перевіряйте електроінструмент на предмет зміщення чи витину рухомих деталей, поломок деталей та будь-якого іншого стану, що може негативно позначитися на його роботі. Перед використанням виробу відремонтуйте пошкоджені деталі. Багато аварій трапляється через погане обслуговування електроінструментів.
- Підтримуйте різальні елементи нагостреними й чистими. Різальні елементи, що добре обслуговуються та мають гострі різальні кромки, будуть легше керуватися та з меншою імовірністю будуть заклинати.
- Використовуйте електроінструмент, комплектуючі, робочий інструмент тощо відповідно до цих вказівок, беручи до уваги умови праці й вид робіт. Експлуатація електроінструментів у цілях, не зазначених в інструкції, може призвести до виникнення небезпечних ситуацій.
- Рукоятки та поверхні для тримання мають бути сухими, чистими й знежиреними. Неможливо надійно тримати інструмент за слизькі рукоятки чи інші поверхні або керувати ним у непередбачених ситуаціях.

Використання інструментів з акумуляторною батареєю та догляд за ними

- Заряджати акумулятор треба виключно за допомогою зарядного пристрою, зазначеного виробником. Використання зарядного пристрою, призначеного для роботи з акумуляторами одного типу, з акумуляторами іншого типу може призвести до пожежі.
- Використовуйте електроінструмент лише з призначеними для нього батареями. Використання акумуляторних батарей інших типів може призвести до травмування чи пожежі.
- Якщо акумуляторний блок не використовується, слід тримати його подалі від металевих предметів, таких як скріпки, монети, ключі, цвяхи, гвинти й інші дрібні металеві предмети, які можуть з'єднати один контакт батареї з іншим.

Замикання контактів акумулятора може призвести до опіків або пожежі.

- У разі неправильного застосування з акумулятора може випліскуватися рідина; уникайте контакту з нею. При випадковому контакті промійте місце контакту водою. В разі потраплення рідини в очі на додаток до їхнього інтенсивного промивання зверніться по медичну допомогу. Рідина з акумуляторної батареї може викликати подразнення та опіки.
- Не використовуйте пошкоджені чи змінений акумуляторний блок або інструмент. Пошкоджені або модифіковані акумулятори працюють нестабільно: вони можуть зайнятися, вибухнути або іншим чином травмувати оператора.
- Захищайте акумуляторний блок та інструмент від вогню й надмірних температур. Під впливом вогню або температури понад 130 °C пристрій чи акумуляторний блок можуть вибухнути.
- Дотримуйтеся всіх інструкцій із заряджання та не заряджайте акумуляторну батарею чи інструмент поза межами діапазону температур, зазначеного в інструкціях. Неналежне заряджання за температури поза межами зазначеного діапазону може пошкодити акумулятор і підвищує ризик займання.

Обслуговування

- Свій електроінструмент ремонтуйте тільки в кваліфікованих спеціалістів і лише з використанням оригінальних деталей. Це забезпечить гарантію збереження безпеки електроінструмента.
- За жодних умов не виконуйте технічне обслуговування пошкоджених акумуляторних блоків. Технічне обслуговування акумуляторних блоків мають виконувати лише спеціалісти виробника або вповноваженого постачальника послуг.

Правила техніки безпеки під час роботи з тримером для трави, куцорізом і пилкою для підрізання кущів

- Не використовуйте інструмент за поганих погодних умов, особливо якщо існує ризик удару блискавки. Недотримання цієї вимоги підвищує ризик ураження блискавкою.
- Ретельно огляньте ділянку, де використовуватиметься інструмент, на наявність будь-якої живності. Під час використання інструмента ви можете завдати шкоди тваринам.
- Ретельно перевірте ділянку, де використовуватиметься інструмент, і приберіть каміни, палиці, проводи, кістки та інші сторонні предмети. Предмети, що розлітаються, можуть спричинити тяжкі травми.
- Перед використанням інструмента завжди перевіряйте фрезу або ніж і різальний пристрій

- на наявність пошкоджень. Пошкоджені деталі підвищують ризик травмування.
- **Дотримуйтесь інструкцій щодо заміни аксесуарів.** Неправильно затягнуті гайки чи болти кріплення ножа можуть пошкодити ніж або призвести до його від'єднання.
 - **Номінальна частота обертання фрези має щонайменше дорівнювати максимальній частоті обертання, зазначеній на інструменті.** Фреза, що обертається із частотою вищою за номінальну, може зруйнуватися й розлетітися.
 - **Використовуйте засоби захисту очей, вух, голови та рук.** Належне захисне спорядження здатне зменшити вірогідність травмування сміттям, що відлітає, чи в разі випадкового контакту з різальною ниткою або ножем.
 - **Завжди працюйте з інструментом у захисному взутті. Не використовуйте електроінструмент босоніж або у відкритих сандалях.** Таким чином ви знизите ризик травмування ніг унаслідок контакту з рухомою фрезою, ниткою або ножем.
 - **Завжди працюйте з інструментом у довгих штаних.** Предмети, які відлітають, можуть пошкодити відкриті ділянки шкіри.
 - **Не пускайте сторонніх осіб у робочу зону.** Сміття, що розлітається, може призвести до серйозних травм.
 - **Під час роботи завжди тримайте інструмент обома руками.** Утримуйте інструмент обома руками, щоб не втратити контроль над ним.
 - **Тримайте інструмент тільки за призначені для цього ізольовані поверхні, оскільки різальна нитка або ніж може торкатися прихованої проводки.** Різальна нитка або ніж, які торкаються кабелів під напругою, можуть проводити напругу до відкритих металевих деталей інструмента, що загрожує операторові ураженням струмом.
 - **Завжди працюйте з інструментом у стійкому положенні, і лише стоячи на землі.** Стоячи на слизькій чи нестійкій поверхні, можна втратити рівновагу або контроль над інструментом.
 - **Не використовуйте інструмент на надмірно крутих схилах.** Це зменшує ризик утрати керування, ковзання й падіння, які можуть призвести до травмування.
 - **Під час роботи на схилах завжди впевнено стійте на ногах, косіть поперек схилів і ніколи не косіть угору або вниз та будьте надзвичайно обережними під час зміни напрямку.** Це зменшує ризик утрати керування, ковзання й падіння, які можуть призвести до травмування.
 - **Під час роботи інструмента не наближайтеся до фрези, нитки або ножа. Перш ніж запустити інструмент, переконайтеся, що фреза, нитка або ніж ні до чого не торкаються.** Неуважність під час роботи з інструментом може призвести до травмування вас або оточуючих.
 - **Під час використання інструмента не підіймайте його вище поясу.** Це допоможе уникнути небажаних контактів із фрезою або ножем і дасть змогу краще контролювати інструмент у непередбачених ситуаціях.
 - **Під час пиляння зігнутих молодих гілок дерев і кущів гілки можуть відскочити.** Коли зігнута гілка вивільняється під час різання, вона може відскочити й ударити оператора та/або штовхнути інструмент, через що можна втратити контроль над ним.
 - **Будьте максимально обережні під час пиляння молодих гілок дерев і кущів.** Тонкі гілки можуть заблокувати ніж, полетіти на оператора або порушити його рівновагу.
 - **Зберігайте контроль над інструментом і не торкайтеся фрези, нитки, ножа та інших небезпечних рухомих частин, коли вони ще рухаються.** Це дасть змогу зменшити ризик травмування рухомими деталями.
 - **Під час видалення застряглих обрізків або обслуговування інструмента перемикач живлення має бути встановлено у вимкнене положення, а акумуляторний блок — знято.** Неочікуваний запуск інструмента під час видалення застряглих обрізків чи обслуговування може призвести до тяжких травм.
 - **Носіть інструмент вимкненим і тримайте при цьому подалі від тіла.** Правильне поводження з інструментом зменшить ймовірність випадкового контакту з рухомою фрезою, ниткою або ножем.
 - **Під час транспортування або зберігання інструмента завжди встановлюйте кожух на металеві ножі.** Належне поводження з інструментом зменшить ймовірність випадкового контакту з ножем.
 - **Використовуйте лише запасні фрези, нитки, різальні головки та ножі, рекомендовані виробником.** Неправильні змінні деталі можуть збільшити ймовірність виникнення поломки та травмування.
 - **Під час видалення застряглих обрізків або обслуговування електроінструмента перемикач живлення має бути встановлено у вимкнене положення, а акумуляторний блок — знято.** Неочікуваний запуск електроінструмента під час видалення застряглих обрізків чи обслуговування може призвести до тяжких травм.
- ### Причини віддачі ножа та відповідні попередження
- **Віддача ножа – це раптовий рух інструмента вбік, уперед або назад, який може статися, коли ніж заклипило або він зачепився за щось, наприклад саджанець або пень.** Вона може бути достатньо сильною для закручування інструмента або оператора в будь-якому напрямку й можливої втрати контролю над інструментом. Віддачі ножа й пов'язаних із нею небезпек можна уникнути, вживаючи відповідних запобіжних заходів, зазначених нижче.
 - **Міцно тримайте інструмент обома руками таким чином, щоб протистояти віддачі ножа.** Інструмент

має розташовуватися праворуч від вас. Віддача ножа може збільшити ризик отримання травми через несподіваний рух інструмента. Якщо вжито належних заходів, оператор може контролювати силу віддачі ножа.

- **Якщо ніж заклинило або процес різання було перервано з будь-якої причини, вимкніть інструмент і тримайте його нерухомо, доки ніж повністю не зупиниться. Поки ніж не звільнено, не намагайтеся прибрати інструмент або тягнути назад, коли ніж рухається, інакше може статися віддача ножа.** Дізнайтеся причину застрягання ножа та вживіть заходів для усунення цієї причини.
- **Не користуйтеся тупими або пошкодженими ножами.** Затуплені або пошкоджені ножі підвищують ризик заклинювання або зачеплення за об'єкти, що призведе до віддачі ножа.
- **Ви повинні завжди добре бачити, що ви різаете.** Найбільша вірогідність віддачі існує в місцях, де через густину рослинності важко побачити перешкоду.
- **Якщо під час роботи з інструментом до вас хтось підійде, вимкніть інструмент.** Інакше ви можете нанести травму цій людині в разі віддачі рухомого ножа.

Додаткові загальні правила техніки безпеки

- Перш ніж перейти в інше місце, вимикайте виріб. Завжди виймайте акумулятор, якщо передасте виріб іншій особі.
- Не кладіть виріб на землю, якщо ви не вимкнули його й не витягли з нього акумулятор. Не залишайте виріб без нагляду, якщо він увімкнений.
- Різальний інструмент не зупиняється одразу після вимкнення виробу.
- Після повернення куркового перемикача в початкове положення ніж має повністю зупинитися.
- Перед початком використання виробу та після того, як він зазнав будь-якого удару, перевірте його на ознаки зношеності чи пошкодження та відремонтуйте за потреби.
- Якщо під час експлуатації виробу щось застрягне в різальній насадці, зупиніть його й вимкніть живлення. Переконайтеся, що різальна насадка повністю зупинилася. Виймайте акумулятор перед очищенням, оглядом чи ремонтом виробу й / або різального обладнання.
- Перевірте виріб перед використанням. Див. *Запобіжне обладнання на виробі на сторінці 10 та Перевірка виробу перед експлуатацією на сторінці 17.* Не користуйтеся пошкодженим виробом. Вживайте заходи техніки безпеки та дотримуйтеся вказівок із технічного обслуговування, наведених у цьому посібнику.
- Несправна різальна насадка може збільшувати ймовірність виникнення нещасних випадків.
- Перевірте редуктор на наявність забруднень та тріщин. Очистіть редуктор щіткою від трави й листя. За необхідності треба надягати рукавички.
- Не допускайте засмічення вентиляційних отворів.
- Перевірте, що головка косарки повністю під'єднана до косарки.
- До початку роботи потрібно встановити усі кришки, захисні кожухи та ручки.
- Переконайтеся в тому, що виріб у справному стані. Переконайтеся в тому, що гайки й гвинти затягнуто належним чином.
- Переконайтеся, що головка і кожух тримера не мають тріщин і не пошкоджені. Замініть головку тримера й захисний кожух, якщо вони зазнали удару або мають тріщину. Завжди користуйтеся кожухом, що рекомендований для встановлених на даний момент різальних насадок. Дивіться розділ "Технічні дані".
- Цей виріб може бути небезпечним у разі неправильного або недбалого використання. Цей виріб може призвести до отримання серйозних травм або смерті оператора чи сторонніх осіб.
- Цей прилад не призначений для експлуатації особами з обмеженими фізичними, сенсорними або психічними можливостями або тими, які не мають досвіду та знань (у тому числі дітьми), хіба що вони користуються виробом під наглядом відповідальної за їхню безпеку особи або належним чином проінструктовані нею. Необхідно наглядати за дітьми, щоб вони не гралися з цим приладом.
- Ніколи не дозволяйте дітям використовувати інструмент чи знаходитися біля нього. Оскільки запустити пристрій досить просто, діти можуть це зробити, якщо залишити їх без нагляду. Це може означати ризик серйозної травми. Тому слід від'єднувати елемент живлення, якщо пристрій перебуває без нагляду.
- Ніколи не дозволяйте дітям або невідповідним людям використовувати виріб і / або акумулятор чи здійснювати його технічне обслуговування.
- Дотримуйтеся вимог національних чи місцевих документів, що стосуються поводження з пристроєм.
- Зберігайте обладнання в закритому місці, недоступному для дітей і сторонніх осіб.
- Чохол для транспортування має завжди використовуватись під час зберігання й транспортування.
- Завжди тримайте руки та ноги на відстані від зони різання, особливо під час вмикання двигуна.
- Тримайте руки й ноги на безпечній відстані від різальної насадки, доки вона повністю не зупиниться після вимкнення виробу.
- Заборонено прибрати зрізану траву самому або дозволяти роботи це іншим, коли виріб працює

- або різальне обладнання обертається, адже це може призвести до тяжких травм.
- Пам'ятайте, що саме ви, користувач, є відповідальним за те, щоб люди не наражалися на небезпеку й не страждали від нещасних випадків, а їхнє майно не було пошкоджене.
 - За жодних обставин не змінюйте конструкцію виробу без дозволу виробника. Використовуйте лише оригінальні додаткові аксесуари. Застосування недозволених модифікацій та/або приладдя може призвести до серйозної чи смертельної травми користувача чи інших осіб. Ваша гарантія може не розповсюджуватися на пошкодження чи відповідальність, спричинені використанням несертифікованих аксесуарів чи запчастин.
 - Єдине приладдя, яке дозволено використовувати під час роботи із цим виробом, – це різальні насадки, рекомендовані в розділі «Технічні дані».
 - Заборонено користуватися виробом, якщо його конструкцію було якимось чином змінено
 - Забороняється користуватися несправним виробом. Дотримуйтеся вимог із техніки безпеки та вказівок із технічного обслуговування, наведених у цьому посібнику. Деякі операції технічного обслуговування мають виконувати лише кваліфіковані фахівці. Дивіться розділ "Технічне обслуговування".
 - Робота в несприятливих погодних умовах втомлює, а також створює додаткову небезпеку. Не рекомендувано використовувати виріб за складних погодних умов, наприклад у густий туман, під час зливи, сильного вітру чи холоду, коли є ризик ураження блискавкою тощо, адже це створює додаткову небезпеку
 - Ніколи не працюйте на драбині, табуреті та іншому піднятому положенні, яке не є достатньо надійним.
 - Зберігайте прилади в приміщеннях – прилади, які не використовуються, мають зберігатися в приміщеннях.
 - Неможливо передбачити в посібнику всі ситуації, які можуть виникнути під час використання пристрою. Завжди будьте обережні та керуйтеся здоровим глуздом. Уникайте ситуацій, які виходять за межі ваших можливостей. Якщо після ознайомлення з інструкціями у вас залишається сумнів щодо того, як користуватися інструментом, перед продовженням необхідно проконсультуватися у спеціаліста.
 - Подбайте, щоб під час роботи в радіусі 15 м навколо не було людей і тварин. Коли декілька користувачів працюють в одному місці, безпечна відстань між ними має бути принаймні 15 метрів. Інакше існує ризик серйозного травмування. Якщо хтось підійде, негайно вимкніть виріб. Ніколи не повертайте виріб, не перевіривши, чи не стоїть хтось за спиною.
 - Якщо під час експлуатації виробу щось застрягне в різальній насадці, зупиніть його й вимкніть живлення. Переконайтеся, що різальна насадка повністю зупинилася. Виймайте акумулятор перед очищенням, оглядом чи ремонтом виробу й / або різального обладнання.
 - Переконайтеся, що люди, тварини чи будь-що інше не перешкоджатиме вам під час користування виробом та не постраждають від різальної насадки або предметів, які можуть відскочити від неї. Не користуйтеся виробом, якщо в разі нещасного випадку немає можливості поклакати на допомогу.
 - Переконайтеся, що ви можете безпечно стояти й рухатися. Перевірте, чи немає навколо можливих перешкод (коріння, каміння, гілок, ровів тощо) у випадку, якщо треба буде різко переміститися. Будьте дуже уважні, працюючи на схилах.
 - Пересувайтеся повільно, ніколи не біжіть.
 - Перевірте робочу зону. Приберіть усі незакріплені предмети на схилі каміння, розбитого скла, цвяхів, сталевих дротів, мотузок тощо, які можуть відскочити чи намотатися на різальний інструмент чи його кожух.
 - Бережіться пнів і гілок, які можуть бути відкинуті під час різання. Не ріжте занадто близько до землі, якщо існує ризик відсакування каміння й інших предметів.
 - Переконайтеся, що одяг або частини тіла не торкаються різальної насадки, коли виріб вмикається. Тримайте виріб нижче рівня талії.
 - Остерігайтеся предметів, що відсакують. Завжди користуйтеся засобами захисту очей затвердженого зразка. Ніколи не нахиляйтеся над захисним кожухом різальної насадки. Каміння, сміття тощо може відскочити й потрапити в очі, спричинивши сліпоту чи тяжку травму.
 - Працюючи в захисних навушниках, прислухайтеся до попереджувальних сигналів й оклики. Коли виріб зупиниться, негайно зніміть захисні навушники.
 - Якщо виникають небажані вібрації, випустіть нову нитку, щоб скорегувати її довжину, після чого вібрації мають припинитися.
 - Якщо виріб починає незвично вібрувати, необхідно зупинити його й вийняти акумулятор.
 - У людей, які мають погіршений кровообіг, надмірна вібрація може ушкодити нервову систему або систему кровообігу. Якщо у вас проявляються симптоми надмірного впливу вібрації, зверніться до свого лікаря. До таких симптомів належать: оніміння, втрата чутливості, пощипування, поколювання, втрата сили, зміни кольору або стану шкіри. Зазвичай ці симптоми проявляються в пальцях, руках і зап'ястках.
 - Завжди тримайте виріб обома руками. Тримайте виріб праворуч.

Засоби індивідуального захисту



ПОПЕРЕДЖЕННЯ: Перш ніж розпочати використання виробу, уважно прочитайте наведені нижче попередження.

- Під час роботи з виробом завжди використовуйте сертифіковані засоби індивідуального захисту. Засоби індивідуального захисту не можуть повністю усунути небезпеку травмування, але в разі нещасного випадку знизять ступінь тяжкості травми. Дозвольте дилеру допомогти вам із вибором відповідного обладнання.
- У разі наявності на ділянці дерев вище 2 м (6,5 футів) використовуйте захисний шолом.
- Користуйтеся затвердженими захисними навушниками.
- Завжди використовуйте схвалені захисні окуляри, що відповідають вимогам стандарту ANSI Z87.1 або EN 166 для США і країн ЄС відповідно. Використовуйте захисну маску для обличчя. Маски недостатньо для захисту очей.



- За потреби використовуйте рукавиці, наприклад якщо необхідно приєднати, оглянути або почитити різальне обладнання.
- Використовуйте захисне взуття зі сталевими носками й неслизькою підшоивою.
- Використовуйте одяг, виготовлений із міцної тканини. Завжди використовуйте довгі штани з міцної тканини й сорочку з довгими рукавами. Уникайте надто просторого одягу, який може зачепитися за сучки або гілки. Не надягайте на час роботи прикраси, короткі штани чи сандалії. Не ходіть босоніж. Заколюйте волосся вище рівня плечей.



- Тримайте під рукою аптечку.

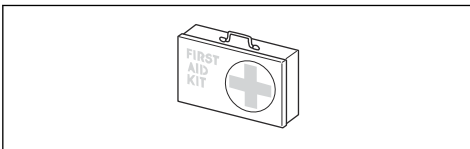

Запобіжне обладнання на виробі



ПОПЕРЕДЖЕННЯ: Перш ніж розпочати використання виробу, уважно прочитайте наведені нижче попередження.

У цьому розділі описано засоби безпеки виробу, його призначення, а також порядок виконання перевірок і технічного обслуговування, необхідний для забезпечення його правильної роботи. Див. інструкції в розділі *Огляд виробу на сторінці 2* щодо розташування цих деталей на виробі.

Термін служби виробу може зменшитись, а небезпека виникнення нещасних випадків збільшиться, якщо його технічне обслуговування виконується неправильно або якщо обслуговування та / або ремонт виконуються непрофесійно. Для отримання додаткової інформації зверніться до найближчого сервісного дилера.



ПОПЕРЕДЖЕННЯ: Не використовуйте виріб із пошкодженими елементами захисту. Захисне обладнання виробу потрібно перевіряти й здійснювати його технічне обслуговування згідно з указівками, поданими в цьому розділі. Якщо виріб не відповідає хоча б одній із вимог перевірки, зверніться до центру обслуговування для ремонту.



УВАГА: Щоб проводити обслуговування та роботи з ремонту, потрібно мати спеціальну підготовку. Це особливо стосується захисного обладнання інструмента. Якщо інструмент не відповідає принаймні одній із вимог перевірки, що наведені нижче, зверніться до працівника центру обслуговування. Купуючи будь-який наш виріб, ви отримуєте гарантію на професійний ремонт та обслуговування. Якщо продавець, у якого ви купуєте інструмент, не надає послуг з обслуговування, дізнайтеся в нього, де знаходиться найближчий центр обслуговування.

Перевірка клавішної панелі

1. Натисніть і утримуйте кнопку ввімкнення / вимкнення (А).

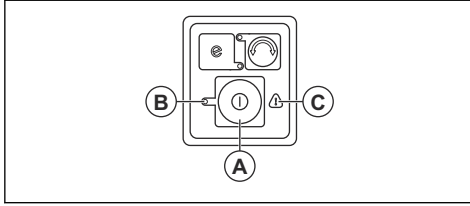

- а) Коли світлодіодний індикатор (В) горить, це означає, що виріб увімкнено.
 - б) Коли світлодіодний індикатор (В) не горить, це означає, що виріб вимкнено.
2. Якщо горить індикатор попередження (С), див. *Усунення несправностей на сторінці 23.*

Перевірка фіксатора механічного пускового пристрою

Фіксатор механічного пускового пристрою призначений для запобігання випадковому вмиканню. Коли ви випускаєте з рук рукоятку, то і фіксатор, і механічний пусковий пристрій повертаються до вихідного положення.

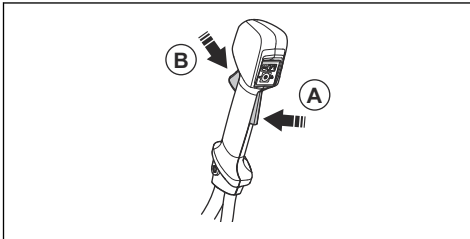

1. Переконайтеся, що механічний пусковий пристрій заблокований, коли фіксатор знаходиться у вихідному положенні.

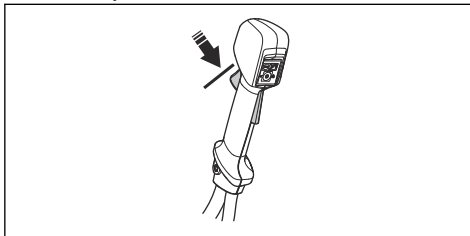

2. Натисніть на механічний пусковий пристрій та переконайтеся, що він повертається у попередню позицію, коли ви його відпускаєте.

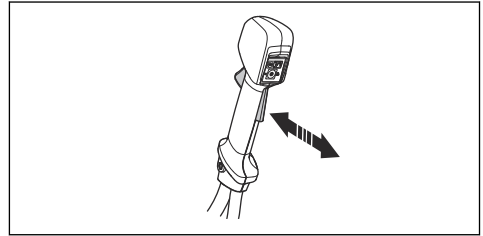

3. Переконайтеся, що механічний пусковий пристрій і фіксатор рухаються вільно, а зворотна пружина працює правильно.

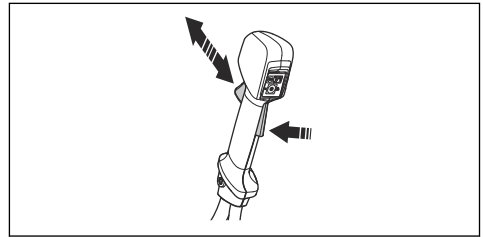

4. Запустіть виріб (див. *Запуск виробу на сторінці 18*).
5. Повністю натисніть курок газу.
6. Відпустіть механічний пусковий пристрій і переконайтеся, що ріжуча насадка зупинилася й не рухається.

Перевірка захисного кожуха різальної насадки



ПОПЕРЕДЖЕННЯ:

Забороняється використовувати різальну насадку без сертифікованого й правильно встановленого захисного кожуха. Використовуйте лише рекомендований для вашої різальної насадки захисний кожух. Див. *Схвалені аксесуари на сторінці 27*. Використання несправного чи несумісного захисного кожуха різальної насадки може спричинити тяжкі травми.

Захисний кожух ріжучої насадки захищає від викидання предметів у напрямку оператора. Також він дозволяє уникнути травм у результаті торкання ріжучої насадки.

1. Зупиніть виріб та вийміть акумулятор.

2. Проведіть візуальну перевірку на предмет пошкоджень на кшталт тріщин.

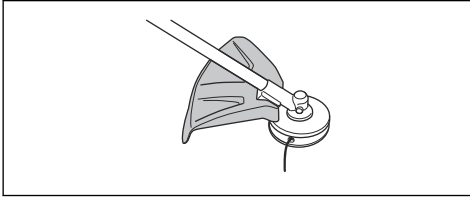

3. Якщо захисний кожух різальної насадки пошкоджений, замініть його.

Встановлення й знімання стопорної гайки



ПОПЕРЕДЖЕННЯ: Зупиніть виріб та вийміть акумулятор. Використовуйте захисні рукавиці й будьте обережні з гострими краями різальної насадки.

Деякі різальні насадки фіксуються за допомогою стопорних гайок. Стопорна гайка має лівобічну нарізку.

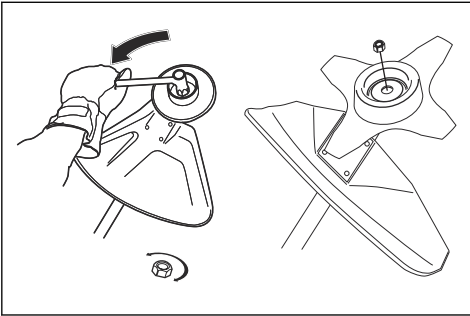

- Для встановлення затягуйте стопорну гайку в бік, протилежний напрямку обертання різальної насадки.
- Щоб зняти стопорну гайку, відкручіть її в бік обертання різальної насадки.
- Для послаблення чи затягування стопорної гайки користуйтеся торцевим гайковим ключем із довгою рукояткою. Стрілка на рисунку вказує на область, де слід працювати торцевим гайковим ключем.

Зверніть увагу: Переконайтеся, що обернути стопорну гайку вручну неможливо. Замініть гайку, якщо нейлонова прокладка не забезпечує зусилля, що дорівнює принаймні 1,5 Н·м. Гайку слід замінити, якщо її було використано близько 10 разів.

Перевірка функції швидкого розмикання



ПОПЕРЕДЖЕННЯ: Не користуйтеся підвіскою з несправним механізмом швидкого розмикання.

1. Зупиніть двигун.
2. Проведіть візуальну перевірку на наявність пошкоджень на кшталт тріщин.
3. Зніміть і знову під'єднайте механізм швидкого розмикання, щоб переконатися, що він працює належним чином.

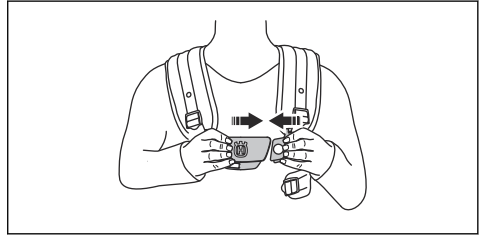

4. Якщо пасова підвіска оснащена стегновим щитком з ременем, переконайтеся, що механізм швидкого розмикання працює належним чином.

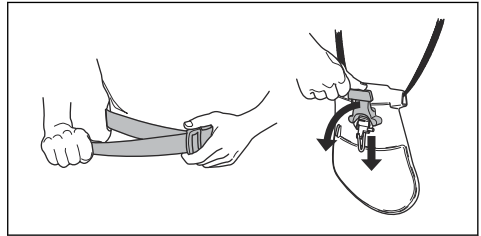

Різальна насадка



ПОПЕРЕДЖЕННЯ: Перш ніж працювати з будь-якими деталями різальної насадки, вийміть акумулятор і переконайтеся, що насадку повністю зупинено.



ПОПЕРЕДЖЕННЯ:

Використовуйте відповідну різальну насадку. Користуйтеся різальними насадками лише з рекомендованими захисними кожухами, як зазначено в розділі *Схвалені аксесуари на сторінці 27*. Переконайтеся, що різальну насадку правильно загострено. Неправильно загострена насадка підвищує ризик віддачі ножа.



ПОПЕРЕДЖЕННЯ: Використання неправильно загострених чи

пошкоджених лез збільшує ризик нещасних випадків. Зубці леза мають бути правильно нагострені. Дотримуйтеся вказівок і використовуйте напилко рекомендованого розміру.



ПОПЕРЕДЖЕННЯ: Після відпускання перемикача різальне лезо продовжує обертатися за інерцією й може спричинити травми. Тому слід міцно тримати інструмент, доки лезо не зупиниться повністю.

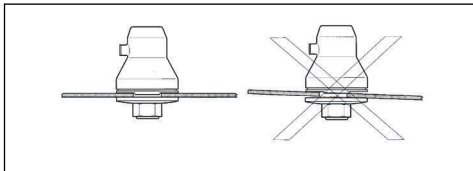

Під час роботи з різальною насадкою надягайте захисні рукавиці.

- Для зрізання грубої трави користуйтеся ножем для трави.
- Для стрижки трави користуйтеся головкою тримера.
- Перевірте різальну насадку на наявність пошкоджень та тріщин. Пошкоджені різальні насадки необхідно замінювати.

Головка тримера

- Завжди використовуйте відповідні різальні насадки, головки й нитки тримера. Див. *Схвалені аксесуари на сторінці 27* та порядок монтажу в кінці посібника.
- Переконайтеся в тому, що різець на кожусі тримера не пошкоджено.
- Переконайтеся, що нитка тримера надійно й рівномірно намотана на барабан, інакше під час роботи може виникати незвична вібрація. Використання шнурів різної довжини може призвести до надлишкової вібрації. Натисніть на головку тримера, щоб відрегулювати довжину шнура.

Щоб збільшити термін служби шнура, перед монтажем його можна вимочити у воді протягом 2 днів або довше. Це зробить шнур міцнішим.

Ніж для трави

- Використовуйте належним чином нагострені ножі. Неправильно нагострений чи пошкоджений ніж підвищує небезпеку отримання травм.
- Використовуйте належним чином розведені ножі. У разі правильного розведення відстань між зубцями складає 1 мм. Неправильно розведені ножі підвищують небезпеку отримання травм і пошкоджень.
- Інструкції щодо загострення й розведення ножів постачаються разом із ними.

Правила техніки безпеки під час монтажу



ПОПЕРЕДЖЕННЯ: Перед користуванням виробом уважно прочитайте ці вказівки, переконайтеся, що ви їх зрозуміли, і завжди дотримуйтеся їх.

- Перед монтажем вийміть акумулятор з виробу.
- Використовуйте відповідні захисні рукавиці.
- Використання несправного або невідповідного кожуха може призвести до травмування. Забороняється використовувати різальні насадки без сертифікованого захисного кожуха.
- Перед запуском виробу переконайтеся, що кришка й вал змонтовані правильно.
- Приводний диск й опорний фланець повинні зчіплюватися в центральному отворі різальної насадки відповідним чином. Неправильне встановлення різальної насадки може призвести до травм чи смерті.
- Для забезпечення безпечної експлуатації виробу та уникнення травмування оператора чи сторонніх осіб, виріб повинен бути завжди закріплений на пасовій підвісі.

Установлення ножів і головок тримера



ПОПЕРЕДЖЕННЯ: Під час установлення різальної насадки дуже важливо, щоб піднята частина приводного диска чи опорного фланця правильно ввійшла в центральний отвір різальної насадки. Якщо ріжуча насадка встановлена неправильно, це може призвести до серйозної та/або смертельної травми.

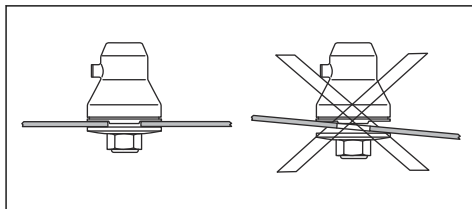



ПОПЕРЕДЖЕННЯ: Ніколи не користуйтеся різальними насадками без відповідного захисного кожуха. Дивіться

розділ «Технічні дані». Використання несправного чи невідповідного кожуха може спричинити серйозні травми.

Правила техніки безпеки під час обслуговування



ПОПЕРЕДЖЕННЯ: Перш ніж розпочати технічне обслуговування виробу, уважно прочитайте наведені нижче попередження.

- Перед технічним обслуговуванням, іншими перевітками чи монтажем виробу необхідно виймати акумулятор.
- Оператор має виконувати лише ті види технічного обслуговування, що описані в цьому посібнику користувача. У разі необхідності виконання складніших робіт із технічного обслуговування слід звернутися до сервісного дилера.
- Заборонено мити батарею чи зарядний пристрій водою. Використання сильнодіючих миючих засобів може призвести до пошкодження пластику.
- Відсутність технічного обслуговування зменшує термін служби виробу й підвищує вірогідність виникнення нещасних випадків.

- Для виконання робіт з обслуговування й ремонту, особливо в разі роботи із захисними пристроями виробу, необхідна спеціальна підготовка. Якщо після технічного обслуговування виріб не пройде частину перевірок, наведених у цьому посібнику користувача, зверніться до свого сервісного дилера. Ми гарантуємо можливість професійного ремонту й обслуговування вашого виробу.
- Зубці леза мають бути правильно нагострені. Дотримуйтеся наших рекомендацій. Прочитайте інструкції на упаковці леза.
- Використовуйте лише оригінальні запасні частини.
- Під час роботи з різальною насадкою завжди надягайте міцні рукавиці. Леза дуже гострі й можуть легко спричинити травми.

Збирання

Вступ



ПОПЕРЕДЖЕННЯ: Перед збиранням виробу уважно прочитайте розділ про правила техніки безпеки.

Монтаж рукоятки

1. Зніміть головку й закріпіть фіксуючу головку, як це показано на рисунку.

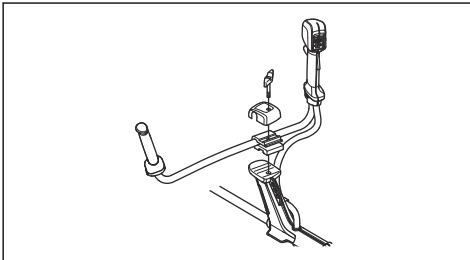

2. Легко затягніть фіксуючу головку.
3. Надягніть пасову підвіску й підвісьте виріб на точку підвіски.

4. Налаштуйте рукоятку, щоб виріб перебував у зручному положенні для роботи.

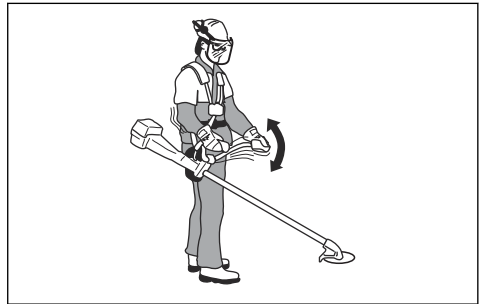

5. Надійно затягніть фіксуючу головку.

Монтаж петельного тримача

1. Вставте фіксатор (А) у петельний тримач.

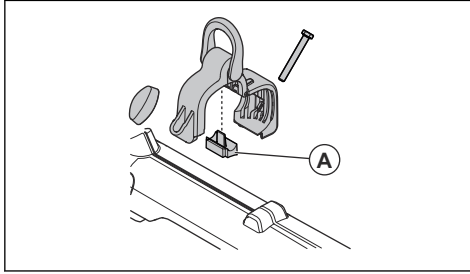

2. Установіть петельний тримач на вал.

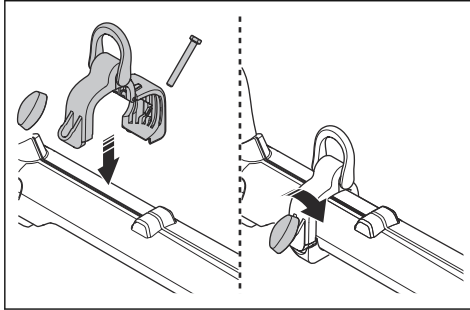

3. З'єднайте краї петельного тримача.
4. Установіть болт.
5. Установіть на болт головку.
6. Затягніть фіксуючу головку.

Монтаж кожуха тримера

1. Установіть відповідний кожух тримера на головку (див. Додаткове приладдя на сторінці 27).
2. Підвісьте кожух тримера на гачок тримача пластини (А).
3. Зігніть кожух тримера навколо вала й зафіксуйте його болтом (В) на іншій стороні вала.

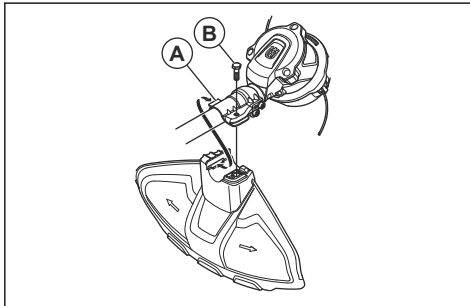

Монтаж ножа



УВАГА: Використовуйте лише сертифіковані кожухи для ножів. Дивіться розділ .

1. Покладіть редуктор виробу на рівну поверхню, щоб забезпечити правильність монтажу ножа.
2. Установіть кожух ножа (А) на вал, дивіться розділ *Монтаж кожуха тримера на сторінці 15.*

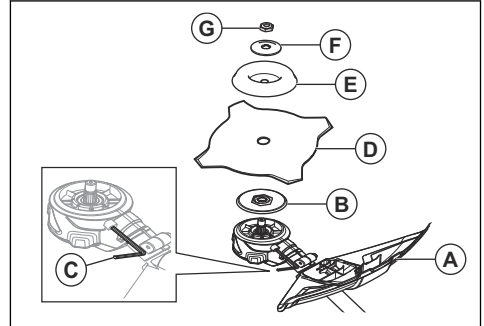

3. Установіть приводний диск (В) на вихідний вал.
4. Обертайте вихідний вал, доки один з отворів приводного диска не вирівняється з відповідним отвором у корпусі редуктора.
5. За допомогою шестигранного ключа затягніть стопорний болт (С), щоб зафіксувати вал.
6. Установіть ніж (D) й опорну манжету (E) на вихідний вал.
7. Установіть чашоподібну шайбу (F) на вихідний вал.
8. Установіть стопорну гайку (G). Тримайте гайковий ключ якомога ближче до кожуха ножа. Затягуйте стопорну гайку, обертаючи гайковий ключ проти годинникової стрілки в напрямку, протилежному напрямку обертання. Закрутіть стопорну гайку з моментом 35–50 Н·м (3,5–5,0 кг·м).

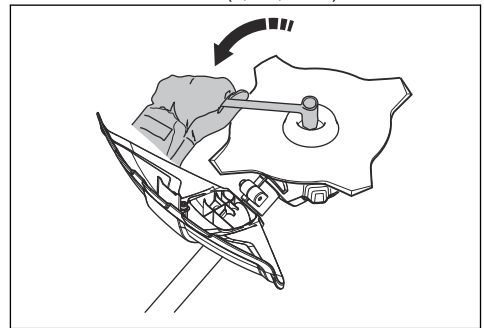

Встановлення й знімання стопорної гайки



ПОПЕРЕДЖЕННЯ: Зупиніть двигун, використовуйте захисні рукавиці й будьте обережні з гострими кромками різальної насадки.

Деякі різальні насадки фіксуються за допомогою стопорних гайок. Стопорна гайка має лівобічну нарізку.

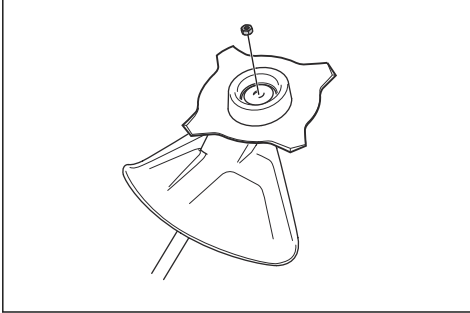

- Для встановлення затягуйте стопорну гайку в бік, протилежний напрямку обертання різальної насадки.
- Щоб зняти стопорну гайку, відкручіть її в бік обертання ріжучої насадки.
- Для послаблення чи затягування стопорної гайки користуйтеся стрцевим гайковим ключем із довгою рукояткою. Стрілка на рисунку вказує на область, де слід працювати торцевим гайковим ключем.

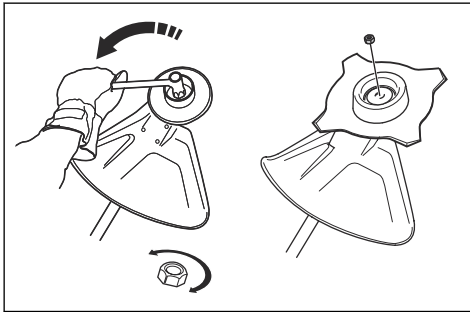

ПОПЕРЕДЖЕННЯ: Послаблюючи або затягуючи стопорну

гайку, існує ризик поранитись об зубці пилки. Отже, при виконанні такої роботи слід тримати руку з боку, що прикритий захисним кожухом.

Зверніть увагу: Переконайтеся, що обертати стопорну гайку вручну неможливо. Замініть гайку, якщо нейлонова прокладка не забезпечує зусилля, що дорівнює принаймні 1,5 Н·м. Гайку слід замінити, якщо її було використано близько 10 разів.

Регулювання пасової підвіски



ПОПЕРЕДЖЕННЯ: Виріб має бути правильно приєднаним до пасової підвіски. Не користуйтеся пошкодженою пасовою підвіскою.

1. Надягніть пасову підвіску.
2. Приєднайте виріб до пасової підвіски.
3. Відрегулюйте пасову підвіску для якомога зручнішої роботи.
4. Відрегулюйте бокові ремені, щоб вага виробу рівномірно розподілялася по плечах.



5. Відрегулюйте пасову підвіску таким чином, щоб різальна насадка була розташована паралельно землі.
6. Різальна насадка має ледь торкатися землі. Відрегулюйте кріплення ременя таким чином, щоб виріб був правильно врівноважений.

Зверніть увагу: У разі використання ножа для трави він має бути врівноважений на рівні близько 10 см (4 дюйми) над землею.

Експлуатація

Вступ



ПОПЕРЕДЖЕННЯ: Перед використанням виробу уважно прочитайте розділ про правила техніки безпеки.

Перевірка виробу перед експлуатацією

- Перевірте двигун на наявність бруду та тріщин. Щіткою приберіть із двигуна листя та траву. За необхідності надягайте захисні рукавиці.
- Переконайтеся, що головку тримера закріплено на виробі належним чином.
- Проведіть перевірки безпеки, технічне й інше обслуговування, наведені в цьому керівництві.
- Перевірте виріб на відсутність пошкоджень. Переконайтеся, що гайки та гвинти затягнуто належним чином.
- Переконайтеся, що на ножі немає тріщин. Тріщини зазвичай з'являються, коли під час загострення ножа утворюються надто гострі кути в нижній частині зубців. Також тріщини можуть з'явитися в результаті використання виробу із затупленими зубцями. Якщо ніж пошкоджений, замініть його.

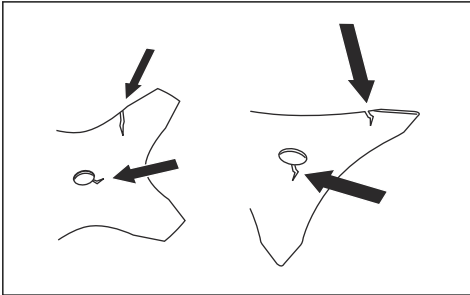

- Перевірте опорний фланець на наявність тріщин. Якщо опорний фланець пошкоджений, замініть його.

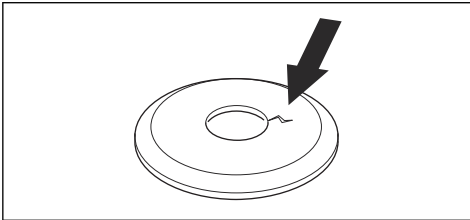

- Переконайтеся, що фіксуюча сила стопорної гайки не зменшилася. Стопорна гайка повинна мати фіксуючу силу щонайменше 1,5 Н·м. Обертальний момент затягування стопорної гайки повинен складати 35–50 Н·м.

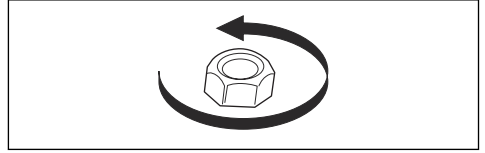

- Перевірте кожух ножа на наявність пошкоджень або тріщин. Якщо кожух ножа пошкоджений або має тріщини, замініть його. Не користуйтеся виробом без кожуха або з пошкодженим кожухом.

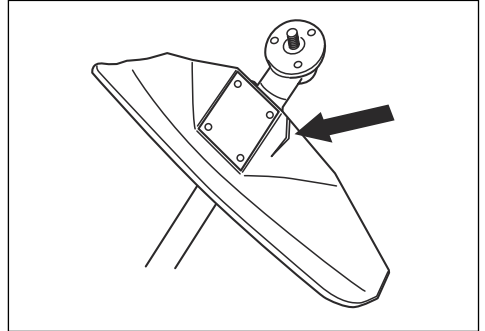

- Перевірте головку тримера й захисний кожух ріжучої насадки на наявність пошкоджень або тріщин. Якщо головка тримера або захисний кожух ріжучої насадки пошкоджені або мають тріщини, замініть їх.

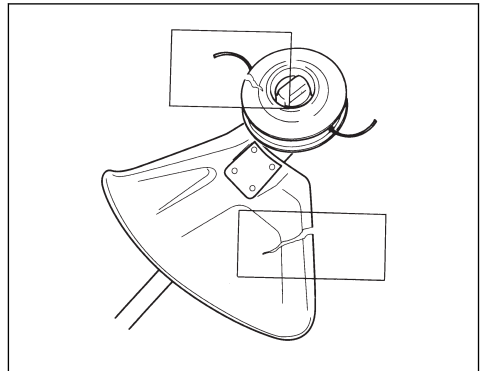

- Перш ніж запустити виріб, переконайтеся, що всі кришки, захисні кожухи, ручки й різальне обладнання встановлено правильно та не пошкоджено.

Підключення зарядного пристрою

1. Зарядний пристрій слід приєднувати лише до джерел електроживлення з напругою та частотою, вказаними на табличці з паспортними даними.
2. Під'єднуйте штепсель лише до належним чином заземленої розетки. Світлодіод зарядного пристрою блимне один раз зеленим кольором.

Зверніть увагу: Акумулятор не заряджатиметься, якщо його температура перевищуватиме 50 °C / 122 °F. Якщо температура акумулятора становитиме більше 50 °C / 122 °F, зарядний пристрій почне його охолоджувати.

Зарядка акумулятора

Зверніть увагу: Перед першим використанням акумулятор необхідно зарядити. Новий акумулятор заряджений лише на 30 %.

1. Переконайтеся, що акумулятор сухий.
2. Встановіть акумулятор у зарядний пристрій.

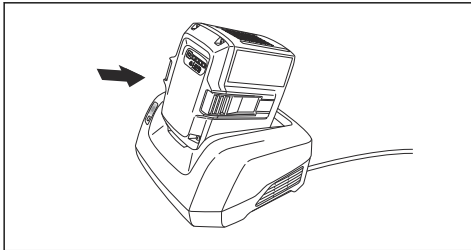

3. Переконайтеся, що на зарядному пристрої ввімкнувся зелений індикатор зарядження. Це буде означати, що акумулятор під'єднаний до зарядного пристрою правильно.

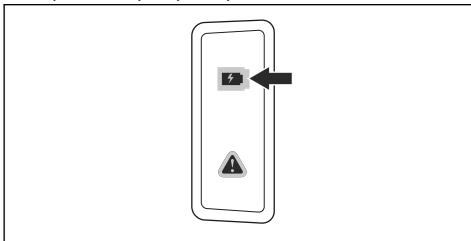

4. Якщо загоряються всі світлодіодні індикатори, це означає, що акумулятор повністю заряджений.

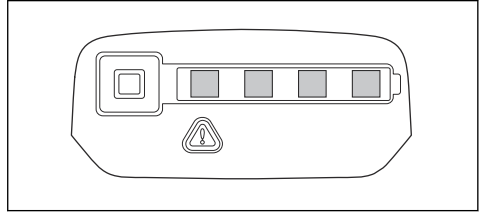

5. Щоб від'єднати зарядний пристрій від настінної розетки, витягніть штепсельну вилку. Не тягніть за кабель.
6. Вийміть акумулятор із зарядного пристрою.

Зверніть увагу: Детальнішу інформацію можна знайти в посібниках для акумулятора й зарядного пристрою.

Під'єднання акумулятора до виробу



ПОПЕРЕДЖЕННЯ:

Використовуйте лише оригінальні акумулятори Husqvarna.

1. Переконайтеся, що акумулятор повністю заряджений.
2. Вставте акумулятор у тримач акумулятора виробу. Акумулятор зафіксується на місці, коли ви почуєте клацання.

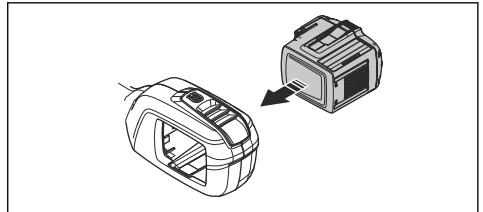

УВАГА: Якщо акумулятор не вставляється в тримач легко, ви встановлюєте його неправильно. Це може призвести до пошкодження виробу.

3. Переконайтеся, що акумулятор встановлено правильно.

Інформація про акумулятор

Інформацію щодо використання акумулятора див. у посібнику користувача до нього.

Запуск виробу

Зверніть увагу: Виріб розпізнає ріжучу насадку, коли вона змінюється, виріб запускається

чи коли натискається дросель. Виріб зупиняється, а світлодіодний індикатор спалахує, доки дросель не буде відпущений і не повернеться в початкове положення. У цей час ріжуча насадка розпізнається й готується до роботи.

1. Натисніть і утримуйте кнопку пуску, доки не загориться зелений світлодіод.

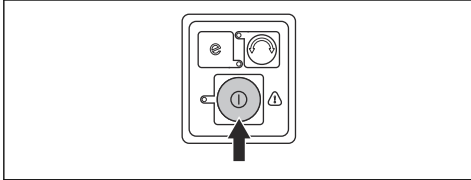

2. Керуйте швидкістю за допомогою механічного пускового пристрою.

Робота з виробом

Функція автоматичного вимкнення

Виріб має функцію автоматичного вимкнення, яка зупиняє його, якщо він не використовується. Зелений індикатор для ввімкнення / вимкнення вимикається, а виріб припиняє роботу через 120 секунд.

Запуск функції SavE

Цей виріб оснащено функцією енергозбереження. Функція SavE забезпечує найтривалішу роботу від акумулятора.

1. Для ввімкнення функції натисніть кнопку SavE. Про активний стан функції свідчитиме ввімкнений зелений світлодіодний індикатор.

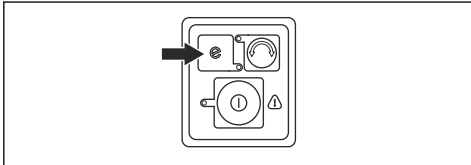

2. Для вимкнення функції натисніть кнопку SavE ще раз.

Зміна напрямку роботи головки тримера

Існує можливість зміни напрямку роботи головки тримера. Це можна зробити на максимальній швидкості або у вимкненому стані. На заводі головка тримера встановлюється на обертання за годинниковою стрілкою. Коли головка тримера обертається за годинниковою стрілкою, зелений світлодіодний індикатор вимкнений.

1. Натисніть кнопку напрямку роботи, щоб головка тримера оберталася проти годинникової стрілки. Коли головка тримера обертається проти годинникової стрілки, зелений світлодіодний індикатор увімкнений.

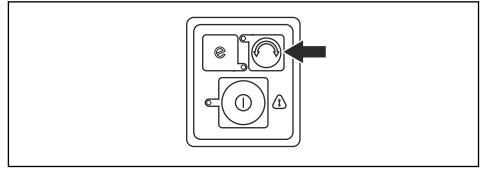

Зверніть увагу: Коли головка тримера обертається за годинниковою стрілкою, це полегшує випуск нитки тримера, щоб зробити її довшою.

Прибирання зрізаного матеріалу з ножа / різця для трави

У разі використання ножа / різця для трави, напрямок обертання буде проти годинникової стрілки. Зелений світлодіодний індикатор вказуватиме, що ніж / різець для трави обертається проти годинникової стрілки. Щоб прибрати зрізаний матеріал із ножа / різця для трави, змініть напрямок обертання, щоб він відбувався за годинниковою стрілкою.

1. Для зміни напрямку обертання натисніть на кнопку напрямку обертання.

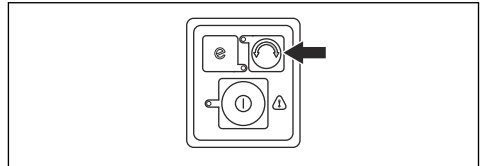

Зверніть увагу: Коли напрямок обертання зміниться, ніж / різець для трави очиститься від зрізаного матеріалу. Швидкість ножа / різця на деякий час зменшиться, після чого він знову почне обертатися проти годинникової стрілки.

Балансування виробу

- Під'єднайте пасову підвіску до гака-тримача (А) або петельного тримача (В) на виробі.

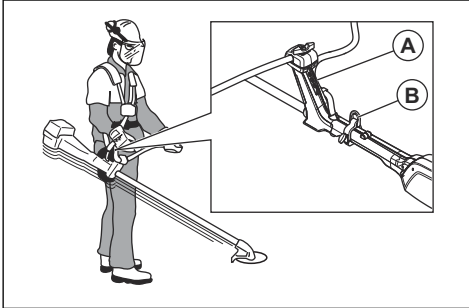

- Ріжучу насадку слід тримати паралельно землі.
- Правильне балансування виробу досягається тоді, коли ніж перебуває на висоті різання біля поверхні землі.

Підстригання трави за допомогою головки тримера

Підстригання трави

- Тримайте головку тримера під кутом безпосередньо над землею. Не вдавлюйте нитку тримера в траву.

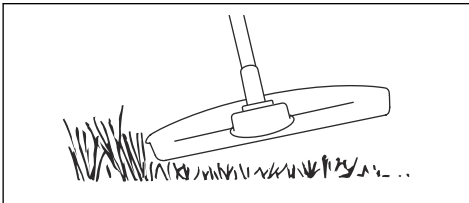

- Зменште довжину нитки тримера на 10–12 см / 4–4,75 дюйма.
- Зменште частоту обертання двигуна, щоб зменшити ризик пошкодження рослин.
- Під час зрізання трави поблизу предметів використовуйте 80 % потужності.



Проріджування трави

- Тримайте головку тримера над землею.
- Нахиліть її.

- Скошуйте траву навколо предметів кінчиками нитки.



УВАГА: Скосіть траву.

Потрапляння нитки на інші предмети прискорює її зношування.

- Під час скошування та проріджування рослинності використовуйте 80 % швидкості. Це зменшує зношування головки й нитки тримера.

Зрізання трави

- Під час зрізання трави нитка тримера має бути паралельна землі.

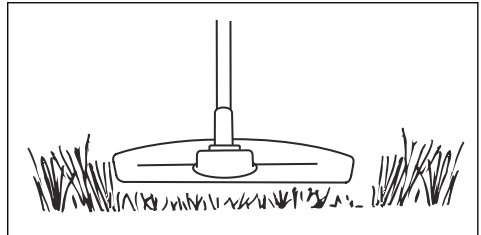

- Не вдавлюйте голівку тримера в землю. Це може призвести до пошкодження виробу.
- Під час зрізання трави переміщуйте виріб зі сторони в сторону. Використовуйте максимальну швидкість.

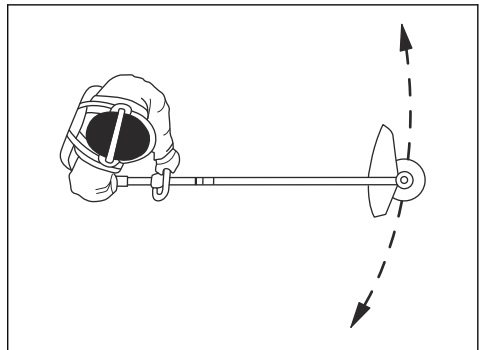

Підмітання трави

Потік повітря від нитки тримера, що обертається, можна використати для прибирання трави.

- Утримуйте головку та нитку тримера над землею й паралельно землі.
- Повністю натисніть курок газу.
- Переміщуйте головку тримера зі сторони в сторону й підмітайте таким чином траву.



ПОПЕРЕДЖЕННЯ: Очищуйте

кришку головки тримера кожний раз під час встановлення нової нитки, адже

це дозволить уникнути розбалансування й вібрації в рукоятках. Крім того, перевіряйте інші частини головки тримера й за необхідності очищуйте їх.

Скошування за допомогою ножа для трави

1. Під час використання виробу не ставте стопи впритул одна до одної. Оператор має займати стабільне положення на землі.
2. Виріб слід обережно опустити на землю на опорну манжету. Це не дасть лезу торкнутися землі.
3. Для зрізання рухайте інструмент із боку в бік справа наліво. Траву слід зрізати лівим краєм леза (що на циферблаті годинника відповідає проміжку між 8 й 12 годинами).

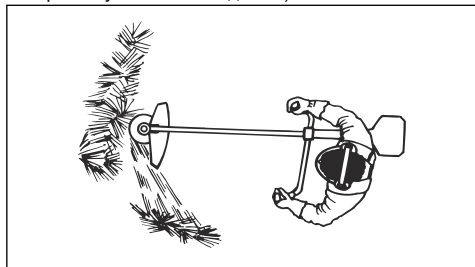

4. Під час зрізання трави нахиліть лезо ліво.

Зверніть увагу: Трава з легкістю складається в один ряд.

5. Під час зворотного руху переміщуйте інструмент зліва направо.
6. Виконуйте роботу в одному ритмі.
7. Рухайтеся вперед, займаючи стабільне положення на землі.
8. Зупиніть двигун.
9. Від'єднайте виріб від затискача на пасовій підвісці.

10. Покладіть виріб на землю.

11. Зберіть зрізану траву.

Зупинення виробу

1. Відпустіть механічний пусковий пристрій або його фіксатор.
2. Натискайте кнопку запуску / зупинки, доки зелений світлодіодний індикатор не вимкнеться.
3. Натисніть кнопки виймання на акумуляторі й витягніть його.

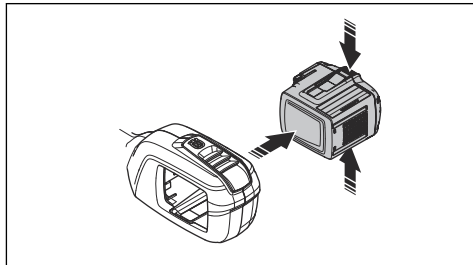

Встановлення рукоятки в положення для транспортування

1. Відпустіть фіксуючу головку.
2. Поверніть рукоятку за годинниковою стрілкою так, щоб ручка газу торкалась акумулятора.
3. Поверніть рукоятку навколо вала.

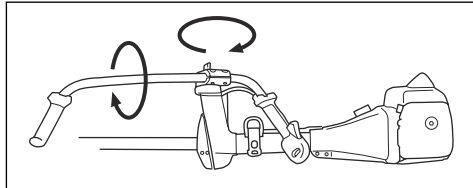

4. Затягніть фіксуючу головку.

ТЕХНІЧНЕ ОБСЛУГОВУВАННЯ

Вступ



ПОПЕРЕДЖЕННЯ: Перед технічним обслуговуванням уважно прочитайте розділ про правила техніки безпеки.

Нижче наведено перелік заходів технічного обслуговування, які слід виконувати. Щоб отримати більше інформації, див. **ТЕХНІЧНЕ ОБСЛУГОВУВАННЯ** на сторінці 21.

Графік технічного обслуговування



ПОПЕРЕДЖЕННЯ: Перед технічним обслуговуванням необхідно виймати акумулятор.

Технічне обслуговування	Щодня	Щотижня	Щомісяця
Очистьте зовнішні деталі виробу сухою ганчіркою. Не використовуйте воду.	X		
Переконайтеся, що кнопка запуску / зупинки працює правильно й не пошкоджена.	X		
Переконайтеся в тому, що механічний пусковий пристрій і його фіксатор працюють правильно з точки зору безпеки.	X		
Переконайтеся, що всі елементи керування працюють і не пошкоджені.	X		
Рукоятки мають бути сухими, незабрудненими й очищеними від масла та мастила.	X		
Переконайтеся, що ріжуча насадка не пошкоджена. Якщо насадка пошкоджена, замініть її.	X		
Переконайтеся, що кожух ріжучої насадки не пошкоджений. Якщо захисний кожух ріжучої насадки пошкоджений, замініть його.	X		
Переконайтеся в тому, що всі гвинти й гайки затягнуті.	X		
Переконайтеся, що кнопки фіксатора на акумуляторі в справному стані та надійно утримують акумулятор виробу.	X		
Перевірте, щоб зарядний пристрій не був пошкоджений і правильно функціонував.	X		
Перевірте акумулятор на відсутність пошкоджень.	X		
Переконайтеся, що акумулятор заряджений.	X		
Переконайтеся, що зарядний пристрій не пошкоджений.	X		
Перевірте всі кабелі та з'єднання. Переконайтеся, що вони не пошкоджені та не брудні.		X	
Перевірте з'єднання між акумулятором і виробом. Перевірте з'єднання між акумулятором і зарядним пристроєм.			X

Перевірка акумулятора й зарядного пристрою

1. Перевірте акумулятор на наявність пошкоджень на кшталт тріщин.
2. Перевірте зарядний пристрій на наявність пошкоджень на кшталт тріщин.
3. Перевірте з'єднувальний шнур зарядного пристрою на предмет пошкоджень і тріщин.

Чищення виробу, акумулятора й зарядного пристрою

1. Після використання протріть виріб сухою тканиною.
2. Протріть сухою тканиною акумулятор і зарядний пристрій. Тримайте напрямні рейки акумулятора в чистоті.

3. Перед встановленням акумулятора в зарядний пристрій чи виріб переконайтеся, що контакти акумулятора й зарядного пристрою чисті.

Заміна головки тримера

Зверніть увагу: Щоб збільшити термін служби шнура, перед монтажем його можна вимочити у воді протягом декількох днів. Це зміцнить шнур.

1. Натисніть зачіпки на головці тримера та зніміть головку й нитку.

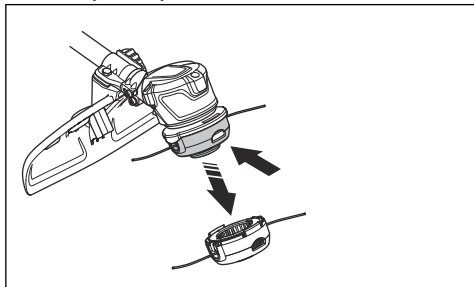

2. Витягніть вузол жолобу нитки.

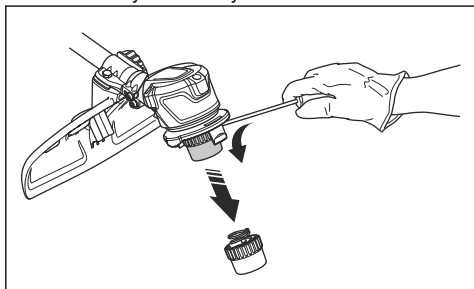

3. Зніміть гайку, якою кріпляться головка та приводний диск.

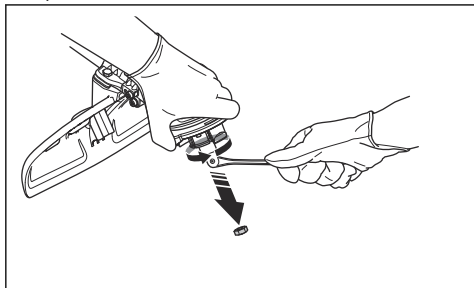

4. Замініть головку косарки.
5. Установіть гайку.
6. Установіть вузол жолобу нитки.
7. Установіть головку тримера.

Загострення ножа й леза для трави



ПОПЕРЕДЖЕННЯ: Зупиніть виріб. Використовуйте захисні рукавички.



ПОПЕРЕДЖЕННЯ: У разі пошкодження ножі необхідно утилізувати. Не намагайтеся вирівняти ножі й використовувати їх далі.

- Для правильного загострення ножа чи леза для трави ознайомтеся з інструкціями, що йдуть у комплекті з ріжучою насадкою.
- Для підтримки рівноваги всі кромки необхідно загострювати однаково.
- Використовуйте плаский напилек з одностороннім візерунком.

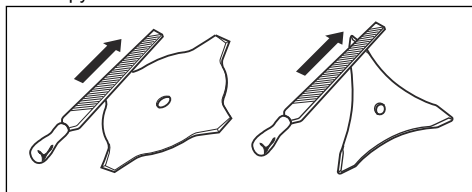

Усунення несправностей

Панель кнопок

Світлодіодний дисплей	Можливі несправності	Рекомендовані дії
Блимає зелений світлодіод включення.	Недостатня напруга акумуляторної батареї.	Зарядіть акумулятор.
	Розпізнавання різального інструмента.	Відпустіть дросель.

Світлодіодний дисплей	Можливі несправності	Рекомендовані дії
Блимає червоний світлодіод помилки.	Одночасно натиснуто курок-вмикач та кнопку включення.	Відпустіть механічний пусковий пристрій, після чого виріб буде увімкнено.
	Перевантаження.	Різальну насадку заїло, вимкніть виріб. Вийміть акумулятор. Очистіть різальну насадку від непотрібного матеріалу.
	Відхилення температури від норми.	Дайте виробу охолонути.
Виріб не запускається.	Забруднені з'єднувачі акумулятора.	Прочистіть з'єднувачі акумулятора стисненим повітрям або м'якою щіткою.
Світлодіодний індикатор помилки горить червоним.	Виріб потребує обслуговування.	Зверніться до центру обслуговування.

Акумулятор

Несправність	Можливі несправності	Можливе рішення
Блимає зелений світлодіодний індикатор.	Недостатня напруга акумуляторної батареї.	Зарядіть акумулятор.
Блимає червоний світлодіод помилки.	Акумулятор розряджений.	Зарядіть акумулятор.
	Відхилення температури від норми.	Акумулятор дозволяється використовувати за температури від -10°C (14°F) до 40°C (104°F).
	Перенапруга.	Вийміть акумулятор із зарядного пристрою.
Вмикається червоний світлодіод помилки.	Завелика різниця напруги між елементами акумуляторної батареї (1 В).	Зверніться до свого дилера з обслуговування.

Зарядний пристрій акумулятора

Світлодіодний дисплей	Можливі несправності	Рекомендовані дії
Блимає світлодіодний індикатор помилки.	Відхилення температури від норми.	Зарядний пристрій дозволяється використовувати за температури від 5°C (14°F) до 40°C (104°F).
	Перенапруга.	Переконайтеся, що напруга відповідає значенням, указаним на таблиці з паспортними даними виробу.
		Вийміть акумулятор із зарядного пристрою.
Вмикається світлодіод помилки.		Зверніться до центру обслуговування.

Транспортування, зберігання й утилізація

Транспортування та зберігання

- На літій-іонні акумулятори поширюються правила щодо небезпечного вантажу.
- У разі перевезення пасажирським або вантажним транспортом дотримуйтеся спеціальних вимог щодо упаковки й маркування (це правило також стосується третіх осіб і експедиторів).
- Перш ніж відправляти виріб, проконсультуйтеся з особою, що пройшла спеціальну підготовку щодо поводження з небезпечними матеріалами. Дотримуйтеся всіх застосованих національних норм і правил.
- Перед пакуванням акумулятора ізолюйте відкриті контакти. Зафіксуйте акумулятор в упаковці, щоб він не рухався.
- Під час підготовки до зберігання чи транспортування виробу завжди виймайте акумулятор.
- Зберігайте акумулятор і зарядний пристрій у сухому приміщенні, захищеному від вологи та низьких температур.
- Заборонено зберігати акумулятор у місці, де можуть утворюватися статичні заряди. Не зберігайте акумулятор у металевій коробці.
- Зберігайте акумулятор за температури 5–25 °C у захищеному від прямих сонячних променів місці.
- Зберігайте зарядний пристрій за температури від 5 °C до 45 °C у захищеному від прямих сонячних променів місці.
- Використовуйте зарядний пристрій лише за температури навколишнього середовища 5–40 °C.
- Перед довготривалим зберіганням акумулятор необхідно зарядити на 30–50 %.
- Зберігайте зарядний пристрій у сухому закритому приміщенні.

- Зберігайте акумулятор і зарядний пристрій окремо. Не дозволяйте дітям та іншим особам без належної підготовки торкатися обладнання. Зберігайте обладнання в приміщеннях, які можна закрити на замок.
- Перед тривалим зберіганням промийте виріб і проведіть повне технічне обслуговування.
- Під час транспортування й зберігання використовуйте чохол для транспортування, що допоможе захистити виріб від травм і пошкоджень.
- Під час транспортування надійно закріплюйте виріб.

Утилізація акумулятора, зарядного пристрою й виробу

Символ, наведений нижче, означає, що цей виріб не можна утилізувати разом із побутовими відходами. Утилізацію необхідно проводити на підприємстві з переробки відходів електричного й електронного обладнання. Це допоможе запобігти шкоді навколишньому середовищу й людям.

Щоб отримати детальнішу інформацію, проконсультуйтеся з органами місцевої влади, місцевою службою переробки відходів чи своїм дилером.



Зверніть увагу: Символ нанесений на виріб чи упаковку виробу.

Технічні характеристики

Технічні характеристики

	520IRX
Електродвигун	
Тип двигуна	Двигун постійного струму (без щіток) 36 В
Частота обертання вихідного вала, об/хв	5500
Ширина зрізання, мм	400
Маса	

	520iRX
Маса без акумулятора, кг	3,8
Маса з акумулятором, кг	5,1
Рівень захисту від води	
IPX4 ¹	Так
Випромінювання шуму ²	
Рівень звукової потужності, дБ (А)	86
Гарантований рівень звукової потужності, L _{WA} дБ(А)	89
Рівні шуму ³	
Еквівалентний рівень шумового тиску у вухах оператора, виміряний відповідно до стандартів EN ISO 60335-2-91 та ISO 22868, дБ(А):	80
Рівні вібрації ⁴	
Рівень вібрації в ручках, виміряний відповідно до стандарту ISO 22867, м/с ²	
Обладнано головою тримера (оригінальна деталь), ліво/право	1,2 / 0,7
Обладнано ножом для трави (оригінальна деталь), ліво/право	3,1 / 2,1

Схвалені акумулятори

Акумулятор	BLi200	40-B220X
Тип	Літій-іонний	Літій-іонний
Ємність батареї, ампер-години	5,2	6,0
Номінальна напруга, В	36	36
Вага, кг (фунти)	1,3 (2,9)	1,4 (3,1)

Сертифіковані зарядні пристрої

Зарядний пристрій акумулятора	QC330	QC500
Вхідна напруга, В	100-240	100-240
Частота, Гц	50-60	50-60

¹ Ручні акумуляторні виробы Husqvarna з маркуванням IPX4 відповідають цим вимогам на рівні їх за-твердження.

² Випромінювання шуму в середовище, виміряне як звукова потужність (L_{WA}), відповідає директиві ЄС 2000/14/ЄС. Різниця між гарантованим та виміряним рівнем звукової потужності полягає в тому, що гарантований рівень звукової потужності також враховує розбіжність у результатах вимірювання та відмінні між різними машинами однієї моделі згідно з Директивою 2000/14/ЄС.

³ Представлені дані для еквівалентного рівня шумового тиску для виробу мають типову статистичну дисперсію (стандартне відхилення) в 3 дБ(А).

⁴ Заявлені дані щодо рівня вібрації мають стандартну статистичну розбіжність (стандартне відхилення) у 2 м/с².

Зарядний пристрій акумулятора	QC330	QC500
Потужність, Вт	330	500

Додаткове приладдя

Схвалені аксесуари

Схвалений аксесуар	Тип	Захисний кожух ріжучої насадки, №	Артикул
Головка тримера	T25B (Ø 2,0–2,4 мм, нитка Whisper)	577 01 83-03	
Ніж для трави / різець для трави	Ніж для трави 255-4 (Ø 255, 4 зубці)	577 01 83-03	
Петельний тримач			590 28 23-01

Декларація відповідності

Декларація відповідності ЄС

під свою виключну відповідальність, що наведений
нижче виріб:

Ми, компанія **Husqvarna AB**, SE-561 82 Huskvarna,
Sweden (Швеція), тел.: +46-36-146500, заявляємо

Опис	Акумуляторний тример для трави
Бренд	Husqvarna
Тип / модель	520iRX
Ідентифікація	Серійні номери за 2023 рік і пізніше

повністю відповідає таким директивам і нормам ЄС:

Директива/норма	Опис
2006/42/EC	«Про механічне обладнання»
2014/30/EMC	«Про електромагнітну сумісність»
2011/65/EU	«Про обмеження використання небезпечних речовин»
2000/14/EC	«Про випромінювання шуму від обладнання, призначеного для використання надворі»

і що до нього застосовуються вказані далі
узгоджені стандарти та (або) технічні специфікації:
EN 62841-1:2015+A11:2022, IEC 62841-4-4:2020,
EN ISO 11806-1: 2022, EN ISO 11806-1:
2022, EN 55014-1:2017+A11:2020 (Emission), EN
55014-2:1997+A1:2001+A2:2008 (Immunity), EN IEC
63000:2018.



SMP Svensk Maskinprovning AB, Box 4053, SE-904 32
Umeå, Sweden виконали добровільну сертифікацію
на відповідність вимогам згідно з annex IX
до стандарту 2006/42/EC. Номер сертифікату:
SEC/24/2592

Крім того, уповноважений орган 0404, SMP Svensk
Maskinprovning AB підтвердив відповідність annex VI
до директиви Ради ЄС 2000/14/EC.

Відомості стосовно випромінювання шуму див. у
розділі *Технічні характеристики на сторінці 25*.

Huskvarna, 2024-05-25

Стефан Гольмберг (Stefan Holmberg), керівник
відділу НДДКР, управління технологіями, Husqvarna
AB

Відповідальний за технічну документацію



www.husqvarna.com

Оригінальні інструкції



1143939-53



2024-06-09