

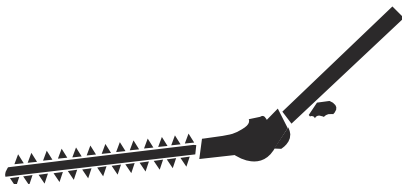

Husqvarna®



HA322

EAC

EN	Operator's manual	2-13
ES-MX	Manual del usuario	14-26
PT-BR	Manual do operador	27-39
FR	Manuel d'utilisation	40-52
RU	Руководство по эксплуатации	53-66

Contents

Introduction.....	2	Operation.....	10
Safety.....	4	Maintenance.....	12
Assembly.....	10	Technical data.....	13

Introduction

Product description

We have a policy of continuous product development and therefore reserve the right to modify the design and appearance of the products without prior notice.

the intended product, see the accessory chapter in the Operator's Manual of the product.

Intended use

The product is only designed for cutting branches and twigs.



WARNING: This attachment may only be used together with

Attachment overview for HA322

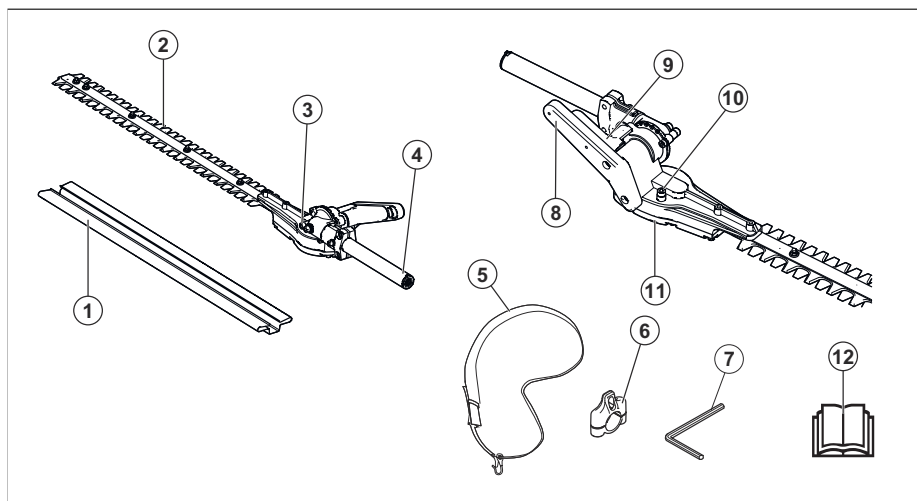

1. Transport guard
2. Cutter
3. Grease nipple and plug for filling lubricant (transmission housing)
4. Shaft
5. Harness
6. Harness support hook
7. Hex key
8. Angle adjustment handle
9. Angle adjustment lever
10. Grease nipple and plug for filling lubricant (gear housing)

11. Gear housing
12. Operator's manual

Symbols on the attachment and the power unit



Careless or incorrect use of this product can result in serious or fatal injury to the operator or others.



Read the operator's manual carefully and make sure you understand the instructions before you use the attachment.



Read the operator's manual carefully and make sure you understand the instructions before you use the attachment.



Always use approved hearing protection while you operate the product.



Always use approved eye protection while you operate the product.



DANGER - Keep hands away from blade.



DANGER - Keep hands away from blade.



Keep all parts of your body away from the hot surfaces.



Arrows which show limits for handle positioning.



Always wear approved protective gloves.



Wear sturdy, non-slip boots.

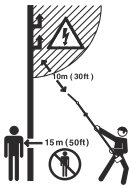

DANGER - This product is not electrically insulated. If the product touches or comes close to high-voltage power lines it could lead to death or serious bodily injury. Electricity can jump from one point to another by arcing. The higher the voltage, the greater the distance electricity can jump. Electricity can also travel through branches and other objects, especially if they are wet. Always keep a distance of at least 10 m between the product and high-voltage power lines and/or any objects that are touching them. If have to work within this safe distance you should always contact the relevant power company to make sure the power is switched off before you start work.

The operator of the product must ensure, while working, that no persons or animals come closer than 15 meters.

Note: Other symbols/decals on the attachment refer to special certification requirements for certain markets.

Manufacturer

Husqvarna Professional Products, Inc. 9335 Harris Corners Pkwy, Charlotte, NC 28269, USA

Product damage

We are not responsible for damages to our product if:

- the product is incorrectly repaired.
- the product is repaired with parts that are not from the manufacturer or not approved by the manufacturer.
- the product has an accessory that is not from the manufacturer or not approved by the manufacturer.
- the product is not repaired at an approved service center or by an approved authority.

Safety

Safety definitions

Warnings, cautions and notes are used to point out specially important parts of the manual.



WARNING: Used if there is a risk of injury or death for the operator or bystanders if the instructions in the manual are not obeyed.



CAUTION: Used if there is a risk of damage to the product, other materials or the adjacent area if the instructions in the manual are not obeyed.

Note: Used to give more information that is necessary in a given situation.

IMPORTANT SAFETY INSTRUCTIONS



WARNING: Read all safety warnings and all instructions. Failure to follow the warnings and instructions may result in electric shock, fire and/or serious injury.

Read all instructions



WARNING: When using electric gardening appliances, basic safety precautions should always be followed to reduce the risk of fire, electric shock, and personal injury, including the following:

General machine safety warnings



WARNING: Read all safety warnings, instructions, illustrations and specifications provided with this machine. Failure to follow all instructions listed below may result

in electric shock, fire and/or serious injury.

Note: Save all warnings and instructions for future reference. The term "machine" in the warnings refers to your mains-operated (corded) machine or battery-operated (cordless) machine.

Work area safety

- **Keep work area clean and well lit.** *Cluttered or dark areas invite accidents.*
- **Do not operate machines in explosive atmospheres, such as in the presence of flammable liquids, gases or dust.** *Machines create sparks which may ignite the dust or fumes.*
- **Keep children and bystanders away while operating a machine.** *Distractions can cause you to lose control.*

Electrical safety

- **Machine plugs must match the outlet. Never modify the plug in any way. Do not use any adapter plugs with earthed (grounded) machines.** *Unmodified plugs and matching outlets will reduce risk of electric shock.*
- **Avoid body contact with earthed or grounded surfaces, such as pipes, radiators, ranges and refrigerators.** *There is an increased risk of electric shock if your body is earthed or grounded.*
- **Do not expose machines to rain or wet conditions.** *Water entering a machine will increase the risk of electric shock.*
- **Do not abuse the cord. Never use the cord for carrying, pulling or unplugging the machine. Keep cord away from heat, oil, sharp edges or moving parts.** *Damaged or entangled cords increase the risk of electric shock.*
- **When operating a machine outdoors, use an extension cord suitable for outdoor use.** *Use of a cord suitable for outdoor use reduces the risk of electric shock.*
- **If operating a machine in a damp location is unavoidable, use a ground fault circuit interrupter (GFCI) protected supply.** *Use of an GFCI reduces the risk of electric shock.*

Personal safety

- **Stay alert, watch what you are doing and use common sense when operating a machine. Do not use a machine while you are tired or under the influence of drugs, alcohol or medication.** *A moment of inattention while operating machines may result in serious personal injury.*
- **Use personal protective equipment. Always wear eye protection.** *Protective equipment such as dust mask, non-skid safety shoes, hard hat, or hearing protection used for appropriate conditions will reduce personal injuries.*
- **Prevent unintentional starting. Ensure the switch is in the OFF-position before connecting to a power source and/or battery pack, picking up or carrying the machine.** *Carrying machines with your finger on the switch or energizing machines that have the switch on invites accidents.*
- **Remove any adjusting key or wrench before turning the machine on.** *A wrench or a key left attached to a rotating part of the machine may result in personal injury.*
- **Do not overreach. Keep proper footing and balance at all times.** *This enables better control of the machine in unexpected situations.*
- **Dress properly. Do not wear loose clothing or jewelry. Keep your hair, clothing and gloves away from moving parts.** *Loose clothes, jewelry or long hair can be caught in moving parts.*
- **If devices are provided for the connection of dust extraction and collection facilities, ensure these are connected and properly used.** *Use of dust collection can reduce dust-related hazards.*
- **Do not let familiarity gained from frequent use of tools allow you to become complacent and ignore tool safety principles.** *A careless action can cause severe injury within a fraction of a second.*
- The vibration emission during actual use of the machine can differ from the declared total value depending on the ways in which the machine is used. Operators should identify safety measures to protect themselves that are based on an estimation of exposure in the actual conditions of use (taking account of all parts of the operating cycle such as the

times when the machine is switched off and when it is running idle in addition to the trigger).

Machine use and care

- **Do not force the machine. Use the correct machine for your application.** *The correct machine will do the job better and safer at the rate for which it was designed.*
- **Do not use the machine if the switch does not turn it on and off.** *Any machine that cannot be controlled with the switch is dangerous and must be repaired.*
- **Disconnect the plug from the power source and/or remove the battery pack, if detachable, from the machine before making any adjustments, changing accessories, or storing machines.** *Such preventive safety measures reduce the risk of starting the machine accidentally.*
- **Store idle machines out of the reach of children and do not allow persons unfamiliar with the machine or these instructions to operate the machine.** *Machines are dangerous in the hands of untrained users.*
- **Maintain machines and accessories. Check for misalignment or binding of moving parts, breakage of parts and any other condition that may affect the machine's operation. If damaged, have the machine repaired before use.** *Many accidents are caused by poorly maintained machines.*
- **Keep cutting machines sharp and clean.** *Properly maintained cutting machines with sharp cutting edges are less likely to bind and are easier to control.*
- **Use the machine, accessories and tool bits etc. in accordance with these instructions, taking into account the working conditions and the work to be performed.** *Use of the machine for operations different from those intended could result in a hazardous situation.*
- **Keep handles and grasping surfaces dry, clean and free from oil and grease.** *Slippery handles and grasping surfaces do not allow for safe handling and control of the machine in unexpected situations.*

Battery tool use and care

- **Recharge only with the charger specified by the manufacturer.** *A charger that is suitable for one type of battery pack may*

create a risk of fire when used with another battery pack.

- **Use machines only with specifically designated battery packs.** *Use of any other battery packs may create a risk of injury and fire.*
- **When battery pack is not in use, keep it away from other metal objects, like paper clips, coins, keys, nails, screws or other small metal objects, that can make a connection from one terminal to another.** *Shorting the battery terminals together may cause burns or a fire.*
- **Under abusive conditions, liquid may be ejected from the battery; avoid contact. If contact accidentally occurs, flush with water. If liquid contacts eyes, additionally seek medical help.** *Liquid ejected from the battery may cause irritations or burns.*
- **Do not use a battery pack or tool that is damaged or modified.** *Damaged or modified batteries may exhibit unpredictable behavior resulting in fire, explosion or risk of injury.*
- **Do not expose a battery pack or tool to fire or excessive temperature.** *Exposure to fire or temperature above 130 °C (265 °F) may cause explosion.*
- **Follow all charging instructions and do not charge the battery pack or tool outside the temperature range specified in the instructions.** *Charging improperly or at temperatures outside the specified range may damage the battery and increase the risk of fire.*

Service

- **Have your machine serviced by a qualified repair person using only identical replacement parts.** *This will ensure that the safety of the machine is maintained.*
- **Never service damaged battery packs.** *Service of battery packs should only be performed by the manufacturer or authorized service providers.*

Hedge trimmer safety warnings

- **Do not use the hedge trimmer in bad weather conditions, especially when there is a risk of lightning.** *This decreases the risk of being struck by lightning.*
- **Keep all power cords and cables away from cutting area.** *Power cords or cables*

may be hidden in hedges or bushes and can be accidentally cut by the blade.

- **Wear ear protection.** *Adequate protective equipment will reduce the risk of hearing loss.*
- **Hold the hedge trimmer by insulated gripping surfaces only, because the blade may contact hidden wiring.** *Blades contacting a "live" wire may make exposed metal parts of the hedge trimmer "live" and could give the operator an electric shock.*
- **Keep all parts of the body away from the blade. Do not remove cut material or hold material to be cut when blades are moving.** *Blades continue to move after the switch is turned off. A moment of inattention while operating the hedge trimmer may result in serious personal injury.*
- **When clearing jammed material or servicing the hedge trimmer, make sure all power switches are off and the battery pack is removed or disconnected.** *Unexpected actuation of the hedge trimmer while clearing jammed material or servicing may result in serious personal injury.*
- **Carry the hedge trimmer by the handle with the blade stopped and taking care not to operate any power switch.** *Proper carrying of the hedge trimmer will decrease the risk of inadvertent starting and resultant personal injury from the blades.*
- **When transporting or storing the hedge trimmer, always use the blade cover.** *Proper handling of the hedge trimmer will decrease the risk of personal injury from the blades.*

Extended-reach hedge trimmer safety warnings

- **Always use head protection when operating the extended-reach hedge trimmer overhead.** *Falling debris can result in serious personal injury.*
- **Always use two hands when operating the extended-reach hedge trimmer.** *Hold the extended-reach hedge trimmer with both hands to avoid loss of control.*
- **To reduce the risk of electrocution, never use the extended-reach hedge trimmer near any electrical power lines.** *Contact with or use near power lines may cause serious injury or electric shock resulting in death.*

General safety instructions



WARNING: Read all safety warnings and all instructions.

Failure to follow the warnings and instructions may result in electric shock, fire and/or serious injury.

- Please read the operator's manual carefully and make sure you understand the instructions before using the attachment.
- These instructions supplement the instructions that were included with the product. For other procedures, please refer to the operating instructions for the product.
- Under no circumstances may the design of the attachment be modified without the permission of the manufacturer. Do not use an attachment that appears to have been modified by others and always use original accessories. Non-authorized modifications and/or accessories can result in serious personal injury or the death of the operator or others.

Save all warnings and instructions for future reference

Safety instructions for operation

- If you encounter a situation where you are uncertain how to proceed you should ask an expert. Contact your dealer or your service workshop.
- Avoid all usage which you consider to be beyond your capability.
- Cutting tool. Do not touch the tool without first, switching off the engine/remove the battery.
- Never allow children to use the product.
- Ensure that no-one comes closer than 15 m while you are working.
- Never allow anyone else to use the product without first ensuring that they have understood the contents of the operator's manual.
- Never work from a ladder, stool or any other raised position that is not fully secured.



- Always ensure you have a safe and stable working position.
- Always use both hands to hold the product. Hold the product at the side of your body.

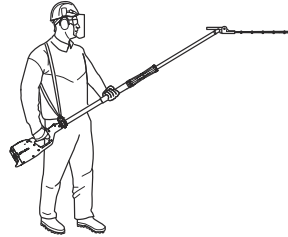

- Make sure that you connect the harness to the support hook. Only use a single harness.
- Use your right hand to control the throttle/power trigger .

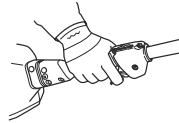

- If an emergency occurs, let go of the product and let it fall to the ground.
- Make sure that your hands and feet do not come near the cutting attachment when the engine/motor is running.
- When the engine/motor is switched off, keep your hands and feet away from the cutting attachment until it has stopped completely.
- Watch out for stumps of branches that can be thrown out during cutting.
- Always lay the product on the ground when you are not using it.
- Do not cut too close to the ground. Stones and other objects can be thrown out.
- Check the working area for foreign objects such as electricity cables, insects and animals, etc. or other objects that could damage the cutting attachment, such as metal items.

- If any foreign object is hit or if vibrations occur, stop the product immediately. If you have a gasoline operated product, disconnect the spark plug cap from the spark plug. If you have a battery operated product, remove the battery. Check that the product is not damaged. Repair any damage.
- If anything jams in the blades while you are working, stop the product immediately. If you have a gasoline operated product, switch off the engine and disconnect the spark plug cap from the spark plug. If you have a battery operated product, switch off the motor and remove the battery. Make sure the product has stopped completely before cleaning the blades.

Other safety information

- Avoid Dangerous Environment – Don't use appliances in damp or wet locations.
- Don't Use In Rain.
- Keep Children Away – All visitors should be kept at a distance from work area.
- Dress Properly – Do not wear loose clothing or jewelry. They can be caught in moving parts. Use of rubber gloves and substantial footwear is recommended when working outdoors. Wear protective hair covering to contain long hair.
- Use Safety Glasses – Always use face or dust mask if operation is dusty.
- Use Right Appliance – Do not use appliance for any job except that for which it is intended.
- Don't grasp the exposed cutting blades or cutting edges when picking up or holding the appliance.
- Don't Force Appliance – It will do the job better and with less likelihood of a risk of injury at the rate for which it was designed.
- Don't Overreach – Keep proper footing and balance at all times.
- Stay Alert – Watch what you are doing. Use common sense. Do not operate appliance when you are tired.
- Store Idle Appliances Indoors – When not in use, appliances should be stored indoors in dry, and high or locked-up place – out of reach of children.
- Maintain Appliance With Care – Keep cutting edge sharp and clean for best performance and to reduce the risk of injury. Follow instructions for lubricating

and changing accessories. Keep handles dry, clean, and free from oil and grease.

- Check Damaged Parts – Before further use of the appliance, a guard or other part that is damaged should be carefully checked to determine that it will operate properly and perform its intended function. Check for alignment of moving parts, binding of moving parts, breakage of parts, mounting, and any other condition that may affect its operation. A guard or other part that is damaged should be properly repaired or replaced by an authorized service center unless indicated elsewhere in this manual.

Personal protective equipment



WARNING: Read the warning instructions that follow before you use the product.

- Long-term exposure to noise can result in permanent hearing impairment. Always use approved hearing protection.
- Always wear protective, non-slip boots.
- Always wear helmet, eye protection, and gloves.



- Always wear working clothes and heavy-duty long trousers.
- Never wear loose clothing or jewelry.
- Make sure your hair does not hang below shoulder level.

Safety devices on the product



WARNING: Read the warning instructions that follow before you use the product.

In this section the product's safety features, its purpose and how checks and maintenance should be carried out to ensure that it operates correctly. See instructions under the heading *Introduction on page 2* to find where these parts are located on your product.

The life span of the product can be reduced and the risk of accidents can increase if product maintenance is not carried out correctly and if service and/or repairs are not carried out professionally. If you need further information please contact your nearest servicing dealer.



WARNING: Never use a product with damaged safety components. The product's safety equipment must be inspected and maintained as described in this section. If your product fails any of these checks, contact your service agent to get it repaired.



CAUTION: All servicing and repair work on the machine requires special training. This is especially true of the machine's safety equipment. If your machine fails any of the checks described below you must contact your service agent. When you buy any of our products we guarantee the availability of professional repairs and service. If the retailer who sells your machine is not a servicing dealer, ask him for the address of your nearest service agent.

To do a check of the blades

1. Stop the product.
 - a) If you have a gasoline operated product, switch off the engine and disconnect the spark plug cap from the spark plug.
 - b) If you have a battery operated product, switch off the motor and remove the battery.
2. Make sure that the product has stopped completely.
3. Put on protective gloves.
4. Make sure that the blades are not damaged or bent. Always replace a damaged or bent blade.

5. Make sure that the screws to the blades are not too loose. If a screw is loose, tighten sufficiently.

Note: Do not tighten the screws to the blade too much. Too tight screws prevent blade movement.

Hot surface

The gear housing gets hot when the product has been in use. Do not touch the gear housing to avoid burning yourself.

Safety instructions for maintenance

Read the warning instructions that follow before you use the product.

- Always stop the product before you work on any part of the cutting equipment. If you have a gasoline operated product, disconnect the spark plug cap from the spark plug. If you have a battery operated product, remove the battery. Check that the cutting equipment has stopped completely before you start any work on it.
- The transport guard should always be fitted to the cutting attachment when the product is not in use.
- Make sure the cutting attachment has stopped before cleaning, carrying out repairs or an inspection. If you have a gasoline operated product, disconnect the spark plug cap from the spark plug. If you have a battery operated product, remove the battery.
- Always wear heavy-duty gloves when repairing the cutting attachment. This is extremely sharp and can easily cause cuts.

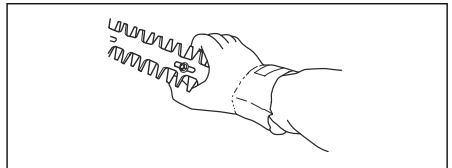

- Store the product out of reach of children.
- Use only original spare parts for repairs.

Assembly

To install the harness support hook

1. Install the harness support hook between the loop handle and the throttle handle.

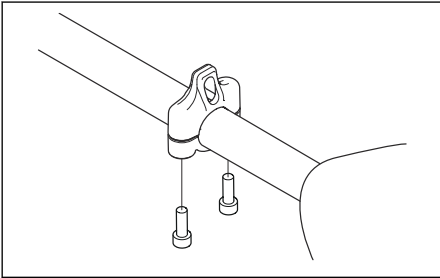

Note: Do not put the support hook on the decal.

2. Tighten the 2 screws with the hex key.
3. Adjust the harness support hook to make the product balanced, and easy to use.

To assemble the cutting head



CAUTION: Make sure that the drive shaft inside the shaft engages with the cut-out in the cutting head. Also make sure that the drive shaft is aligned and fully installed in the gearbox receptacle.

1. Remove the set screw (B) and the clamp screws (C) from the cutting head.

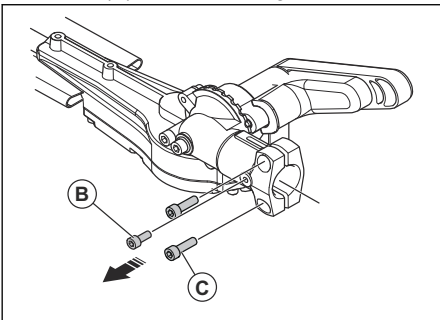

2. Align the arrow on the shaft to the hole on the cutting head.

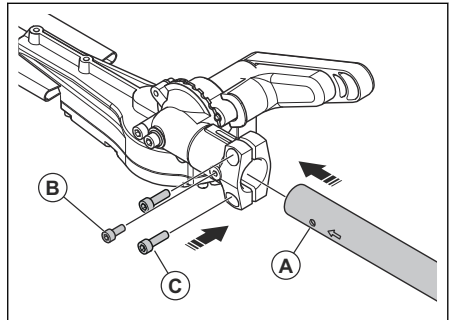

3. Push the shaft into the cutting head until you see the hole (A) through the cutting head. If it is necessary, lightly turn the shaft to align and fully install the internal drive shaft into the gearbox receptacle.
4. Install and tighten the set screw (B).
5. Tighten the clamp screws (C).

Operation

To do a check before start

1. Examine the work area. Remove any objects that could be thrown out.
2. Examine the cutting attachment. Do not use blades that are damaged.

3. Examine that the product is in perfect working order. Examine that all nuts and screws are tight.
4. Make sure the gear housing is lubricated correctly. See *To lubricate the transmission housing and gear housing on page 12* for instructions.
5. Examine that the cutting attachment stops when the throttle/power trigger is released.
6. Only use the product for the purpose it was intended for.
7. Make sure that the handle and safety features are in good working order. Never use a product that lacks a part or has been modified outside its specifications.

To operate the product

1. Work with a swinging action from the bottom upwards when trimming sides.

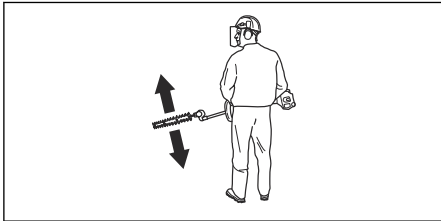

2. Adjust the throttle/speed setting to suit the load.
3. When you use a gasoline operated product to cut a hedge, make sure the engine faces away from the hedge.
4. Do not rush the work, but work steadily until all the branches have been cut back cleanly.

To change the hedge trimmer angle

1. Switch off the engine and make sure that the product stops completely.
2. Put the product on the ground and install the transport guard (A) to the cutter.

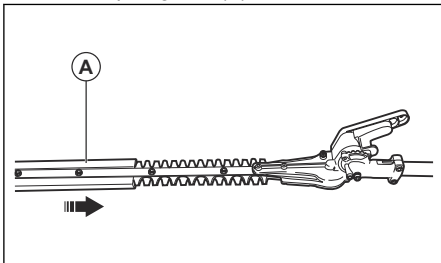

3. Move the angle adjustment lever (B) away from the attachment to remove the pin (C) from its hole.

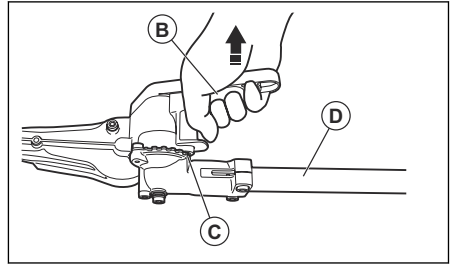

Note: If the pin does not move smoothly, move the shaft (D) back and forth a little.

4. Use the angle adjustment handle (E) to adjust the angle of the cutter.

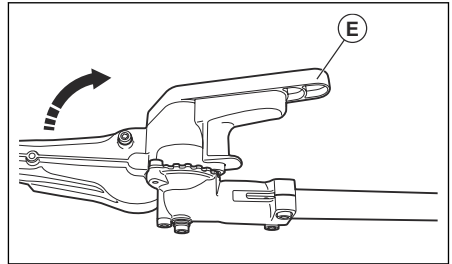

5. Release the angle adjustment lever to lock the pin (C) in its correct hole.

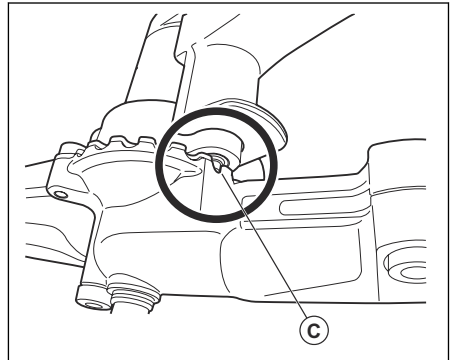

Maintenance

Introduction

Below you will find some general maintenance instructions. If you need further information please contact your service workshop.

To perform maintenance on the attachment

To do daily maintenance

1. Examine that the blades do not move when the throttle/power trigger is released or when the choke is in the start position.

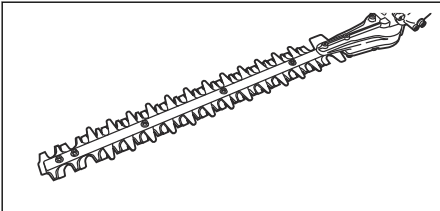

2. Check that the screws that hold the blades together are correctly tightened.

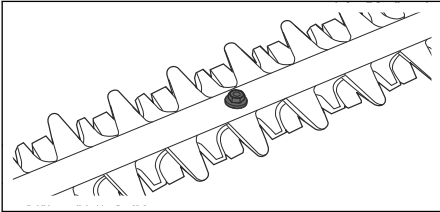

To perform weekly maintenance

- Fill the transmission housing and gear housing with grease. Refer to *To lubricate the transmission housing and gear housing on page 12.*

To lubricate the transmission housing and gear housing



CAUTION: The transmission housing and gear housing must not be filled completely with grease. The grease expands as the product heats up during operation. If the

transmission housing and gear housing are completely filled with grease it can damage the seals and lead to leakage of grease.

There is a grease filler opening and a plug for filling lubricant on the transmission housing (A) and on the gear housing (B).

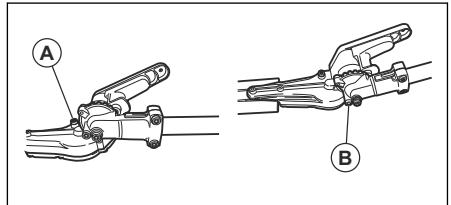

1. Remove the plugs from the grease filler openings.
2. Apply grease through the grease filler openings.
3. Install the plugs to the grease filler openings.

Note: New products are first filled with grease after approximately 20 hours of operation, and subsequently approximately every 60 hours of operation. Use NGLI Grade 2 Lithium grease. The grease in the bevel gear does not normally need to be changed except if repairs are carried out.

To clean and lubricate the cutter

1. Clean any resin and plant residue from the blades with a cleaning agent before and after the use of the product.
2. Lubricate the blade bars with spray grease before long periods of storage.

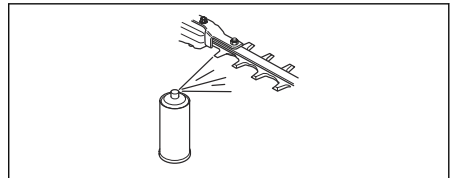

Technical data

Technical data

	HA322
Weight	
Weight, lb/kg	5.9/2.7
Blades	
Blade length, inch/mm	21.6/550

Contenido

Introducción.....	14	Funcionamiento.....	24
Seguridad.....	16	Mantenimiento.....	25
Montaje.....	23	Datos técnicos.....	26

Introducción

Descripción de la máquina

Husqvarna AB tiene una política de desarrollo continuo de productos y, por lo tanto, se reserva el derecho de modificar el diseño y el aspecto de los productos sin previo aviso.

Uso específico

en conjunto con el producto relacionado; consulte el capítulo sobre accesorios en el manual de usuario del producto.

Este producto solo está diseñado para cortar ramas grandes y pequeñas.



ADVERTENCIA: Este accesorio solo puede utilizarse

Descripción general del accesorio para HA322

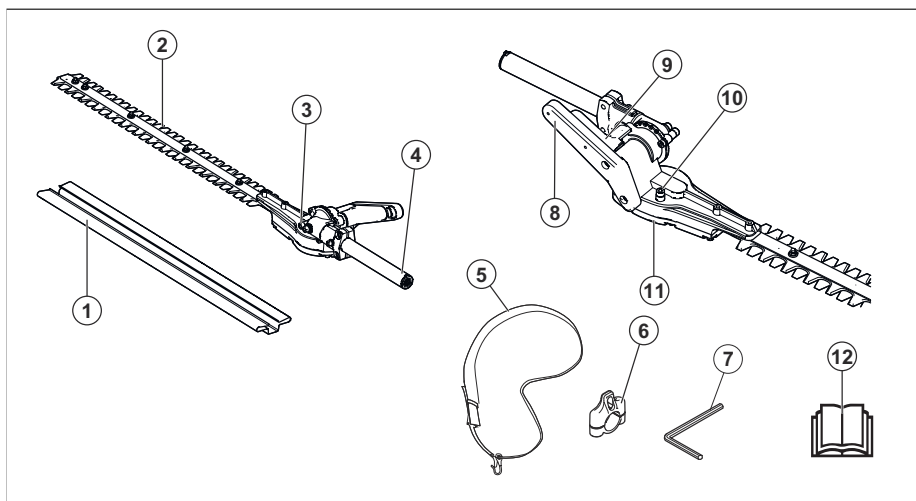

1. Protección para transporte
2. Cortadora
3. Boquilla de engrase y tapón para llenado de lubricante (carcasa de la transmisión)
4. Eje
5. Arnés
6. Gancho de sujeción del arnés
7. Llave hexagonal
8. Mango de ajuste del ángulo
9. Palanca de ajuste del ángulo
10. Boquilla de engrase y tapón para llenado de lubricante (carcasa de engranajes)

11. Caja de engranajes
12. Manual de usuario

Símbolos que aparecen en el accesorio y en la unidad de alimentación



El uso incorrecto o descuidado de este producto puede ocasionar daños mortales o graves al operador u otras personas.



Lea el manual de instrucciones atentamente y asegúrese de entender las instrucciones antes de utilizar el accesorio.



Lea el manual de instrucciones atentamente y asegúrese de entender las instrucciones antes de utilizar el accesorio.



Utilice siempre protectores auriculares aprobados cuando emplee el producto.



Use siempre protección ocular autorizada cuando utilice el producto.



PELIGRO: Mantenga las manos alejadas de la cuchilla.



PELIGRO: Mantenga las manos alejadas de la cuchilla.



Mantenga todas las partes del cuerpo lejos de las superficies calientes.



Flechas que indican los límites para el posicionamiento del mango.



Use siempre guantes protectores aprobados.



Use botas antideslizantes y resistentes.

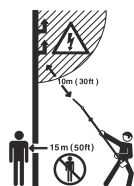

PELIGRO: este producto no tiene aislamiento eléctrico. Si el producto entra en contacto o se acerca al tendido eléctrico de alta tensión, puede provocar daños personales graves o letales. La electricidad puede transmitirse de un punto mediante la formación de arcos eléctricos. A mayor tensión, mayor es la distancia a la que la electricidad puede transmitirse. La electricidad también puede transmitirse a través de ramas y otros objetos, especialmente si están húmedos. Mantenga siempre una distancia mínima de 10 m entre el producto y el tendido eléctrico de alta tensión o de cualquier otro objeto que se encuentre en contacto. Si debe trabajar en esta distancia de seguridad, siempre debe comunicarse con la central eléctrica correspondiente para asegurarse de que la electricidad esté desconectada antes de empezar a trabajar.

Mientras trabaja, el operador del producto se debe asegurar de que ninguna persona o animal se acerque a menos de 15 metros.

Tenga en cuenta: Otros símbolos o etiquetas en el equipo hacen referencia a requisitos de certificación especiales para ciertos mercados.

Fabricante

Husqvarna Professional Products, Inc. 9335 Harris Corners Pkwy, Charlotte, NC 28269, USA

Daños en el producto

No somos responsables de los daños a nuestro producto en los siguientes casos:

- el producto se repara incorrectamente
- el producto se repara con piezas que no son del fabricante o que este no autoriza
- el producto tiene un accesorio que no es del fabricante o que este no autoriza
- el producto no se repara en un centro de servicio autorizado o por una autoridad aprobada.

Seguridad

Definiciones de seguridad

Las advertencias, precauciones y notas se utilizan para señalar las piezas particularmente importantes del manual.



ADVERTENCIA: Se utilizan para señalar el riesgo de lesiones graves o mortales para el operador o para aquellos que se encuentren cerca si no se siguen las instrucciones del manual.



AVISO: Se utilizan para señalar el riesgo de dañar la máquina, otros materiales o el área adyacente si no se siguen las instrucciones del manual.

Tenga en cuenta: Se utilizan para entregar más información necesaria en situaciones particulares.

INSTRUCCIONES DE SEGURIDAD IMPORTANTES



ADVERTENCIA: Lea todas las advertencias de seguridad y todas las instrucciones. En caso de no seguir las advertencias ni las instrucciones se pueden producir sacudidas eléctricas, incendios o daños graves.

Lea todas las instrucciones



ADVERTENCIA: Cuando utilice aparatos eléctricos para jardines, siga siempre las precauciones de seguridad básicas para reducir el riesgo de incendio, sacudida eléctrica y daños personales, como los siguientes:

Advertencias generales de seguridad de la máquina



ADVERTENCIA: Lea todas las advertencias de seguridad, las instrucciones, las ilustraciones y las especificaciones que se suministran con esta máquina.

En caso de no seguir todas las instrucciones que se entregan a continuación, se pueden producir sacudidas eléctricas, incendios o daños graves.

Tenga en cuenta: Guarde todas las advertencias e instrucciones para futuras referencias. En las advertencias, el término "máquina" se refiere a la máquina eléctrica (con cable) o a la máquina con batería (inalámbrica).

Seguridad en el área de trabajo

- Mantenga el área de trabajo limpia y bien iluminada. Las áreas desordenadas u oscuras propician los accidentes.
- No opere la máquina en atmósferas explosivas, como ante la presencia de gases, polvo o líquidos inflamables. Las máquinas generan chispas que pueden encender el polvo o los vapores.
- Mantenga a los niños y los transeúntes alejados mientras opera una máquina. Las distracciones pueden hacerle perder el control.

Seguridad eléctrica

- Los enchufes de la máquina deben coincidir con la toma de corriente. Nunca modifique el enchufe de ninguna forma. No utilice enchufes con adaptador con máquinas conectadas a tierra. Los enchufes sin modificaciones y las tomas correspondientes reducen el riesgo de descarga eléctrica.
- Evite el contacto corporal con superficies conectadas a tierra, como tuberías, radiadores, estufas y refrigeradores. Existe un mayor riesgo de descarga eléctrica si su cuerpo está conectado a tierra.

- **No exponga las máquinas a la lluvia o a condiciones húmedas.** *Si entra agua en una máquina, aumenta el riesgo de descarga eléctrica.*
- **No haga mal uso del cable.** Nunca utilice el cable para transportar, tirar o desconectar la máquina. Mantenga el cable alejado del calor, el aceite, los bordes afilados o las piezas en movimiento. *Los cables dañados o enredados aumentan el riesgo de sacudida eléctrica.*
- **Cuando opere una máquina en exteriores, utilice un cable de extensión apto para el uso al aire libre.** *La utilización de un cable apto para el uso al aire libre reduce el riesgo de sacudida eléctrica.*
- **Si no se puede evitar el uso de una máquina en un lugar húmedo, utilice un suministro con protección de un interruptor de circuito de falla a tierra (GFCI, del inglés "Ground Fault Circuit Interrupter").** *El uso de un GFCI reduce el riesgo de sacudida eléctrica.*
- **No se estire demasiado.** Mantenga una posición y un equilibrio adecuados en todo momento. *Esto permite un mejor control de la máquina en situaciones inesperadas.*
- **Vístase adecuadamente.** No use ropa suelta ni joyas. Mantenga su cabello, su ropa y sus guantes alejados de las piezas en movimiento. *La ropa suelta, las joyas o el cabello largo pueden enredarse en las piezas en movimiento.*
- **Si se proporcionan dispositivos para la conexión de instalaciones de recolección y extracción de polvo, asegúrese de que estos se conecten y utilicen de manera pertinente.** *El uso de recolectores de polvo puede reducir los peligros relacionados con el polvo.*
- **No se confíe de los conocimientos obtenidos a partir del uso frecuente de las herramientas ni pase por alto los principios de seguridad de uso de las herramientas.** *Una acción negligente puede causar una lesión grave en una fracción de segundo.*
- **La emisión de vibración durante el uso de la máquina puede ser diferente del valor total indicado en función de la forma en que se utilice la máquina.** El usuario debe conocer las medidas de seguridad para protegerse a sí mismo, las que se basan en una estimación de la exposición en condiciones de uso reales (teniendo en cuenta todas las partes del ciclo de funcionamiento, como el período en que la máquina está apagada y cuando esté funcionando en ralentí además del gatillo).

Seguridad personal

- **Permanezca alerta, mire lo que está haciendo y use el sentido común cuando opere una máquina. No utilice una máquina si está cansado o bajo la influencia de drogas, alcohol o medicamentos.** *Un momento de distracción durante el uso de las máquinas puede generar lesiones personales graves.*
- **Utilice el equipo de protección personal. Siempre utilice protección ocular.** *El equipo de protección (como máscara contra polvo, calzado de seguridad antideslizante, casco o protectores auriculares) que se utiliza en condiciones pertinentes reducirá los daños personales.*
- **Evite el arranque accidental. Asegúrese de que el interruptor esté apagado antes de conectarse a una fuente de alimentación o insertar una unidad de batería, así como cuando recoge o transporta la máquina.** *Si transporta máquinas con su dedo en el interruptor o si les suministra corriente con el interruptor en la posición de encendido puede provocar accidentes.*
- **Quite cualquier llave de ajuste antes de encender la máquina.** *Una llave conectada a una pieza giratoria de la máquina puede causar daños personales.*

Uso y cuidado de la máquina

- **No fuerce la máquina. Utilice la máquina correcta para su aplicación.** *Tener la máquina correcta permitirá que el trabajo sea mejor y más seguro si se usa a la velocidad para la que fue diseñada.*
- **No utilice la máquina si no se puede encender ni apagar con el interruptor.** *Cualquier máquina que no se pueda controlar con el interruptor conlleva peligros y se debe reparar.*
- **Desconecte el enchufe de la fuente de alimentación o retire la unidad de batería, si es desmontable, de la máquina antes de hacer ajustes, cambiar accesorios o almacenar la máquina.** *Tales medidas de seguridad preventivas reducen el riesgo de arranque accidental de la máquina.*

- **Almacene las máquinas inactivas fuera del alcance de los niños y no permita que personas que no estén familiarizadas con la máquina o con estas instrucciones operen la máquina.** *Las máquinas pueden ser peligrosas en manos de usuarios inexpertos.*
- **Realice el mantenimiento de las máquinas y los accesorios. Revise en busca de atascamiento o desalineación de las piezas móviles, rotura de piezas y cualquier otra condición que pueda afectar el funcionamiento de la máquina. Si está dañada, solicite la reparación de la máquina antes de usarla.** *Muchos de los accidentes se deben a máquinas con un mal mantenimiento.*
- **Mantenga las máquinas de corte afiladas y limpias.** *Las máquinas de corte con un mantenimiento correcto y bordes cortantes afilados son menos propensas a atascamientos y más fáciles de controlar.*
- **Utilice la máquina, los accesorios, las barrenas, etc., de acuerdo con estas instrucciones, conforme a las condiciones de trabajo y la tarea que se debe realizar.** *El uso de la máquina en operaciones distintas de las previstas podría generar una situación peligrosa.*
- **Mantenga los mangos y las superficies de agarre secos, limpios y sin grasa ni aceite.** *Los mangos y las superficies de agarre resbaladizas no permiten un manejo seguro ni el control de la máquina en situaciones imprevistas.*

Uso y cuidado de la herramienta alimentada por batería

- **Recargue únicamente con el cargador especificado por el fabricante.** *Un cargador apto para un tipo de unidad de batería puede implicar riesgo de incendio si se usa con otra unidad de batería distinta.*
- **Utilice las máquinas solo con las unidades de batería diseñadas específicamente para ellas.** *El uso de otras baterías puede implicar riesgo de lesiones e incendio.*
- **Cuando la unidad de batería no esté en uso, manténgala alejada de otros objetos metálicos, como sujetapapeles, monedas, llaves, clavos, tornillos u otros objetos metálicos pequeños que puedan provocar una conexión entre los terminales.** *Si hace un puente entre los terminales de la*

batería, puede causar quemaduras o un incendio.

- **En condiciones extremas, la batería puede expulsar líquido; evite el contacto. Si se produjera un contacto accidentalmente, enjuáguese con agua. Si el líquido entra en contacto con los ojos, además, acuda a un médico.** *El líquido expulsado de la batería puede causar irritaciones o quemaduras.*
- **No utilice una unidad de batería ni una herramienta dañada o modificada.** *Las baterías dañadas o modificadas pueden presentar un comportamiento impredecible que puede ocasionar incendios, explosiones o riesgo de lesiones.*
- **No exponga una unidad de batería ni una herramienta al fuego o una temperatura excesiva.** *La exposición al fuego o una temperatura superior a 130 °C (265 °F) puede causar una explosión.*
- **Siga todas las instrucciones de carga y no cargue la batería ni la herramienta en condiciones que superen el rango de temperatura especificado en las instrucciones.** *De lo contrario, podría dañar la batería y aumentar el riesgo de incendio.*

Servicio

- **Solicite el mantenimiento de la máquina a un técnico calificado que utilice solo repuestos idénticos.** *Esto garantizará la seguridad de la máquina que recibe mantenimiento.*
- **Nunca realice servicio a unidades de baterías dañadas.** *Solo el fabricante o los proveedores de servicios autorizados deben realizar el servicio de las unidades de batería.*

Advertencias de seguridad del recortabordes

- **No utilice el recortabordes en condiciones meteorológicas adversas, especialmente cuando haya un pronóstico de tormentas eléctricas.** *Esto disminuye el riesgo de ser alcanzado por un rayo.*
- **Mantenga todos los hilos y cables de alimentación alejados de la zona de corte.** *Los hilos o cables de alimentación pueden quedar ocultos en los arbustos o setos y la cuchilla los puede cortar accidentalmente.*

- **Utilice protección auricular.** *Un equipo de protección adecuado reducirá el riesgo de pérdida de la audición.*
- **Manipule el recortabordes solo en superficies de sujeción aisladas, ya que la cuchilla puede entrar en contacto con cableado oculto.** *Si las cuchillas entran en contacto con un cable "con corriente", puede provocar que algunas piezas metálicas expuestas del recortabordes tengan "corriente" también, lo que generaría una sacudida eléctrica al usuario.*
- **Mantenga todas las partes del cuerpo lejos de la cuchilla. No retire el material cortado ni retenga el material que se cortará mientras las cuchillas se muevan.** *Las cuchillas se siguen moviendo después de apagar el interruptor. Un momento de distracción a la hora de operar un recortabordes puede generar daños personales graves.*

- **Cuando extraiga material atascado o realice el mantenimiento del recortabordes, asegúrese de que todos los interruptores estén apagados y de que la unidad de batería se haya retirado o esté desconectada.** *Si el recortabordes se acciona inesperadamente durante la extracción de material atascado o el mantenimiento, puede generar daños personales graves.*
- **Transporte el recortabordes por el mango con la cuchilla detenida y con cuidado de no accionar ningún interruptor de encendido.** *El transporte adecuado del recortabordes reducirá el riesgo de arranque accidental y de daños personales resultantes de las cuchillas.*
- **Cuando transporte o almacene el recortabordes, coloque siempre la cubierta de la cuchilla.** *El manejo adecuado del recortabordes reducirá la posibilidad de daños personales causados por las cuchillas.*

Advertencias de seguridad del recortabordes de alcance extendido

- **Siempre utilice una protección para la cabeza y el rostro cuando opere el recortabordes de alcance extendido sobre la cabeza.** La caída de residuos puede provocar daños personales.

- **Siempre utilice ambas manos cuando opere el recortabordes de alcance extendido.** Sostenga el recortabordes de alcance extendido con ambas manos para evitar una pérdida de control.
- **Para reducir el riesgo de electrocución, nunca utilice el recortabordes de alcance extendido cerca del tendido eléctrico.** El contacto con o cerca de las líneas de alta tensión puede provocar daños graves o sacudidas eléctricas fatales.

Instrucciones generales de seguridad



ADVERTENCIA: Lea todas las advertencias de seguridad y todas las instrucciones. En caso de no seguir las advertencias ni las instrucciones se pueden producir sacudidas eléctricas, incendios o daños graves.

- Lea cuidadosamente el manual de usuario y asegúrese de que entiende las instrucciones antes de utilizar el accesorio.
- Estas instrucciones son un complemento de las instrucciones que se incluyen con el producto. Para otros procedimientos, consulte las instrucciones de operación del producto.
- Bajo ninguna circunstancia podrá modificar el diseño del accesorio sin el permiso del fabricante. No utilice un accesorio que parezca haber sido modificado por otras personas y utilice siempre los accesorios originales. Las modificaciones o accesorios no autorizados pueden provocar daños personales o la muerte del operador u otras personas.

Guarde todas las advertencias e instrucciones para futuras referencias

Instrucciones de seguridad para el funcionamiento

- Si se encuentra en una situación en la que no está seguro de cómo proceder, debe preguntarle a un experto. Póngase en contacto con el distribuidor o el taller de servicio.
- Evite todos los usos que considere que están más allá de su capacidad.

- Herramienta de corte. No toque la herramienta sin antes apagar el motor o quitar la batería.
- Nunca permita que los niños utilicen este producto.
- Asegúrese de que nadie se acerque a menos de 15 m mientras trabaja.
- Nunca permita que otras personas utilicen el producto sin asegurarse primero de que hayan comprendido el contenido del manual del usuario.
- No trabaje nunca desde una escalera, taburete ni ninguna otra posición elevada que no cumpla a cabalidad con las normas de seguridad.

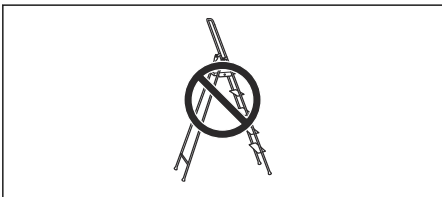

- Asegúrese siempre de tener una posición de trabajo segura y firme.
- Utilice siempre las dos manos para sostener el producto. Mantenga el producto al lado de su cuerpo.

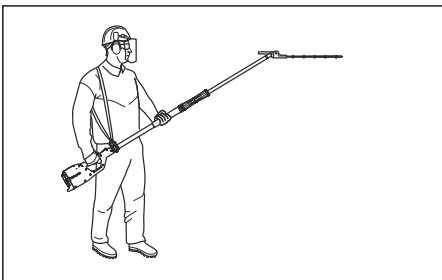

- Asegúrese de conectar el arnés al gancho de sujeción. Utilice un solo arnés.
- Utilice la mano derecha para controlar el gatillo de aceleración/alimentación.

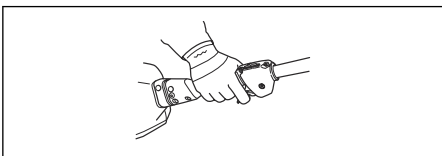

- Si se produce una emergencia, suelte el producto y déjelo caer en el suelo.

- Asegúrese de que las manos y los pies no se acerquen al equipo de corte cuando el motor esté en funcionamiento.
- Cuando apague el motor, mantenga las manos y los pies alejados del equipo de corte hasta que se haya detenido completamente.
- Tenga cuidado con los trozos de ramas que puedan salir eyectados durante el corte.
- Apoye siempre el producto en el suelo cuando no lo esté utilizando.
- No corte demasiado cerca del suelo. Las piedras y otros objetos pueden salir eyectados.
- Revise la zona de trabajo en búsqueda de objetos extraños como cables de electricidad, insectos y animales, etc., u otros objetos que pudieran dañar el equipo de corte, como elementos de metal.
- Si se golpea algún objeto extraño o si se producen vibraciones, detenga el producto de inmediato. Si se trata de un producto que funciona con gasolina, quite el sombrerete de bujía de la bujía. Si se trata de un producto que funciona con baterías, quite la batería. Compruebe que el producto no esté dañado. Repare cualquier daño.
- Si se atasca algo en las cuchillas mientras está trabajando, detenga el producto de inmediato. Si se trata de un producto que funciona con gasolina, apague el motor y quite el sombrerete de bujía de la bujía. Si tiene un producto que funciona con batería, apague el motor y extraiga la batería. Asegúrese de que el producto se haya detenido por completo antes de limpiar las cuchillas.

Otra información de seguridad

- Evite las zonas peligrosas: no utilice los aparatos en lugares húmedos o mojados.
- No los utilice bajo la lluvia.
- Mantenga a los niños alejados: se debe mantener alejados a todos los visitantes de la zona de trabajo.
- Vístase adecuadamente: no utilice ropa holgada ni joyas. Pueden quedarse atrapadas en piezas móviles. Se recomienda el uso de guantes de goma y calzado resistente cuando se trabaje al aire libre. Use un gorro protector para contener el pelo largo.

- Use gafas de seguridad: utilice siempre protección facial o máscara contra polvo si la operación genera polvo.
- Utilice el aparato de forma adecuada: no utilice el aparato para ningún trabajo que no sea el previsto.
- No sujete los discos de corte o los bordes cortantes expuestos cuando levante o sostenga el aparato.
- No fuerce el aparato: obtendrá mejores resultados y menos probabilidades de sufrir lesiones si lo utiliza a la velocidad para la que fue diseñado.
- No se extienda demasiado: mantenga el equilibrio y el nivel adecuados en todo momento.
- Manténgase alerta: observe lo que hace. Utilice el sentido común. No utilice el aparato si está cansado.
- Almacene los aparatos inactivos en espacios cerrados: cuando no se utilicen, los aparatos se deben almacenar en espacios cerrados, secos, altos o con llave, fuera del alcance de los niños.
- Manipule el aparato con cuidado: mantenga afilado y limpio el borde cortante para obtener un mejor rendimiento y reducir el riesgo de lesiones. Siga las instrucciones de lubricación y cambio de accesorios. Mantenga los mangos secos, limpios y sin grasa ni aceite.
- Revise las piezas dañadas: antes de volver a utilizar el aparato, se debe revisar de forma minuciosa si una protección u otra pieza presenta daños con el fin de determinar si funciona correctamente y si sirve para su función prevista. Revise la alineación de las piezas móviles, las uniones de piezas móviles, la presencia de piezas rotas, el montaje y cualquier otra condición que pueda afectar su funcionamiento. Una protección u otra pieza que esté dañada se debe reparar o reemplazar adecuadamente en un centro de servicio autorizado, a menos que se indique en otra parte de este manual.

- La exposición prolongada al ruido puede causar la pérdida permanente de la audición. Use siempre protectores auriculares aprobados.
- Use siempre botas de protección antideslizantes.
- Utilice siempre casco, protección ocular y guantes.



- Use siempre ropa de trabajo y pantalones largos para trabajo pesado.
- Nunca use ropa suelta ni joyas.
- Asegúrese de que su cabello no esté suelto por debajo de los hombros.

Dispositivos de seguridad en el producto



ADVERTENCIA: Lea atentamente las instrucciones de advertencia siguientes antes de usar el producto.

En esta sección se describen las características de seguridad del producto y su propósito, y cómo deben llevarse a cabo las comprobaciones y el mantenimiento para asegurarse de que funciona correctamente. Consulte las instrucciones bajo el título *Introducción en la página 14* para saber dónde se encuentran estas piezas en el producto.

La vida útil del producto se puede reducir y el riesgo de accidentes puede aumentar si el mantenimiento del producto no se realiza correctamente y si el servicio o las reparaciones no se llevan a cabo de forma profesional. Si necesita más información, comuníquese con su taller de servicio más cercano.

Equipo de protección personal



ADVERTENCIA: Lea atentamente las instrucciones de advertencia siguientes antes de usar el producto.



ADVERTENCIA: No utilice nunca un producto con componentes de seguridad dañados. El equipo de seguridad del producto se debe inspeccionar

y mantener tal como se describe en esta sección. Si el producto no pasa exitosamente alguna de estas comprobaciones, póngase en contacto con el taller de servicio para que lo reparen.

tornillos demasiado apretados evitan el movimiento de la cuchilla.

Superficie caliente

La caja de engranajes se calienta cuando se utiliza el producto. No toque la caja de engranajes para evitar quemaduras.

Instrucciones de seguridad para el mantenimiento

Lea atentamente las instrucciones de advertencia siguientes antes de usar el producto.

- Siempre detenga el producto antes de realizar alguna tarea en cualquier parte del equipo de corte. Si se trata de un producto que funciona con gasolina, quite el sombrerete de bujía de la bujía. Si se trata de un producto que funciona con baterías, quite la batería. Verifique que el equipo de corte se haya detenido completamente antes de iniciar cualquier tarea en este.
- La protección para transportes siempre debe estar instalada en el equipo de corte cuando la máquina no esté en uso.
- Asegúrese de que el equipo de corte se haya detenido antes de llevar a cabo una limpieza, reparación o inspección. Si se trata de un producto que funciona con gasolina, quite el sombrerete de bujía de la bujía. Si se trata de un producto que funciona con baterías, quite la batería.
- Siempre utilice guantes para trabajo pesado cuando repare el equipo de corte. Es muy afilado y puede provocar cortes fácilmente.

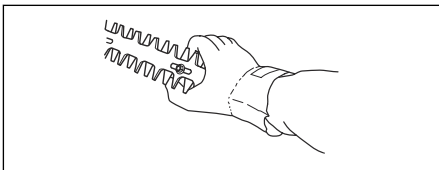

- Almacene el producto fuera del alcance de los niños.
- Utilice únicamente piezas de repuesto originales para las reparaciones.



AVISO: Todos los trabajos de servicio y reparación de la máquina requieren una formación especial. Esto aplica especialmente al equipo de seguridad. Si la máquina no pasa exitosamente alguna de las comprobaciones indicadas a continuación, póngase en contacto con el taller de servicio. La compra de alguno de nuestros productos le garantiza la disponibilidad de mantenimiento y servicio profesionales. Si el comerciante que vende la máquina no es un concesionario de servicio, pídale la dirección del taller de servicio más cercano.

Para comprobar las cuchillas

1. Detenga la máquina.
 - a) Si se trata de un producto que funciona con gasolina, apague el motor y quite el sombrerete de bujía de la bujía.
 - b) Si tiene un producto que funciona con batería, apague el motor y extraiga la batería.
2. Asegúrese de que el producto se detenga por completo.
3. Utilice guantes protectores.
4. Asegúrese de que las cuchillas no estén dañadas o dobladas. Siempre reemplace una hoja doblada o dañada.
5. Asegúrese de que los tornillos de las cuchillas no estén demasiado sueltos. Si un tornillo está suelto, apriételo lo suficiente.

Tenga en cuenta: No apriete demasiado los tornillos a la cuchilla. Los

Montaje

Para instalar el gancho de sujeción del arnés del árbol

1. Coloque el gancho de sujeción del arnés entre el mango cerrado y el mango del acelerador.

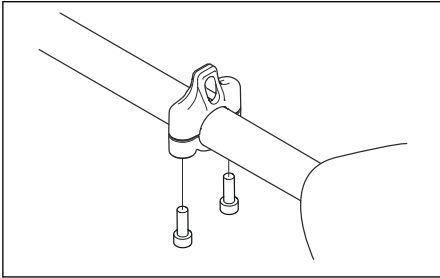

Tenga en cuenta: No coloque el gancho de sujeción en la etiqueta.

2. Apriete los dos tornillos con la llave hexagonal.
3. Ajuste el gancho de soporte del arnés para que el producto esté equilibrado y sea fácil de usar.

Para montar el cabezal de corte



AVISO: Asegúrese de que el eje propulsor en el eje se acople con la abertura en el cabezal de corte. También asegúrese de que el eje propulsor esté alineado y completamente instalado en el receptáculo de la caja de cambios.

1. Quite el tornillo de ajuste (B) y los tornillos de abrazadera (C) del cabezal de corte.

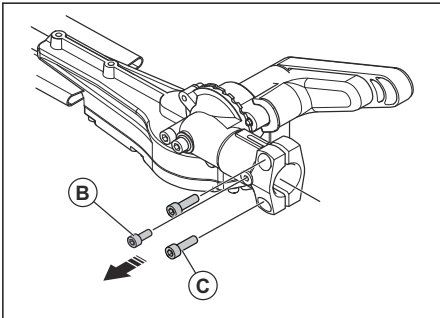

2. Alinee la flecha del eje con el orificio del cabezal de corte.

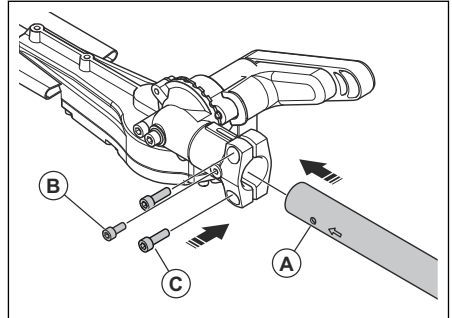

3. Empuje el eje hacia el cabezal de corte hasta que vea el orificio (A) a través del cabezal de corte. Si es necesario, gire ligeramente el eje para alinear e instalar por completo el eje propulsor interno en el receptáculo de la caja de cambios.
4. Vuelva a colocar el tornillo de ajuste (B) y apriételo.
5. Apriete los tornillos de la abrazadera (C).

Funcionamiento

Para llevar a cabo una revisión antes de comenzar

1. Inspeccione la zona de trabajo. Retire todos los objetos que puedan salir eyectados.
2. Inspeccione el equipo de corte. No utilice cuchillas dañadas.
3. Revise que el producto se encuentre en perfectas condiciones de funcionamiento. Verifique que todas las tuercas y tornillos estén apretados.
4. Asegúrese de que la caja de engranajes esté correctamente lubricada. Consulte *Para lubricar la caja de la transmisión y la caja de engranajes en la página 25* para ver las instrucciones.
5. Compruebe que el equipo de corte se detenga cuando se suelte el gatillo de aceleración/alimentación.
6. Utilice el producto únicamente para el uso al que está destinado.
7. Asegúrese de que las funciones de seguridad y manipulación estén en buen estado de funcionamiento. No utilice nunca un producto al que le falte una pieza o que haya sido modificado respecto a las especificaciones.

Para hacer funcionar el producto

1. Realice movimientos oscilatorios de abajo hacia arriba cuando corte los costados.

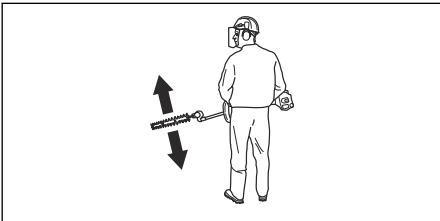

2. Ajuste la configuración del acelerador o la velocidad para ajustarse a la carga.
3. Cuando utilice un producto que funcione con gasolina para cortar un seto, asegúrese de que el motor esté apuntando hacia el lado contrario del seto.
4. No apresure el trabajo, trabaje a un ritmo constante hasta que todas las ramas se hayan cortado con precisión.

Para cambiar el ángulo del cortasetos

1. Apague el motor y asegúrese de que el producto se detenga por completo.
2. Coloque el producto en el suelo e instale el protector de transporte (A) en la cortadora.

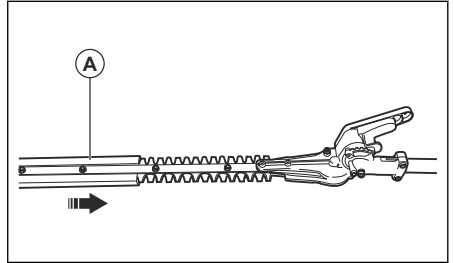

3. Mueva la palanca de ajuste de ángulo (B) lejos del accesorio para quitar el pasador (C) de su orificio.

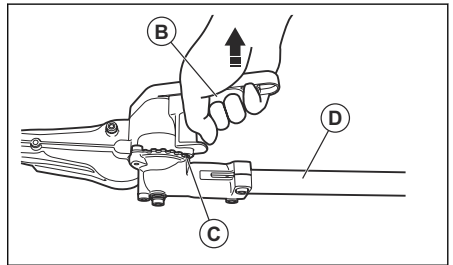

Tenga en cuenta: Si el pasador no se mueve con suavidad, mueva el eje (D) un poco hacia delante y hacia atrás.

4. Utilice el mango de ajuste del ángulo (E) para ajustar el ángulo de la cortadora.

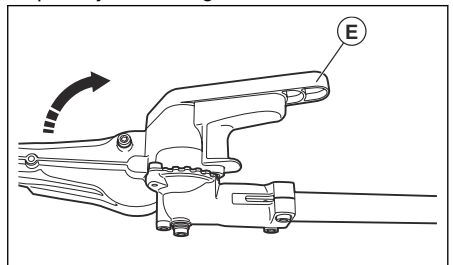

5. Suelte la palanca de ajuste de ángulo para bloquear el pasador (C) en su orificio correcto.

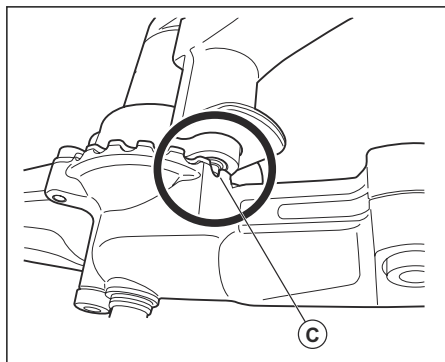

Mantenimiento

Introducción

A continuación encontrará algunas instrucciones generales de mantenimiento. Si necesita más información, comuníquese con su taller de servicio.

Para realizar el mantenimiento del accesorio

Para llevar a cabo un mantenimiento diario

1. Revise que las cuchillas no se muevan cuando se suelte el gatillo de aceleración/ alimentación o cuando el estrangulador esté en la posición start.

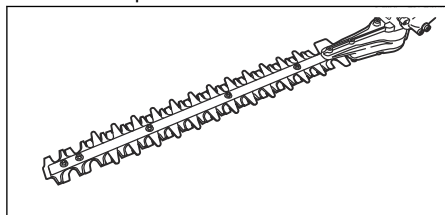

2. Compruebe que los tornillos que mantienen juntas las cuchillas estén correctamente ajustados.

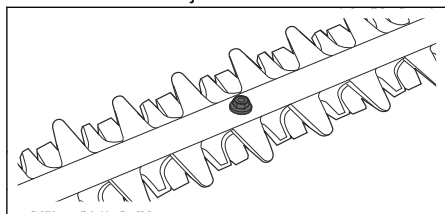

Para realizar el mantenimiento semanal

- Llene la caja de la transmisión y la caja de engranajes con grasa. Consulte *Para lubricar la caja de la transmisión y la caja de engranajes en la página 25*.

Para lubricar la caja de la transmisión y la caja de engranajes



AVISO: La caja de la transmisión y la caja de engranajes no deben llenarse completamente con grasa. La grasa se expande en la medida que el producto se calienta durante el funcionamiento. Si la caja de la transmisión y la caja de engranajes están completamente llenas con grasa, puede dañar los sellos y ocasionar fugas de grasa.

Hay una abertura del tubo de llenado de grasa y un tapón para el llenado de lubricante en la caja de la transmisión (A) y en la caja de engranajes (B).

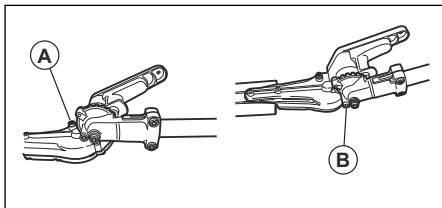

1. Quite los tapones de las aberturas del tubo de llenado de grasa.
2. Aplique grasa a través de las aberturas del tubo de llenado de grasa.
3. Instale los tapones en las aberturas del tubo de llenado de grasa.

Tenga en cuenta: Los productos nuevos se llenan primero con grasa luego de aproximadamente 20 horas de funcionamiento, y posteriormente, cada 60 horas de funcionamiento aproximadamente. Utilice grasa de litio NGLI de grado 2. Normalmente, la grasa en el engranaje angulado no

necesita cambiarse, excepto si se realizan reparaciones.

Para limpiar y lubricar la cortadora

1. Limpie los residuos de resina y las plantas de las cuchillas con un agente de limpieza antes y después de utilizar el producto.
2. Lubrique las barras de la cuchilla con grasa en aerosol antes del almacenamiento por largos períodos.

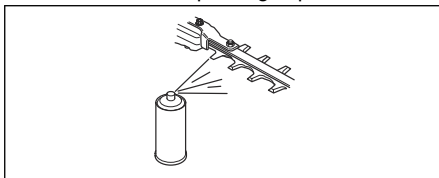

Datos técnicos

Datos técnicos

	HA322
Peso	
Peso, lb/kg	5,9/2,7
Cuchillas	
Longitud de la cuchilla, in/mm	21,6/550

Conteúdo

Introdução.....	27	OPERAÇÃO.....	36
Segurança.....	29	Manutenção.....	37
Montagem.....	35	Dados técnicos.....	39

Introdução

Descrição do produto

Temos uma política de melhoria contínua de seus produtos e, portanto, reservamos o direito de modificar o projeto e a aparência de produtos sem prévio aviso.

Uso previsto



AVISO: Este acessório só pode ser utilizado com o produto

previsto. Consulte o capítulo sobre acessórios no Manual do operador do produto.

O produto foi projetado apenas para cortar galhos e ramos.

Visão geral do acessório para HA322

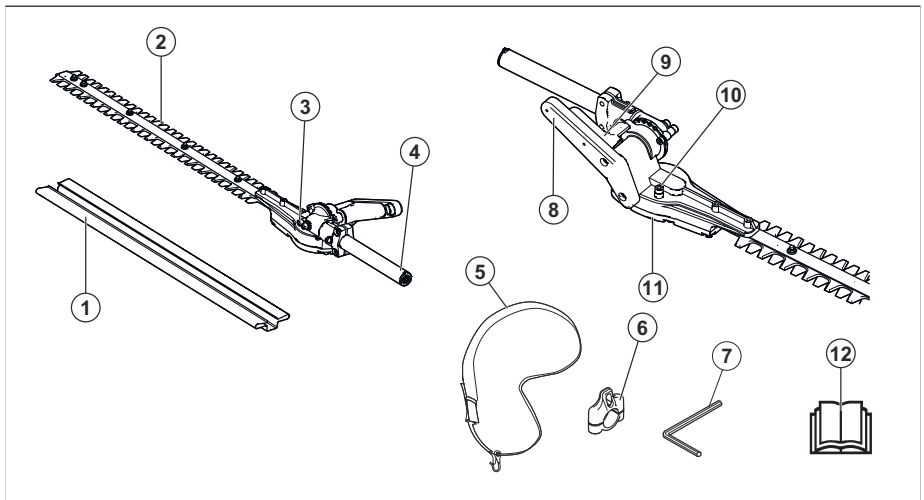

1. Proteção para transporte
2. Cortador
3. Bico de lubrificação e plugue para enchimento de lubrificante (alojamento da transmissão)
4. Eixo
5. Arnês
6. Gancho de suporte do arnês
7. Chave sextavada
8. Alavanca de ajuste de ângulo
9. Alavanca de ajuste do ângulo

10. Bico de lubrificação e plugue para enchimento de lubrificante (caixa de engrenagens)
11. Caixa de engrenagens
12. Manual do operador

Símbolos no acessório e na unidade de alimentação



Descuido ou uso incorreto deste produto pode resultar em ferimentos graves ou fatais para o operador ou outras pessoas.



Antes de usar o acessório, leia atentamente o manual do operador e certifique-se de entender as instruções.



Antes de usar o acessório, leia atentamente o manual do operador e certifique-se de entender as instruções.



Ao operar o produto, use sempre proteção auricular aprovada.



Ao operar o produto, use sempre proteção ocular aprovada.



PERIGO: mantenha as mãos afastadas do disco.



PERIGO: mantenha as mãos afastadas do disco.



Mantenha todas as partes do corpo longe das superfícies quentes.



Setas que indicam limites para o posicionamento da alça.



Use sempre luvas de proteção aprovadas.



Use botas resistentes e antiderrapantes.

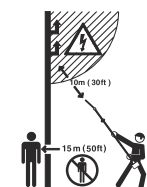

PERIGO: este produto não é eletricamente isolado. Se o produto encostar ou se aproximar de linhas de energia de alta-tensão, poderá causar a morte ou ferimentos graves. A eletricidade pode saltar de um ponto para outro por meio de um arco elétrico. Quanto maior a tensão, maior a distância que a eletricidade pode saltar. A eletricidade também pode passar por galhos e outros objetos, principalmente se estiverem molhados. Mantenha sempre uma distância de, pelo menos, 10 m entre o produto e as linhas de alimentação de alta-tensão e/ou quaisquer objetos que estejam encostados nelas. Caso precise trabalhar a esta distância segura, antes de iniciar o trabalho, entre sempre em contato com a empresa de energia em questão para verificar se a energia está desligada.

Durante o trabalho, o operador do produto deve se certificar de que nenhuma pessoa ou animal se aproxime a menos de 15 metros.

Observação: Outros símbolos ou decalques presentes no acessório se referem a exigências especiais de certificação para mercados específicos.

Fabricante

Husqvarna Professional Products, Inc. 9335 Harris Corners Pkwy, Charlotte, NC 28269, USA

Danos ao produto

Não assumimos responsabilidade por danos ao nosso produto se:

- o produto seja reparado incorretamente.
- o produto seja reparado com peças que não sejam da marca do fabricante ou aprovadas pelo fabricante.
- o produto tenha um acessório que não seja da marca do fabricante ou não seja aprovado pelo fabricante.
- o produto não seja reparado em um centro de atendimento aprovado ou por uma autoridade aprovada.

Segurança

Definições de segurança

Avisos, cuidados e observações são utilizados para chamar a atenção para partes especialmente importantes do manual.



AVISO: Utilizado se existir um risco de ferimentos ou morte para o operador ou a terceiros se as instruções no manual não forem respeitadas.



CUIDADO: Utilizado se existir um risco de danos para o produto, outros materiais ou para a área adjacente, se as instruções no manual não forem respeitadas.

Observação: Utilizados para conferir mais informações necessárias em uma determinada situação.

INSTRUÇÕES DE SEGURANÇA IMPORTANTES



AVISO: Leia todos os avisos de segurança e as instruções. O não cumprimento dos avisos e das instruções pode causar choque elétrico, incêndio e/ou ferimentos graves.

Leia todas as instruções



AVISO: Ao usar equipamentos elétricos de jardinagem, siga sempre as precauções básicas de segurança para reduzir o risco de incêndio, choque elétrico e ferimentos, incluindo:

Avisos gerais de segurança da máquina



AVISO: Leia todos os avisos de segurança, instruções, ilustrações

e especificações fornecidas com esta máquina. *O não cumprimento de todas as instruções listadas abaixo pode causar choque elétrico, incêndio e/ou ferimentos graves.*

Observação: **Guarde todos os avisos e as instruções para consulta futura.** *O termo "máquina" nos avisos se refere à máquina operada pela rede elétrica (com fio) ou por bateria (sem fio).*

Segurança da área de trabalho

- **Mantenha a área de trabalho limpa e bem iluminada.** *Áreas desorganizadas ou escuras podem gerar acidentes.*
- **Não opere máquinas em atmosferas explosivas, como próximo a líquidos inflamáveis, gases ou poeira.** *As máquinas geram faíscas que podem inflamar poeira ou fumaça.*
- **Mantenha as crianças e os transeuntes à distância enquanto operar uma máquina.** *Distrações podem causar a perda de controle.*

Segurança elétrica

- **Os plugues da máquina devem ser compatíveis com a tomada. Nunca modifique o plugue de forma alguma. Não use adaptadores de tomada com máquinas aterradas.** *Plugues não modificados e tomadas compatíveis reduzirão o risco de choque elétrico.*
- **Evite que seu corpo entre em contato com superfícies aterradas ou fixas ao solo, como canos, radiadores, fogões e refrigeradores.** *O corpo pode atuar como uma conexão terra, aumentando o risco de choque elétrico.*
- **Não exponha as máquinas à chuva ou umidade.** *Entrada de água em uma máquina aumentará o risco de choque elétrico.*
- **Não force o cabo. Nunca use o cabo para transportar, puxar ou desligar a máquina. Mantenha o cabo longe do calor, óleo, arestas vivas ou peças móveis.** *Cabos*

danificados ou emaranhados aumentam o risco de choque elétrico.

- **Ao operar uma máquina em área externa, use um cabo de extensão adequada para uso exterior.** *A utilização de um cabo adequado para área externa reduz o risco de choque elétrico.*
- **Caso seja inevitável operar uma máquina em local úmido, use uma fonte de alimentação protegida por um interruptor de circuito por falha de aterramento (GFCI).** *O uso de um GFCI reduz o risco de choque elétrico.*

Segurança pessoal

- **Fique alerta, preste atenção em suas ações e use o bom senso ao operar uma máquina. Não utilize a máquina se estiver cansado ou sob a influência de drogas, álcool ou medicamentos.** *Um momento de desatenção ao operá-la pode resultar em ferimentos graves.*
- **Use sempre equipamentos de proteção individual. Use sempre proteção ocular.** *Equipamentos de proteção individual, como máscara contra poeira, sapatos de segurança antiderrapantes, capacete ou proteção auricular, usados nas condições adequadas, diminuem o risco de ferimentos.*
- **Evite o acionamento acidental da máquina. Certifique-se de que o interruptor esteja na posição DESLIGADA antes de pegar, transportar ou conectar a ferramenta à fonte de alimentação e/ou à máquina.** *Transportar a máquina com o dedo no interruptor ou energizá-la com o interruptor ligado pode causar acidentes.*
- **Remova qualquer chave de ajuste ou chave antes de ligar a máquina.** *Uma chave de ajuste ou uma chave deixada presa a uma peça rotativa da máquina pode resultar em ferimentos.*
- **Não se estique demais. Mantenha-se sempre equilibrado, com os pés bem apoiados.** *Isso proporciona melhor controle da máquina em situações inesperadas.*
- **Vista-se com roupas apropriadas. Não use joias ou roupas folgadas. Mantenha os cabelos, roupas e luvas afastados das peças móveis.** *Roupas folgadas, joias ou cabelos compridos podem se prender nas peças móveis.*

- **Se os dispositivos estiverem previstos para a conexão de equipamentos de extração e coleta de poeira, garanta que estes fiquem conectados e usados da forma correta.** *O uso dos equipamentos de coleta pode reduzir os riscos relacionados à poeira.*
- **Não deixe que a familiaridade obtida com o uso frequente de ferramentas torne você complacente, ignorando os princípios de segurança.** *Uma ação descuidada pode causar ferimentos graves em uma fração de segundo.*
- **A emissão de vibração durante o uso real da máquina pode diferir do valor total declarado dependendo das formas como a máquina é usada.** Os operadores devem identificar medidas de segurança para se protegerem com base em uma estimativa de exposição nas condições reais de uso (levando em consideração todas as partes do ciclo operacional, como os momentos em que a máquina é desligada e quando está em marcha lenta, além do gatilho).

Uso e cuidados com a máquina

- **Não force a máquina. Use a máquina correta para a sua aplicação.** *A máquina correta fará um trabalho melhor e mais seguro conforme o uso para o qual ela foi concebida.*
- **Não use a máquina se o interruptor não a ligar e desligar.** *Qualquer máquina que não puder ser ligada, nem desligada, pelo interruptor, é perigosa e deverá ser reparada.*
- **Antes de fazer qualquer ajuste, trocar acessórios ou guardar a máquina, desconecte o plugue da fonte de alimentação e/ou remova o conjunto de baterias se possível.** *Estas medidas de segurança preventiva reduzem o risco de ativação acidental da máquina.*
- **Guarde as máquinas fora do alcance de crianças e não permita que pessoas não familiarizadas com elas ou com estas instruções as operem.** *Máquinas são perigosas nas mãos de pessoas destreinadas.*
- **Faça a manutenção das máquinas e dos acessórios. Verifique se há desalinhamento ou agarramento das peças móveis, quebra de peças e quaisquer outras condições que possam afetar a operação da máquina. Se**

- a máquina estiver danificada, repare-a antes de usar. *Muitos acidentes são causados por máquinas com manutenção inadequada.*
- **Mantenha as máquinas de corte afiadas e limpas.** *Com a manutenção apropriada, as máquinas de corte com arestas afiadas ficam menos propensas a agarramentos e são mais fáceis de controlar.*
- **Use a máquina, acessórios e ferramentas, etc., de acordo com estas instruções, levando em consideração as condições de trabalho e o trabalho a ser executado.** *O uso da máquina em operações diferentes das originais pode resultar em uma situação de perigo.*
- **Mantenha as alças e as superfícies de agarramento secas, limpas e livres de óleo e graxa.** *Alças e superfícies de agarramento escorregadias não permitem o manuseio seguro e o controle da máquina em situações inesperadas.*
- **Não exponha a bateria ou ferramenta ao fogo ou a temperaturas excessivas.** *A exposição ao fogo ou temperaturas acima de 130 °C (265 °F) pode causar explosão.*
- **Siga todas as instruções de carregamento e não carregue a bateria ou a ferramenta fora da faixa de temperatura especificada nas instruções.** *O carregamento inadequado ou em temperaturas fora da faixa especificada pode danificar a bateria e aumentar o risco de incêndio.*

Uso e cuidados com as ferramentas a bateria

- **Recarregue somente com o carregador especificado pelo fabricante.** *Um carregador adequado para um tipo de bateria pode gerar risco de incêndio quando usado com outro tipo de bateria.*
- **Utilize máquinas somente com baterias especificamente designadas.** *O uso de qualquer outra bateria pode gerar risco de ferimentos e incêndio.*
- **Quando as baterias não estão em uso, mantenha-as longe de objetos de metal, como cliques de papel, moedas, chaves, pregos, parafusos ou outros pequenos objetos de metal que podem fazer uma conexão entre terminais.** *O curto-circuito dos terminais da bateria pode causar queimaduras ou incêndio.*
- **Em condições abusivas, um líquido pode ser ejetado da bateria; evite contato. Se ocorrer contato acidental, lave com água corrente. Se o líquido entrar em contato com os olhos, procure ajuda médica.** *O líquido ejetado da bateria pode causar irritações ou queimaduras.*
- **Não use baterias ou ferramentas danificadas ou alteradas.** *Baterias danificadas ou alteradas podem apresentar comportamento imprevisível, resultando em incêndio, explosão ou risco de ferimentos.*

Serviço

- **Reparos da máquina devem ser executados por uma pessoa qualificada usando apenas peças sobressalentes idênticas.** *Isso garantirá a manutenção segura da máquina.*
- **Nunca faça a manutenção de baterias danificadas.** *A manutenção de pacotes de baterias só deve ser realizada pelo fabricante ou pelos prestadores de serviço autorizados.*

Avisos de segurança do aparador de cerca viva

- **Não use o aparador de cerca viva em condições climáticas adversas, principalmente quando houver risco de raios.** *Isso diminui o risco de ser atingido por raios.*
- **Mantenha todos os cabos de alimentação longe da área de corte.** *Cabos de alimentação podem ficar ocultos em cercas vivas ou arbustos e podem ser acidentalmente cortados pelo disco.*
- **Use proteção auricular.** *Equipamentos de proteção adequados reduzirão o risco de perda auditiva.*
- **Segure o aparador de cerca viva apenas por superfícies de fixação isoladas, pois o disco pode encostar na fiação oculta.** *O contato dos discos com um fio energizado pode tornar as partes metálicas expostas do aparador de cerca viva condutoras de eletricidade, e o operador pode levar um choque elétrico.*
- **Mantenha todas as partes do corpo longe do disco. Não remova o material cortado nem segure o material a ser cortado quando os discos estiverem em movimento.** *Os discos continuam se movendo depois que o interruptor é desligado. Um momento de desatenção*

ao operar o aparador de cerca viva pode resultar em ferimentos graves.

- **Ao limpar o material preso ou fazer a manutenção do aparador, certifique-se de que todos os interruptores de energia estejam desligados e que o conjunto de baterias seja removido ou desconectado.** *O acionamento inesperado do aparador ao limpar o material preso ou fazer a manutenção pode resultar em ferimentos graves.*
- **Transporte o aparador de cerca viva pela alça com o disco parado e tome cuidado para não operar nenhum interruptor de alimentação.** *O transporte adequado do aparador de cerca viva diminuirá o risco de partida inadvertida e de ferimentos causados pelos discos.*
- **Ao transportar ou armazenar o aparador de cerca viva, use sempre a proteção do disco.** *O manuseio adequado do aparador de cerca viva diminuirá o risco de ferimentos pelos discos.*

Avisos de segurança do aparador de cerca viva de alcance estendido

- **Ao operar o aparador de cerca viva de alcance estendido acima da cabeça, use sempre proteção.** A queda de detritos pode resultar em ferimentos graves.
- **Ao operar o aparador de cerca viva de alcance estendido, use sempre as duas mãos.** Para evitar perda de controle, segure o aparador de cerca viva de alcance estendido com as duas mãos.
- **Para reduzir o risco de eletrocussão, nunca use o aparador de cerca viva de alcance estendido próximo a linhas elétricas.** O contato ou o uso próximo a linhas de energia pode causar ferimentos graves ou choque elétrico, resultando em morte.

Instruções gerais de segurança



AVISO: Leia todos os avisos de segurança e as instruções. O não cumprimento dos avisos e das instruções pode causar choque elétrico, incêndio e/ou ferimentos graves.

- Antes de usar o acessório, leia atentamente o manual do operador

e certifique-se de ter entendido as instruções.

- Estas complementam as instruções que foram incluídas no produto. Para outros procedimentos, consulte as instruções de operação do produto.
- O design do acessório não pode ser modificado em nenhuma circunstância sem a permissão do fabricante. Não use um acessório que pareça ter sido modificado por outras pessoas; sempre use acessórios originais. Modificações e/ou acessórios não autorizados podem resultar em ferimentos graves ou mesmo a morte do operador e de outras pessoas.

Guarde todos os avisos e as instruções para consulta futura

Instruções de segurança para operação

- Caso se depare com uma situação em que não tenha certeza de como proceder, pergunte a um especialista. Entre em contato com seu revendedor ou oficina de serviço.
- Evite todo uso que considere estar além de sua capacidade.
- Ferramenta de corte. Não toque na ferramenta sem antes desligar o motor/ remover a bateria.
- Nunca permita que crianças operem o produto.
- Quando estiver trabalhando, fique a uma distância de 15 m.
- Nunca permita que outra pessoa use o produto sem estar certo de que compreendeu o conteúdo do manual do operador.
- Nunca trabalhe em escadas, banquetas ou qualquer outra posição elevada que não esteja totalmente segura.

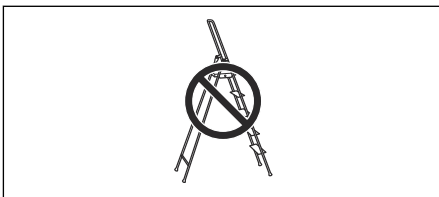

- Certifique-se sempre de ter uma posição de trabalho segura e estável.

- Use sempre as duas mãos para segurar o produto. Segure o produto ao lado do seu corpo.

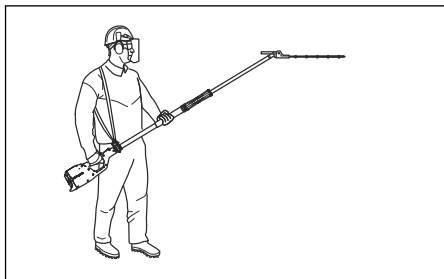

- Certifique-se de conectar o arnês ao gancho de suporte. Use somente um arnês.
- Use a mão direita para controlar o acionador/acelerador.

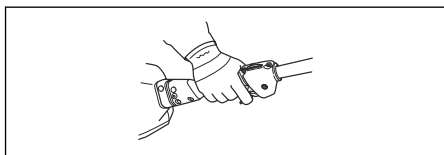

- Em caso de emergência, solte o produto e deixe-o cair no chão.
- Certifique-se de que as mãos e os pés não se aproximem do acessório de corte quando o motor estiver funcionando.
- Quando o motor estiver desligado, mantenha as mãos e os pés afastados do acessório de corte até que o motor esteja totalmente parado.
- Cuidado com tocos de galhos que possam ser arremessados durante o corte.
- Coloque sempre o produto no chão quando não estiver em uso.
- Não corte muito perto do solo. Pedras e outros objetos podem ser arremessados.
- Verifique a área de trabalho quanto a objetos estranhos, como cabos de eletricidade, insetos e animais, etc., ou outros objetos que possam danificar o acessório de corte, como itens metálicos.
- Se o disco atingir um objeto ou se vibrações ocorrerem, pare o produto imediatamente. Caso tenha um produto operado a gasolina, remova a tampa da vela de ignição. Caso tenha um produto operado a bateria, remova-a. Verifique se o produto não está danificado. Repare todos os danos.

- Caso haja algum atolamento nos discos durante o trabalho, pare o produto imediatamente. Caso tenha um produto operado a gasolina, desligue o motor e remova a tampa da vela de ignição. Caso tenha um produto operado a bateria, desligue o motor e remova a bateria. Antes de limpar os discos, certifique-se de que o produto pare totalmente.

Outras informações de segurança

- Evite ambientes perigosos: não use aparelhos em locais úmidos ou molhados.
- Não use na chuva.
- Mantenha crianças afastadas: todos os visitantes devem ser mantidos a uma distância segura da área de trabalho.
- Vista-se com roupa apropriada: não use joias ou roupas folgadas. Elas podem ficar presas nas peças móveis. Recomenda-se usar luvas de borracha e calçados reforçados ao trabalhar ao ar livre. Use proteção para os cabelos longos.
- Use óculos de segurança: use sempre máscara facial ou contra poeira se a operação estiver empoeirada.
- Use o aparelho correto: não use o aparelho para nenhum trabalho exceto para o qual ele se destina.
- Ao levantar ou segurar o aparelho, não fique com as áreas ou arestas de corte expostas.
- Não force o aparelho: ele fará o trabalho melhor e com menor probabilidade de ferimentos se for operado no ritmo para o qual foi projetado.
- Não estenda demais o alcance: mantenha-se sempre equilibrado, com os pés bem apoiados.
- Fique alerta: preste atenção naquilo que está fazendo. Use o bom senso. Não opere o aparelho se estiver cansado.
- Guarde aparelhos ociosos em ambientes fechados: quando não estiverem em uso, os aparelhos deverão ser guardados em ambientes fechados e em locais altos ou trancados, fora do alcance de crianças.
- Mantenha o aparelho com cuidado: mantenha a aresta de corte afiada e limpa para obter o melhor desempenho e reduzir o risco de ferimentos. Obedeça às instruções para lubrificação e troca dos acessórios. Mantenha as alças secas, limpas e livres de óleo e graxa.

- Verifique possíveis danos nas peças: antes de usar o aparelho, uma proteção ou outra peça danificada deverá ser cuidadosamente verificada para determinar se funcionará corretamente e cumprirá sua função. Verifique o alinhamento e o agarramento das peças móveis, quebra de peças, montagem e qualquer outra condição que possa afetar o funcionamento. Uma proteção ou outra peça danificada deve ser reparada ou substituída adequadamente por um centro de serviço autorizado, a menos que indicado em outras partes deste manual.

Equipamento de proteção individual



AVISO: Antes de usar o produto, leia as instruções de aviso que seguem.

- A exposição prolongada a ruídos pode resultar em danos permanentes à audição. Use sempre proteção auricular aprovada.
- Use sempre botas protetoras antiderrapantes.
- Use sempre capacete, proteção ocular e luvas.



- Ao executar serviços pesados, use sempre roupas de trabalho e calças compridas.
- Nunca use joias ou roupas folgadas.
- Certifique-se de que os cabelos fiquem acima do nível dos ombros.

Dispositivos de segurança no produto



AVISO: Antes de usar o produto, leia as instruções de aviso que seguem.

Esta seção descreve os recursos de segurança do produto, sua finalidade e como as verificações e a manutenção devem ser realizadas para garantir o funcionamento correto. Consulte as instruções presentes sob

o título *Introdução na página 27* para verificar onde essas peças estão localizadas no seu produto.

A vida útil do produto pode ser reduzida e o risco de acidentes aumentar, caso a manutenção do produto não seja executada corretamente e os serviços e/ou reparos não sejam efetuados de maneira profissional. Se você precisar de mais informações, entre em contato com a concessionária de serviços mais próxima.



AVISO: Nunca use um produto com componentes de segurança danificados. O equipamento de segurança do produto deve ser verificado e mantido conforme descrito nesta seção. Se o seu produto for reprovado em qualquer uma dessas verificações, entre em contato com o seu agente de serviço para fazer o reparo.



CUIDADO: Toda a manutenção e trabalhos de reparo na máquina requerem treinamento especial. Essas informações se referem especificamente ao equipamento de segurança da máquina. Se a sua máquina for reprovada em qualquer uma das verificações descritas abaixo, entre em contato com o seu agente de serviço. Ao comprar qualquer um dos nossos produtos, garantimos a disponibilidade de reparos e manutenção. Se o revendedor que vendeu sua máquina não for um de nossos representantes autorizados, peça o endereço da sua oficina autorizada mais próxima.

Como verificar os discos

1. Pare o produto.
 - a) Caso tenha um produto operado a gasolina, desligue o motor e remova a tampa da vela de ignição.
 - b) Caso tenha um produto operado a bateria, desligue o motor e remova a bateria.
2. Certifique-se de que o produto pare totalmente.
3. Coloque luvas de proteção.

4. Certifique-se de que os discos não estejam danificados ou tortos. Substitua sempre um disco danificado ou torto.
5. Certifique-se de que os parafusos dos discos não estejam muito soltos. Se um parafuso estiver solto, aperte-o adequadamente.

Observação: Não aperte demais os parafusos nos discos. Do contrário, o movimento do disco pode ser interrompido.

Superfície quente

A caixa de engrenagens fica quente quando o produto é usado. Para evitar queimaduras, não toque na caixa de engrenagens.

Instruções de segurança para manutenção

Antes de usar o produto, leia as instruções de aviso que seguem.

- Antes de usar qualquer parte do equipamento de corte, pare sempre o produto. Caso tenha um produto operado a gasolina, remova a tampa da vela de ignição. Caso tenha um produto operado a bateria, remova-a. Antes de iniciar

qualquer trabalho no equipamento de corte, verifique se ele está totalmente parado.

- Quando o produto não estiver em uso, a proteção de transporte deverá sempre ser instalada no acessório de corte.
- Antes de limpar, fazer reparos ou inspecionar o acessório de corte, certifique-se de que ele esteja parado. Caso tenha um produto operado a gasolina, remova a tampa da vela de ignição. Caso tenha um produto operado a bateria, remova-a.
- Ao reparar o acessório de corte, use sempre luvas reforçadas. Ele é extremamente afiado e pode causar cortes facilmente.

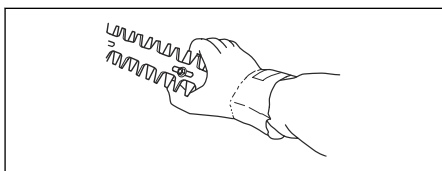

- Guarde o produto fora do alcance de crianças.
- Nos reparos, use apenas peças sobressalentes originais.

Montagem

Como instalar o gancho de suporte do arnês

1. Instale o gancho de suporte do arnês entre a alça e a alça do acelerador.

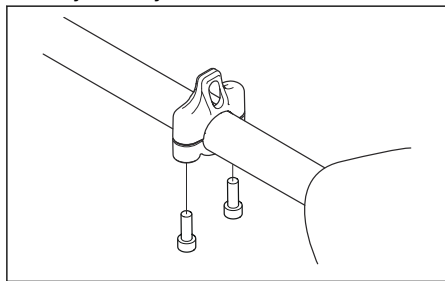

Observação: Não coloque o gancho de suporte no adesivo.

2. Aperte os 2 parafusos com uma chave sextavada.

3. Para equilibrar o produto e facilitar o uso, ajuste o gancho de suporte do arnês.

Como montar o cabeçote de corte



CUIDADO: Certifique-se de que o eixo propulsor dentro do eixo se engate no corte no cabeçote. Certifique-se também de que o eixo de transmissão esteja alinhado e totalmente inserido no encaixe da caixa de engrenagens.

1. Remova o parafuso de ajuste (B) e os parafusos de fixação (C) do cabeçote de corte.

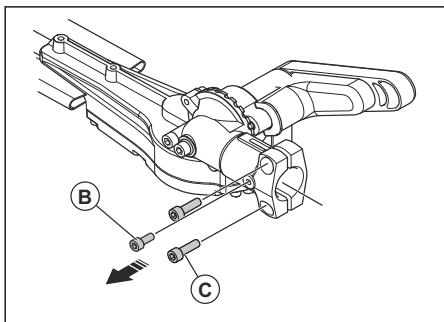

2. Alinhe a seta no eixo ao orifício no cabeçote de corte.

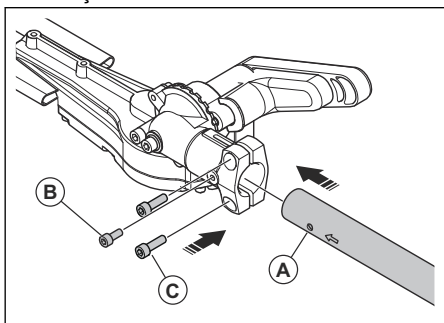

3. Empurre o eixo no cabeçote de corte até ver o orifício (A) através dele. Se necessário, gire levemente o eixo para alinhar e inserir completamente o eixo no encaixe da caixa de engrenagens.
4. Instale e aperte o parafuso de ajuste (B).
5. Aperte os parafusos de fixação (C).

OPERAÇÃO

Como fazer uma verificação antes da operação

1. Inspeccione a área de trabalho. Remova quaisquer objetos que possam ser arremessados.
2. Verifique o acessório de corte. Não use discos danificados.
3. Verifique se o produto funciona perfeitamente. Verifique se todas as porcas e os parafusos estão apertados.
4. Certifique-se de que a caixa de engrenagens esteja corretamente lubrificada. Consulte *Como lubrificar o alojamento da transmissão e a caixa de engrenagens na página 38* para obter instruções.
5. Verifique que o acessório de corte pare quando o acionador/acelerador é liberado.
6. Use o produto apenas para a finalidade à qual foi destinado.

7. Certifique-se de que a alça e os recursos de segurança estejam em boas condições de funcionamento. Nunca use um produto com uma peça faltando ou modificado diferentemente de suas especificações.

Como operar o produto

1. Ao aparar as laterais, trabalhe com uma ação de oscilação da parte inferior para a superior.

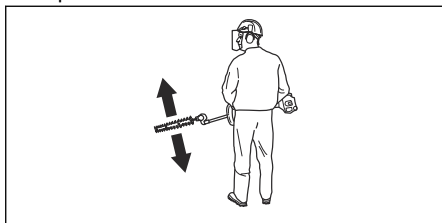

2. Para adequar a carga, configure o ajuste de velocidade/do acelerador.

3. Ao usar um produto operado a gasolina para cortar uma cerca viva, certifique-se de que o motor esteja voltado para longe da área cortada.
4. Não apresse o trabalho, mas trabalhe de forma constante até que todos os galhos tenham sido cortados de maneira limpa.

Como alterar o ângulo do aparador de cerca viva

1. Desligue o motor e certifique-se de que o produto pare completamente.
2. Coloque o produto no chão e instale a proteção de transporte (A) no cortador.

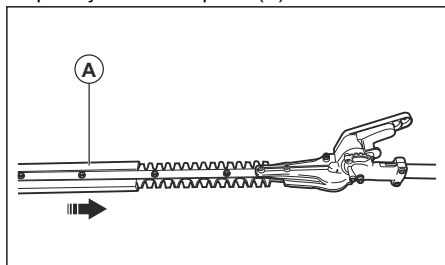

3. Mova afaste a alavanca de ajuste de ângulo (B) do acessório e remova o pino (C) de seu orifício.

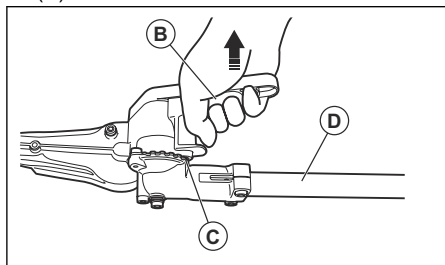

Observação: Se o pino não se mover suavemente, mova o eixo (D) para a frente e para trás, um pouco.

4. Use a alavanca de ajuste de ângulo (E) e ajuste o ângulo do cortador.

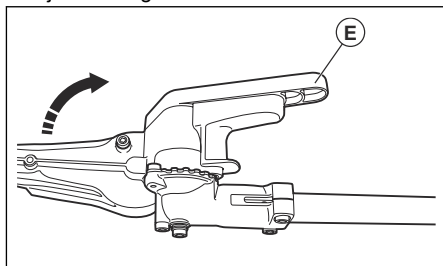

5. Solte a alavanca de ajuste de ângulo e trave o pino (C) em seu orifício correto.

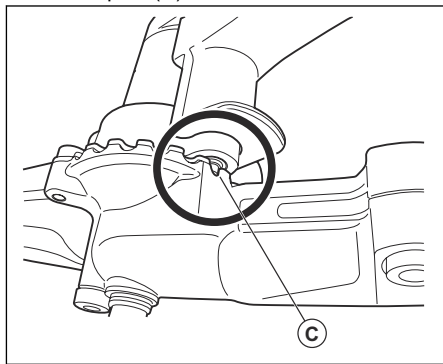

Manutenção

Introdução

Abaixo, você encontrará algumas instruções gerais de manutenção. Se você precisar de mais informações, entre em contato com a oficina mais próxima.

Como fazer a manutenção no acessório

Como fazer manutenções diárias

1. Verifique se os discos não se movem quando o acionador/accelerador é liberado ou quando o afogador está na posição de partida.

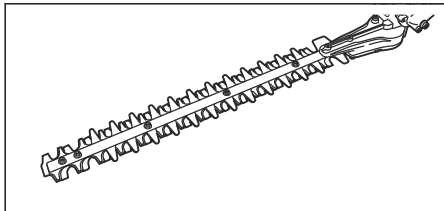

2. Verifique se os parafusos que prendem os discos estão corretamente apertados.

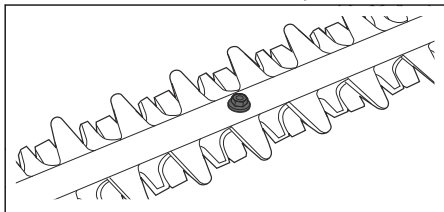

Como fazer a manutenção semanal

- Abasteça o alojamento da transmissão e a caixa de engrenagens com graxa. Consulte *Como lubrificar o alojamento da transmissão e a caixa de engrenagens na página 38*.

Como lubrificar o alojamento da transmissão e a caixa de engrenagens



CUIDADO: O alojamento da transmissão e a caixa de engrenagens não devem ser completamente abastecidos com graxa. A graxa se expande à medida que o produto se aquece durante a operação. Se o alojamento da transmissão e a caixa de engrenagens estiverem

completamente abastecidos de graxa, isso poderá danificar as vedações e causar vazamentos.

Há uma abertura de abastecimento de graxa e um plugue para abastecimento de lubrificante no alojamento da transmissão (A) e na caixa de engrenagens (B).

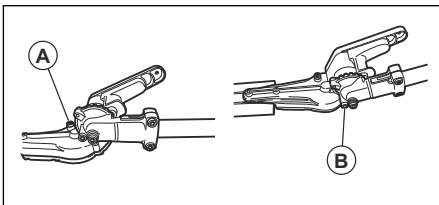

1. Remova os plugues das aberturas de abastecimento de graxa.
2. Aplique graxa através das aberturas de abastecimento.
3. Instale os plugues nas aberturas de abastecimento de graxa.

Observação: Os novos produtos devem ser abastecidos com graxa após cerca de 20 horas de operação e, posteriormente, a cada 60 horas de operação. Use graxa de lítio NGLI grau 2. A graxa de engrenagem cônica normalmente não necessita ser trocada, exceto se forem realizados reparos.

Como limpar e lubrificar o cortador

1. Antes e após o uso do produto, limpe qualquer resíduo de resina e planta dos discos com um agente de limpeza.
2. Antes de armazenar o produto por longos períodos, lubrifique os sabres do disco com graxa de pulverização.

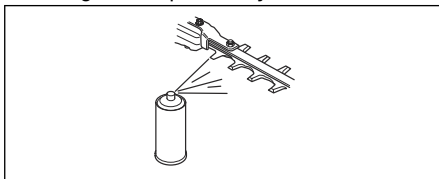

Dados técnicos

Especificações técnicas

	HA322
Peso	
Peso, lb/kg	5,9/2,7
Discos	
Comprimento do disco, pol./mm	21,6/550

Sommaire

Introduction.....	40	Utilisation.....	50
Sécurité.....	42	Entretien.....	51
Montage.....	49	Caractéristiques techniques.....	52

Introduction

Description du produit

Nous travaillons continuellement au développement de nos produits et nous réservons le droit d'en modifier, entre autres, la conception et l'aspect sans préavis.

Utilisation prévue



AVERTISSEMENT: Cet accessoire ne peut être utilisé

qu'avec le produit spécialement conçu à cet effet. Reportez-vous au chapitre sur l'accessoire du manuel d'utilisation du produit.

Le produit est uniquement destiné à la taille des branches et des rameaux.

Présentation de l'accessoire pour HA322

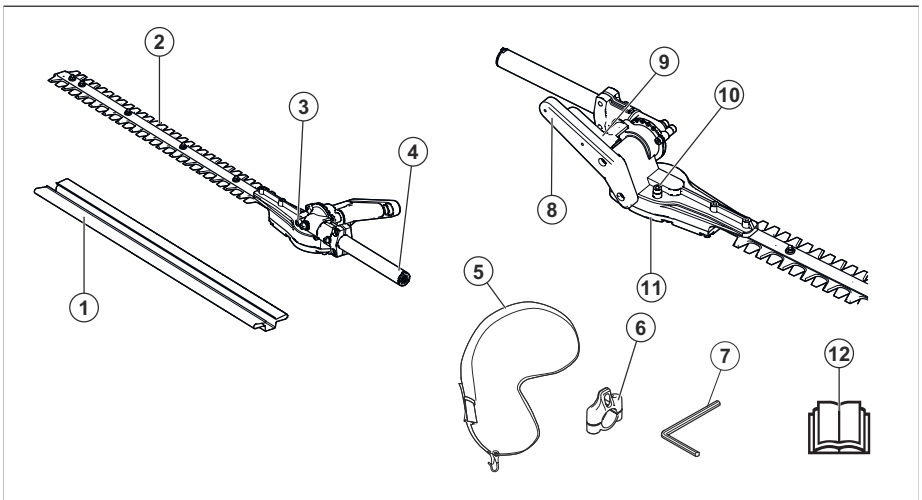

1. Protection de transport
2. Couteau
3. Bouchon et raccord de graissage pour le remplissage du lubrifiant (carter de transmission)
4. Arbre
5. Harnais
6. Crochet de suspension du harnais
7. Clé à six pans
8. Poignée de réglage de l'angle
9. Levier de réglage de l'angle

10. Bouchon et raccord de graissage pour le remplissage du lubrifiant (carter d'engrenages)
11. Carter
12. Manuel d'utilisation

Symboles sur l'accessoire et le bloc d'alimentation



Une utilisation erronée ou négligente de ce produit peut occasionner des blessures graves,

voire mortelles pour l'utilisateur ou d'autres personnes.



Avant d'utiliser l'accessoire, lisez attentivement le manuel de l'opérateur et assimilez les instructions qu'il contient.



Avant d'utiliser l'accessoire, lisez attentivement le manuel de l'opérateur et assimilez les instructions qu'il contient.



Utilisez toujours des protège-oreilles homologués pendant l'utilisation du produit.



Utilisez toujours des protections pour les yeux homologuées pendant l'utilisation du produit.



DANGER – Maintenez vos mains à distance de la lame.



Maintenez toutes les parties de votre corps à distance des surfaces chaudes et brûlantes.



Flèches indiquant les limites quant à l'emplacement de la poignée.



Portez toujours des gants de protection homologués.



Utilisez des bottes antidérapantes et résistantes.



DANGER – Maintenez vos mains à distance de la lame.

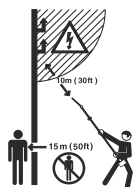

DANGER - Ce produit est dépourvu d'isolation électrique. Si le produit entre en contact avec ou est utilisé à proximité de lignes conductrices de tension, ceci peut entraîner des blessures personnelles graves, voire mortelles. L'électricité peut être transmise d'un point à un autre par un arc de tension. Plus la tension est élevée et plus la longueur de transmission de la tension est élevée. L'électricité peut également être transmise par des branches et d'autres objets, particulièrement s'ils sont mouillés. Toujours conserver une distance d'au moins 10 m entre le produit et la ligne conductrice d'électricité et/ou les objets en contact avec cette ligne. Si vous ne pouvez pas respecter cette distance de sécurité, contactez toujours la compagnie électrique afin de vous assurer que la ligne a été coupée avant de commencer les travaux.

L'opérateur du produit doit s'assurer qu'aucune personne ou aucun animal ne s'approche à moins de 15 mètres pendant le travail.

Remarque: Les autres symboles/ autocollants présents sur l'accessoire concernent des exigences de certification spécifiques à certains marchés.

Fabricant

Husqvarna Professional Products, Inc. 9335 Harris Corners Pkwy, Charlotte, NC 28269, USA

Endommagement du produit

Nous ne sommes pas responsables des dommages subis par le produit si :

- le produit n'est pas correctement réparé ;
- le produit est réparé avec des pièces qui ne proviennent pas du fabricant ou qui ne sont pas homologuées par le fabricant ;
- le produit est équipé d'un accessoire qui ne provient pas du fabricant ou qui n'est pas homologué par le fabricant ;

- le produit n'est pas réparé par un centre d'entretien agréé ou par une autorité homologuée.

Sécurité

Définitions de sécurité

Des avertissements, des recommandations et des remarques sont utilisés pour souligner des parties spécialement importantes du manuel.



AVERTISSEMENT: Symbole utilisé en cas de risque de blessures ou de mort pour l'opérateur ou les personnes à proximité si les instructions du manuel ne sont pas respectées.



REMARQUE: Symbole utilisé en cas de risque de dommages pour le produit, d'autres matériaux ou les environs si les instructions du manuel ne sont pas respectées.

Remarque: Symbole utilisé pour donner des informations supplémentaires pour une situation donnée.

CONSIGNES DE SÉCURITÉ IMPORTANTES



AVERTISSEMENT: Lire toutes les consignes et instructions de sécurité. Le non-respect des consignes et mises en garde peut être à l'origine d'un choc électrique, d'un incendie et/ou de blessures graves.

Lisez toutes les instructions



AVERTISSEMENT: Lors de l'utilisation d'appareils de jardinage, des précautions élémentaires de sécurité doivent toujours être observées afin de réduire les risques d'incendie, de décharge

électrique et de blessures corporelles, y compris ce qui suit :

Avertissements généraux relatifs à la sécurité de la machine



AVERTISSEMENT: Prenez connaissance de l'ensemble des avertissements, consignes, illustrations et spécifications relatifs à la sécurité fournis avec cette machine. *Le non-respect des consignes énumérées ci-dessous peut être à l'origine d'un choc électrique, d'un incendie et/ou de blessures graves.*

Remarque: Conservez tous les avertissements et toutes les instructions pour consultation ultérieure. *Le terme « machine » utilisé dans les avertissements se rapporte à votre machine sur secteur (filaire) ou à votre machine alimentée par batterie (sans fil).*

Sécurité dans la zone de travail

- Maintenez une zone de travail propre et bien éclairée. *Les espaces encombrés ou sombres exposent à des accidents.*
- N'utilisez pas la machine dans un environnement explosif, dans lequel se trouvent des liquides inflammables, des gaz ou des poussières. *Les machines créent des étincelles qui peuvent provoquer l'inflammation de la poussière ou des vapeurs.*
- Maintenez les enfants et autres personnes à distance pendant le fonctionnement de la machine. *Les distractions peuvent être la cause d'une perte de contrôle de la machine.*

Sécurité électrique

- La fiche de la machine doit être adaptée à la prise de courant. N'apportez jamais de modifications à la fiche. N'utilisez pas de fiches adaptatrices avec des machines mises à la terre. *Des fiches non modifiées*

et des prises compatibles réduiront le risque d'électrocution.

- **Évitez tout contact physique avec les surfaces mises à la terre telles que les tuyaux, les radiateurs, les cuisinières et les réfrigérateurs.** *Le risque d'électrocution est plus important si le corps est relié à la terre.*
- **N'exposez pas les machines à la pluie ou à l'humidité.** *La pénétration d'eau à l'intérieur de la machine augmente le risque de choc électrique.*
- **Ne malmenez pas le cordon.** *N'utilisez jamais le cordon d'alimentation pour porter, tirer ou débrancher la machine. Maintenez le cordon d'alimentation à l'écart de la chaleur, de l'huile, de bords tranchants ou de pièces en mouvement. Les cordons endommagés ou emmêlés augmentent le risque d'électrocution.*
- **Lors du fonctionnement de la machine en extérieur, utilisez une rallonge appropriée pour une utilisation extérieure.** *L'utilisation d'une rallonge prévue pour un usage en extérieur réduit le risque d'électrocution.*
- **Si la machine doit être mise sous tension dans un endroit humide, utilisez une alimentation protégée par un disjoncteur de fuite à la terre (DDFT).** *L'utilisation d'un DDFT réduit le risque de choc électrique.*

Sécurité du personnel

- **Soyez attentif, restez concentré sur le travail en cours et utilisez la machine de manière raisonnable.** *N'utilisez pas la machine si vous êtes fatigué ou sous l'influence de drogues, d'alcool ou de médicaments. Il suffit d'un moment d'inattention pendant le fonctionnement de la machine pour se blesser gravement.*
- **Utilisez un équipement de protection individuel. Travaillez toujours avec des protections pour les yeux.** *Les équipements de protection tels que les masques anti-poussière, les chaussures de sécurité antidérapantes, le casque ou les protège-oreilles utilisés dans les conditions qui conviennent réduisent les blessures corporelles.*
- **Évitez tout démarrage intempestif. Assurez-vous que l'interrupteur est en position d'arrêt avant de brancher l'alimentation électrique et/ou le bloc de batteries, de saisir la machine ou de la transporter.** *Il est dangereux de porter*

la machine en conservant le doigt sur l'interrupteur ou de brancher la machine à l'alimentation électrique alors que l'interrupteur est en position marche.

- **Retirez tout outil de réglage ou clé avant d'allumer la machine.** *Un outil ou une clé relié à une pièce rotative de la machine peut causer des blessures.*
- **Ne vous penchez pas trop loin. Restez toujours en équilibre et sur vos appuis.** *Cela permet de mieux contrôler la machine dans des situations inattendues.*
- **Habillez-vous correctement.** *Ne portez ni vêtements amples ni bijoux. Maintenez les cheveux, les vêtements et les gants de jardin hors de portée des pièces de l'outil en mouvement. Les vêtements amples, les bijoux et les cheveux longs peuvent être happés dans les pièces mobiles.*
- **Si des dispositifs sont fournis pour raccorder des systèmes de collecte de la poussière et d'aspirateur industriel, vérifiez qu'ils sont correctement branchés et utilisés.** *L'utilisation de systèmes d'aspirateurs peut réduire les risques associés à la poussière.*
- **La connaissance des outils, acquise par l'usage fréquent de ces derniers, ne doit pas vous dispenser d'être prudent et d'appliquer les principes de sécurité.** *Une manipulation inattentive peut entraîner de graves blessures en une fraction de seconde.*

- Les émissions de vibrations durant l'utilisation de la machine peuvent différer de la valeur totale déclarée en fonction de la manière dont la machine est utilisée. En vue de se protéger, les opérateurs devraient établir des mesures de sécurité basées sur une estimation de leur exposition dans les conditions d'utilisation réelles (en tenant compte de toutes les phases du cycle opératoire, par exemple, lorsque la machine est éteinte et lorsqu'elle fonctionne en mode ralenti).

Utilisation et entretien de la machine

- **Ne forcez pas en utilisant la machine. Utilisez la machine adaptée à votre travail.** *La machine appropriée permettra de mieux réaliser la tâche, de manière plus sûre, au régime prévu.*
- **N'utilisez pas la machine si l'interrupteur ne permet pas la mise sous tension et l'arrêt.** *Toute machine qui ne peut pas*

être contrôlée par son interrupteur est dangereuse et doit être réparée.

- **Débranchez la fiche de la prise et/ou retirez la batterie, si celle-ci est amovible, avant de procéder aux réglages, de changer d'accessoires ou de ranger la machine.** *De telles mesures préventives réduisent le risque de démarrage accidentel de la machine.*
- **Lorsqu'elle n'est pas utilisée, rangez la machine hors de portée des enfants. N'autorisez pas des personnes qui n'ont pas lu ces instructions et ne sont pas familières avec l'utilisation de la machine à se servir de celle-ci.** *Les machines sont dangereuses entre les mains de personnes inexpérimentées.*
- **Entretenez les machines et les accessoires. Vérifiez que les pièces mobiles sont correctement alignées et ne coïncent pas, qu'aucune pièce n'est cassée, et contrôlez l'absence de toute autre situation susceptible d'altérer le fonctionnement de la machine. En cas de dommages, faites réparer la machine avant de l'utiliser.** *De nombreux accidents résultent d'un mauvais entretien des machines.*
- **Maintenez les machines de coupe aiguisées et propres.** *Des machines de coupe correctement entretenues, avec des bords tranchants aiguisés, sont moins susceptibles de se coincer et sont plus faciles à contrôler.*
- **Utilisez la machine, les accessoires et les outils insérables, etc. conformément à ces instructions, en tenant compte des conditions de travail et de la tâche à réaliser.** *L'utilisation de la machine pour des applications différentes de celles pour lesquelles elle a été conçue peut être la cause d'une situation dangereuse.*
- **Les poignées et les surfaces de maintien doivent toujours être propres, sèches et sans traces d'huile ni de graisse.** *Des poignées et surfaces de préhension glissantes ne permettent pas une utilisation et un contrôle sûrs de la machine en cas de situation imprévue.*

Utilisation et entretien d'un outil à batterie

- **Ne rechargez la machine qu'avec le chargeur indiqué par le fabricant.** *Un chargeur convenant à un type de bloc de batteries particulier peut entraîner un*

risque d'incendie s'il est utilisé avec un autre bloc.

- **Utilisez uniquement les batteries prévues à cet effet dans les machines.** *L'utilisation d'une autre batterie peut entraîner un risque de blessure et d'incendie.*
- **Lorsque la batterie n'est pas utilisée, maintenez-la à distance d'objets métalliques, tels que des trombones, pièces de monnaie, clés, clous, vis, ou autres petits objets en métal risquant de relier une borne à l'autre.** *Court-circuiter les bornes de batterie entraîne un risque de brûlures et d'incendie.*
- **En cas d'utilisation abusive, du liquide peut s'échapper de la batterie ; évitez tout contact. En cas de contact accidentel, rincez à l'eau. En cas de contact avec les yeux, consultez un médecin.** *Le liquide échappé de la batterie peut causer irritations et brûlures.*
- **N'utilisez pas une batterie ou un outil endommagé ou altéré.** *Les batteries endommagées ou altérées peuvent présenter un comportement imprévisible pouvant provoquer un incendie, une explosion ou un risque de blessure.*
- **N'exposez pas une batterie ou un outil au feu ou à des températures trop élevées.** *L'exposition au feu ou à des températures supérieures à 130 °C (265 °F) peut provoquer une explosion.*
- **Respectez toutes les instructions de charge et ne chargez pas la batterie ou l'outil en dehors de la plage de température spécifiée dans les instructions.** *Ne pas charger la batterie correctement ou la charger à des températures comprises en dehors de la plage spécifiée peut endommager la batterie et augmenter le risque d'incendie.*

Entretien

- **Confiez la réparation de votre machine à du personnel spécialisé et qualifié qui utilisera uniquement des pièces de rechange d'origine.** *Cela garantit le maintien de la sécurité de la machine.*
- **N'entretenez jamais des batteries endommagées.** *L'entretien des batteries doit être effectué uniquement par le fabricant ou des fournisseurs de services agréés.*

Avertissements de sécurité relatifs au taille-haies

- **N'utilisez pas le taille-haies en cas de mauvaises conditions météorologiques, en particulier lorsqu'il y a un risque de foudre.** *Cela permet de réduire le risque d'être frappé par la foudre.*
- **Maintenez tous les câbles et cordons d'alimentation à distance de la zone de coupe.** *Les cordons d'alimentation et les câbles peuvent être masqués par des haies ou des buissons et être coupés accidentellement par la lame.*
- **Portez des protections auditives.** *Un équipement de protection adéquat réduit le risque de perte d'audition.*
- **Tenez le taille-haies uniquement par les surfaces de préhension isolées, car la lame pourrait entrer en contact avec du câblage non apparent.** *Si les lames touchent un câble sous tension, elles risquent de mettre également sous tension les parties métalliques exposées du taille-haies, ce qui pourrait envoyer un choc électrique à l'utilisateur.*
- **Maintenez toutes les parties de votre corps à distance de la lame. Ne retirez pas le matériel végétal coupé et n'attrapez pas le matériel à couper lorsque les lames bougent.** *Les lames continuent de bouger une fois l'interrupteur en position d'arrêt. Un moment d'inattention pendant l'utilisation du taille-haies peut entraîner des blessures personnelles graves.*
- **Lorsque vous dégagez les matériaux coincés ou que vous procédez à l'entretien du taille-haies, assurez-vous que tous les interrupteurs d'alimentation sont en position d'arrêt et que la batterie est retirée ou débranchée.** *Un démarrage inattendu du taille-haies lorsque vous dégagez le matériel végétal coincé ou que vous procédez à l'entretien peut entraîner des blessures corporelles graves.*
- **Portez le taille-haies par la poignée avec la lame arrêtée en prenant soin de ne pas actionner d'interrupteur d'alimentation.** *Le transport correct du taille-haies diminue le risque de démarrage par inadvertance et de blessures corporelles provoquées par les lames.*
- **Mettez toujours la protection de la lame lors du transport ou du remisage du taille-haies.** *Une manipulation correcte du*

taille-haies réduira le risque de blessures corporelles provoquées par les lames.

Avertissements de sécurité relatifs au taille-haies longue portée

- **Utilisez toujours un casque lorsque vous utilisez le taille-haies longue portée en hauteur.** Les chutes de débris peuvent causer de graves blessures personnelles.
- **Utilisez toujours le taille-haies longue portée à deux mains.** Tenez le taille-haies longue portée avec les deux mains pour ne pas risquer de perdre le contrôle.
- **Pour réduire le risque d'électrocution, n'utilisez jamais le taille-haies longue portée à proximité de lignes électriques.** Tout contact ou utilisation à proximité de lignes électriques peut provoquer des blessures graves ou des chocs électriques pouvant entraîner la mort.

Instructions générales de sécurité



AVERTISSEMENT: Lire toutes les consignes et instructions de sécurité. Le non-respect des consignes et mises en garde peut être à l'origine d'un choc électrique, d'un incendie et/ou de blessures graves.

- Lisez attentivement et assimilez le manuel d'utilisation avant d'utiliser l'accessoire.
- Ces consignes complètent les instructions fournies avec le produit. Pour d'autres procédures, veuillez vous reporter aux instructions d'utilisation du produit.
- Ne modifiez jamais l'accessoire sans l'autorisation du fabricant. N'utilisez pas un accessoire qui semble avoir été modifié par un tiers et utilisez toujours des accessoires d'origine. Des modifications non autorisées et/ou l'emploi d'accessoires non homologués peuvent provoquer des accidents graves, voire mortels, à l'utilisateur ou d'autres personnes.

Conservez toutes ces consignes et instructions pour toute consultation ultérieure

Instructions de sécurité pour le fonctionnement

- En cas de doute concernant la marche à suivre, consultez un expert. Adressez-vous à votre revendeur ou à votre atelier d'entretien.
- Évitez les tâches pour lesquelles vous ne vous sentez pas suffisamment qualifié.
- Outil de coupe. Ne touchez jamais l'outil sans avoir préalablement arrêté le moteur ou retiré la batterie.
- Ne laissez jamais un enfant utiliser le produit.
- Assurez-vous qu'aucune personne ne s'approche à moins de 15 m pendant le travail.
- Ne laissez jamais d'autres personnes utiliser le produit sans avoir vérifié au préalable qu'elles ont bien compris le contenu du manuel d'utilisation.
- Ne travaillez jamais sur une échelle, un tabouret, ou dans toute autre position élevée qui n'est pas entièrement stable.

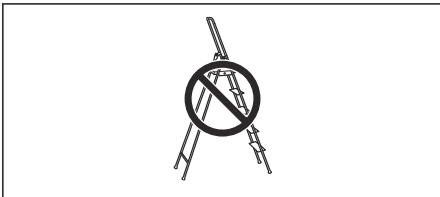

- Adoptez toujours une position de travail sûre et stable.
- Tenez toujours le produit des deux mains. Tenez le produit sur le côté du corps.

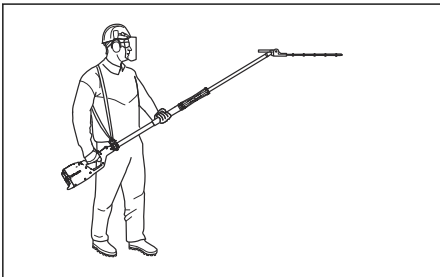

- Assurez-vous de fixer le harnais au crochet de suspension. N'utilisez qu'un seul harnais.

- Utilisez votre main droite pour contrôler la gâchette d'accélération/de puissance.

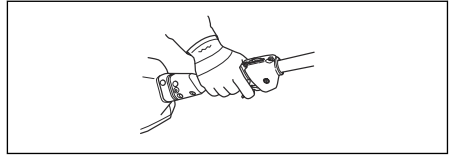

- En cas d'urgence, lâchez le produit et laissez-le tomber au sol.
- Veillez à ce que ni vos mains ni vos pieds ne soient pas à proximité de l'accessoire de coupe quand le moteur tourne.
- Après l'arrêt du moteur, maintenez vos mains et vos pieds à l'écart de l'accessoire de coupe jusqu'à l'arrêt total de celui-ci.
- Attention aux éclats de bois pouvant être projetés durant la coupe.
- Posez toujours le produit sur le sol lorsque vous ne l'utilisez pas.
- Ne coupez pas trop près du sol. Des pierres ou d'autres objets sont susceptibles d'être projetés.
- Étudiez attentivement la zone de travail afin de détecter les obstacles éventuels tels que les lignes électriques, les insectes, les animaux, etc. ou les objets pouvant endommager l'équipement de coupe comme, par exemple, les objets en métal.
- Arrêtez immédiatement le produit s'il vibre ou bute sur un objet. Si vous disposez d'un produit fonctionnant à l'essence, débranchez le capuchon de la bougie. Si vous disposez d'un produit alimenté par batterie, retirez la batterie. Vérifiez que le produit n'a subi aucun dommage. Réparez tout éventuel dommage.
- Si un objet se bloque dans les lames durant le travail, arrêtez immédiatement le produit. Si vous disposez d'un produit fonctionnant à l'essence, coupez le moteur et déposez le capuchon de la bougie. Si vous disposez d'un produit alimenté par batterie, coupez le moteur et retirez la batterie. Assurez-vous que le produit est complètement arrêté avant de nettoyer les lames.

Autres consignes de sécurité

- Évitez les environnements dangereux. N'utilisez pas les appareils dans des lieux humides ou mouillés.
- Ne les utilisez pas sous la pluie.

- Tenez les enfants éloignés. Tout le monde doit se trouver à bonne distance de la zone de travail.
- Habillez-vous de façon adéquate. Ne portez pas de vêtements amples ni de bijoux. Ils risqueraient d'être happés par les pièces en mouvement. L'utilisation de chaussures robustes et de gants en caoutchouc est fortement recommandée pour les travaux à l'extérieur. Portez des équipements de protection recouvrant les cheveux afin de maintenir les cheveux longs.
- Portez des lunettes de sécurité. Portez toujours un masque anti-poussière ou facial en cas de travail dans un environnement poussiéreux.
- Utilisez l'appareil approprié. N'utilisez pas l'appareil pour un travail autre que celui pour lequel il a été conçu.
- Ne saisissez pas les lames ou les bords tranchants exposés lorsque vous prenez ou tenez l'appareil.
- Ne forcez pas l'appareil. La qualité de coupe sera meilleure et le risque de blessure réduit si la machine est utilisée à la vitesse pour laquelle elle a été conçue.
- Ne tendez pas les bras trop loin. Gardez en permanence l'équilibre, les pieds bien d'aplomb sur le sol.
- Restez vigilant. Concentrez-vous sur le travail en cours. Faites preuve de bon sens. N'utilisez pas l'appareil en cas de fatigue.
- Stockez les appareils non utilisés à l'intérieur. Lorsqu'ils ne sont pas utilisés, les appareils doivent être stockés à l'intérieur, dans un endroit sec et surélevé ou fermé à clé, hors de la portée des enfants.
- Entretenez correctement l'appareil. Assurez-vous que les bords tranchants restent aiguisés et propres pour obtenir des performances optimales et réduire le risque de blessures. Suivez les instructions relatives à la lubrification et au remplacement des accessoires. Les poignées doivent toujours être propres, sèches et sans traces d'huile ni de graisse.
- Vérifiez les pièces endommagées. Avant d'utiliser davantage l'appareil, vous devez soigneusement contrôler toute protection ou autre pièce endommagée afin de déterminer si elle fonctionnera

correctement et assurera la fonction pour laquelle elle est prévue. Vérifiez que les pièces mobiles sont bien alignées et non déformées, que les pièces ne sont pas cassées, que le montage est effectué correctement, et vérifiez l'absence de toute autre condition qui pourrait altérer le bon fonctionnement de l'appareil. Si vous découvrez qu'une protection ou une autre pièce est endommagée, vous devez la faire réparer ou remplacer de manière appropriée par un atelier d'entretien agréé, sauf indication contraire dans le présent manuel.

Équipement de protection individuel



AVERTISSEMENT: lisez les instructions qui suivent avant d'utiliser le produit.

- Une exposition prolongée au bruit risque de causer des lésions auditives permanentes. Utilisez toujours des protège-oreilles agréés.
- Portez toujours des bottes de protection antidérapantes.
- Portez toujours un casque, des protections pour les yeux et des gants.



- Portez toujours des vêtements de travail et des pantalons longs résistants.
- Ne portez jamais de vêtements amples ou de bijoux.
- Assurez-vous que vos cheveux ne descendent pas en dessous des épaules.

Dispositifs de sécurité sur le produit



AVERTISSEMENT: lisez les instructions qui suivent avant d'utiliser le produit.

Cette section présente les fonctions de sécurité, les instructions d'utilisation, de contrôle et d'entretien du produit afin de

garantir son bon fonctionnement. Reportez-vous aux instructions ci-dessous *Introduction à la page 40* pour trouver l'emplacement de ces pièces sur votre produit.

La durée de vie du produit risque d'être écourtée et le risque d'accidents accru si l'entretien du produit n'est pas effectué correctement et si les mesures d'entretien et/ou de réparation ne sont pas effectuées de manière professionnelle. Pour plus d'informations, contactez l'atelier de réparation du revendeur le plus proche.



AVERTISSEMENT: N'utilisez jamais un produit dont les équipements de sécurité sont endommagés. Contrôlez et entretenez les équipements de sécurité du produit conformément aux instructions données dans ce chapitre. Si les contrôles du produit ne donnent pas de résultat positif, contactez votre atelier spécialisé pour le faire réparer.



REMARQUE: L'entretien et la réparation de la machine exigent une formation spéciale. Ceci concerne particulièrement l'équipement de sécurité de la machine. Si les contrôles suivants ne donnent pas un résultat positif, adressez-vous à un atelier spécialisé. L'achat de l'un de nos produits offre à l'acheteur la garantie d'un service et de réparations qualifiés. Si le point de vente n'assure pas ce service, adressez-vous à l'atelier spécialisé le plus proche.

Pour contrôler les lames

1. Arrêtez le produit.
 - a) Si vous disposez d'un produit fonctionnant à l'essence, coupez le moteur et déposez le capuchon de la bougie.
 - b) Si vous disposez d'un produit alimenté par batterie, coupez le moteur et retirez la batterie.
2. Assurez-vous que le produit est complètement à l'arrêt.
3. Mettez des gants de protection.

4. Assurez-vous que les lames ne sont pas endommagées ou tordues. Remplacez toujours une lame endommagée ou tordue.
5. Assurez-vous que les vis des lames ne sont pas desserrées. Si une vis est desserrée, serrez-la suffisamment.

Remarque: ne serrez pas les vis des lames de manière excessive. Des vis trop serrées empêchent le mouvement des lames.

Surface chaude

Après l'utilisation du produit, le carter d'engrenages est chaud. Ne touchez pas le carter d'engrenages pour éviter de vous brûler.

Consignes de sécurité pour l'entretien

Lisez les instructions qui suivent avant d'utiliser le produit.

- Arrêtez toujours le produit avant de manipuler une quelconque pièce de l'équipement de coupe. Si vous disposez d'un produit fonctionnant à l'essence, débranchez le capuchon de la bougie. Si vous disposez d'un produit alimenté par batterie, retirez la batterie. Vérifiez que l'équipement de coupe est complètement arrêté avant de commencer toute intervention sur celui-ci.
- La protection pour le transport doit toujours être mise sur l'équipement de coupe quand le produit n'est pas utilisé.
- Avant de commencer les travaux de nettoyage, de réparation ou d'inspection, assurez-vous que l'équipement de coupe est arrêté. Si vous disposez d'un produit fonctionnant à l'essence, débranchez le capuchon de la bougie. Si vous disposez d'un produit alimenté par batterie, retirez la batterie.
- Toujours utiliser des gants de protection robustes lors de la réparation de l'équipement de coupe. Il est très

tranchant et peut facilement provoquer des coupures.

- Rangez le produit hors de portée des enfants.
- Utilisez uniquement des pièces de rechange d'origine pour les réparations.

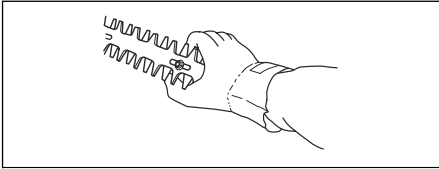

Montage

Installation du crochet de suspension du harnais

1. Installez le crochet de suspension du harnais entre la poignée en boucle et la poignée d'accélération.

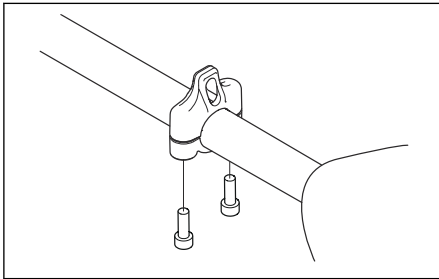

Remarque: ne placez pas le crochet de suspension sur l'autocollant.

2. Serrez les 2 vis à l'aide d'une clé à six pans.
3. Réglez le crochet de suspension du harnais pour équilibrer le produit et faciliter son utilisation.

Montage de la tête de coupe



REMARQUE: Veillez à ce que l'arbre d'entraînement sur le tube de transmission se place correctement dans l'encoche de la tête de coupe. Assurez-vous également que l'arbre d'entraînement est aligné et complètement installé dans le logement de la boîte de vitesses.

1. Retirez la vis de réglage (B) et les vis de serrage (C) de la tête de coupe.

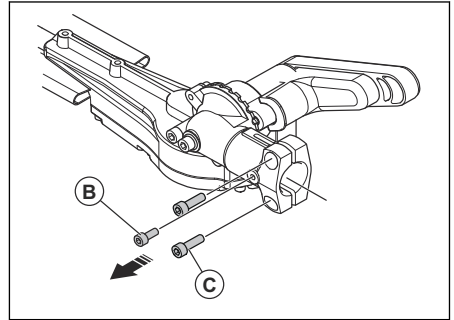

2. Alignez la flèche de l'arbre avec le trou de la tête de coupe.

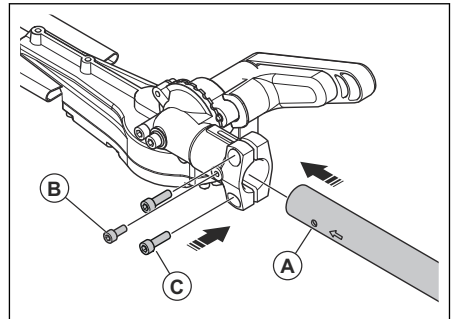

3. Insérez l'arbre dans la tête de coupe jusqu'à ce que le trou (A) soit visible à travers la tête de coupe. Si nécessaire, tournez légèrement l'arbre pour l'aligner et posez complètement l'arbre d'entraînement interne dans le logement de la boîte de vitesses.
4. Installez et serrez la vis de réglage (B).
5. Serrez les vis de serrage (C).

Utilisation

Pour contrôler avant le démarrage

1. Examinez la zone de travail. Retirer tout objet susceptible d'être projeté.
2. Examinez l'accessoire de coupe. N'utilisez pas des lames endommagées.
3. Vérifiez que le produit est en parfait état de marche. Vérifiez que tous les écrous et toutes les vis sont correctement serrés.
4. Vérifiez que le boîtier d'engrenage est correctement lubrifié. Voir *Pour lubrifier le carter de transmission et le carter d'engrenages à la page 51* pour plus d'instructions.
5. Vérifiez que l'accessoire de coupe s'arrête dès que la gâchette d'accélération/de puissance est relâchée.
6. Utilisez le produit uniquement pour les travaux auxquels il est destiné.
7. Vérifiez que la poignée et les dispositifs de sécurité sont en bon état. N'utilisez jamais un produit dont une pièce est manquante ou ayant été modifié contrairement aux spécifications.

Pour utiliser le produit

1. Travaillez en effectuant des mouvements de balancier de bas en haut lors de la taille des côtés.

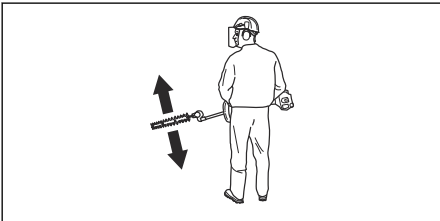

2. Réglez l'accélération/la vitesse en fonction de la charge.
3. Lorsque vous utilisez un produit fonctionnant à l'essence pour tailler une haie, assurez-vous que le moteur est maintenu à distance de la haie.
4. Ne vous précipitez jamais. Adoptez plutôt un rythme de travail régulier jusqu'à ce que toutes les branches aient été coupées uniformément.

Pour modifier l'angle du taille-haies

1. Coupez le moteur et assurez-vous que le produit s'arrête complètement.
2. Posez le produit sur le sol et installez la protection de transport (A) sur le système de coupe.

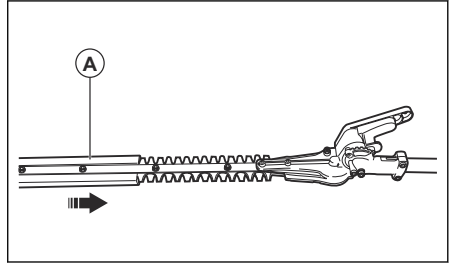

3. Éloignez le levier de réglage de l'angle (B) de l'accessoire pour retirer l'axe (C) de son trou.

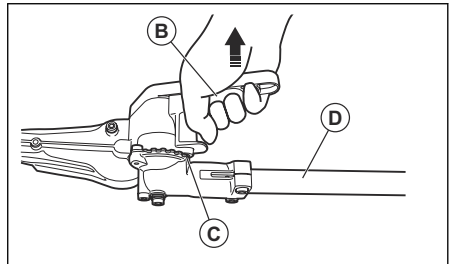

Remarque: si l'axe ne bouge pas facilement, déplacez légèrement l'arbre (D) d'avant en arrière.

4. Utilisez la poignée de réglage de l'angle (E) pour régler l'angle du système de coupe.

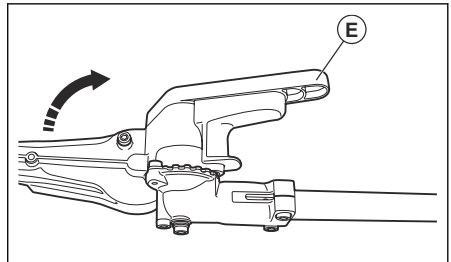

5. Relâchez le levier de réglage de l'angle pour bloquer l'axe (C) dans le trou correct.

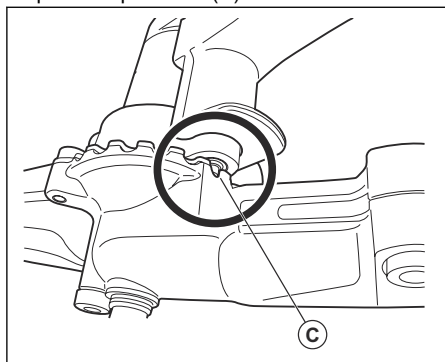

Entretien

Introduction

Nous donnons ici quelques conseils d'entretien à caractère général. Pour plus d'informations, contacter l'atelier de réparation.

Entretien de l'accessoire

Pour procéder à l'entretien quotidien

1. Vérifiez que les lames ne bougent pas lorsque la gâchette d'accélération/de puissance est relâchée ou lorsque le starter est en position de démarrage.

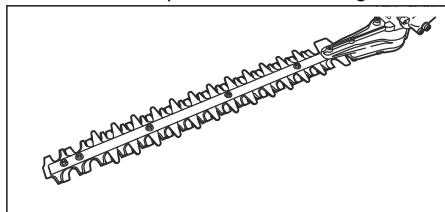

2. Vérifiez que les vis qui maintiennent les lames sont correctement serrées.

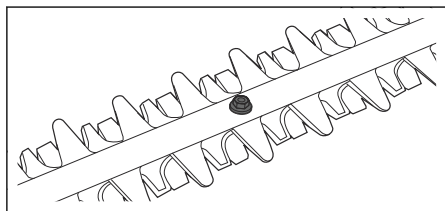

Pour effectuer l'entretien hebdomadaire

- Remplissez le carter de transmission et le carter d'engrenages avec de la graisse. Reportez-vous à la section *Pour lubrifier le carter de transmission et le carter d'engrenages* à la page 51.



REMARQUE: le carter de transmission et le carter d'engrenages ne doivent pas être entièrement remplis de graisse. La graisse se dilate sous l'effet de la chaleur qui se dégage lors du fonctionnement du produit. Si le carter de transmission et le carter d'engrenages sont entièrement remplis de graisse, les joints d'étanchéité risquent d'être endommagés, entraînant des fuites de graisse.

Un orifice de remplissage de graisse et un bouchon de remplissage de lubrifiant sont présents sur le carter de transmission (A) et le carter d'engrenages (B).

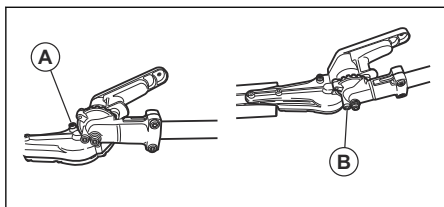

1. Retirez les bouchons des orifices de remplissage de graisse.
2. Ajoutez de la graisse via les orifices de remplissage de graisse.
3. Posez les bouchons sur les orifices de remplissage de graisse.

Remarque: sur un produit neuf, le premier remplissage de graisse doit être effectué après environ 20 heures d'utilisation, puis environ toutes les 60 heures d'utilisation. Utilisez de la

graisse au lithium NGLI de classe 2. En général, il n'est pas nécessaire de remplacer la graisse du renvoi d'angle, sauf en cas de réparations.

Pour nettoyer et lubrifier la lame

1. Avant et après utilisation, nettoyez les lames à l'aide d'un agent de nettoyage pour éliminer toute trace de résine et de sève.
2. Avant une période de remisage prolongée, lubrifiez les lames à l'aide d'un lubrifiant en aérosol.

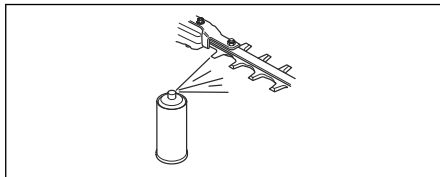

Caractéristiques techniques

Caractéristiques techniques

	HA322
Poids	
Poids, lb/kg	5,9/2,7
Lames	
Longueur de lame, pouces/mm	21,6/550

Содержание

Введение.....	53	Эксплуатация.....	64
Безопасность.....	55	Техническое обслуживание.....	65
Сборка.....	63	Технические данные.....	66

Введение

Описание изделия

Мы постоянно работаем над совершенствованием и развитием своей продукции и поэтому оставляем за собой право на внесение изменений в конструкцию и внешний вид без предварительного предупреждения.

использовать только вместе с соответствующим изделием, см. главу "Принадлежности" в руководстве по эксплуатации изделия.

Изделие предназначено только для обрезки веток и сучьев.

Назначение



ПРЕДУПРЕЖДЕНИЕ:

Данное оборудование можно

Обзор оборудования для НА322

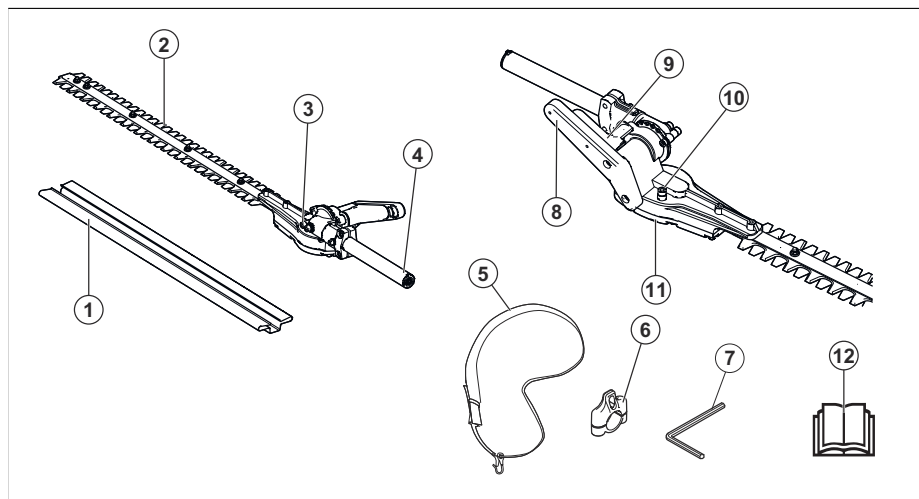

1. Транспортировочный щиток
2. Резчик
3. Пресс-масленка и пробка для заливки смазки (корпус трансмиссии)
4. Штанга
5. Оснастка
6. Подвесной крюк оснастки
7. Шестигранный ключ
8. Рукоятка регулировки угла наклона
9. Рычаг регулировки угла наклона

10. Пресс-масленка и пробка для заливки смазки (картер редуктора)
11. Картер редуктора
12. Руководство по эксплуатации

Условные обозначения на оборудовании и блоке питания



Небрежная или неправильная эксплуатация данного изделия может привести к серьезной

или смертельной травме пользователя или других лиц.



Перед началом работы с оборудованием внимательно прочитайте руководство по эксплуатации и убедитесь, что понимаете приведенные инструкции.



Перед началом работы с оборудованием внимательно прочитайте руководство по эксплуатации и убедитесь, что понимаете приведенные инструкции.



При работе с изделием всегда пользуйтесь одобренными средствами защиты органов слуха.



При работе с изделием всегда пользуйтесь одобренными средствами защиты глаз.



ОПАСНО! Не трогайте нож руками.



ОПАСНО! Не трогайте нож руками.



Держите все части тела на безопасном расстоянии от нагретых поверхностей изделия.



Стрелками обозначены границы размещения рукоятки.



Всегда пользуйтесь рекомендованными защитными перчатками.



Надевайте прочные ботинки с нескользящей подошвой.

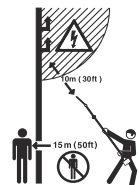

ОПАСНО! Данное изделие не имеет электрической изоляции. Касание изделием высоковольтных линий электропередач или его чрезмерное приближение к ним может привести к тяжелой травме или смерти. При приближении изделия к высоковольтной линии может образоваться электрическая дуга. Чем выше напряжение в линии, тем больше расстояние, при котором возможно образование электрической дуги. Электричество также может проходить через ветки и другие предметы, особенно влажные. Всегда соблюдайте дистанцию не менее 10 м между изделием и высоковольтными линиями электропередачи и/или любыми предметами, находящимися в контакте с ними. Если вам необходимо работать на меньшем расстоянии от высоковольтной линии, обратитесь в организацию, эксплуатирующую эту линию, и договоритесь об отключении электроэнергии перед началом работы.

Пользователь изделия должен убедиться, что в радиусе 15 м во время работы нет людей или животных.

Примечание: Другие символы/наклейки на оборудовании нанесены согласно специальным требованиям к сертификации, которые действуют в определенных странах.

Производитель

Husqvarna Professional Products, Inc. 9335 Harris Corners Pkwy, Charlotte, NC 28269, USA

Повреждение изделия

Мы не несем ответственности за повреждение изделия в следующих случаях:

- ненадлежащий ремонт изделия;
- использование для ремонта изделия неоригинальных деталей или деталей, не одобренных производителем;
- использование неоригинальных дополнительных принадлежностей или принадлежностей, не одобренных производителем;
- ремонт изделия в неавторизованном сервисном центре или неквалифицированным специалистом.

Безопасность

Инструкции по технике безопасности

Предупреждения, предостережения и примечания используются для выделения особо важных пунктов руководства.



ПРЕДУПРЕЖДЕНИЕ:

Используется, когда несоблюдение инструкций руководства может привести к травмам или смерти оператора или находящихся рядом посторонних лиц.



ВНИМАНИЕ: Используется, когда несоблюдение инструкций руководства может привести к повреждению изделия, других материалов или прилегающей территории.

Примечание: Используется для предоставления дополнительных сведений о конкретной ситуации.

ВАЖНЫЕ ПРАВИЛА ТЕХНИКИ БЕЗОПАСНОСТИ



ПРЕДУПРЕЖДЕНИЕ:

Внимательно прочитайте все предупреждения и информацию о мерах безопасности. Несоблюдение предупреждений и инструкций по технике безопасности может привести к поражению электрическим током, пожару и/или тяжелым травмам.

Прочитайте все инструкции



ПРЕДУПРЕЖДЕНИЕ: При использовании садовых инструментов с электрическим приводом необходимо всегда следовать основным мерам предосторожности в целях снижения риска возникновения пожара, поражения электрическим током и получения травмы, включая следующие правила:

Общие указания техники безопасности при работе с изделием



ПРЕДУПРЕЖДЕНИЕ:

Ознакомьтесь со всеми предупреждениями, инструкциями, иллюстрациями и положениями, касающимися техники безопасности и прилагаемыми к данному изделию. Несоблюдение всех указанных ниже инструкций может привести к поражению электрическим током, пожару и/или тяжелым травмам.

Примечание: Сохраните все предупреждающие указания и инструкции для последующего обращения. Под словом "изделие" в данном документе понимается электрическое (проводное) либо аккумуляторное (беспроводное) оборудование.

Техника безопасности на рабочем месте

- Рабочее место должно содержаться в чистоте и быть хорошо освещено. Загромождения или ненадлежащее

освещения могут стать причиной несчастных случаев.

- Запрещается использовать изделие во взрывоопасной атмосфере, например в присутствии легковоспламеняющихся жидкостей, газов или пыли. *Изделия образуют искры, которые могут вызвать возгорание пыли или паров.*
- Не позволяйте детям и посторонним лицам приближаться к вам во время использования изделия. *Это может отвлечь ваше внимание и привести к потере управления.*

Электрическая безопасность

- Вилка изделия должна соответствовать электрической розетке. Запрещается вносить изменения в конструкцию вилки. Запрещается использовать переходники с заземленными изделиями. *Отсутствие изменений в конструкции вилок и их соответствие розеткам снижает риск поражения электрическим током.*
- Избегайте контакта любых частей тела с заземленными поверхностями, такими как трубы, радиаторы, плиты и холодильники. *Заземление тела увеличивает риск поражения электрическим током.*
- Не подвергайте изделия воздействию воды или высокой влажности. *Попадание воды в изделие повышает риск поражения электрическим током.*
- Используйте шнур только по прямому назначению. Никогда не носите и не тяните изделие за шнур и не дергайте за него при извлечении вилки из розетки. *Держите шнур вдали от источников тепла, масла, острых углов или движущихся деталей. Эксплуатация поврежденного или спутанного шнура увеличивает риск поражения электрическим током*
- При работе с изделием вне помещения используйте специальный удлинительный шнур для уличного применения. *Использование шнура, предназначенного для уличного применения, снижает риск поражения электрическим током.*
- Если неизбежно требуется применение изделия во влажной среде, используйте источник тока, защищенный прерывателем тока при коротком замыкании на землю. *Использование*

прерывателя тока при коротком замыкании на землю снижает риск поражения током.

Личная безопасность

- При работе с изделием будьте бдительны, следите за своими действиями и руководствуйтесь здравым смыслом. Не используйте изделие, если вы устали или находитесь под воздействием наркотических средств, алкоголя или лекарств. *Малейшая невнимательность при работе с изделиями может обернуться серьезными травмами.*
- Пользуйтесь средствами индивидуальной защиты. Всегда носите защитные очки. *Надлежащие средства защиты, такие как респиратор, противоскользящая защитная обувь, каска или средства защиты органов слуха, существенно снижают риск получения травм.*
- Примите меры по предотвращению случайного запуска. Перед подключением изделия к источнику питания и/или аккумуляторной блоку, его подъемом или переноской убедитесь, что переключатель находится в положении выключения. *Не переносите изделия, держа палец на переключателе, а также не подавайте питание на изделия с включенным переключателем, т. к. это может привести к несчастному случаю.*
- Перед включением изделия уберите все регулировочные и гаечные ключи. *Ключ, оставленный на вращающейся части изделия, может стать причиной травмы.*
- Не тянитесь слишком далеко. Сохраняйте равновесие и устойчивое положение ног. *Благодаря этому вы сможете лучше контролировать изделие в непредвиденных ситуациях.*
- Надевайте соответствующую одежду. Не надевайте свободную одежду или украшения. Не допускайте попадания волос, одежды и перчаток в движущиеся части. *Свободная одежда, украшения или длинные волосы могут попасть в движущиеся части.*
- Если инструмент может дополнительно оснащаться устройствами для сбора и удаления пыли, убедитесь, что они подключаются и используются

надлежащим образом. Такие устройства способствуют снижению опасностей, связанных с наличием пыли.

- **Не допускайте, чтобы чувство уверенности, приобретенное вследствие частого управления изделием, позволило вам забыть об опасностях и игнорировать принципы обеспечения безопасности. Неосторожные действия могут привести к тяжелой травме за долю секунды.**
- Вибрации во время фактического использования изделия могут отличаться от заявленного суммарного значения в зависимости от того, каким образом изделие используется. Операторы должны определять меры безопасности для собственной защиты, основываясь на оценке воздействия в конкретных условиях эксплуатации (с учетом всех этапов рабочего цикла, таких как время отключения изделия и время вращения на холостом ходу в дополнение к триггеру).

Эксплуатация и обслуживание изделия

- **Не перегружайте изделие. Убедитесь, что изделие подходит для выполнения конкретной задачи. Правильно выбранное изделие лучше и надежнее справится с задачей, соответствующей его конструктивным характеристикам.**
- **Не пользуйтесь изделием, если его переключатель не работает. Если управление изделием с помощью переключателя невозможно, такое изделие представляет опасность и подлежит обязательному ремонту.**
- **Прежде чем производить регулировки на изделии, заменять принадлежности или убирать его на хранение, отключите изделие от источника питания и/или снимите аккумуляторный блок (если снимается). Эти меры предосторожности позволяют исключить риск случайного запуска изделия.**
- **Храните неиспользуемые изделия в недоступном для детей месте и не позволяйте работать с изделиями лицам, не ознакомленным с ними и с данными инструкциями по эксплуатации. В руках неопытных пользователей изделия являются источником опасности.**

- **Выполняйте обслуживание изделий и принадлежностей. Проверяйте точность регулировки и отсутствие заедания движущихся частей, отсутствие поломанных деталей и иных неисправностей, которые могут нарушить работу изделия. При наличии поврежденных выполните необходимый ремонт, прежде чем использовать изделие. Причиной многих несчастных случаев является ненадлежащее техническое обслуживание изделий.**
- **Поддерживайте остроту и чистоту режущего оборудования. Исправное режущее оборудование с острыми режущими кромками меньше подвержено поломкам и проще в управлении.**
- **Используйте изделие, принадлежности, наконечники и т. д. в соответствии с данными инструкциями, принимая во внимание условия работы и специфику выполняемой задачи. Использование изделия не по назначению может привести к опасным ситуациям.**
- **Рукоятки и поверхности захвата должны быть сухими и чистыми, без следов масла и смазки. Скользкие рукоятки и поверхности захвата препятствуют безопасному обращению и управлению изделием в непредвиденных ситуациях.**

Эксплуатация и обслуживание аккумуляторного инструмента

- **Выполняйте зарядку только с помощью зарядного устройства, указанного производителем. Зарядное устройство, подходящее для одного типа аккумуляторного блока, может создать опасность возгорания при использовании с аккумуляторным блоком другого типа.**
- **Используйте изделие только с совместимыми аккумуляторными блоками. Использование других аккумуляторных блоков может создать опасность травмы или возгорания.**
- **Когда аккумуляторный блок не используется, храните его вдали от металлических предметов, таких как скрепки, монеты, ключи, гвозди, винты или иные мелкие предметы, которые могут замкнуть клеммы аккумулятора. Замыкание клемм аккумулятора может привести к ожогам или пожару.**

- При неправильном обращении из аккумулятора может вытечь жидкость; избегайте контакта с вытекшей жидкостью. При случайном контакте промойте место соприкосновения водой. При попадании жидкости в глаза обратитесь за медицинской помощью. *Вытекающая из аккумулятора жидкость может привести к раздражению или ожогу.*
- **Запрещается использовать аккумуляторный блок или инструмент, если они повреждены или модифицированы.** *Поврежденные или подвергнутые модификации аккумуляторы могут работать неправильно, что приведет к возникновению пожара, взрыва или риску травм.*
- **Не подвержайте аккумуляторный блок или инструмент воздействию огня или чрезмерно высоким температурам.** *Воздействие огня или температуры выше 130 °C (265 °F) может привести к взрыву.*
- **Точно следуйте всем инструкциям по зарядке и ни в коем случае не заряжайте аккумуляторный блок или инструмент при температуре, выходящей за пределы указанного в инструкциях диапазона.** *Ненадлежащая зарядка или зарядка при температуре выше или ниже указанного диапазона может привести к повреждению аккумулятора и повышенному риску пожара.*

Сервисное обслуживание

- **Обслуживание изделия должны выполнять квалифицированные специалисты по ремонту оборудования с использованием только идентичных запчастей.** *Благодаря этому безопасность изделия сохраняется на надлежащем уровне.*
- **Никогда не выполняйте обслуживание поврежденных аккумуляторных блоков.** *Обслуживание аккумуляторных блоков должно выполняться только производителем или специалистами авторизованных сервисных центров.*

Техника безопасности при эксплуатации ножниц для живой изгороди

- **Запрещается использовать ножницы для живой изгороди в плохих погодных условиях, особенно если существует риск удара молнии.** *Это позволяет уменьшить риск поражения молнией.*
- **Держите все шнуры питания и кабели вдали от зоны резы.** *Шнуры питания или кабели могут быть скрыты в кустах и, как следствие, случайно перерезаны ножом.*
- **Используйте средства защиты органов слуха.** *Использование надлежащих средств защиты снизит риск потери слуха.*
- **Держите ножницы для живой изгороди только за изолированные поверхности, поскольку нож может войти в контакт со скрытой электропроводкой.** *При контакте ножей с проводом, находящимся под напряжением, неизолированные металлические детали ножниц также окажутся под напряжением и могут поразить оператора электрическим током.*
- **Не подносите части тела близко к ножу. Не удаляйте срезанный и не удерживайте подлежащий срезке материал во время работы ножей.** *Ножи не останавливаются сразу после переключения переключателя в положение выключения. Малейшая невнимательность при работе с ножницами для живой изгороди может обернуться серьезными травмами.*
- **При удалении застрявшего материала или обслуживании ножниц для живой изгороди убедитесь, что все выключатели питания отключены, а аккумуляторный блок снят или отсоединен.** *Непредвиденное включение ножниц для живой изгороди во время удаления застрявшего материала или техобслуживания может привести к тяжелой травме.*
- **Переносите ножницы для живой изгороди за рукоятку, предварительно остановив нож и приняв необходимые меры во избежание включения главного выключателя.** *Соблюдение правил переноса ножниц для живой изгороди снижает риск случайного запуска и, как*

следствие, вероятность травмирования ножами.

- При транспортировке или хранении ножниц для живой изгороди всегда устанавливайте кожух на ножи.
Правильное обращение с ножницами для живой изгороди снизит вероятность травмирования ножами.

Предупреждения по технике безопасности при работе с ножницами для живой изгороди с удлинителем

- При использовании ножниц для живой изгороди с удлинителем выше уровня головы всегда используйте защитный шлем. Падающий мусор может привести к серьезным травмам.
- При работе с ножницами для живой изгороди с удлинителем всегда держите их двумя руками. Удерживайте ножницы для живой изгороди с удлинителем обеими руками во избежание потери управления.
- В целях снижения риска поражения электрическим током ни в коем случае не используйте ножницы для живой изгороди с удлинителем вблизи линий электропередач. Контакт с линиями электропередач или эксплуатация изделия рядом с ними может привести к серьезным травмам или поражению электрическим током со смертельным исходом.

Общие инструкции по технике безопасности



ПРЕДУПРЕЖДЕНИЕ:

Внимательно прочитайте все предупреждения и информацию о мерах безопасности.

Несоблюдение предупреждений и инструкций по технике безопасности может привести к поражению электрическим током, пожару и/или тяжелым травмам.

- Перед началом работы с оборудованием внимательно прочитайте руководство по эксплуатации и убедитесь, что понимаете приведенные инструкции.

- Эти инструкции дополняют руководство, поставляемое с самим изделием. В отношении прочих операций см. руководство по эксплуатации изделия.
- Ни при каких обстоятельствах не допускается внесение изменений в первоначальную конструкцию оборудования без разрешения производителя. Запрещается использовать оборудование, если существует вероятность, что в его конструкцию внесены изменения другими лицами; всегда используйте оригинальные принадлежности. Внесение неразрешенных изменений и/или использование неразрешенных принадлежностей может привести к тяжелой травме или смерти оператора или других лиц.

Сохраните все предупреждающие указания и инструкции для последующего обращения

Инструкции по технике безопасности во время эксплуатации

- В случае возникновения ситуации, в которой вы почувствуете неуверенность относительно дальнейшей работы с изделием, обратитесь за консультацией к специалисту. Свяжитесь с дилером или сервисным центром.
- Не пытайтесь решить какую-либо задачу, если считаете, что она находится за пределами ваших возможностей.
- Режущий инструмент. Не касайтесь инструмента, пока не будет выключен двигатель / снят аккумулятор.
- Ни в коем случае не разрешайте детям пользоваться изделием.
- Следите, чтобы во время работы в радиусе 15 м от изделия никого не было.
- Запрещается допускать к использованию изделия посторонних лиц, не убедившись сначала в том, что они прочли и поняли содержание руководства по эксплуатации.

- Ни в коем случае не работайте стоя на лестнице, стуле или любом другом незакрепленном предмете.

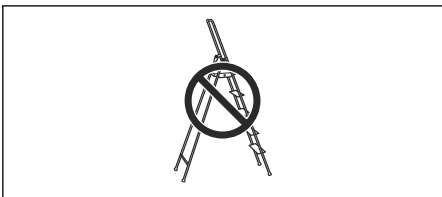

- Вы всегда должны находиться в надежном и устойчивом рабочем положении.
- Всегда держите изделие обеими руками. Держите изделие сбоку от себя.

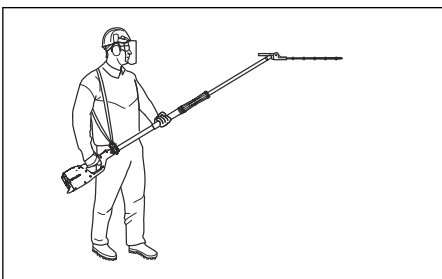

- Убедитесь, что оснастка закреплена на подвесном крюке. Используйте только одну оснастку.
- Положение курка/переключателя контролируйте правой рукой.

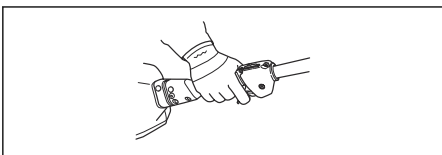

- В случае возникновения аварийной ситуации отпустите изделие и дайте ему упасть на землю.
- Убедитесь, что ваши руки и ноги находятся на безопасном расстоянии от режущего оборудования во время работы (электро-)двигателя.
- После остановки (электро-)двигателя держите руки и ноги на безопасном расстоянии от режущего оборудования до тех пор, пока оно полностью не остановится.
- Следите за ветками, которые могут быть отброшены в сторону при пилении.
- Всегда кладите изделие на землю, когда оно не используется.

- Не выполняйте резку слишком близко от земли. Камни и другие предметы могут быть отброшены в сторону в ходе работы.
- Убедитесь, что в рабочей зоне отсутствуют животные, насекомые или посторонние предметы, например электрические провода и пр., а также предметы, которые могли бы повредить режущее оборудование, например металлические изделия.
- В случае столкновения изделия с посторонним предметом или возникновения вибрации немедленно остановите изделие. Если изделие работает на бензине, снимите колпачок со свечи зажигания. Если изделие работает от аккумулятора, извлеките аккумулятор. Убедитесь в отсутствии повреждений изделия. При наличии повреждений выполните необходимый ремонт.
- Если во время работы какие-либо предметы застревают в ножах, немедленно остановите изделие. Если изделие работает на бензине, отключите двигатель и снимите колпачок со свечи зажигания. Если изделие работает от аккумулятора, выключите электродвигатель и извлеките аккумулятор. Перед очисткой ножей убедитесь, что изделие полностью остановлено.

Прочие правила техники безопасности

- Избегайте нахождения в опасной среде: не используйте оборудование во влажных или сырых условиях.
- Эксплуатация под дождем запрещена.
- Не подпускайте к изделию детей: все посторонние должны находиться на расстоянии от рабочей зоны.
- Надевайте соответствующую одежду: не надевайте свободные вещи и украшения. Они могут застрять в движущихся деталях. При работе вне помещений рекомендуется использовать резиновые перчатки и прочную обувь. Длинные волосы уберите под защитный головной убор.
- Надевайте защитные очки: при работе в запыленной среде всегда используйте защитную маску.

- Используйте подходящие инструменты: используйте оборудование только по назначению.
- При подъеме или переноске оборудования не держитесь за открытые режущие ножи или режущие кромки.
- Не перегружайте оборудование: оно выполнит необходимую работу лучше и с меньшим риском нанесения травм, если соблюдаются характеристики, на которые оно рассчитано.
- Не тянитесь слишком далеко: всегда сохраняйте равновесие и устойчивое положение ног.
- Будьте бдительны: контролируйте свои действия. Руководствуйтесь здравым смыслом. Эксплуатация оборудования в состоянии усталости запрещена.
- Храните оборудование в помещении: когда оборудование не используется, оно должно храниться в сухом помещении и размещаться на достаточной высоте или под замком, чтобы дети не могли получить к нему доступ.
- Выполняйте необходимое обслуживание оборудования: поддерживайте чистоту и остроту режущих кромок для сохранения оптимальной эффективности и снижения риска получения травм. Соблюдайте инструкции по смазке и замене принадлежностей. Рукоятки должны быть сухими и чистыми, без следов масла и смазки.
- Проверяйте поврежденные детали: перед дальнейшим использованием оборудования щиток или другой поврежденный компонент необходимо тщательно проверить. Убедитесь, что поврежденный компонент не мешает безопасной эксплуатации оборудования и все еще выполняет свою функцию. Убедитесь, что движущиеся детали выровнены относительно друг друга и не застревают; проверьте целостность деталей и креплений и убедитесь в отсутствии других условий, которые могут негативно повлиять на эксплуатацию изделия. Поврежденный щиток или другой компонент должен быть отремонтирован или заменен специалистом официального

сервисного центра, если в данном руководстве не указано иначе.

Средства индивидуальной защиты



ПРЕДУПРЕЖДЕНИЕ:

Обязательно прочитайте следующие инструкции по технике безопасности, прежде чем приступать к эксплуатации изделия.

- Продолжительное воздействие шума может стать причиной неизлечимого ухудшения слуха. Всегда пользуйтесь одобренными защитными наушниками.
- Всегда надевайте защитную обувь с нескользящей подошвой.
- Всегда надевайте шлем, средства защиты глаз и перчатки.

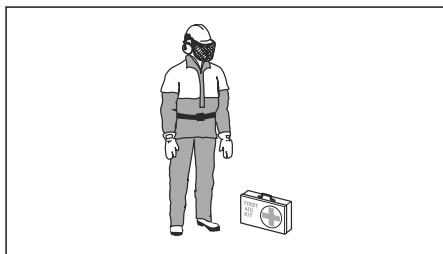

- Всегда надевайте рабочую одежду и плотные длинные штаны.
- Ни в коем случае не надевайте свободную одежду и украшения.
- Не допускайте, чтобы ваши волосы свисали ниже плеч.

Защитные устройства на изделии



ПРЕДУПРЕЖДЕНИЕ: В

обязательном порядке прочитайте следующие инструкции по технике безопасности, прежде чем приступать к эксплуатации изделия.

В данном разделе рассматриваются защитные приспособления изделия и их назначение, а также приводятся проверки и процедуры технического обслуживания, которые необходимо проводить для обеспечения правильной работы изделия. См. раздел *Введение на стр. 53*, где

описано расположение этих компонентов на изделии.

Срок службы изделия может быть сокращен, а риск несчастных случаев увеличен, если техническое обслуживание изделия не проводится надлежащим образом, а сервис и/или ремонт выполняются непрофессионалами. Дополнительную информацию можно получить в ближайшем сервисном центре.



ПРЕДУПРЕЖДЕНИЕ: Ни в коем случае не пользуйтесь изделием с поврежденными защитными приспособлениями. Техобслуживание и проверка защитных приспособлений должны выполняться в соответствии с инструкциями в данном разделе. Если в рамках этих проверок обнаружены неисправности изделия, обратитесь в сервисный центр для проведения ремонта.



ВНИМАНИЕ: Для обслуживания и ремонта изделия требуется специальная подготовка. Это в частности относится к защитным приспособлениям изделия. Если одна или несколько проверок, описанных ниже, не пройдены, обратитесь в сервисный центр. При приобретении любой нашей продукции вы получаете доступ к профессиональной помощи по ремонту и обслуживанию. Если изделие было приобретено у дилера, не имеющего сервисного центра, узнайте у дилера адрес ближайшего сервисного центра.

Проверка ножей

1. Остановите изделие.
 - a) Если изделие работает на бензине, отключите двигатель и снимите колпачок со свечи зажигания.
 - b) Если изделие работает от аккумулятора, выключите электродвигатель и извлеките аккумулятор.

2. Убедитесь, что изделие полностью остановилось.
3. Наденьте защитные перчатки.
4. Проверьте ножи на наличие повреждений или изгибов. Всегда заменяйте поврежденные или погнутые ножи.
5. Убедитесь, что винты ножей не ослаблены. Если винт ослаблен, затяните его надлежащим образом.

Примечание: Не затягивайте винты ножей слишком сильно. Чрезмерно затянутые винты препятствуют движению ножа.

Горячая поверхность

Во время работы изделия корпус редуктора нагревается. Не прикасайтесь к корпусу редуктора, чтобы не обжечься.

Инструкции по технике безопасности во время технического обслуживания

В обязательном порядке прочитайте следующие инструкции по технике безопасности, прежде чем приступить к эксплуатации изделия.

- Всегда останавливайте изделие перед тем, как приступить к работе с какой-либо частью режущего оборудования. Если изделие работает на бензине, снимите колпачок со свечи зажигания. Если изделие работает от аккумулятора, извлеките аккумулятор. Перед началом какой-либо работы с режущим оборудованием удостоверьтесь в том, что оно полностью остановилось.
- Когда изделие не используется, на его режущее оборудование всегда должен быть установлен транспортировочный щиток.
- Перед проведением осмотра инструмента, его ремонтом или очисткой убедитесь, что режущее оборудование остановлено. Если изделие работает на бензине, снимите колпачок со свечи зажигания. Если изделие работает от аккумулятора, извлеките аккумулятор.
- При ремонте режущего оборудования всегда надевайте прочные защитные

перчатки. Это оборудование очень острое и об него можно легко порезаться.

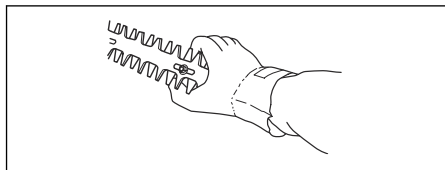

- Храните изделие в недоступном для детей месте.
- Используйте для ремонта только оригинальные запчасти.

Сборка

Установка крюка для подвешивания оснастки

1. Установите крюк для подвешивания оснастки между петельной рукояткой и рукояткой управления дроссельной заслонкой.

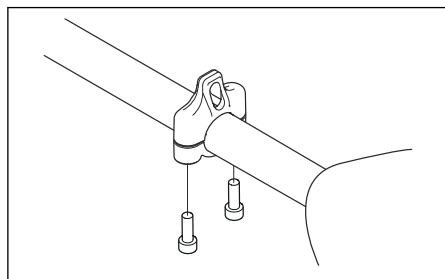

Примечание: Не размещайте крюк для подвешивания на наклейке.

2. Затяните 2 винта с помощью шестигранного ключа.
3. Отрегулируйте крюк для подвешивания оснастки для балансировки изделия и удобства его использования.

Установка блока режущего оборудования



ВНИМАНИЕ: Убедитесь, что приводной вал, установленный внутри штанги, вошел в гнездо на блоке режущего оборудования. Также убедитесь, что приводной вал выровнен и полностью установлен в гнездо редуктора.

1. Снимите установочный винт (В) и зажимные винты (С) с блока режущего оборудования.

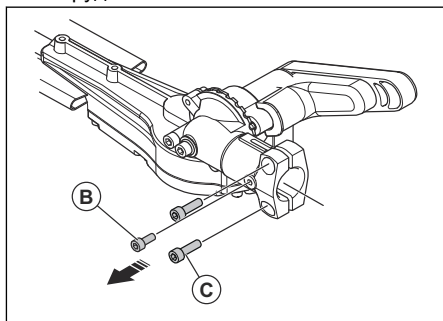

2. Совместите стрелку на штанге с отверстием в блоке режущего оборудования.

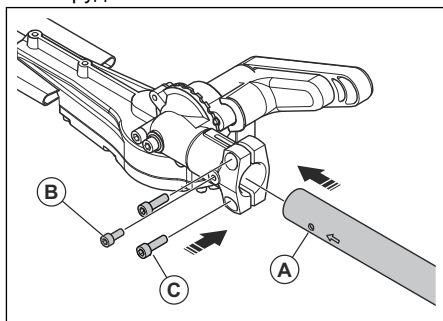

3. Вставляйте штангу в блок режущего оборудования, пока не увидите отверстие (А) через блок режущего оборудования. При необходимости слегка поверните штангу, чтобы выровнять и полностью установить внутренний приводной вал в гнездо редуктора.
4. Установите и затяните установочный винт (В).

- Затяните зажимные винты (С).

Эксплуатация

Проверка перед началом работы

- Проверьте рабочую зону. Уберите любые предметы, которые могут быть отброшены в сторону.
- Осмотрите режущее оборудование. Не используйте поврежденные ножи.
- Убедитесь, что изделие находится в надлежащем рабочем состоянии. Проверьте надежность затяжки всех гаек и винтов.
- Убедитесь, что корпус редуктора смазывается надлежащим образом. См. раздел *Смазка корпуса трансмиссии и картера редуктора на стр. 65* с соответствующими инструкциями.
- Убедитесь, что режущее оборудование останавливается при отпускании курка/выключателя.
- Используйте изделие строго по назначению.
- Убедитесь в исправности рукоятки и защитных приспособлений. Ни в коем случае не пользуйтесь изделием, если в нем отсутствуют какие-либо детали или если его конструкция подверглась несанкционированным изменениям.

Эксплуатация изделия

- При обрезке живой изгороди по бокам выполняйте резку движением снизу вверх.

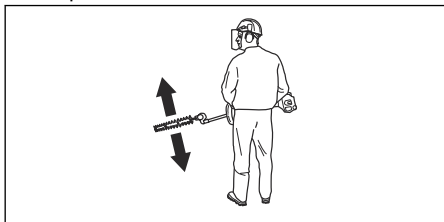

- Отрегулируйте положение дроссельной заслонки/скорость в соответствии с нагрузкой.
- При использовании бензинового изделия для обрезки живой изгороди убедитесь, что двигатель обращен в сторону от изгороди.

- Не торопитесь во время работы, планомерно выполняйте резку до тех пор, пока все ветки не будут аккуратно обрезаны.

Изменение угла наклона ножниц для живой изгороди

- Выключите двигатель и убедитесь, что изделие полностью остановилось.
- Положите изделие на землю и установите транспортировочный щиток (А) на режущее оборудование.

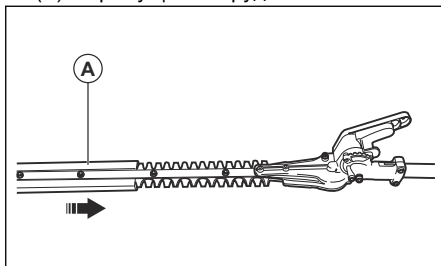

- Переместите рычаг регулировки угла наклона (В) в сторону от оборудования, чтобы извлечь штифт (С) из его отверстия.

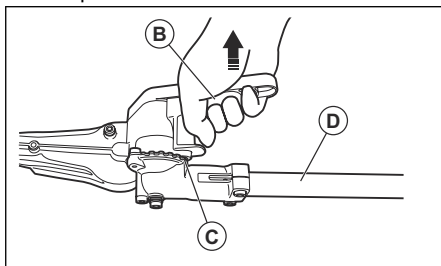

Примечание: Если извлечение штифта затруднено, немного поперемещайте штангу (D) вперед-назад.

4. Используйте рукоятку регулировки угла наклона (Е), чтобы отрегулировать угол наклона режущего оборудования.

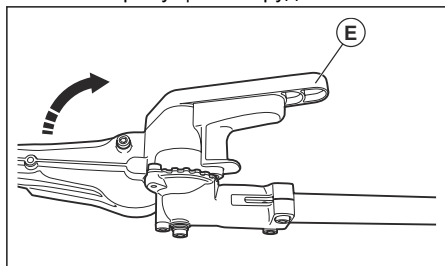

5. Отпустите рычаг регулировки угла наклона, чтобы зафиксировать штифт (С) в нужном отверстии.

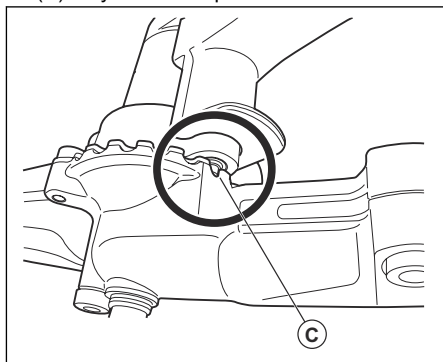

Техническое обслуживание

Введение

Ниже приведены некоторые общие инструкции по техническому обслуживанию. Для получения дополнительной информации обратитесь в сервисную мастерскую.

Техобслуживание насадки

Ежедневное обслуживание

1. Убедитесь, что ножи не вращаются, когда отпущен курок/переключатель или воздушная заслонка находится в положении запуска.

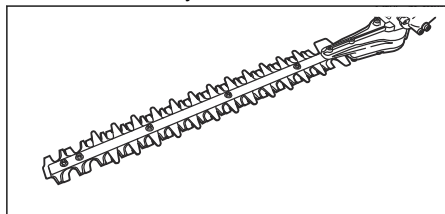

2. Проверьте правильность затяжки винтов, скрепляющих ножи.

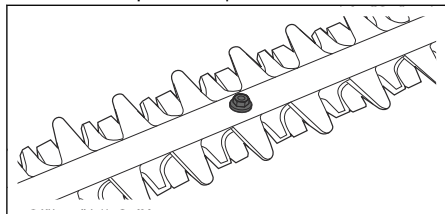

Еженедельное обслуживание

- Заполните корпус трансмиссии и картер редуктора смазкой. См. раздел *Смазка корпуса трансмиссии и картера редуктора на стр. 65.*

Смазка корпуса трансмиссии и картера редуктора



ВНИМАНИЕ: Не заполняйте полностью корпус трансмиссии и картер редуктора смазкой. Смазка расширяется по мере нагрева изделия во время работы. Если корпус трансмиссии и картер редуктора будут полностью заполнены смазкой, возникнет риск повреждения уплотнений и утечки смазки.

На корпусе трансмиссии (А) и картере редуктора (В) предусмотрены отверстия для заливки смазки и пробка для заливки смазки.

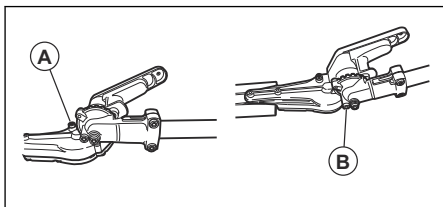

1. Снимите пробки с отверстий для заливки смазки.

- Внесите смазку через отверстия для заливки смазки.
- Установите пробки в отверстия для заливки смазки.

Примечание: На новых изделиях заполните редуктор смазкой первый раз приблизительно после 20 часов работы, а затем — приблизительно через каждые 60 часов работы. Используйте литиевую смазку NGLI 2. Как правило, замена смазки не требуется, за исключением случаев ремонта передачи.

- Перед помещением на длительное хранение нанесите на полотна ножей аэрозольную смазку.

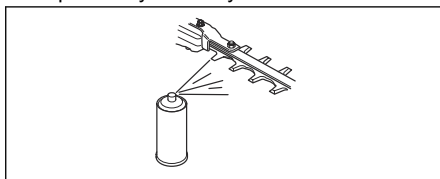

Очистка и смазка режущего оборудования

- До и после использования изделия очистите ножи от древесной смолы или обрезков растений с помощью чистящего средства.

Технические данные

Технические данные

	HA322
Вес	
Вес, фунт / кг	5,9 / 2,7
Ножи	
Длина ножа, дюйм / мм	21,6 / 550



Husqvarna®

www.husqvarna.com

Original instructions
Instrucciones originales
Instruções originais

Instructions d'origine
Оригинальные инструкции



114489970

2025-10-28