



# Husqvarna®



## 390 XP® , 390 XP®G

ET	Kasutusjuhend	2-38
LV	Lietošanas pamācība	39-76
LT	Operatoriaus vadovas	77-113

## Sisukord

Sissejuhatus.....	2	Veatsing.....	33
Ohutus.....	4	Transportimine ja hoiustamine.....	34
Kokkupanek.....	9	Tehnilised andmed.....	34
Töö.....	10	Lisavarustus.....	35
Hooldamine.....	21	Vastavusdeklaratsioon.....	38

## Sissejuhatus

### Kasutusotstarve

See metsatöölde kasutatav kettsaag on ette nähtud sellisteks töödeks nagu puude langetamine, laasimine ja järkamine.

**Märkus:** Riiklikud õigusaktid võivad selle toote kasutamist piirata.

### Toote kirjeldus

Husqvarna 390 XP, 390 XPG on sise põlemismootoriga kettsaad.

Me teeme pidevalt tööd, et tõsta teie ohutust ja tõhusust töötamisel. Lisateabe saamiseks võtke ühendust hooldusesindusega.

### Toote tutvustus

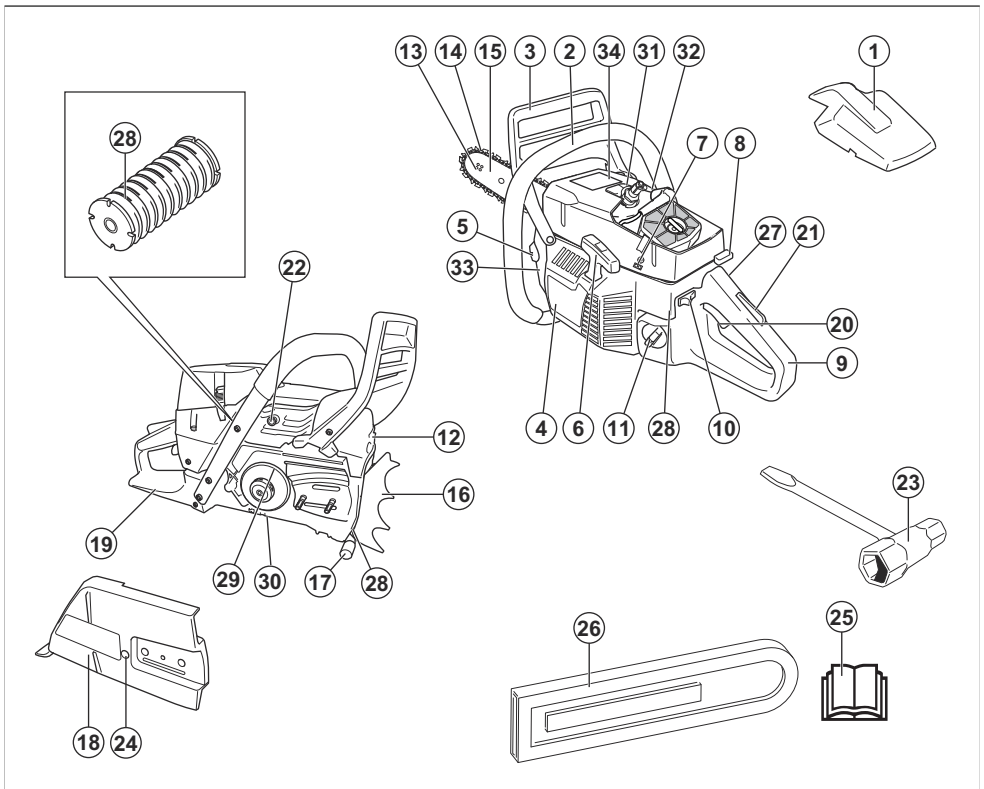

1. Õhufiltri kaas

2. Esikäepide

3. Ketipidur ja turvakäepide
4. Käiviti korpus
5. Ketiõli paak
6. Käivitusnööri käepide
7. Karburaatori reguleerimiskruvid
8. Õhuklapp
9. Tagumine käepide
10. Käivitus-/seiskamislüliti
11. Kütusepaak
12. Summuti
13. Juhtplaadi otsatähik
14. Saekett
15. Juhtplaat
16. Kooretugi
17. Ketipüüdja
18. Siduri kate
19. Parema käe kaitse
20. Gaasihoovastiku nupp
21. Gaasihoovastiku nupu sulgur
22. Dekompressiooniklapp
23. Lehtsilmusvöti
24. Ketipingutuskrugi
25. Kasutusjuhend
26. Transpordi kaitsepiire
27. Käepideme soojenduse lüliti (390 XPG)
28. Vibratsioonisummutussüsteem, 3 seadet
29. Lintpidur
30. Õlipumba seadistuskrugi
31. Süüteküünal
32. Süüteküünla piip
33. Silt tootenumbri ja seerianumbriga.
34. Teavitamis- ja hoiatustähised.

## Sümbolid tootel



Stop.



Olge ettevaatlik ja kasutage toodet õigesti. Toodet võib tekitada kasutajale või teistele raske või surmava kehavigastuse.



Enne seadme kasutamist lugege kasutusjuhend hoolikalt läbi ja veenduge, et oleksite juhistest aru saanud.



Kandke alati heakskiidetud kaitsekiivrit, kõrvaklappe ja kaitseprille.



See toode vastab kehtivatele EÜ direktiividele.



Müraemissioonile viitav keskkonnasilt vastavalt ELi ja UK direktiividele ja määrustele ja Uus Lõuna-Walesi õigusaktile „Protection of the Environment Operations (Noise Control) Regulation 2017“. Toodet garanteeritud helivõimsuse taseme andmed leiate jaotisest *Tehnilised andmed lk 34* ja sildil.



Ketipidur, rakendatud (paremal).  
Ketipidur, vabastatud (vasakul).



Õhuklapp.



Tühikäigu reguleerimiskruvi.



Suure kiiruse segukruvi.



Madala kiiruse segukruvi.



Dekompressiooniklapp.



Õlipumba reguleerimine.



Kütus.



Ketiõli.



See sümbol tootel tähistab käepidemesoojenduse olemasolu.

aaaannxxxx

Mudeli andmesilt näitab seerianumbrit. **aaaa** on tootmisaasta ja **nn** on tootmisnädal.

**Märkus:** Ülejäänud seadmel toodud sümbolid/ tähised vastavad teatud riikides kehtivatele sertifitseerimisnõuetele.

## Ohutus

### Ohutuse määratlused

Mõistetega „hoiatus”, „ettevaatust” ja „märkus” juhitakse tähelepanu eriti olulistele kohtadele kasutusjuhendis.



**HOIATUS:** Tähistab kasutusjuhendi juhiste eiramise korral kasutaja või kõrvalseisjate kehavigastuse või surmaga lõppeva õnnetuse ohtu.



**ETTEVAATUST:** Tähistab kasutusjuhendi juhiste eiramise korral seadme, muude esemete või läheduses asuvate objektide kahjustamise ohtu.

**Märkus:** Tähistab antud olukorras vajalikku lisateavet.

### Üldised ohutuseeskirjad



**HOIATUS:** Enne toote kasutamist lugege läbi järgmised hoiatused.

- Kettsaag on ohtlik tööriist, kui seda hooletult või valesti kasutada, ja võib põhjustada ohtlikke või eluohtlikke kehavigastusi. Seepärast on väga tähtis, et loete käsitsemisõpetuse põhjalikult läbi ja saate kõikidest eeskirjadest korralikult aru.
- Seadme algset konstruktsiooni ei tohi muuta ilma tootja loata. Ärge kasutage toodet, kui teile tundub, et seda on muudetud. Kasutage üksnes selle toote jaoks soovitatud tarvikuid. Lubamatud muudatused ja varuosad võivad põhjustada kasutaja ja teiste isikute raskeid või isegi eluohtlikke kehavigastusi.
- Kasutatud summutisse/sädemepüüdurisse ja sädemepüüduri paigalduspinnale võivad olla põlemise käigus kogunenud kantserogeense toimega osakesed. Vältige summuti ja/või sädemepüüduri käsitsemisel kokkupuudet nende ühenditega. Enne summuti ja/või sädemepüüduri käsitsemist vaadake jaotist *Summuti kontrollimine lk 24*.
- Tervisele on ohtlik pikemat aega sisse hingata mootori heitgaase, saepuru ja pihustunud ketiõli.
- Toode tekitab töötades elektromagnetvälja. Teatud tingimustel võib väli häirida aktiivsete või passiivsete meditsiiniliste implantaatide tööd. Raskete või surmaga lõppevate kahjustuste ohu vähendamiseks soovitameme meditsiinilisi implantaate kasutataval

inimestel pidada enne selle toote kasutamist nõu oma arsti ja implantaadi valmistajaga.

- Kasutusjuhendis olev teave ei asenda erialaseid teadmisi ja oskusi. Kui teil tuleb seadmega töötamisel ette olukord, kus te tunnete ennast ebakindlalt, küsige parem asjatundja käest nõu. Võtke ühendust oma hooldusesindaja või kogunud kettsaekasutajaga. Ärge võtke tööd ette, kui te ei ole selleks saanud piisavat ettevalmistust.

### Ohutusjuhised kasutamisel



**HOIATUS:** Enne toote kasutamist lugege läbi järgmised hoiatused.

- Enne selle seadme kasutamist peate teadma, mis on tagasiviskumine ja kuidas seda ära hoida. Vt jaotist *Teave tagasiviskumise kohta lk 11*.
- Ärge kunagi kasutage kahjustatud seadet.
- Ärge kunagi kasutage seadet, kui selle süüteküünla kattel ja süütejuhtmel on nähtavaid kahjustusi. Võib tekkida säde ja põhjustada tulekahju.
- Ärge töötage seadmega, kui te olete väsinud, ravimite või alkoholi mõju all, ms võivad mõjutada teie otsustamisvõimet, nägemist ja keha valitsemist.
- Hoiduge masina kasutamisest halva ilmaga, nt tihed udu, tugev vihm, tugev tuul või suur külm. Halva ilmaga töötamine väsitab ja sellega kaasneb muid ohte, nagu libe maapind, pikselööök, puu ootamatu langemissuund jne.
- Ärge kunagi käivitage seadet, millele pole korralikult paigaldatud juhtplaati, saeketti või kõiki katteid. Vt jaotist *Kokkupanek lk 9*. Kui seadmele pole paigaldatud juhtplaati ja saeketti, võib sidur lahti tulla ja põhjustada ohtlikke kehavigastusi.

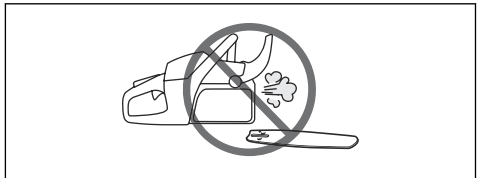

- Ärge kunagi käivitage seadet siseruumides. Mootori heitgaasid võivad olla tervisele kahjulikud.
- Mootori heitgaasid on kuumad ja võivad sisaldada sädemeid, mis võivad tekitada tulekahju. Ärge käivitage toodet kunagi kergsüttivate materjalide lähedal!
- Jälgige oma ümbrust tähelepanelikult ja veenduge, et läheduses poleks inimesi või loomi, kes võivad

seadmega kokku puutuda või teie kontrolli seadme üle halvendada.

- Ärge laske lapsi seadme lähedale ega seadet kasutada. Kuna seadmel on vedruga käivitus- ja seiskamislüüti ning seda saab väikesel kiirusel kerge vaevaga käivituskäepidemest käivitada, võib mõnikord ka laps suuta seadme käima panna. Sellega võib kaasneda raskete vigastuste oht. Sellepärast tuleb seadmelt eemaldada süütepea, kui seade jääb valveta.
- Seadme üle täieliku kontrolli tagamiseks seiske kindlal pinnal. Ärge kunagi töötage seadmega redeli peal, puu otsas või ilma kindla jalgealuseta.

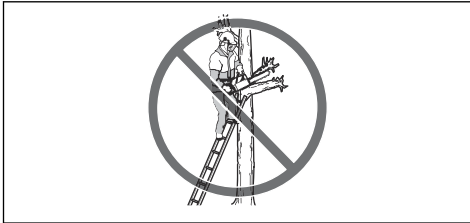

- Puu otsas töötades tuleb kasutada ja järgida spetsiaalseid löikamis- ja töövõtteid, et vähendada vigastuste ohtu. Ärge kunagi töötage kasvaval puul, kui te pole saanud vastavat professionaalset eriväljaõpet, sh väljaõpet turvajm ronimisvarustuse (rakmed, köied, rihmad, ronimisraudad, klamberkonksud, karabiinhaagid jne) kasutamiseks.
- Ärge kunagi üritage kukkuvaid oksa kinni püüda. Ärge löigake puu oksa, kui olete kinnitatud vaid ühe kõiega. Kasutage alati kahte kinnitusköit.
- Kui töötate tähelepanematult, võib juhtplaadi tagasiviskumise ohusektor kogemata riivata mõnda lähedal olevat oksa, puud või muud eset ja põhjustada tagasiviskumise.



- Ärge kunagi töötage seadmega nii, et hoiate seda ainult ühe käega. Ühe käega hoides ei saa seadet turvaliselt käsitseda.
- Hoidke seadet alati kahe käega. Hoidke parema käega tagumisest käepidemest ja vasema käega esimesest käepidemest. Nii peab hoidma kettsaagi sõltumata sellest, kas te olete vasakukäeline või paremakäeline. Hoidke põidlad ja sõrmed kindlalt ümber käepidemete. Nii väheneb tagasiviskumise

oht ja suureneb teie kontroll seadme üle. Ärge laske esikäepidemest lahti!

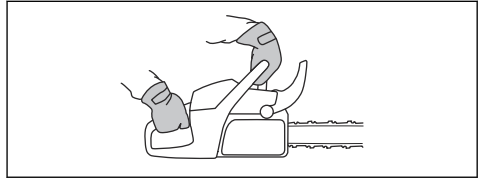

- Ärge kunagi töötage seadmega õlgadest kõrgemal.



- Ärge töötage seadmega, kui teil pole võimalik õnnetuse korral abi kutsuda.
- Enne seda, kui asute seadet teise kohta toimetama, lülitage mootor välja ja lukustage saekett ketipiduri abil. Kandke seadet nii, et juhtplaat ja saekett oleks suunatud tahapoole. Pikemal transportimisel või kandmisel peab juhtplaat olema kaitstud transpordikaitsega.
- Kui asetate seadme maapinnale, peab ketipidur olema aktiveeritud – lisaks peate sael pidevalt silma peal hoidma. Kui teete seadmega töötamises pikema vaheaja, lülitage mootor välja.
- Vahel takerduvad pilpad sidurikattesse, mille tõttu kiilub saekett kinni. Puhastamise eel seisake alati mootor.
- Kui mootor töötab suletud või halvasti ventileeritud ruumis, võib see põhjustada vingugaasimürgistusest tingitud lämbumissurma.
- Mootori heitgaasid on kuumad ja võivad sisaldada sädemeid, mis võivad tekitada tulekahju. Ärge käivitage toodet siseruumis ega tuleohtlike materjalide ligidal.
- Kasutage ketipidurit seisupidurina, kui liigute käivitatud seadmega lühemaid vahemaid. Kandmisel hoidke seadet alati esikäepidemest. Nii väheneb oht, et liikuv saekett võiks tabada teid või mõnda kõrvalseisjat.
- Tugeva vibratsiooniga töötamine võib põhjustada vereringe- või närvikahjustusi, eriti neil, kel on vereringehäireid. Pöörduge arsti poole, kui ilmneb nähte, mis võivad olla vibratsioonist põhjustatud. Sellisteks sümptomiteks on näiteks tundetus, surin, torkiv tunne, valu, nõrkus, muutused nahavärvis või naha seisukorras. Nimetatud nähtused esinevad tavaliselt sõrmedes, käelabades ja randmetes. Külmgaga võivad need nähud tugevneda.
- Kõiki olukordi, mis võivad seadme kasutamisel ette tulla, pole võimalik kirjeldada. Olge alati

ettevaatlik ja kasutage tervet mõistust. Vältige olukordi, millega te ei pruugi toime tulla. Kui te pärast selle juhendi läbilugemist tunnete veel ebakindlust, küsige enne jätkamist nõu asjatundjalt. Kui teil on seadme kasutamisega seoses küsimusi, võtke kindlasti ühendust oma edasimüüjaga või Husqvarnaga. Oleme teie teenistuses ja anname hea meelega nõu, kuidas seadet tõhusalt ja ohutult kasutada. Võimaluse korral võiksite ka käia kettsae kasutamise koolitusel. Küsige nõu oma edasimüüjalt, metsandusalaselt õppeasutuselt või raamatukogust, kus ja milliseid kursuseid korraldatakse.

- Kandke sae kasutamiseks ette nähtud kaitsepükse.
- Kandke sae kasutamiseks ette nähtud terasest varbakaitseme ja libisemiskindla tallaga saapaid.
- Hoidke alati käepärast esmaabikomplekt.
- Sädehoht. Metsatulekahjude tekkimise ärahoidmiseks hoidke käepärast tulekustutusvahendid ja labidas.

## Toote ohutusseadised



**HOIATUS:** Enne toote kasutamist lugege läbi järgmised hoiatused.

- Ärge kasutage toodet, mille ohutusseadmed on kahjustatud või ei tööta korralikult.
- Kontrollige ohutusseadiseid regulaarselt. Vt jaotisest *Hooldamine lk 21*.
- Kui ohutusseadmed on kahjustatud või ei tööta korralikult, pöörduge Husqvarnaohaldustöökoja poole.

## Ketpidur ja turvakäepide

Seadmel on ketpidur, mis peatab tagasiviskumise korral saeketi. Ketpidur vähendab õnnetuse ohtu, aga ainult teie kui kasutaja võimuses on õnnetusi vältida.

Ketpiduri saab rakendada käsitsi (A) vasaku käega või see rakendub automaatselt inertsjõu toimel. Lükake turvakäepidet (B) edasi, et rakendada ketpidur käsitsi.

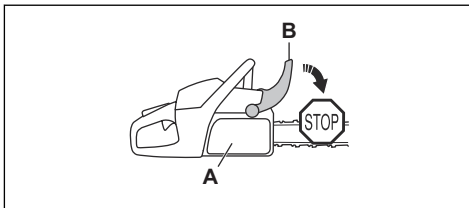

Ketpiduri vabastamiseks tõmmake turvakäepidet tahapoole.

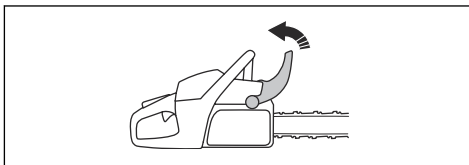

## Gaasihoovastiku nupu lukk

Gaasihoovastiku nupu lukk takistab toitelüliti soovimatut sisselülitamist. Kui võtate käepidemest käega kinni ja vajutate gaasihoovastiku nupu lukku (A), siis gaasihoovastiku nupp (B) vabaneb. Käepidemest lahti lastes liiguvad gaasihoovastiku nupp ja gaasihoovastiku



## Isikukaitsevahendid



**HOIATUS:** Enne toote kasutamist lugege läbi järgmised hoiatused.



- Enamik õnnetustest juhtub seetõttu, et kettsaag riivab seadme kasutajat. Seadmega töötamisel tuleb kasutada ettenähtud isikukaitsevahendeid. Isikukaitsevahendid ei välista täielikult kehavigastuste ohtu, kuid vähendavad õnnetusjuhtumi korral kehavigastuse raskusastet. Isikukaitsevahendite kohta teabe saamiseks võtke ühendust hooldusesindusega.
- Tööriided peavad olema liibuvad, kuid ei tohi liikumisvabadust piirata. Kontrollige isikukaitsevahendite seisukorda regulaarselt.
- Kandke heakskiidetud kaitsekiivrit.
- Kandke heakskiidetud kõrvaklappe. Pikaajaline müra võib tekitada püsiva kuulmiskahjustuse.
- Kasutage heakskiidetud kaitseprille või näokaitset, et kaitsta end õhku paiskuvate esemete tekitatud kehavigastuste eest. Seade võib suure jõuga õhku paisata puulaaste, puutükke ja muid taolisi esemeid. See võib tekitada tõsise vigastuse, eriti silmadele.
- Kandke sae kasutamiseks ette nähtud kaitsekindaid.

nupu lukk tagasi algasendisse. See funktsioon lukustab gaasihoovastiku nupu tühikäigule.

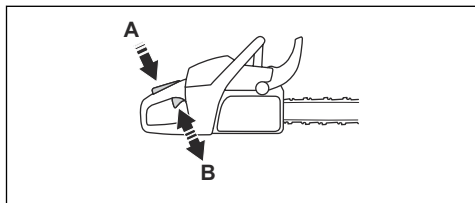

### Ketipüüdja

Ketipüüdja püüab kinni purunenud või lahti tulnud keti. Õnnetuste ohu vähendamiseks tuleb ketti hoida õigesti pinguldatuna ning saeketti ja juhtplaati korrektselt hooldada.

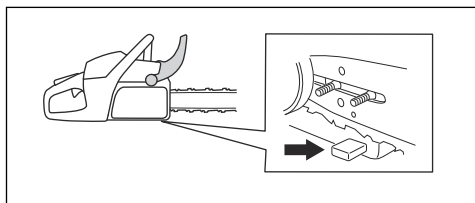

### Parema käe kaitse

Parema käe kaitse kaitseb teie kätt tagumisel käepidemel. Parema käe kaitse kaitseb teid saeketi purunemise või juhtplaadilt maha tulemise korral. Parema käe kaitse kaitseb ka okste ja raagude eest.

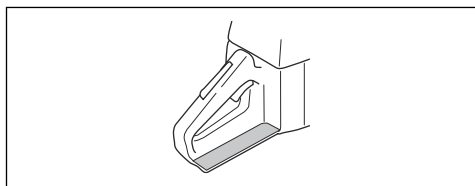

### Vibratsioonisummutussüsteem

Vibratsioonisummutussüsteem vähendab käepidemete vibratsiooni. Vibratsioonisummutusseadised toimivad eraldajatena seadme korpuse ja käepideme vahel.

Teavet vibratsioonisummutussüsteemi täpse paiknemise kohta enda tootel vt *Toote kirjeldus lk 2*.

### Käivitus-/seiskamislülit

Mootori seiskamiseks kasutage käivitus-/seiskamislülitit.

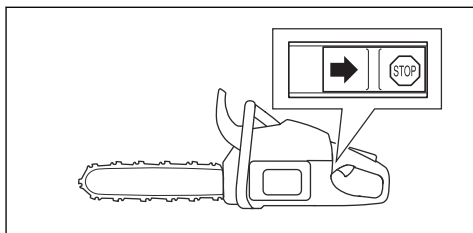

### Summuti



**HOIATUS:** Summuti on kasutamise ajal, pärast kasutamist ja tühikäigul töötades väga kuum. Esineb tulekahjuoht, eriti kui seadet kasutatakse kergestisüttivate materjalide ja/või aurude läheduses.



**HOIATUS:** Ärge kasutage toodet ilma summutita või defektse summutiga. Defektne summuti võib tõsta mürataset ja suurendada tuleohtu. Hoidke tulekustutusvahendid käepärast. Kui tööalal on vajalik sädemepüüdurvõrgu kasutamine, siis ärge töötage tootega, kui sädemepüüdurvõrk puudub või on katki.

Summuti ülesandeks on hoida müratase võimalikult madalal ja suunata heitgaasid kasutajast eemale. Sooja ja kuiva kliimaga piirkondades on suur tuleoht. Järgige kehtivaid kohalikke eeskirju ja hooldusjuhiseid.

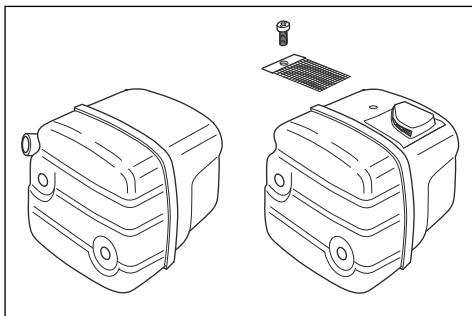

### Ohutusnõuded kütuse käsitlemisel



**HOIATUS:** Enne seadme kasutamist lugege läbi järgnevad hoiatused.

- Veenduge, et kütuse (bensini ja kahetaktiõli) segamine ja tankimine toimuks hästi ventileeritud kohas.
- Kütus ja kütuseaurud on väga tuleohtlikud ning võivad nende sissehingamisel või nahale sattumisel põhjustada mürgistusi ja ohtlikke kehavigastusi. Olge

ettevaatlik kütuse käsitsemisel ning hoolitsege selle eest, et käsitseksite kütust hästi õhutatavas kohas.

- Ole ettevaatlik käitsedes kütust ja ketiõli. Mõtle tule- ja plahvatusohu peale.
- Ärge suitsetage kütuse lähedal ega pange sinna kuumi esemeid.
- Seiska mootor ning lase sel enne tankimist mõni minut jahtuda.
- Kütuse lisamisel avage kork ettevaatlikult, et ülerõhk saaks aeglaselt väheneda.
- Pärast kütuse lisamist pinguta korki hoolikalt.
- Ärge kalla seadmesse kütust, kui mootor pole välja lülitatud.
- Enne käivitamist viige seade kütuse tankimis- ja ladustamiskohast alati vähemalt 3 meetri kaugusele.

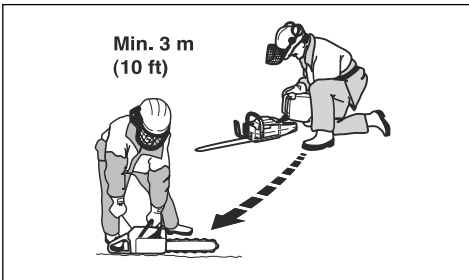

Seadet ei tohi tankimise järel kunagi käivitada järgmistes olukordades.

- Kui seadmele on sattunud kütust või ketiõli. Pühkige see ära ja laske jäägil aurustuda.
- Kui kütust on sattunud teie riietele või nahale. Vahetage riided ja peske puhtaks kehaosad, kuhu on sattunud kütust. Peske vee ja seebiga.
- Kui seadmele lekib kütust. Kontrollige korrapäraselt kütusepaagi, kütusepaagi korgi ja kütusetorustiku lekkekindlust.

## Ohutusjuhised hooldamisel



**HOIATUS:** Enne seadme hooldustööde tegemist lugege läbi järgnevad hoiatused.

- Tehke üksnes käesolevas kasutusjuhendis kirjeldatud hooldustöid. Kõik muud hooldus- ja remonditööd tuleb lasta teha professionaalsetel hooldustöötajatel.
- Tehke käesolevas kasutusjuhendis kirjeldatud ohutuskontrolli toiminguid ja hooldustöid korrapäraselt. Korrapärane hooldus pikendab toote kasutusiga ja vähendab õnnetuste ohtu. Juhiseid vt *Hooldamine lk 21*.
- Kui pärast hooldustööde tegemist mõni käesolevas kasutusjuhendis kirjeldatud ohutuskontrolli toiming nurjub, pöörduge hooldusesindusse. Garanteerime, et hooldusesinduses tehakse teie tootele professionaalsel tasemel remondi- ja hooldustööd.

## Lõikeosa ohutusjuhised



**HOIATUS:** Enne seadme kasutamist lugege läbi järgnevad hoiatused.

- Kasutage üksnes soovitatud juhtplaadi/saeketi kombinatsioone ja teritusvahendeid. Juhiseid vt *Lisavarustus lk 35*.
- Kandke saeketi käitsemisel ja hooldamisel kaitsekindaid. Saekett, mis korralikult ei liigu, võib põhjustada kehavigastusi.
- Hoidke lõikehambad korralikult teritatuna. Järgige juhiseid ja kasutage soovitatud teritusmalli. Kahjustatud või valesti teritatud saekett suurendab õnnetuste ohtu.

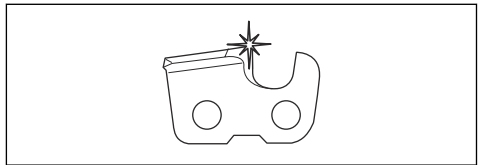

- Hoidke õiget sügavusmõõdu väärtust. Järgige juhiseid ja kasutage õiget sügavusmõõdu väärtust. Liiga suur sügavusmõõdu väärtus suurendab tagasilöögi ohtu.

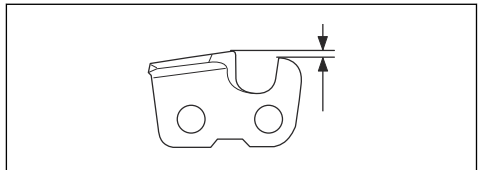

- Veenduge, et saekett oleks õigesti pingutatud. Kui saekett pole juhtplaadi vastu tugevalt pingul, võib saekett maha tulla. Valesti pingutatud saekett suurendab juhtplaadi, saeketi ja keti veotähe kulumist. Vt jaotist *Saeketi pinge reguleerimine lk 29*.

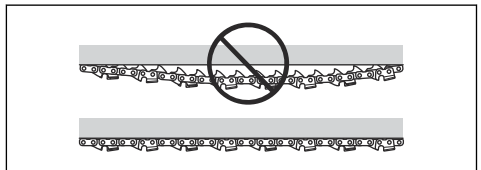



- Hooldage ja määrige lõikeosa regulaarselt. Kui saekett pole õigesti määritud, suurendab see juhtplaadi, saeketi ja keti veotähiku kulumise ohtu.

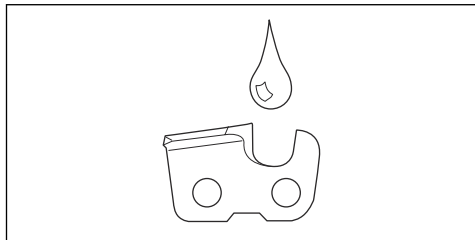

## Kokkupanek

### Sissejuhatus



**HOIATUS:** Enne toote kokkupanekut lugege ohutuspeatükki ja tehke selles olev teave endale arusaadavaks.

### Juhtplaadi ja saeketi paigaldamine

1. Ketipiduri lahutamiseks tõmmake turvakäepidet tahapoole.
2. Eemaldage kinnitusmutrid, sidurikate ja transpordikaitse (A).

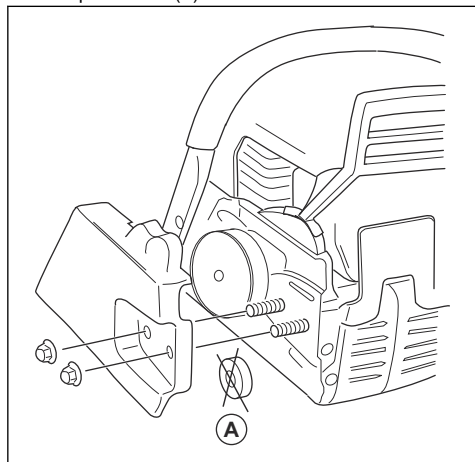

**Märkus:** Kui sidurikatte eemaldamine valmistab raskusi, keerake kinni juhtplaadi kinnitusmutter, rakendage ketipiduri ja seejärel vabastage see. Õige vabastamise korral kostab klõpsatus.

3. Paigaldage juhtplaat juhtplaadi poldidele. Viige juhtplaat kõige tagumisse asendisse.
4. Paigaldage saekett õigesti veotähiku ümber ja asetage see juhtplaadis olevasse soonde.



**HOIATUS:** Kasutage kettsae kokkupanemise ajal alati kaitsekindaid.

5. Veenduge, et lõikelülide ääred juhtplaadi ülemisel serval oleksid suunatud ettepoole.

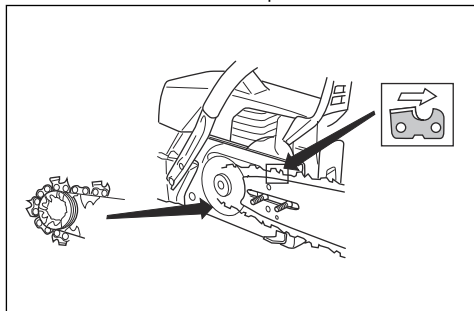

6. Joondage juhtplaadi ava keti reguleerimistihvtiga ja paigaldage sidurikate.

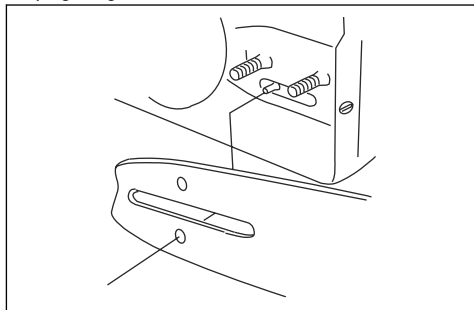

7. Keera kinnitusmutrid sõrmedega kinni.
8. Pingutage saeketti. Juhiseid vt *Saeketi pingereguleerimine lk 29*.
9. Keerake kinnitusmutrid kinni.

**Märkus:** Osadel mudelitel on ainult üks juhtplaadi kinnitusmutter.

## Töö

### Sissejuhatus



**HOIATUS:** Enne toote kasutamist lugege läbi ohutuspeatükk ja veenduge, et oleksite kõigest aru saanud.

### Toimivustesti tegemine enne seadme kasutamist

1. Veenduge, et ketipidur töötaks korralikult ja poleks kahjustatud.
2. Veenduge, et parema käe kaitse oleks kahjustamata.
3. Veenduge, et gaasihoovastiku lukustus töötaks korralikult ja poleks kahjustatud.
4. Veenduge, et käivitus-/seiskamisülilti töötaks korralikult ja poleks kahjustatud.
5. Veenduge, et käepidemetel poleks õli.
6. Veenduge, et vibratsioonisummutussüsteem töötaks korralikult ja poleks kahjustatud.
7. Veenduge, et summuti töötaks korralikult ja poleks kahjustatud.
8. Veenduge, et kõik seadme osad oleksid korralikult kinnitatud ja poleks kahjustatud ega kaduma läinud.
9. Veenduge, et ketipüüdja oleks korralikult kinnitatud.
10. Kontrollige saeketi pingsust iga päev.

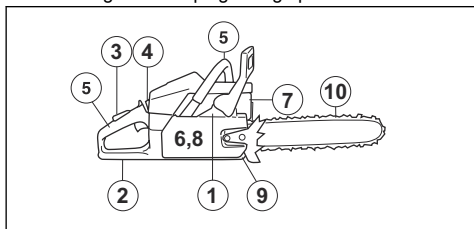

### Kütus

Tootel on kahetaktiline mootor.



**ETTEVAATUST:** Vale kütuse kasutamine võib mootorit kahjustada. Kasutage bensiini ja kahetaktiõli segu.

### Eelsegatud kütus

- Parima jõudluse saavutamiseks ja mootori tööea pikendamiseks kasutage Husqvarna eelsegatud alkülaatkütust. See kütus sisaldab tavalise kütusega võrreldes vähem kahjulikke kemikaale, mis

omakorda vähendab kahjulikke heitgaase. Selle kütuse korral on põlemisjääkide hulk väiksem ja see aitab hoida mootoriosad puhtamana.

### Kütuse segamine

#### Bensiin

- Kasutage kvaliteetset kuni 10% etanoolisisaldusega pliivaba bensiini.



**ETTEVAATUST:** Ärge kasutage bensiini, mille oktaaniarv on alla 90 RON (87 AKI). Madalama oktaaniarvuga bensiini kasutamine võib põhjustada mootori klõppimist, mis omakorda kahjustab mootorit.

#### Kahetaktiõli

- Parimate tulemuste ja jõudluse saavutamiseks kasutage Husqvarna kahetaktiõli.
- Kui Husqvarna kahetaktiõli pole saadaval, kasutage õhkjahutusega mootoritele mõeldud kvaliteetset kahetaktiõli. Õige õli valimiseks pöörduge hooldusesindusse.



**ETTEVAATUST:** Ärge kasutage vesijahutusega püramootoritele mõeldud kahetaktiõli, mida tuntakse ka paadimootoriõlina. Ärge kasutage neljatakimootori õlisid.

### Bensiini ja kahetaktiõli segamine

Bensiin, l	Kahetaktiõli, l
	<b>2% (50:1)</b>
5	0,10
10	0,20
15	0,30
20	0,40



**ETTEVAATUST:** Väikeste kütusekoguste segamisel võib väike viga segusuhet oluliselt mõjutada. Mootoke segatava õli kogus väga täpselt ja veenduge, et segu oleks õige.

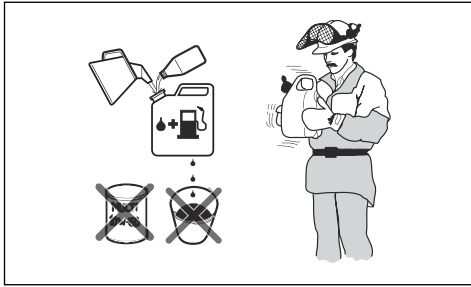

1. Valage puhtasse kütusenõusse pool bensiinikogusest.
2. Valage nõusse kogu vajaminev õlikogus.
3. Segage kütusesegu.
4. Lisage nõusse ülejäänud bensiinikogus.
5. Segage kütusesegu hoolikalt.



**ETTEVAATUST:** Ärge segage kütust korraga rohkem, kui on teie ühe kuu varu.

### Kütusepaagi täitmine



**HOIATUS:** Ohutuse tagamiseks järgige tegevusjuhiseid.

1. Seisake mootor ja laske mootoril maha jahtuda.
2. Puhastage kütusepaagi korgi ümbrus.

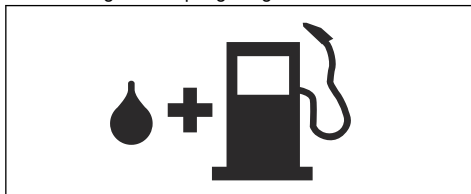

3. Loksutage kütusenõu veendumaks, et kütus on täielikult segunenud.
4. Surve vabastamiseks avage kütusepaagi kork aeglaselt.
5. Täitke kütusepaak.



**ETTEVAATUST:** Veenduge, et paagis ei ole liiga palju kütust. Kuumenedes kütus paisub.

6. Pingutage kütusepaagi korki korralikult.
7. Eemaldage mahavalgunud kütus tootelt ja selle ümbrusest.
8. Enne mootori käivitamist viige seade tankimiskohast ja kütusenõust vähemalt kolme meetri kaugusele.

**Märkus:** Kütusepaagi asukoha leidmiseks oma seadmel vt *Toote tutvustus lk 2*.

### Sissetöötamine

- Esimese 10 töötunni vältel ärge rakendage pikemalt ilma koormuseta täisgaasi.

### Õige ketiõli kasutamine



**HOIATUS:** Ärge kasutage läbitöötatud õli, kuna see võib teid vigastada ja keskkonda kahjustada. Läbitöötatud õli kahjustab õlipumpa, juhtplaati ja saeketti.



**HOIATUS:** Kui lõikeosa pole küllaldaselt määritud, võib saekett puruneda. Kasutaja ohtliku kehavigastuse või surma oht.



**HOIATUS:** Tootel on funktsioon, mis tagab, et kütus lõpeb enne kui ketiõli. Selle funktsiooni korrektseks toimimiseks tuleb kindlasti kasutada õiget ketiõli. Ketiõli valides pöörduge hooldusesindusse.

- Saeketi tööaja maksimeerimiseks ja kahjulike keskkonnamõjude vältimiseks kasutage Husqvarna ketiõli. Kui Husqvarna ketiõli pole saadaval, soovitage kasutada standardset ketiõli.
- Kasutage saeketi külge hästi kleepuvat ketiõli.
- Kasutage õhutemperatuurile vastava õige viskoossusvahemikuga ketiõli.



**ETTEVAATUST:** Kui õli on liiga vedel, saab see otsa enne kui kütus. Temperatuuridel alla 0 °C muutuvad mõned ketiõlid liiga paksuks ja see võib kahjustada õlipumba osi.

- Kasutage soovitatud lõikeosa. Vt jaotisest *Lisavarustus lk 35*.

### Teave tagasiviskumise kohta



**HOIATUS:** Tagasiviskumine võib põhjustada kasutaja või kõrvaliste isikute ohtliku kehavigastuse või surma. Tagasiviskumise ohu vähendamiseks peate teadma, mis tagasiviskumist põhjustab ja kuidas seda vältida.

Tagasiviskumine tekib ainult siis, kui juhtplaadi tagasiviskumise ohusektor puutub millegi vastu.

Tagasiviskumine võib toimuda äkki ja suure jõuga, paisates seadme kasutaja suunas.

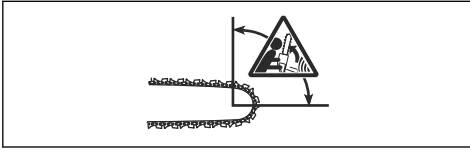

Tagasiviskumine tekib alati juhtplaadi löikepinnal. Harilikult paiskub seade kasutaja suunas, kuid võib viskuda ka mujale. Liikumissuunda mõjutab see, kuidas te seadet tagasiviskumise hetkel kasutate.



Juhtplaadi otsa väiksem raadius vähendab tagasiviskumise jõudu.

Tagasiviskumise mõjude vähendamiseks kasutage vähese tagasiviskumise saeketti. Ärge laske tagasiviskumise ohusektoril puutuda vastu objekti.



**HOIATUS:** Ühegi saeketi puhul pole tagasiviskumine täielikult välistatud. Järgige alati juhiseid.

## Üldised küsimused tagasiviskumise kohta

- Kas ma saan alati ise oma käega ketipiduri rakendada, kui tekib tagasiviskumine?**

Ei, turvakäepideme edasivajutamiseks tuleb rakendada teataval määral jõudu. Kui te ei kasuta piisavat jõudu, siis ketipidur ei rakendu. Peate töö ajal hoidma seadme käepidemeid stabiilselt kahe käega. Tagasiviskumise korral ei pruugi ketipidur saeketti peatada enne, kui see teid riivab. Mõnedes tööasendites võib teie käsi mitte ulatuda turvakäepidemeni, et rakendada ketipidur.

- Kas ketipidur rakendub alati inertsjõu toimel, kui tekib tagasiviskumine?**

Ei. Esmalt peab ketipidur olema õiges töökorras. Vt *Ketipiduri kontrollimine lk 23* juhiseid ketipiduri kontrollimise kohta. Soovitame teha seda iga kord enne seadme kasutamist. Teiseks peab tagasiviskumise jõud olema piisavalt tugev, et ketipidur rakenduks. Kui ketipiduri tundlikkus on liiga suur, võib see rakenduda ka mõne raskema tööoperatsiooni korral.

- Kas ketipidur kaitseb mind alati vigastuste eest, kui tekib tagasiviskumine?**

Ei. Kaitse tagamiseks peab ketipidur olema õiges töökorras. Ketipidur peab olema ka tagasiviskumise ajal rakendatud, et saekett peatada. Kui olete juhtplaadile väga lähedal, ei pruugi ketipiduril olla piisavalt aega, et peatada saekett enne, kui see teid riivab.



**HOIATUS:** Tagasiviskumise ennetamiseks peate teie ise tundma ja kasutama õigeid tööviiteid.

## Seadme käivitamine

### Külma mootori käivitamine



**HOIATUS:** Seadme käivitamisel peab ketipidur olema rakendatud, et vähendada vigastuste ohtu.

- Liigutage eesmist käekaitset edasi, et rakendada ketipidur.

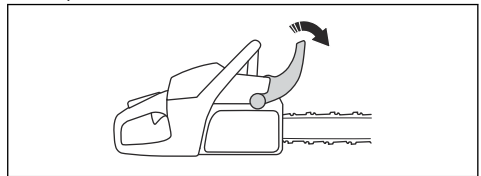

- Lülitage käivitus-/seiskamisüliti asendisse ON.
- Tõmmake õhuklapp välja, et seada see õhuklapiasendisse.

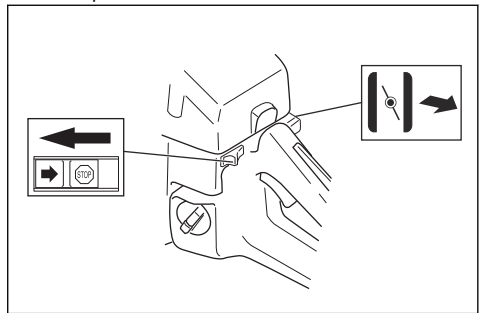

#### 4. Lükake dekompressiooniklappi (A).

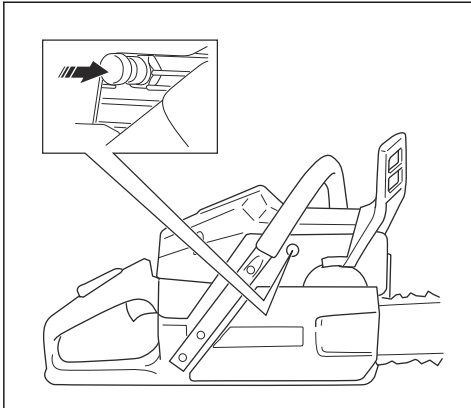

5. Lisajuhiseid vt *Toote käivitamine lk 13.*

### Sooja mootori käivitamine



**HOIATUS:** Seadme käivitamisel peab ketipidur olema rakendatud, et vähendada vigastustehtu.

1. Liigutage eesmist käekaitset edasi, et rakendada ketipidur.

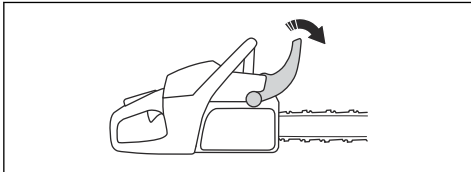

2. Lülitage käivitus-/seiskamislülitit asendisse ON.
3. Tõmmake õhuklapp välja ja lükake sisse.

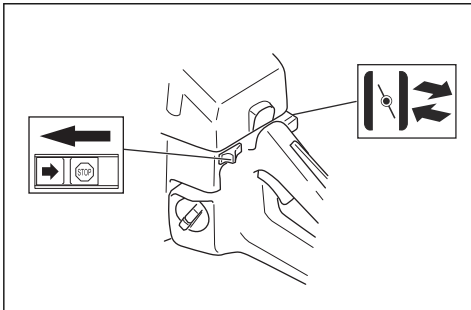

#### 4. Lükake dekompressiooniklappi.

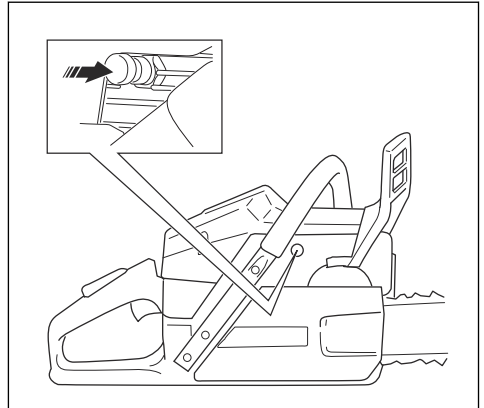

5. Lisajuhiseid vt *Toote käivitamine lk 13.*

### Toote käivitamine



**HOIATUS:** Seadme käivitamisel peavad teie jalad asuma kindlal pinnal.



**HOIATUS:** Kui saekett pöörleb tühikäigul, siis ärge seadet kasutage, vaid pöörduge hooldusesindusse.

1. Pange seade maapinnale.
2. Asetage oma vasak käsi esikäepidemele.
3. Asetage oma parem jalg tagumise käepideme jalapidemesse.
4. Tõmmake parema käega aeglaselt käivitusnööri, kuni tunnete takistust.



**HOIATUS:** Käivitusnööri ei tohi kerida käe ümber.

5. Tõmmake kiirelt ja tugevalt käivitusnööri.

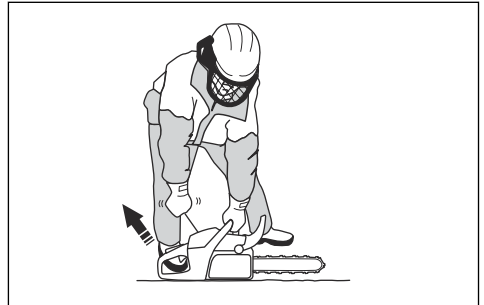



**ETTEVAATUST:** Ärge tõmmake käivitusnööri lõpuni välja ja ärge laske käivitusnööri käest lahti. See võib toodet kahjustada.

- a) Kui käivitata külma mootoriga seadet, tõmmake käivitusnööri seni, kuni toimub mootori pahvak.

**Märkus:** Sellest annab märku pahvakuheli.

- b) Vabastage õhuklapp.

6. Tõmmake käivitusnööri käepidet, kuni mootor käivitub.  
7. Lahutage kiiresti gaasihoovastiku nupu lukk, et viia seade tühikäigule.

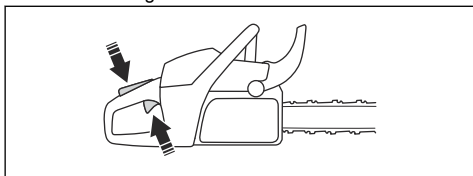

8. Ketipiduri lahutamiseks tõmmake turvakäepidet tahapoole.

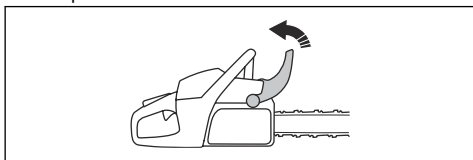

9. Kasutage toodet.

## Toote seiskamine

- Mootori seiskamiseks vajutage alla käivitus-/seiskamisüliti.

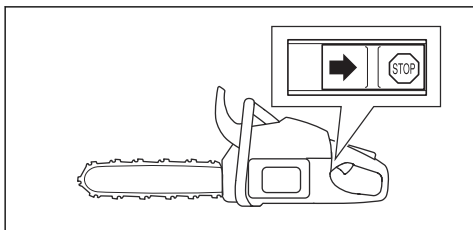

## Tõmbav kett ja lükkav kett

Seade võimaldab lõikamist kahe erineva asetusega.

- Lõikamine tõmbava ketiga tähendab lõikamist juhtplaadi allosaga. Lõikamisel tõmbab saekett läbi puu. Selles asendis on seade ja tagasiviskumise ohusektor paremini kontrollitavad.

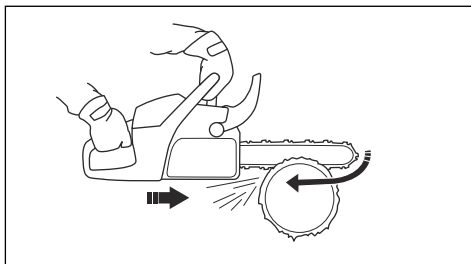

- Lõikamine lükkava ketiga tähendab lõikamist juhtplaadi ülaosaga. Saekett lükkab seadet kasutaja suunas.

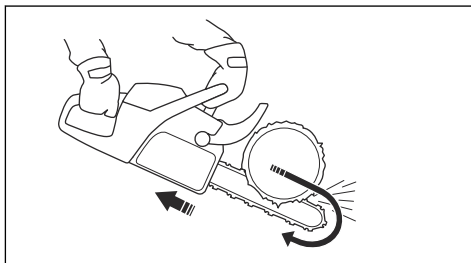

**HOIATUS:** Kui saekett jääb tüve sisse kinni, võib seade teie suunas paiskuda. Hoidke seadet tugevalt kinni ja veenduge, et juhtplaadi tagasiviskumise ohusektor ei puutuks vastu puud ega kutsuks esile tagasiviskumist.

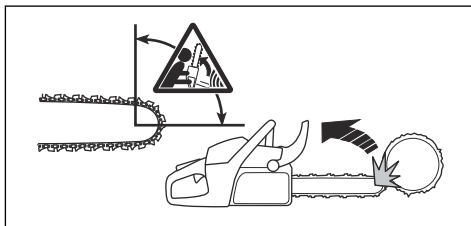

## Saagimistehnika kasutamine



**HOIATUS:** Lõikamise ajal rakendage täisgaasi ja pärast iga löike tegemist langetage kiirus tühikäigule.



**ETTEVAATUST:** Kui mootor töötab liiga kaua ilma koormuseta täisgaasil, võib see mootorit kahjustada.

1. Pange tüvi saagimispukile või jalastele.

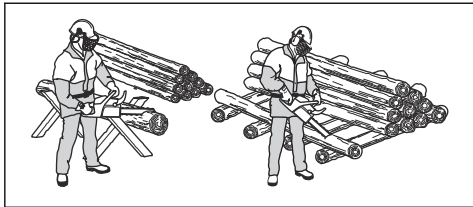

**HOIATUS:** Ärge saagige mitut tüve korraga. See suurendab tagasiviskumise ohtu ja võib põhjustada tõsiseid kehavigastusi või surma.

2. Korjake saetud tükid kohe oma töökohast ära.



**HOIATUS:** Töökohta jäetud saetud tükid suurendavad tagasiviskumise ohtu, samuti võite töötamise ajal kaotada tasakaalu.

### Tüve saagimine maapinnal

1. Saagige tüvi läbi tõmbava ketiga. Kasutage täisgaasi, aga olge valmis ootamatuteks õnnetusteks.

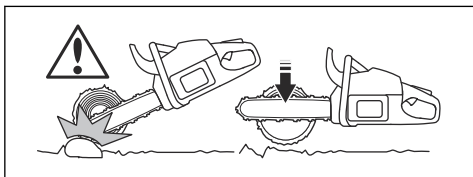

**HOIATUS:** Ärge laske soont lõpuni saagides saeketil puutuda vastu maad.

2. Saagige läbi umbes 2/3 tüvest ja peatuge. Pöörake tüvi ümber ja saagige vastasküljelt.

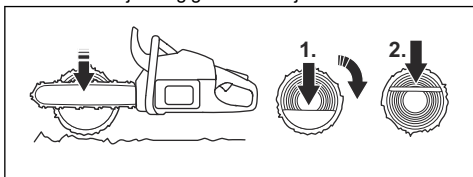

### Ühest otsast toetatud tüve saagimine



**HOIATUS:** Tagage, et tüvi ei saaks saagimise ajal murduda. Järgige allpool olevaid juhiseid.

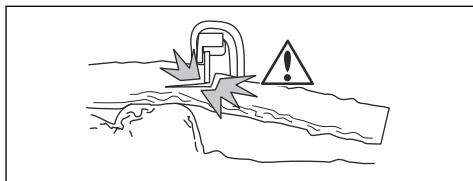

1. Saagige lükkava ketiga tüvi umbes 1/3 läbi.
2. Saagige tõmbava ketiga, kuni sooned puutuvad kokku.

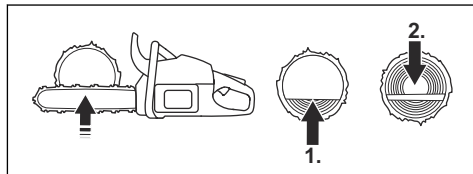

### Kahest otsast toetatud tüve saagimine



**HOIATUS:** Jälgige, et saekett ei jääks saagimise ajal tüvesse kinni. Järgige allpool olevaid juhiseid.

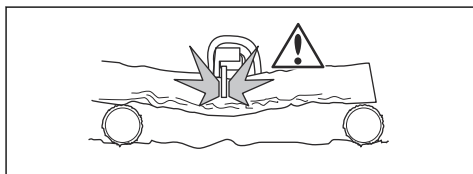

1. Saagige tõmbava ketiga tüvi umbes 1/3 läbi.
2. Saagige ülejäänud osa tüvest lükkava ketiga lõpuni läbi.

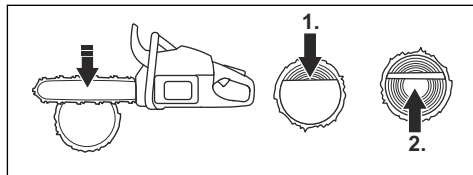

**HOIATUS:** Kui saekett jääb tüvesse kinni, seisake mootor. Painutage lõikesoon kangi abil lahti ja eemaldage seade. Ärge üritage seadet käsitsi vabaks tõmmata. Kui seade järsult vabaneb, võib see tekitada vigastusi.

### Laasimistehnika kasutamine

**Märkus:** Kasutage jämedate okste saagimiseks saagimistehnikat. Vt jaotist *Saagimistehnika kasutamine lk 14.*



**HOIATUS:** Laasimistehnikat kasutades on suur õnnetuse oht. Juhiseid tagasiviskumise ennetamiseks vt jaotisest *Teave tagasiviskumise kohta lk 11.*



**HOIATUS:** Saagige oksad üksteise järel läbi. Olge ettevaatlik peeneid oksa saagides ja ärge saagige võsa või palju peeneid oksa korraga. Peened oksad võivad saeketti takerduda ja takistada seadme ohutut kasutamist.

**Märkus:** Vajadusel saagige oksa osade kaupa.

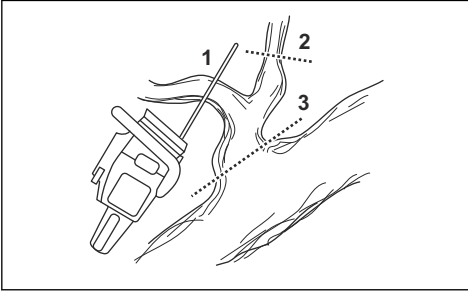

1. Eemaldage oksad tüve paremalt küljelt.

- Hoidke juhtplaat tüve paremal küljel ja seadme korpus vastu tüve.
- Valige sobiv saagimistehnika vastavalt oksa pingele.

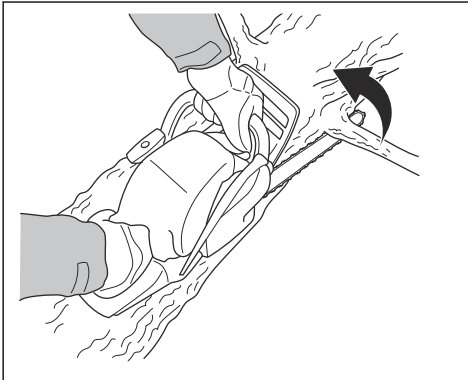

**HOIATUS:** Kui te pole kindel, kuidas oksa saagida, küsige eelnevalt nõu professionaalselt kettsaekasutajalt.

2. Eemaldage oksad tüve pealt.

- Hoidke seadme korpus vastu tüve ja laske juhtplaadil liikuda mööda tüve.

b) Saagige lükkava ketiga.

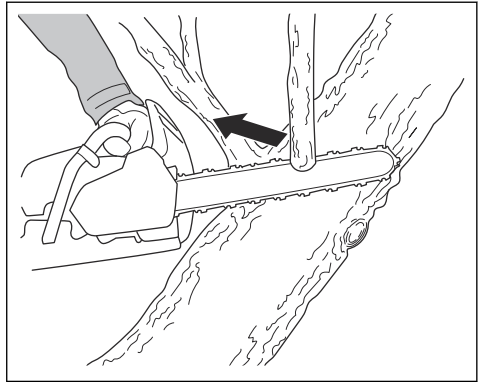

3. Eemaldage oksad tüve vasakult küljelt.

- Valige sobiv saagimistehnika vastavalt oksa pingele.

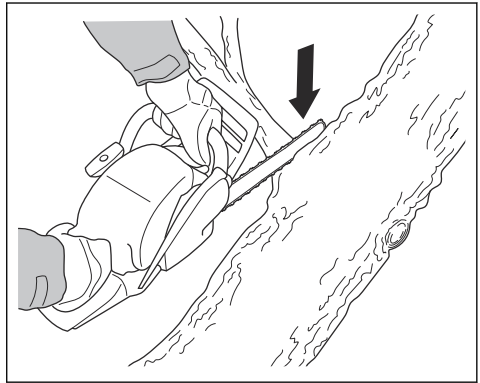

**HOIATUS:** Kui te pole kindel, kuidas oksa saagida, küsige eelnevalt nõu professionaalselt kettsaekasutajalt.

Teavet pinge all olevate okste saagimise kohta vt jaotisest *Pinge all olevate puude ja okste saagimine lk 20.*

## Langetamistehnika kasutamine



**HOIATUS:** Puu langetamiseks peab teil olema piisavalt kogemust. Võimaluse korral tehke läbi kettsae kasutamise kursused. Küsige lisateavet kogunud kettsaekasutajalt.



## Ohutu kauguse hoidmine

1. Veenduge, et inimesed teie ümber püsiksid töö ajal vähemalt 2 1/2 puu pikkuse kaugusel.

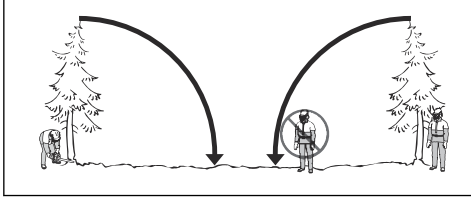

2. Jälgige, et keegi ei viibiks nimetatud ohutsoonis enne langetamist ega langetamise ajal.

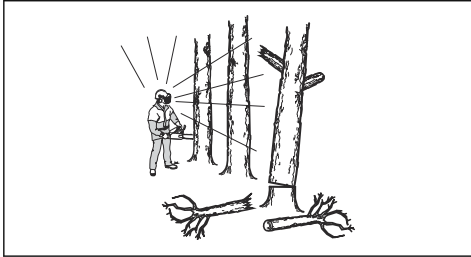

## Langetamissuuna arvutamine

1. Tehke kindlaks puu langemissuund. Puu tuleb langetada laasimiseks ja tükeldamiseks võimalikult heas suunas. Samuti on oluline, et seisaksite stabiilselt ja saate ohutult liikuda.



**HOIATUS:** Kui loomulik langemissuunas langetamine pole võimalik või on liiga ohtlik, laske puul langeda muus langemissuunas.

2. Uurige puu loomulikku langemissuunda. Näiteks puu kalle ja väändumine, tuule suund, okste asukoht ja lume raskus.
3. Kontrollige, kas läheduses on takistusi, nagu teised puud, õhujuhthmed, teed ja/või ehitised.
4. Kontrollige puud kahjustuste või mädaniku suhtes.



**HOIATUS:** Mädanenud tüvega puu võib langeda enne, kui olete saagimise lõpetanud.

5. Veenduge, et puul poleks katkisi või surnud oksa, mis võivad saagimise ajal teile peale kukkuda.

6. Ärge laske puul vastu teist kasvavat puud langeda. Kinnijäänud puud langetada on ohtlik ning õnnetusohu on suur. Vt jaotist *Kinnijäänud puu langetamine lk 19.*

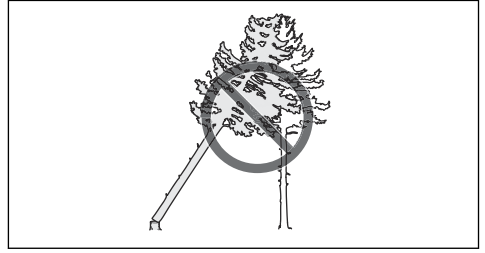

**HOIATUS:** Kriitiliste langetamistöõde puhul tõstke kõrvaklapid kohe peast eemale, kui olete saagimise lõpetanud. On oluline, et kuuleksite helisid ja hoiatussignaale.

## Tüve laasimine ja pääsetee kindlustamine

Saagige oksad õlakõrgusest kuni allapoole.

1. Saagige tõmbava ketiga ülevalt alla. Jälgige, et puu oleks teie ja seadme vahel.

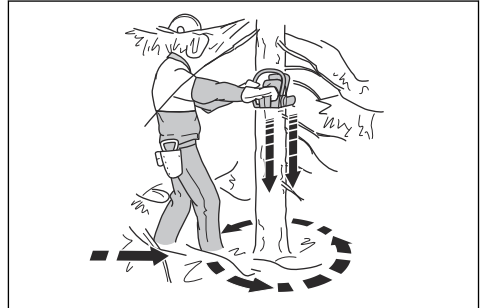

2. Eemaldage tööpiirkonnast puu ümber kasvav võsa. Eemaldage tööpiirkonnast kõik saetud tükid.
3. Veenduge, et pääseteed ei takistaks kivid, oksad, augud ja muud takistused. Kui puu hakkab langema, peab teil olema vaba pääsetee. Pääsetee peab olema langetamissuuna suhtes umbes 135-kraadise nurga all.
1. Ohupiirkond
2. Pääsetee
3. Langetamissuund

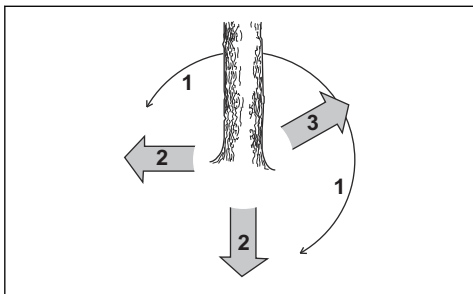

## Puu langetamine

Husqvarna soovitage teha langetussälgud ja kasutada puu langetamiseks ohutu nurga meetodit. Ohutu nurga meetod aitab saagige õige pideriba ja kontrollida langetamissuunda.



**HOIATUS:** Ärge langetage puid, mille läbimõõt on enam kui kaks korda suurem juhtplaadi pikkusest. Selleks on vaja eriväljaõpet.

## Pideriba

Kõige tähtsam tehnika puude langetamisel on õige pideriba saagimine. Õige pideribaga juhite puu langemissuunda ja tagate, et langetamine laabuks ohutult.

Pideriba paksus peab olema ühtlane ja vähemalt 10% puu läbimõõdust.



**HOIATUS:** Kui pideriba on valesti saetud või liiga kitsas, ei saa te langetamissuunda kontrollida.

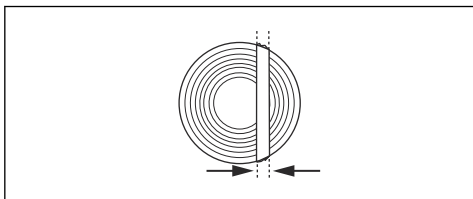

## Langetussälgude tegemine

1. Tehke langetussälgud  $\frac{1}{4}$  puu läbimõõdust. Tehke ülemine ja alumine langetussälg üksteise suhtes  $45^{\circ}$ – $70^{\circ}$  nurga all.

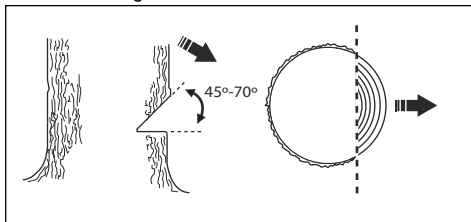

- a) Tehke ülemine langetussälg. Suunake seadme langetussuunamärgistus (1) puu langetamissuuna (2) järgi. Seiske seadme taga ja hoidke puu endast vasakul. Lõigake tõmbava ketiga.
- b) Tehke alumine langetussälg. Tehke alumine langetussälg, nii et see lõpeks samas kohas, kus ülemine langetussälg.

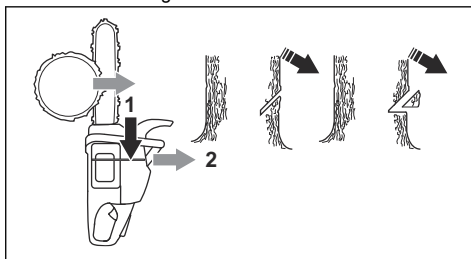

2. Alumine langetussälg peab olema täiesti horisontaalne ning langetamissuuna suhtes  $90^{\circ}$  all.

## Ohutu nurga meetodi kasutamine

Langetav sisselõige tuleb teha veidi kõrgemal langetussälgust.

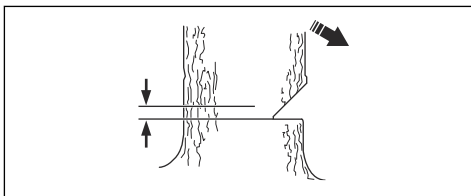

**HOIATUS:** Olge ettevaatlik, kui lõikate juhtplaadi otsaga. Alustage lõikamist juhtplaadi alumise osaga ja tehke sisselõige tüvesse.

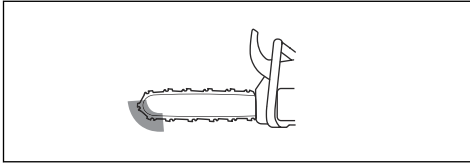

1. Kui kasutatav lõikepikkus on puu läbimõõdust pikem, järgige juhiseid a–d.
- Tehke sisselõige otse tüvesse, moodustades pideriba kogu laiuses.

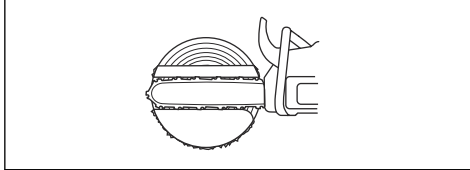

- Saagige tõmbava ketiga, kuni alles on  $\frac{1}{3}$  tüve.
- Tõmmake juhtplaat 5–10 cm / 2–4 tolli tagasi.
- Lõigake läbi ülejäänud tüvi, jättes 5–10 cm / 2–4 tolli lause ohutu nurga.

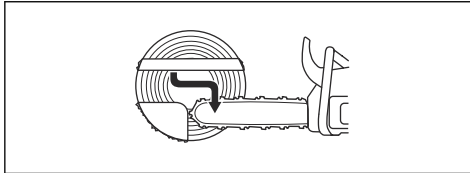

2. Kui kasutatav lõikepikkus on puu läbimõõdust lühem, järgige juhiseid a–d.
- Tehke sisselõige otse tüvesse. Sisselõige peab olema  $\frac{3}{5}$  puu läbimõõdust.
  - Saagige tõmbava ketiga läbi ülejäänud tüvi.

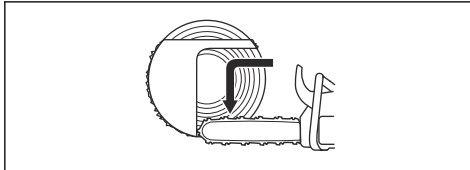

- Saagige mõlemalt küljelt tüvesse ja moodustage pideriba.
- Saagige lükkava ketiga, kuni alles on  $\frac{1}{3}$  tüve, et moodustada ohutu nurk.

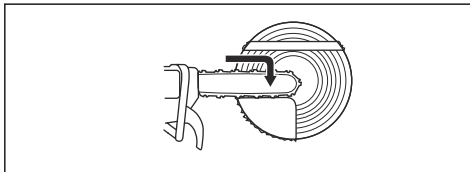

3. Pange otse tagant lõikesoonde kiil.

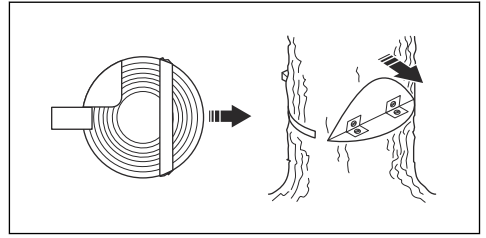

4. Puu langetamiseks saagige nurk läbi.

**Märkus:** Kui puu ei lange, lööge kiilu sisse, kuni puu hakkab langema.

5. Kui puu hakkab langema, eemalduge sellest mööda pääseteed. Eemalduge puust vähemalt 5 m / 15 jala kaugusele.

### Kinnijäänud puu langetamine



**HOIATUS:** Kinnijäänud puud langetada on väga ohtlik ning õnnetusoht on suur. Ärge viibige ohutsoonis ja ärge proovige langetada kinnijäänud puud.

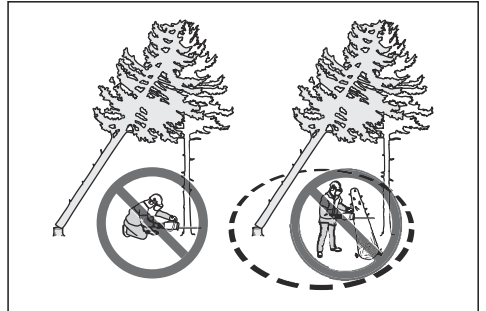

Kõige ohutum on kasutada mõnda järgmistest vintsidest:

- traktorile monteeritud

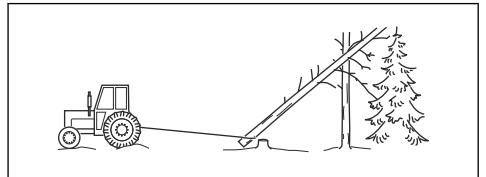

- kaasaskantav

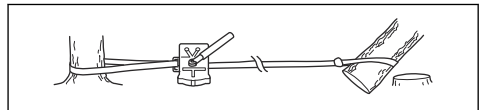

## Pinge all olevate puude ja okste saagimine

1. Tehke kindlaks, milline puu või oksa külg on pinge all.
2. Tehke kindlaks, kus asub selle loomulik murdumiskoht.

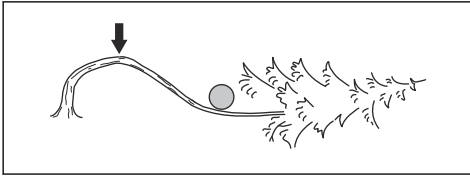

3. Otsustage, missugune on kõige ohutum moodus pinge kõrvaldamiseks.

**Märkus:** Teatud olukordades on ainus ohutu moodus kasutada kettsae asemel vintsi.

4. Seiske nii, et puu või oks ei tabaks teid, kui see pinge alt vabaneb.

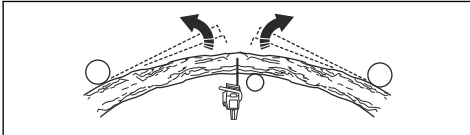

5. Tehke üks või mitu sisselõiget nii sügavalt, kui vaja pinge vähendamiseks. Tehke sisselõige murdumispunktis või selle läheduses. Murdke puu või oks murdumispunktist.

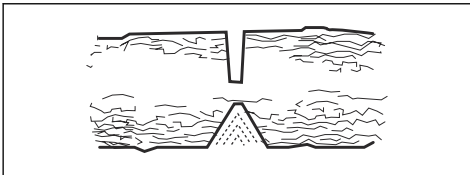

**HOIATUS:** Ärge saagige kunagi otse läbi pinge all olevat puud või oksa.



**HOIATUS:** Olge pinge all oleva puu saagimisel väga ettevaatlik. Puu võib enne või pärast saagimist järsult liikuda. Kui olete vales töoasendis või saete valesi, võib olla tagajärjeks ohtlik kehavigastus.

6. Kui teil tuleb saagida läbi puutüve/oksa, tehke kaks-kolm lõiget 2,5 cm vahedega 5 cm sügavuseni.

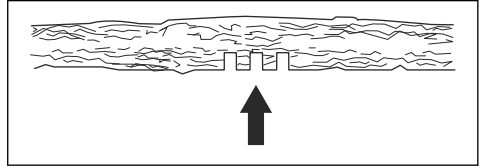

7. Jätka saagimist, kuni puutüvi/oksa paindub ja vabaneb pingest.

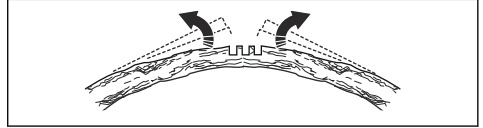

8. Saagige puutüve/oksa teiselt poolt, kuni pinge on vabanenud.

## Seadme kasutamine külma ilmaga



**ETTEVAATUST:** Lumi ja külm ilm võivad põhjustada seadme töös probleeme. Valitseb oht, et mootori temperatuur langeb liiga madalale või õhufilter ja karburaator jäätuavad.

1. Lumiste olude jaoks on saadaval talvekate. Paigaldage käiviti korpusele talvekate. Talvekate vähendab külma õhu voolu ja takistab lume sattumist karburaatorisse.

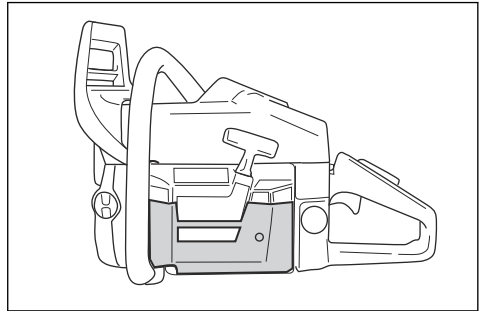

**ETTEVAATUST:** Kui temperatuur tõuseb üle 0 °C, eemaldage talvekate. Mootori temperatuur võib tõusta liiga kõrgeks ja mootor võib saada kahjustada.

## Käepidemesoojendus (390 XPG)

Tootel on eesmise ja tagumise käepideme soojendus. Elektrilised küttekehad saavad toite generaatorilt.

Lütkake lülitit, et käepidemete soojendus sisse lülitada. Kui lülitil on punane tähis, on soojendus sisse lülitatud.

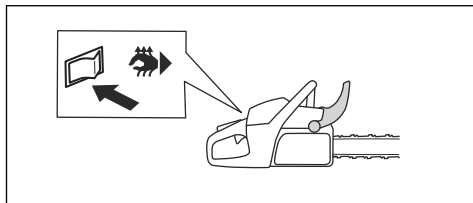

## Elektriline karburaatori soojendus (390 XPG)

Karburaatori soojenduse reguleerimine toimub elektriliselt termostaadi abil. Termostaat hoiab karburaatori õigel töötemperatuuril ja takistab selle jäätumist.

## Hoodamine

### Sissejuhatus



**HOIATUS:** Enne seadme hooldamist lugege läbi ohutuspeatükk ja veenduge, et see oleks teile täielikult arusaadav.

### Hooldusgraafik

Igapäevane hooldus	Iganädalane hooldus	Igakuine hooldus
Puhastage seadme välispinnad ja veenduge, et käepidemetel poleks õlijääke.	Puhastage jahutussüsteemi. Vt jaotisest <i>Jahutussüsteemi puhastamine lk 32.</i>	Kontrollige lintpidurit. Vt jaotisest <i>Lintpiduri kontrollimine lk 22.</i>
Kontrollige gaasihoovastiku nuppu ja gaasihoovastiku nupu lukku. Vt jaotisest <i>Gaasihoovastiku nupu ja gaasihoovastiku nupu luku kontrollimine lk 23.</i>	Kontrollige käivtit, käivitusnööri ja tagasitõmbevedru.	Veenduge, et siduri keskosa, siduritrummel ja sidurivedru poleks kulumud ega kahjustatud.
Veenduge, et vibratsioonisummutus-seadistel poleks kahjustusi.	Määrige nõellaagrit. Vt jaotisest <i>Nõellaagri määrimine lk 30.</i>	Puhastage süüteküüna. Vt jaotisest <i>Süüteküüna kontrollimine lk 27.</i>
Puhastage ja kontrollige ketipidurit. Vt jaotisest <i>Ketipiduri kontrollimine lk 23.</i>	Eemaldage juhtplaadi servadest kraadid. Vt jaotisest <i>Turvakäepideme ja ketipiduri aktiveerimise kontrollimine lk 22.</i>	Puhastage karburaatori välispinnad.
Kontrollige ketipüüdjat. Vt jaotisest <i>Juhtplaadi kontrollimine lk 31.</i>	Puhastage summuti sädemepüüdja või asendage see. Vt jaotisest <i>Ketipüüdja kontrollimine lk 23.</i>	Kontrollige kütusefiltrit ja -voolikut. Vajaduse korral asendage.
Pöörake juhtplaati, kontrollige määrdeava ja puhastage juhtplaadi soon. Vt jaotisest <i>Juhtplaadi kontrollimine lk 31.</i>	Puhastage karburaatori ümbrus.	Kontrollige kõiki kaableid ja ühendusi.
Veenduge, et juhtplaat ja saekett saaksid piisavalt õli.	Puhastage õhufilter või vahetage see välja. Vt jaotisest <i>Õhufiltri puhastamine lk 26.</i>	Tühjendage kütusepaak.

Igapäevane hooldus	Iganädalane hooldus	Igakuine hooldus
Kontrollige saeketti. Vt jaotisest <i>Lõikeosa kontrollimine lk 31.</i>	Puhastage silindri ribide vahed.	Tühjendage õlipaak.
Teritage saekett ja kontrollige selle pinget. Vt jaotisest <i>Saeketi teritamine lk 27.</i>		
Kontrollige keti veotähikut. Vt jaotisest <i>Keti veotähiku kontrollimine lk 30.</i>		
Puhastage käiviti õhuvõtuava.		
Veenduge, et kõik mutrid ja poldid oleksid kinni keeratud.		
Kontrollige seiskamislüliti. Vt jaotisest <i>Käivitus-/seiskamislüliti kontrollimine lk 24.</i>		
Veenduge, et mootoril, kütusepaagil ja -voolikutel poleks kütuselekked.		
Veenduge, et saekett ei pöörleks, kui mootor töötab tühikäigul.		
Veenduge, et parema kätte kaitsel poleks kahjustusi.		
Veenduge, et summuti oleks korralikult paigaldatud, sel poleks kahjustusi ja ükski summuti osa ei puuduks.		

## Seedme ohutusseadiste hooldamine ja kontrollimine

### Lintpiduri kontrollimine

1. Eemaldage harjaga ketipiduriilt ja sidurikettalt saepuru, vaik ja mustus. Mustus ja kulumine võivad halvendada piduri toimimist.

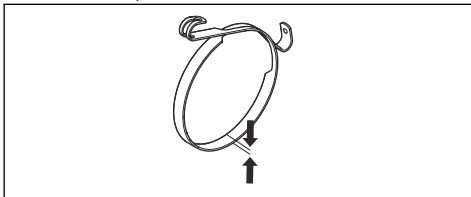

2. Kontrollige lintpidurit. Lintpiduri kõige õhem koht peab olema vähemalt 0,6 mm (0,024 tolli) paks.

### Turvakäepideme ja ketipiduri aktiveerimise kontrollimine

1. Veenduge, et eesmisel turvakäepidemel ei oleks kahjustusi, näiteks pragusid.

2. Veenduge, et turvakäepide liiguks vabalt ja oleks korralikult sidurikatte külge kinnitatud.

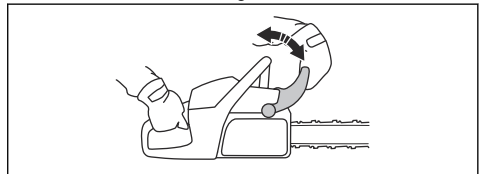

3. Hoidke seadet kahe käega kannu või muu stabiilse pinna kohal.



**HOIATUS:** Mootor peab olema seisatud.

- Laske eesmine käepide käest lahti ja laske juhtplaadi otsal langeda ettepoole vastu kändu.

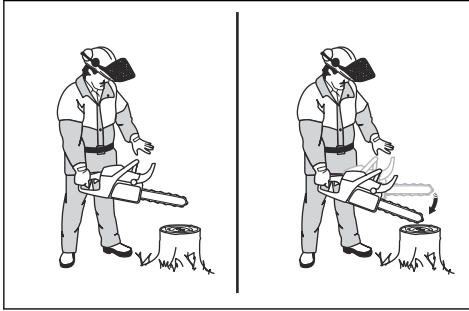

- Veenduge, et ketipiduri rakendus, kui juhtplaadi ots puutub vastu kändu.

### Ketipiduri kontrollimine

- Käivitage seade. Juhiseid vt *Seadme käivitamine lk 12*.



**HOIATUS:** Veenduge, et saekett ei puutuks vastu maad või muid esemeid.

- Hoidke seadet kindlalt käes.
- Rakendage täisgaas ja aktiveerige ketipiduri, surudes vasaku käe randme vastu turvakäepidet. Saekett peab kohe peatuma.

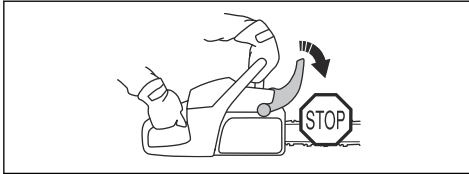

**HOIATUS:** Ära lase esikäepidemest lahti.

### Gaasihoovastiku nupu ja gaasihoovastiku nupu luku kontrollimine

- Veenduge, et gaasihoovastiku nupp ja gaasihoovastiku nupu lukk liiguksid takistamatult ning tagastusvedru töötaks korralikult.

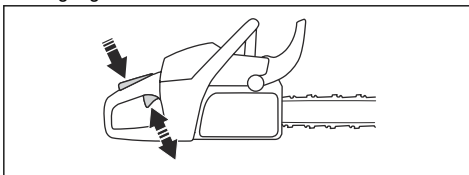

- Vajutage gaasihoovastiku nupu lukk alla ja veenduge, et vabastamisel liiguks see tagasi algasendis.

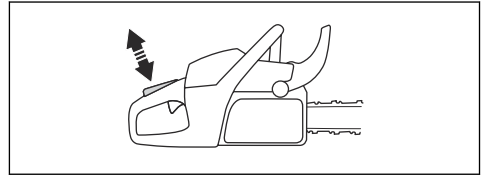

- Veenduge, et gaasihoovastiku nupp lukustuks tühikäiguasendis, kui gaasihoovastiku nupu lukk vabastatakse.

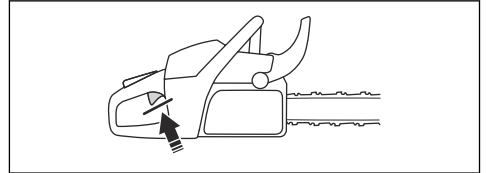

- Käivitage seade ja rakendage täisgaas.
- Vabastage gaasihoovastiku nupp ja veenduge, et saekett peatuks ja jääks paigale.



**HOIATUS:** Kui kett pöörleb sel ajal, mil gaasihoovastiku nupp asub tühikäiguasendis, pöörduge hooldusesindusse.

### Ketipüüdja kontrollimine

- Veenduge, et ketipüüdjal poleks kahjustusi.
- Veenduge, et ketipüüdja oleks stabiilne ja toote külge korralikult kinnitatud.

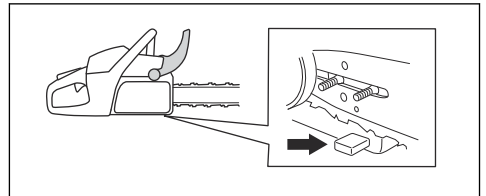

### Parema käe kaitsme kontrollimine

- Veenduge, et parema käe kaitsmel ei oleks vigastusi, näiteks pragusid.

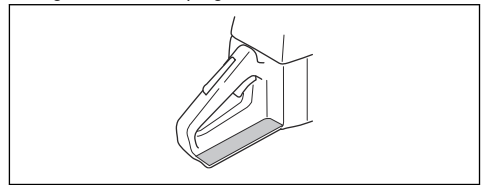

## Vibratsioonisummutussüsteemi kontrollimine

1. Veenduge, et vibratsioonisummutusseadised poleks pragunenud ega deformeerunud.
2. Veenduge, et vibratsioonisummutusseadised oleksid mootori ja käepidemete külge kindlalt kinnitatud.

Teavet vibratsioonisummutussüsteemi täpse paiknemise kohta enda tootel vt *Toote tutvustus lk 2*.

## Käivitus-/seiskamislüli kontrollimine

1. Käivitage mootor.
2. Vajutage käivitus- ja seiskamislüli asendisse STOPP. Mootor peab seiskuma.

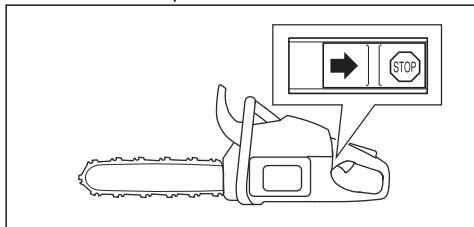

## Summuti kontrollimine



**HOIATUS:** Kasutatud summuti/ sädemepüüdur ja sädemepüüduri paigaldustahk võib pindadel sisaldada põlemisest tekkinud osakeste setteid, mis võivad olla kantserogeense toimega. Nende osakeste nahakontakti ja sissehingamise vältimiseks puhastamise ja/või hoolduse ajal tehke alati järgmist.

- Kandke kindaid.
- Puhastage ja/või hooldage hästi õhutatud kohas.
- Ärge kasutage suruõhku sädemepüüdurivõrgu puhastamiseks.
- Kasutage traatharja ja harja suunaga endast eemale, kui puhastate sädemepüüdurit.



**HOIATUS:** Ärge kasutage seadet, mille summuti on kahjustunud või halvasti seisukorras. Tagastage toode Husqvarna edasimüüjale/hooldajale, kui summuti on defektne.



**HOIATUS:** Ärge kasutage toodet, kui summuti sädemepüüdur puudub või on defektne.

1. Veenduge, et summutil poleks kahjustusi ega defekte.

2. Veenduge, et summuti oleks õigesti toote külge kinnitatud.

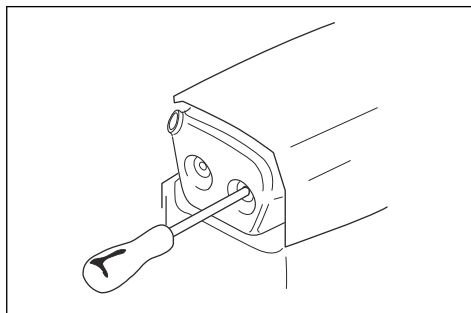

**Märkus:** Ärge eemaldage tootelt summutit.

3. Kui tootel on spetsiaalne sädemepüüdurvõrk, puhastage seda iga nädal.

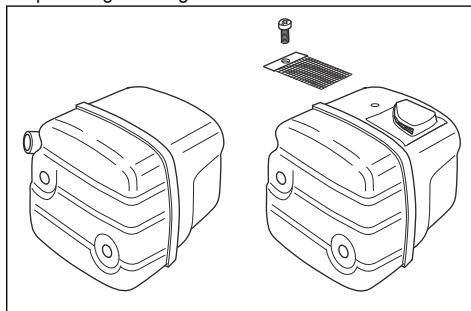

4. Vahetage kahjustunud sädemepüüdurvõrk välja.



**ETTEVAATUST:** Kui sädemepüüdurvõrk on ummistunud, siis kuumeneb seade üle, mis võib vigastada silindrit ja kolbi.

## Karburaatori reguleerimine

Keskonnakaitset ja heitgaase reguleerivate seaduste tõttu on seadme karburaatori reguleerimiskruvidele seatud piirangud. Sellega vähendatakse toote kahjulike



heitgaaside väljastamist. Reguleerimiskruvisid saab pöörata ainult 1/2 pööret.

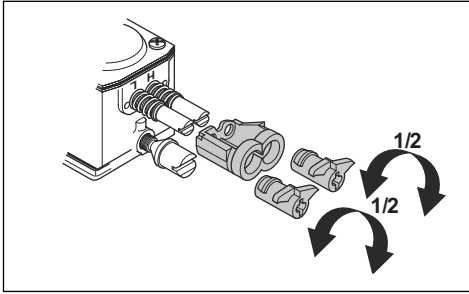

### Algseadistus ja sissetöötamine

Karburaatori algseadistamine toimub tehases. Soovitatud tühikäigukiirusi vt *Tehnilised andmed lk 34*.



**ETTEVAATUST:** Esimese 10 töötunni jooksul ärge laske seadmel töötada liiga suurel kiirustel.



**ETTEVAATUST:** Kui saekett tühikäigukiirusel pöörleb, keerake tühikäigukiiruse reguleerimiskruvi vastupäeva, kuni saeketi liikumine peatub.

### Madala kiiruse nõela (L) seadistamine

- Keerake madala kiiruse nõela päripäeva lõpuni.

**Märkus:** Kui seadme kiirendus on nõrk või tühikäigukiirus vale, keerake madala kiiruse nõela vastupäeva. Keerake madala kiiruse nõela seni, kuni kiirendusvõimsus ja tühikäigukiirus on sobilikud.

### Tühikäigukiiruse reguleerimiskruvi (T) seadistamine

1. Käivitage seade.
2. Keerake tühikäigukiiruse reguleerimiskruvi päripäeva, kuni saekett hakkab pöörlema.
3. Keerake tühikäigukiiruse reguleerimiskruvi vastupäeva, kuni saekett peatub.

**Märkus:** Tühikäigukiirus on seadistatud õigesti siis, kui mootor töötab igas asendis korrektselt. Tühikäigukiirusel peab olema piisav varu kiiruseni, mille juures saekett hakkab pöörlema.



**HOIATUS:** Kui saekett tühikäigukiiruse nõela keeramisel ei seisku, pöörduge hooldusesindusse. Ärge kasutage seadet enne, kui see on korralikult reguleeritud.

### Suure kiiruse nõela (H) seadistamine

Mootor on tehases seadistatud merepinna kõrgusel töötamiseks. Kui te töotate suurematel kõrgustel, erinevates ilmastikuoludes või temperatuuridel, võib osutada vajalikuks suure kiiruse nõela ümberseadistamine.

- Seadistamiseks keerake suure kiiruse nõela



**ETTEVAATUST:** Ärge keerake suure kiiruse nõela reguleerimiskruvi üle reguleerimispiiriku. See võib kahjustada kolbi ja silindrit.

### Karburaatori õige seadistuse kontrollimine

- Veenduge, et seadmel oleks õige kiirendusvõimsus.
- Veenduge, et seade töötaks täisgaasil pisut neljaktirežiimi meenutavalt.
- Veenduge, et saekett ei pöörleks tühikäigul.
- Kui seade käivitus raskelt või selle kiirendus on nõrk, reguleerige madala ja suure kiiruse nõelu.



**ETTEVAATUST:** Vale seadistus võib mootorit kahjustada.

### Katkise või kulunud käivitusnööri vahetamine

1. Keerake lahti käiviti korpuse poldid.
2. Eemaldage käiviti.

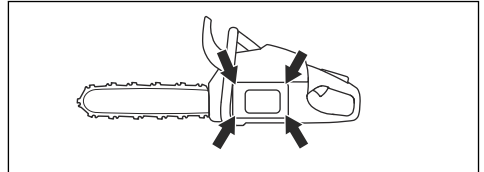

3. Tõmmake käivitusnööri u 30 cm välja ja pange see nõoiratta avasse.

4. Laske nõõrirtall tagasitõmbevedru vabastamiseks aeglaselt tagasisuunas pöörata.

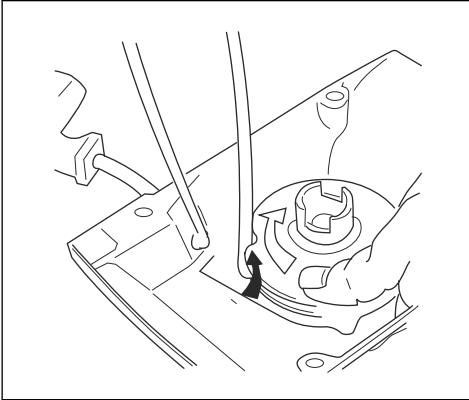

5. Eemaldage keskmine kruvi ja eemaldage nõõrirtas.



**HOIATUS:** Tagasitõmbevedru või käivitusnööri vahetamisel tuleb olla ettevaatlik. Tagasitõmbevedru asetseb vinnastatult käivitis. Hooletu käsitlemise puhul võib see välja paiskuda ja tekitada kehavigastusi. Kandke kaitseprille ja kaitsekindaid.

6. Eemaldage vana käivitusnõõr käepidemelt ja nõõrirtalt.
7. Paigaldage nõõrirtalle uus käivitusnõõr. Keerake käivitusnööri umbes 3 keerdu ümber nõõrirta.
8. Ühendage nõõrirtas tagasitõmbevedruga. Tagasitõmbevedru ots peab kinnituma nõõrirta külge.
9. Paigaldage nõõrirtas ja keskmine kruvi.
10. Tõmmake käivitusnõõr läbi käiviti korpuses ja käepidemes oleva avause.
11. Tehke käivitusnööri otsa korralik sõlm.

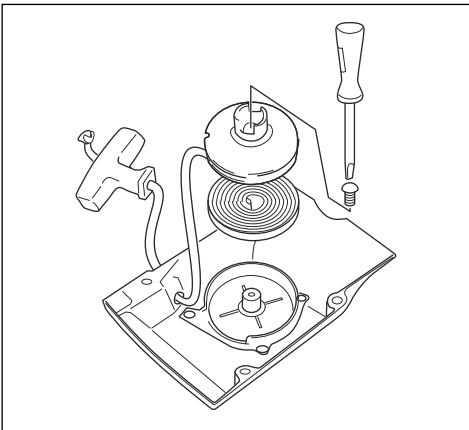

## Tagasitõmbevedru pingutamine

1. Tõmmake käivitusnõõr nõõrirta avast läbi.
2. Keerake nõõrirtast umbes kahe pöörde jagu päripäeva.
3. Hoidke käivitusnööri käepidemest ja tõmmake käivitusnõõr lõpuni välja.
4. Asetage põial nõõrirtalle.
5. Liigutage oma põialt ja vabastage käivitusnõõr.
6. Veenduge, et pärast käivitusnööri lõpuni välja tõmbamist saaks nõõrirtast pöörata ½ pöörde võrra.

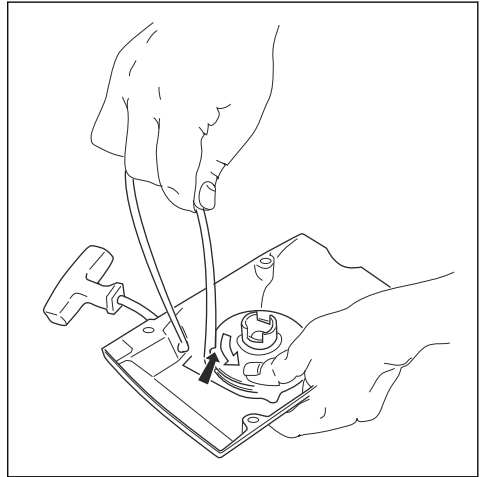

## Seadme käiviti korpuse paigaldamine

1. Tõmmake käivitinõõr välja ja asetage käiviti oma kohale vastu karterit.
2. Laske käivitinõõril aeglaselt sisse joosta, kuni nõõrirta hambad haakuvad.
3. Keerake kinni käivitit paigal hoidvad kruvid.

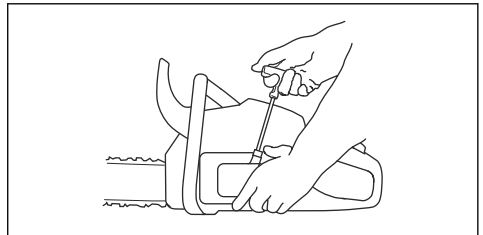

## Õhufiltri puhastamine

Puhastage õhufiltrit regulaarselt mustusest ja tolmust. See hoiab ära karburaatori rikkeid, käivitusprobleeme, mootori võimsuse kadu, mootoriosade kulumist ja tavapärasest suuremat kütusekulu.

1. Eemaldage silindri kate ja demonteerige õhufilter.

2. Harjake või raputage õhufilter puhtaks. Puhastage täielikult pesuvahendi ja veega.

**Märkus:** Pikemat aega kasutatud õhufiltrit ei saa enam täiesti puhtaks. Vahetage õhufiltrit regulaarselt, vigane õhufilter vahetage alati välja.

3. Kinnitage õhufilter ja veenduge, et õhufilter oleks tihedalt vastu filtrihoidjat.

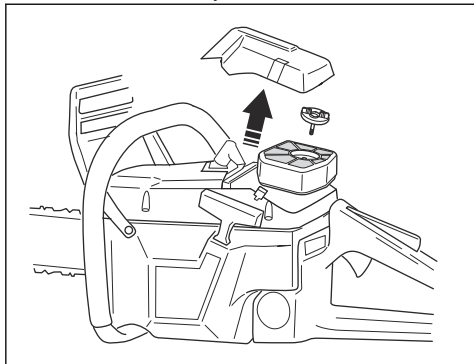

**Märkus:** Kuna töö-, ilmastiku- ja aastaajatingimused võivad varieeruda, saab teie seadet kasutada eri tüüpi õhufiltritega. Lisateabe saamiseks võtke ühendust hooldusesindajaga.

## Süüteküünal kontrollimine



**ETTEVAATUST:** Kasutage soovitatud tüüpi süüteküünalt. Vt jaotist *Tehnilised andmed lk 34*. Vale süüteküünal võib toodet kahjustada.

1. Kui seadet ei ole lihtne käivitada või kasutada või kui seade töötab tühikäigul valesti, kontrollige, ega süüteküünlale pole sattunud võõraid. Süüteküünla elektroodidele võõrkehade või -ainete kogunemise ohu vähendamiseks tehke järgmist:
  - a) veenduge, et tühikäigu pöörete arv oleks õigesti reguleeritud;
  - b) veenduge, et kütusesegu oleks õige;
  - c) veenduge, et õhufilter oleks puhas.
2. Puhastage määratud süüteküünal.
3. Veenduge, et elektroodide vahe oleks õige. Vt jaotist *Tehnilised andmed lk 34*.

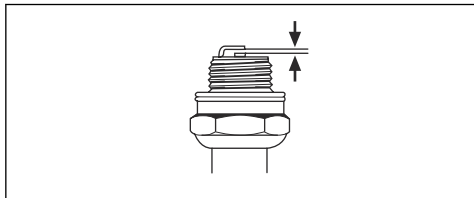

4. Vahetage süüteküünal välja kord kuus või vajaduse korral sagedamini.

## Saeketi teritamine

### Teave juhtplaadi ja saeketi kohta



**HOIATUS:** Kandke saeketi käsitsemisel ja hooldamisel kaitsekindaid. Saekett, mis korralikult ei liigu, võib põhjustada kehavigastusi.

Kulunud või kahjustatud juhtplaat või saekett tuleb asendada Husqvarna poolt soovitatud saeketi ja juhtplaadi kombinatsiooniga. See on vajalik seadme ohutusfunktsioonide töökorras ja toimivana hoidmiseks. Soovitatavate juhtplaadi ja keti kombinatsioonide loendit vt *Lisavarustus lk 35*.

- Juhtplaadi pikkus, tolli/cm. Teave juhtplaadi pikkuse kohta asub harilikult juhtplaadi tagaosas.

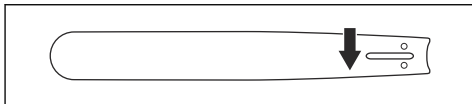

- Hammaste arv juhtplaadi otsatähikul (T).

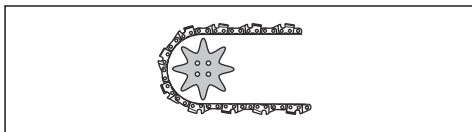

- Saeketi samm tollides. Veolülde vahe peab sobima juhtplaadi otsatähiku ja veotähiku hammastega.

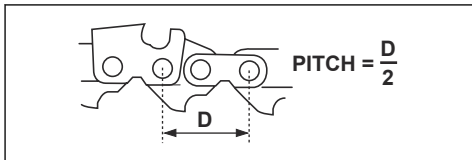

- Veolülde arv. Veolülde arvu määrab juhtplaadi tüüp.

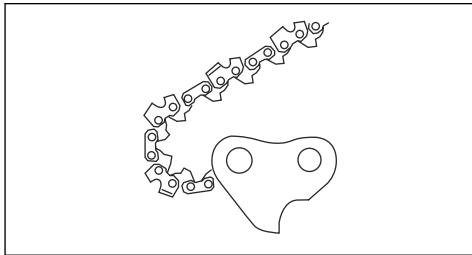

- Ketisoone laius, mm/tollid. Juhtplaadi soone laius peab olema võrdne keti veolülide laiusega.

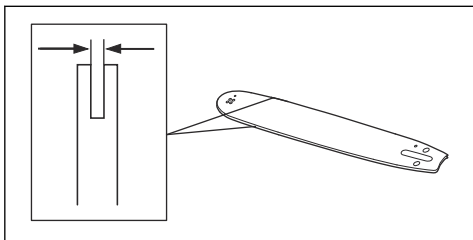

- Saeketi õilitamisauk ja pingutusauk. Juhtplaat peab sobima kokku seadmega.

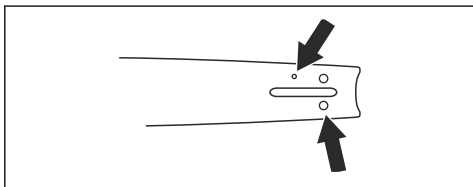

- Veolüli laius, mm/tollid.

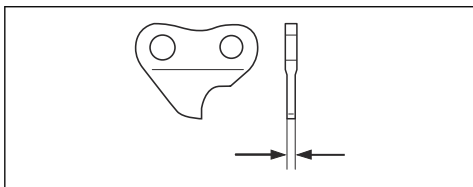

## Lõikuri teritamise üldjuhised

Ärge kasutage nürinenud saeketti. Kui saekett on nüri, tuleb juhtplaadi läbi puu surumiseks rakendada rohkem jõudu. Kui saekett on väga nüri, ei teki laaste, vaid üksnes saepuru.

Terav saekett närib enda läbi puu ja tekitab pikki ja pakte laaste.

Lõikehammas (A) ja süvik (B) moodustavad saeketi lõikeosa ehk lõikuri. Nende kahe kõrguse vahe on lõikesügavus.

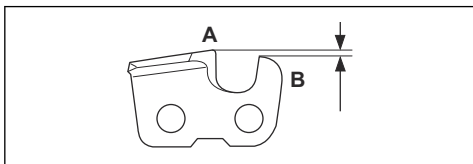

Lõikuri teritamisel arvestage järgmiste näitajatega.

- Teritusnurk.

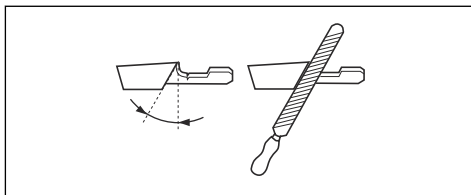

- Lõikenurk.

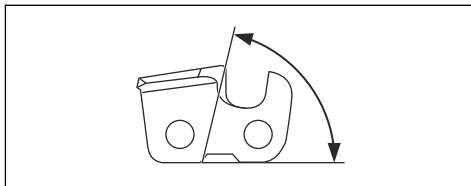

- Viili asend.

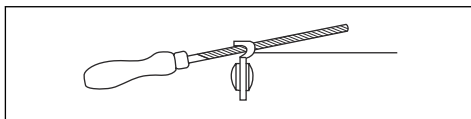

- Ümarviili läbimõõt.

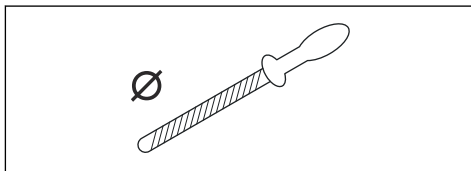

Ilma õigete abivahenditeta on väga raske saeketti korralikult teritada. Kasutage Husqvarna teritusmalli. See aitab tagada maksimaalsed lõikeomadused ja vähendada tagasiviskumise ohtu.



**HOIATUS:** Teritamishuhtide eiramisel suureneb tagasiviskumise jõud järsult.

**Märkus:** Teavet saeketi teritamise kohta vt *Saeketi teritamine lk 27.*

## Lõikuri teritamine

1. Kasutage lõikehammade teritamiseks ümarviili ja teritusmalli.

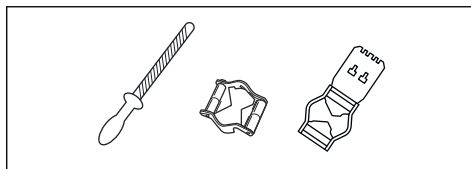

**Märkus:** Teavet saeketi jaoks Husqvarna soovitatud viili ja malli kohta vt *Lisavarustus lk 35*.

2. Asetage teritusmall lõikurile õigesti. Lugege teritusmalli kasutusjuhendit.
3. Viilige lõikehambaid hammaste siseküljelt väljapoole. Viili tagasitõmbamisel vähendage survet.

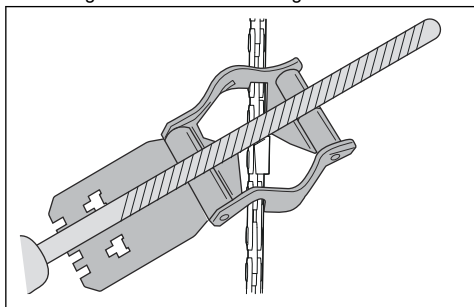

4. Teritage kõik lõikehambad ühelt poolt.
5. Pöörake seade ümber ja teritage kõik hambad teiselt küljelt.
6. Veenduge, et kõik lõikehambad oleksid ühepikkused.

## Üldine teave saeketi sügavusmõõdu reguleerimise kohta

Lõikehamba (A) teritamisel sügavusmõõt (C) väheneb. Maksimalsete lõikeomaduste tagamiseks peate viilima materjali lõikesüvisest (B), et saada soovitud sügavusmõõt. Vt *Lisavarustus lk 35* juhiseid teie saeketi jaoks õige sügavusmõõdu saamise kohta.

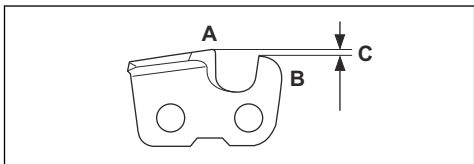

**HOIATUS:** Liiga suure sügavusmõõdu korral suureneb tagasiviskumise oht.

## Sügavusmõõdu reguleerimine

Enne sügavusmõõdu reguleerimist või lõikuri teritamist vt juhiseid *Lõikuri teritamise üldjuhised lk 28*. Soovitame sügavusmõõtu seadistada iga kolmanda teritamise järel.

Soovitame kasutada sügavusmõõdu seadistamiseks vastavat teritusmalli, sellega tagatakse õige sügavusmõõt ja kontsa nurk.

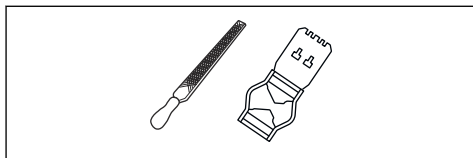

1. Sügavusmõõtu saate reguleerida lameviili ja teritusmalli abil. Kasutage sügavusmõõdu seadistamiseks ainult Husqvarna teritusmalli, sellega tagatakse õige sügavusmõõt ja kontsa nurk.
2. Pange teritusmall saeketile.

**Märkus:** Teritusmalli täpsed kasutusjuhised on toodud teritusmalli pakendil.

3. Teritusmallist välja ulatuva sügavusmõõdiku osa viilimiseks kasutage lameviili.

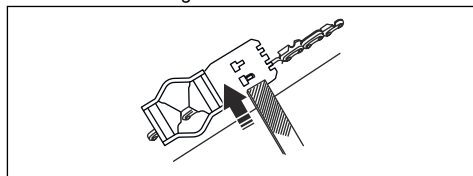

## Saeketi pinge reguleerimine



**HOIATUS:** Valesti pingutatud saekett võib juhtplaadilt maha tulla ja põhjustada raske kehavigastuse või surma.

Kasutamise käigus venib saekett pikemaks. Reguleerige saeketti regulaarselt.

1. Keerake lahti sidurikatte/ketipiduri juhtplaadi kinnitusmutrid. Kasutage mutrivõtit.

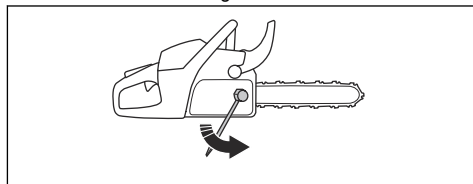

**Märkus:** Mõnedel mudelitel on ainult üks juhtplaadi kinnitusmutter.

2. Keerake juhtplaadi kinnitusmutrid käsitsi nii kõvasti kinni, kui võimalik.
3. Tõstke juhtplaadi esiosa üles ja keerake keti pingutuskrüvi. Kasutage mutrivõtit.

4. Pingutage saeketti, kuni see on juhtplaadi vastu tugevalt pingul, kuid liigub siiski kergelt.

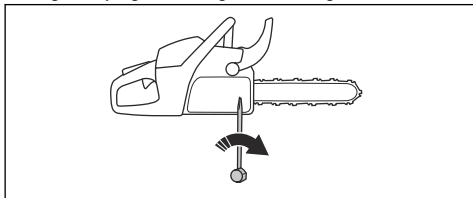

5. Keerake juhtplaadi kinnitusmutrid mutrivõtme abil kinni, tõstes samal ajal juhtplaadi esiosa üles.
6. Kontrollige, kas saeketti saab hõlpsasti käsitsi ringi vedada ja kas see ei jää juhtplaadil rippu.

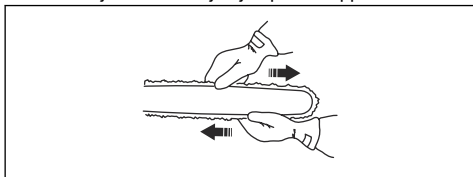

**Märkus:** Seadme keti pingutuskrui asukohta vt *Toote tutvustus lk 2.*

## Saeketi määrituse kontrollimine

1. Käivitage seade ja laske sel töötada  $\frac{1}{4}$  gaasiga. Hoidke juhtplaati umbes 20 cm / 8 tolli kõrgusel heledat värvi pinna kohal.
2. Kui saekett on õigesti määritud, ilmub umbes ühe minuti möödudes pinnale selgelt nähtav õlirida.

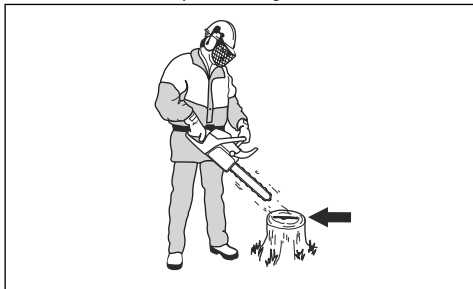

3. Kui saeketi määrimine ei toimi õigesti, kontrollige juhtplaati. Juhiseid vt *Juhtplaadi kontrollimine lk 31*. Kui hooldustoimingute tegemine probleemi ei lahenda, pöörduge hooldusesindusse.

## Keti veotähiku kontrollimine

Sidurikettal on sirghammastega ketiratas (A) või pöidveoratas (B). Sirghammastega ketiratta puhul on ketiratas püsivalt kinnitatud sidurikettale. Pöidveoratast saab vahetada.

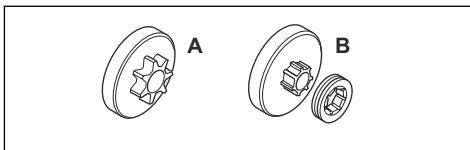

- Kontrollige regulaarselt, ega keti veotähik poleks kulunud. Kui keti veotähik on üleliia kulunud, vahetage see välja.
- Vahetage keti veotähik välja iga kord, kui vahetate saeketti.

## Nõellaagri määrimine

**Märkus:** Määrige nõellaagrit iga nädal.

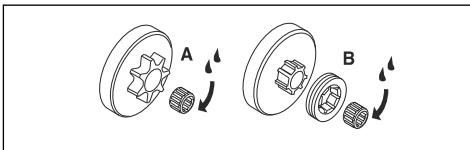

1. Ketipiduri vabastamiseks tõmmake turvakäepidet tahapoole.
2. Keerake lahti juhtplaadi mutrid ja eemaldage sidurikate.

**Märkus:** Mõnedel mudelitel on ainult üks juhtplaadi kinnitusmutter.

3. Asetage toode küljele, nii et sidur jääks ülespoole.
4. Kasutage määrdepritsi, et panna mootoriõli sidurisse, kui see pöörleb.

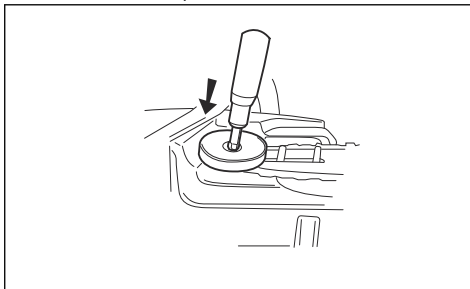

## Lõikeosa kontrollimine

1. Veenduge, et neetides ja lülides poleks pragusid ja et ükski neet poleks lahti tulnud. Vajaduse korral vahetage välja.

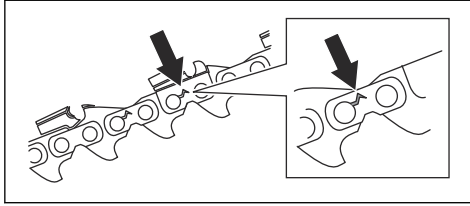

2. Veenduge, et saekett painduks kergesti. Kui saekett on jäik, vahetage see välja.
3. Saeketi neetide ja lülide kulumise kontrollimiseks võrrelge saeketti uue saeketiga.
4. Kui lõikehamba pikim osa on alla 4 mm / 0,16 tolli, tuleb saekett välja vahetada. Saekett tuleb välja vahetada ka siis, kui lõikuril on pragusid.

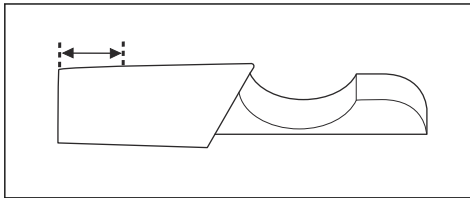

## Juhtplaadi kontrollimine

1. Veenduge, et õlikanal poleks ummistunud. Vajaduse korral puhastage.

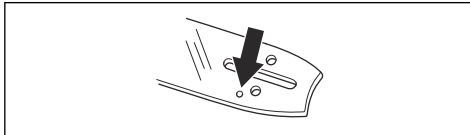

2. Kontrollige, kas juhtplaadi servadel on kraate. Eemaldage kraadid teritusmalli abil.

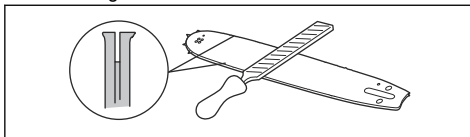

3. Puhastage juhtplaadi soon.

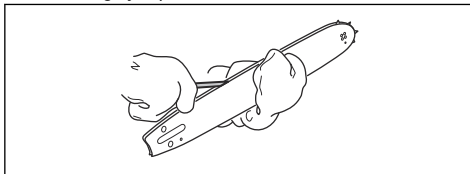

4. Kontrollige juhtplaadi soont kulumise suhtes. Vajaduse korral vahetage juhtplaat välja.

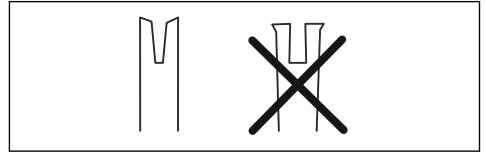

5. Kontrollige, kas juhtplaadi ots on kare või väga kulunud.

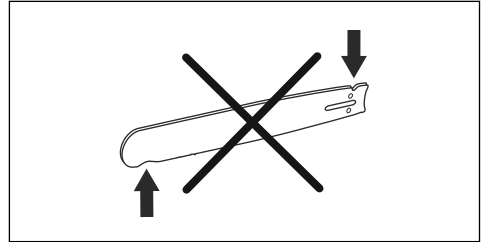

6. Veenduge, et juhtplaadi otsatähik pöörleks vabalt ja et juhtplaadi otsatähiku määrdeava poleks ummistunud. Vajaduse korral puhastage ja määrige.

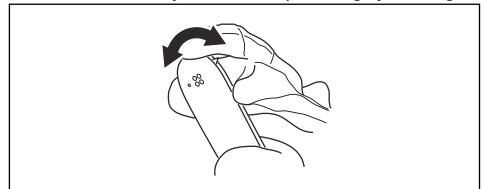

7. Juhtplaadi eluea pikendamiseks pöörake seda iga päev.

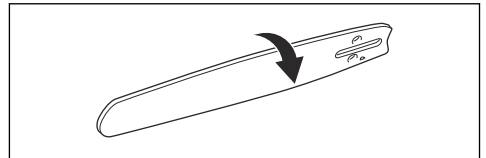

## Kütusepaagi ja ketiõli paagi hooldustööd

- Tühjendage ja puhastage kütusepaaki ja ketiõli paaki regulaarselt.
- Vahetage kütusefiltrit kord aastas, vajaduse korral tihemini.



**ETTEVAATUST:** Paakidesse sattunud mustus rikub seadme töötamist.

## Ketiõli pealevoolu reguleerimine



**HOIATUS:** Enne õlipumba reguleerimist peatage mootor.

1. Keerake õlipumba reguleerimiskruvi. Kasutage kruvikeerajat või kombivõtit.
  - a) Ketiõli pealevoolu vähendamiseks keerake reguleerimiskruvi päripäeva.
  - b) Ketiõli pealevoolu suurendamiseks keerake reguleerimiskruvi vastupäeva.

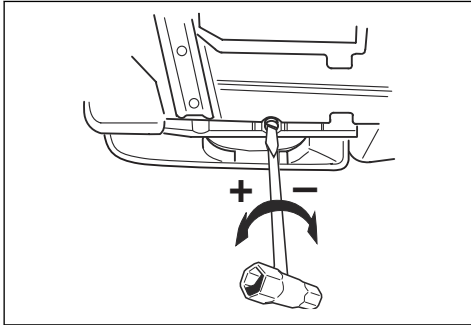

## Õlipumba soovitatav seadistus.

- Juhtplaadi pikkus 46–51 cm / 18–20 tolli: asend 1.
- Juhtplaadi pikkus 56–66 cm / 22–26 tolli: asend 2.
- Juhtplaadi pikkus on 71– cm / 28– tolli: asend 3

## Õhupuhastussüsteem

AirInjection™ on tsentrifugaalne õhupuhastussüsteem, mis eemaldab tolmu ja mustuse enne, kui osakesed jõuavad õhufiltrisse. AirInjection™ pikendab õhufiltri ja mootori eluiga.

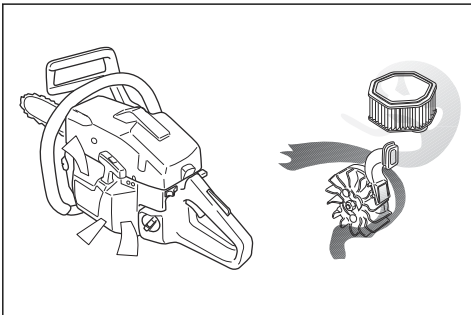

## Jahutussüsteemi puhastamine

Jahutussüsteem hoiab mootori temperatuuri madalana. Jahutussüsteemi kuuluvad õhuvõtuava starteril (A) ja õhujuhtimisplaat (B), hooratta hambad (C), silindri jahutusribid (D) ja silindri kate (E).

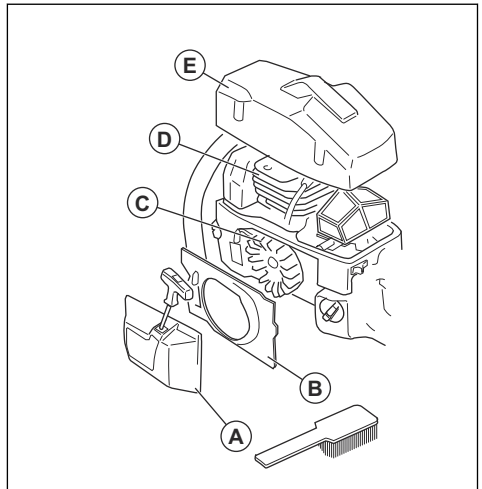

1. Puhastage jahutussüsteemi harjaga kord nädalas, vajaduse korral tihedamini.
2. Veenduge, et jahutussüsteem poleks määrdunud ega ummistunud.



**ETTEVAATUST:** Määrdunud või ummistunud jahutussüsteemi korral kuumeneb toode üle ning võib kahjustada saada.



## Veaotsing

### Mootor ei käivitu

Seadme osa, mida kontrollida	Võimalik põhjus	Toiming
Käiviti pörklingid	Käiviti pörklingid on ummistunud.	Reguleerige käiviti pörklinke või vahetage need välja.
		Puhastage pörklinkide ümbrus.
		Pöörduge volitatud hooldustöökoja poole.
Kütusepaak	Vale kütusetüüp.	Tühjendage kütusepaak ja täitke õige kütusega.
	Kütusepaaki on lisatud ketiõli.	Kui te olete püüdnud seadet käivitada, pöörduge hooldusesindusse. Kui te pole püüdnud seadet käivitada, tühjendage kütusepaak.
Süütel pole sädet	Süüteküünal on määrunud või märg.	Veenduge, et süüteküünal on kuiv ja puhas.
	Elektroodide vahe on vale.	Puhastage süüteküünal. Veenduge, et elektroodide vahe oleks õige ja et kasutusel oleks soovitatud või samaväärset tüüpi süüteküünal.
		Teavet õige elektroodide vahe kohta vt <i>Tehnilised andmed lk 34</i> .
Süüteküünal ja silinder	Süüteküünal on lahti.	Keerake süüteküünal kinni.
	Mootor on üle ujutatud korduvatest täisgaasiga käivitustest.	Eemaldage süüteküünal ja puhastage see. Asetage seade küllili nii, et süüteküünla ava oleks suunatud teist eemale. Tõmmake käivitusnööri käepidet 6–8 korda. Asetage süüteküünal tagasi ja käivitage seade. Vt jaotist <i>Seadme käivitamine lk 12</i> .

### Mootor käivitub, kuid seejärel seiskub

Seadme osa, mida kontrollida	Võimalik põhjus	Toiming
Kütusepaak	Vale kütusetüüp.	Tühjendage kütusepaak ja täitke õige kütusega.
Karburaator	Tühikäigukiirus on vale.	Pöörduge hooldusesindusse.
Õhufilter	Ummistunud õhufilter.	Puhastage õhufilter või vahetage see välja.
Kütusefilter	Ummistunud kütusefilter.	Vahetada kütusefilter.

# Transportimine ja hoiustamine

## Transportimine ja hoiustamine

- Toote ja kütuse transportimisel ning hoiustamisel veenduge, et puuduvad lekked ja aurud. Elektriseadmetest või boileritest pärit sädemed ja lahtine leek võivad põhjustada tulekahju.
- Kütuse transportimiseks ja hoiustamiseks kasutage heakskiidetud mahuteid.
- Enne seadme transportimist või pikemaks ajaks hoiule asetamist tühjendage kütusepaak ja ketiõli paak. Toimetage kasutatud kütus ja ketiõli vastavasse jäätmejaama.
- Kasutage tootel olevat transpordikaitset, et vältida inimeste kehavigastusi ja toote kahjustusi. Ka saekett, mis ei liigu, võib põhjustada ohtlikke kehavigastusi.
- Eemaldage süütekünnlalt süüteküünla kate ja rakendage ketipidur.

- Kinnitage seade transpordi ajaks turvaliselt.

## Seadme ettevalmistamine pikaajaliselt hoiulepanemiseks

1. Seiska mootor enne demonteerimist ja lase maha jahtuda.
2. Eemaldage saekett ning puhastage saekett ja juhtplaadi soon.



**ETTEVAATUST:** Kui saeketti ja juhtplaati ei puhastata, võivad need muutuda jäigaks või ummistuda.

3. Kinnitage transpordikaitse.
4. Puhasta toode. Juhiseid vt *Hooldamine lk 21*.
5. Tehke seadmele täishooldus.

## Tehnilised andmed

### Tehnilised andmed

	Husqvarna 390 XP	Husqvarna 390 XPG
<b>Mootor</b>		
Silindri maht, cm <sup>3</sup>	88	88
Tühikäigukiirus, p/min	2700	2700
Mootori max võimsus ISO 7293 järgi, kW kiirusel p/min	4,8/6,5 @ 9600	4,8/6,5 @ 9600
<b>Süütesüsteem<sup>1</sup></b>		
Süüteküünal	NGK BPMR 7A/ Champion PCJ 7Y	NGK BPMR 7A/ Champion PCJ 7Y
Elektroodi vahe, mm	0,5	0,5
<b>Kütuse- ja määrimissüsteem</b>		
Kütusepaagi maht, l/cm <sup>3</sup>	0,90/900	0,90/900
Õlipaagi maht, l/cm <sup>3</sup>	0,50/500	0,50/500
Õlipumba tüüp	Automaatne	Automaatne
<b>Kaal</b>		
Kaal, kg	7,3	7,5
<b>Müratasemed<sup>2</sup></b>		

<sup>1</sup> Kasutage alati soovitatud süüteküünla tüüpi! Vale süüteküünal võib kahjustada kolbi või silindrit.

<sup>2</sup> Müraemissioon ümbritsevasse keskkonda, mõõdetud helivõimsuse tasemena (LWA) vastavalt EÜ direktiivile 2000/14/EÜ

	Husqvarna 390 XP	Husqvarna 390 XPG
Helivõimsuse tase, mõõdetud dB(A)	117	117
Helivõimsuse tase, garanteeritud L <sub>WA</sub> dB(A)	119	119
<b>Helitasemed<sup>3</sup></b>		
Ekvivalentne helirõhutase kasutaja kõrva juures, dB(A)	107,5	107,5
<b>Ekvivalentsed vibratsioonitasemed, a<sub>hveq</sub><sup>4</sup></b>		
Esikäepide, m/s <sup>2</sup>	6,5	6,5
Tagumine käepide, m/s <sup>2</sup>	7,5	7,5
<b>Saekett/juhtplaat</b>		
Veotähiku tüüp / hammaste arv	Rim/7	Rim/7
Saeketi kiirus mootori maksimaalse võimsusega pöörete arvu 133% väärtsusel, m/s	28,5	28,5

## Lisavarustus

### Soovitatud lõikeosad

Kettsaemudelite Husqvarna 390 XP, 390 XPG ohutust on hinnatud vastavalt standardile EN ISO 11681-1:2011 (Metsatöömasinad. Kaasaskantavate kettsaagide ohutusnõuded ja katsedamine) ja need vastavad ohutusnõuetele, kui paigaldatud on all- loetletud juhtplaadi ja saeketi kombinatsioon.

### Tagasilöökk ja juhtplaadi ninaosa raadius

Veotähikuga ninaosaga juhtplaatide ninaosa raadius määratakse hammaste arvu järgi (nt 10T). Ühtlase ninaosaga juhtplaatide ninaosa raadius määratletakse ninaosa raadiuse suuruse järgi. Antud juhtplaadi pikkuse puhul võite kasutada loetletust väiksema ninaosa raadiusega juhtplaati.

<sup>3</sup> ISO 22868 järgi arvutatakse helirõhutase ekvivalent erinevate helirõhutasete kaalutud dünaamilise energia summuna erinevates töötingimustes. Helirõhutase ekvivalenti statistilise tüüplevi standardhälve on 1 dB(A).

<sup>4</sup> ISO 22867 järgi arvutatakse ekvivalentne vibratsioonitase vibratsioonitasete kaalutud dünaamilise energia summuna eri töötingimustel. Ekvivalentse vibratsioonitase kohta toodud andmete tüüpiline statistiline dispersioon (standardhälve) on 1 m/s<sup>2</sup>.

Juhtplaat				Saekett	
Pikkus, tolli/cm	Samm, tolli	Ketisoon, tolli/mm	Maksimaalne ni-naosa raadius	Tüüp	Pikkus, veolülid (tk)
18/45	3/8	0,058/1,5	11T	Husqvarna H42	68
20/50				Husqvarna H48	72
24/60				Husqvarna H81	84
28/70					92
24/60			34 mm	Husqvarna C85	84
28/70					92
30/75					102
36/90					115
18/45	3/8	0,050/1,3	11T	Husqvarna C83	68
20/50					72
24/60					84
28/70					92
24/60			34 mm		84
28/70					92
30/75					102
36/90					115
18/45	3/8	0,058/1,5	34 mm	Husqvarna S85	68
20/50					72
24/60					84
28/70					92

Allpool toodud kombinatsioonidel pole CE-vastavusmärgist ja neid soovitatakse kasutada teie

tootel väljaspool Euroopat, kus ei ole vaja spetsiaalset tüübikinnitust.

Juhtplaat				Saekett	
Pikkus, tolli/cm	Samm, tolli	Ketisoon, tolli/mm	Maksimaalne ni-naosa raadius	Tüüp	Pikkus, veolülid (tk)
24/60	0,404	0,063/1,6	34 mm	Husqvarna H64	76
28/70					84
30/75			42 mm		92
32/80					95
36/90			104		
42/105			124		

Kasutatav lõikepikkus on tavaliselt 1 toll (2,5 cm) vähem kui juhtplaadi nimipikkus.

## Pixel





Pixel on juhtplaadi ja saeketi kombinatsioon, mis on kerge ja võimaldab energiatõhusamat kasutamist, lõigates kitsaid lõikeid. Nende eeliste tagamiseks peavad nii juhtplaat kui ka saekett olema tähistusega Pixel. Pixeli lõikeosadele on märgitud järgmine sümbol.



## Teritusvahendid ja teritusnurgad

Kasutage saeketi teritamiseks Husqvarna teritusmalli. Husqvarna teritusmall tagab õige teritusnurga saavutamise. Tootenumbrid on toodud allpool tabelis.

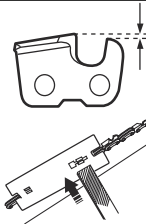
Kui te pole kindel, kuidas määratleda oma seadme saeketi tüüpi, lugege lisateavet jaotisest [www.husqvarna.com](http://www.husqvarna.com).

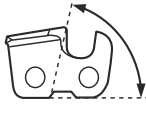
					
H42	5,5 mm	505 24 35-01	0,65 mm	25°	55°
H48	5,5 mm	505 24 35-01	0,65 mm	25°	55°
H81	5,5 mm	505 24 35-01	0,65 mm	25°	55°
C85, C83	5,5 mm	586 93 85-01	0,65 mm	30°	60°
S85	5,5 mm	586 93 86-01	0,65 mm	30°	60°

# Vastavusdeklaratsioon

## EL-i vastavusdeklaratsioon

Husqvarna AB, SE-561 82 Huskvarna, Rootsi, tel: +46  
3614 6500, kinnitab ainuvastutusel, et toode:

<b>Kirjeldus</b>	Metsatööde kettsaad
<b>Kaubamärk</b>	Husqvarna
<b>Tüüp/mudel</b>	390 XP, 390 XPG
<b>Identifitseerimine</b>	Seerianumbrid alates 2016. aastast

vastab täielikult järgmistele EÜ direktiividele ja määrustele:

Määrus	Kirjeldus
2006/42/EÜ	„masinadirektiiv“
2014/30/EL	„elektromagnetilise ühilduvuse direktiiv“

ja et kohalduvad järgmised standardid ja/või tehnilised spetsifikatsioonid: EN ISO 12100:2010, EN ISO 14982:2009, EN ISO 11681-1:2011.

Sertifikaadinumbrid: 0404/09/2110

Teavitatud asutus: 0404, RISE Svensk Maskinprovning AB, Box 4053, SE-904 03 Umeå, Sweden on teinud Husqvarna AB tellimusel EÜ tüübikontrolli vastavalt masinadirektiivi (2006/42/EÜ) artikli 12 punkti 3b lisale IX.

Lisateavet mürataseme kohta vt jaotisest *Tehnilised andmed lk 34*.

Huskvarna, 2023-03-01

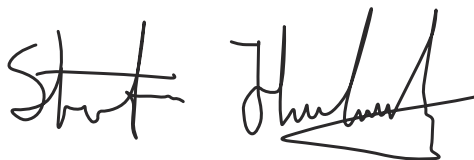

Stefan Holmberg, uurimis- ja arendustegevuse juht,  
tehnoloogiahooldus, Husqvarna AB

Tehnilise dokumentatsiooni eest vastutaja



## Saturs

Ievads.....	39	Problēmu novēršana.....	70
Drošība.....	41	Pārvadāšana un uzglabāšana.....	71
Montāža.....	46	Tehniskie dati.....	72
Lietošana.....	47	Piederumi.....	73
Apkope.....	58	Atbilstības deklarācija.....	76

## Ievads

### Paredzētā lietošana

Šis mežkopības ķēdes zāģis ir paredzēts meža darbiem, piemēram, koku gāšanai, atzarošanai un zāģēšanai.

**Piezīme:** Šī izstrādājuma lietošanu var ierobežot valsts normatīvie akti.

### Izstrādājuma apraksts

Husqvarna 390 XP, 390 XPG ir ķēdes zāģu modeļi ar iekšdedzes dzinēju.

Mēs nepārtraukti strādājam, lai uzlabotu jūsu drošību un efektivitāti, darbojoties ar šo ierīci. Lai iegūtu plašāku informāciju, sazinieties ar apkopes sniedzēju.

### Izstrādājuma pārskats

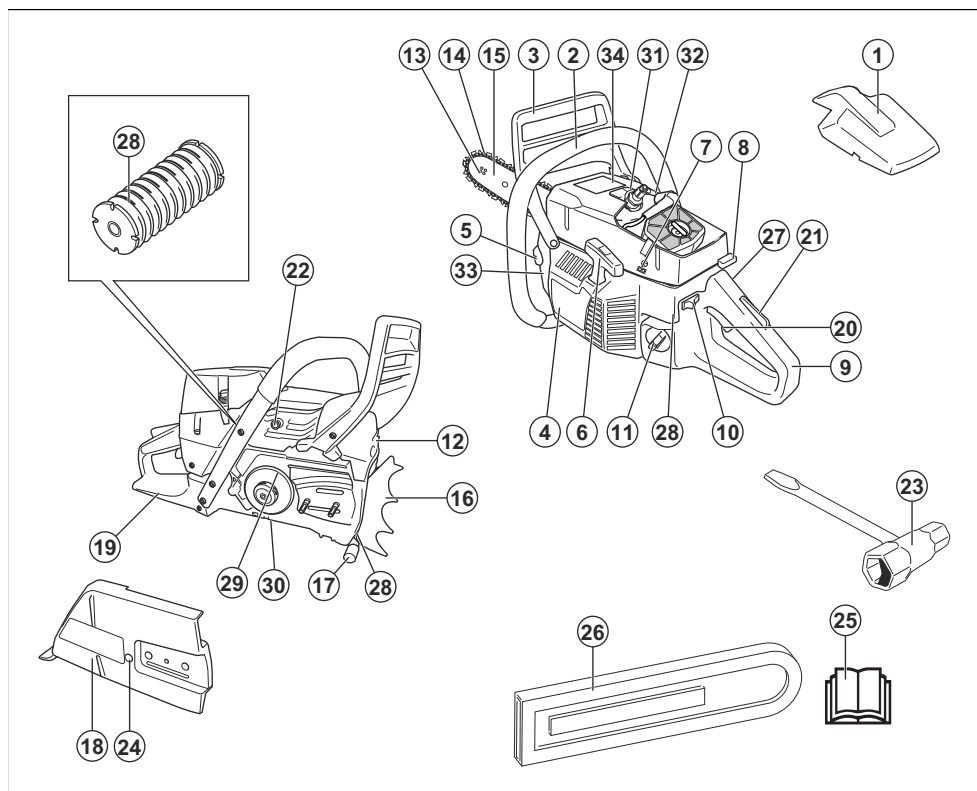

1. Gaisa filtra vāks
2. Priekšējais rokturis
3. Ķēdes bremze un priekšējais roku aizsargs
4. Startera korpusu

5. Kēdes eļļas tvertne
6. Startera auklas rokturis
7. Karburatoru regulējošas skrūves
8. Droseļvārsta vadība
9. Aizmugurējais rokturis
10. Iedarbināšanas/apturēšanas slēdzis
11. Degvielas tvertne
12. Slāpētājs
13. Slīdes iemavas zobrats
14. Žāga ķēde
15. Virzītājsliede
16. Balsta zobis
17. Kēdes uztvērējs
18. Sajūga vāks
19. Labās rokas aizsargs
20. Droseles mēlīte
21. Droseles mēlītes bloķētājs
22. Spiediena samazināšanas vārsts
23. Kombinētā uzgriežņu atslēga
24. Kēdes spriegošanas skrūve
25. Lietošanas rokasgrāmata
26. Transportēšanas aizsargs
27. Apsildāmo rokturu slēdzis (390 XPG)
28. Vibrāciju samazināšanas sistēma, 3 bloki
29. Bremžu stīpa
30. Eļļas sūkņa regulēšanas skrūve
31. Aizdedzes svece
32. Aizdedzes sveces uzgalis
33. Izstrādājuma un sērijas numura plāksnīte
34. Informācijas un brīdinājuma uzlīme

## Simboli uz izstrādājuma



Apturēt.



Esiet uzmanīgi un lietojiet izstrādājumu pareizi. Šis izstrādājums var izraisīt smagas vai nāvējošas traumas operatoram vai citām personām.



Rūpīgi izlasiet šo lietotāja rokasgrāmātu un pirms šī izstrādājuma lietošanas pārlecieties, vai izprotat norādījumus.



Vienmēr lietojiet apstiprinātu aizsargķiveri, kā arī apstiprinātus dzirdes un redzes aizsarglīdzekļus.



Šis izstrādājums atbilst spēkā esošajām EK direktīvām.



Trokšņa emisijas vidē uzlīme atbilstoši ES un Apvienotās Karalistes direktīvām un noteikumiem, kā arī Jaundienvidvelsas tiesību aktam "Darba vides aizsardzības (trokšņa kontroles) regula (2017)". Izstrādājuma garantētais skaņas jaudas līmenis ir norādīts *Tehniskie dati lpp. 72* un uz etiķetes.



Kēdes bremze; ieslēgta (pa labi). Kēdes bremze; izslēgta (pa kreisi).



Gaisa vārsts.



Tukšgaitas regulēšanas skrūve.



Liela ātruma adata.



Neliela ātruma adata.



Spiediena samazināšanas vārsts.



Eļļas sūkņa regulēšana.



Degviela.



Kēdes eļļa.



Ja uz izstrādājuma ir šis simbols, tas ir aprīkots ar apsildāmiem rokturiem.

yyyywwxxxx

Datu plāksnītē ir norādīts sērijas numurs. **yyyy** ir ražošanas gads un **ww** ir ražošanas nedēļa.

**Piezīme:** Pārējie uz izstrādājuma norādītie simboli/norādes atbilst dažu valstu sertifikācijas prasībām.



# Drošība

## Drošības definīcijas

Brīdinājumi, norādes "Uzmanību!" un piezīmes tiek izmantotas, lai izceltu īpaši svarīgas lietotāja rokasgrāmatas daļas.



**BRĪDINĀJUMS:** Tiek izmantota tad, ja rokasgrāmatā sniegto instrukciju neievērošanas dēļ operatoram vai blakus esošajām personām draud traumu vai nāves risks.



**IEVĒROJIET:** Tiek izmantota tad, ja rokasgrāmatā sniegto instrukciju neievērošanas dēļ rodas izstrādājuma, citu materiālu vai blakus esošās teritorijas bojājuma risks.

**Piezīme:** Tiek izmantota, lai sniegtu plašāku informāciju, kas nepieciešama attiecīgajā situācijā.

## Vispārīgi norādījumi par drošību



**BRĪDINĀJUMS:** Pirms izstrādājuma lietošanas izlasiet tālāk izklāstītos brīdinājumus.

- Kēdes zāģis var būt bīstams darba rīks, ja to lieto neuzmanīgi vai nepareizi — var rasties nopietnas traumas vai iestāties nāve. Tāpēc ir ļoti svarīgi izlasīt un saprast šo lietotāja rokasgrāmatu.
- Nekādā gadījumā bez ražotāja atļaujas nedrīkst mainīt šī izstrādājuma konstrukciju. Nelietojiet kēdes zāģi, ko varētu būt pārveidojušas citas personas, un izmantojiet tikai šim piederumam ieteiktos piederumus. Neatļautas izmaiņas un/vai neatļauti piederumi var radīt smagas vai nāvējošas traumas izstrādājuma lietotājam un citiem.
- Izmantots slāpētājs/dzirksteļu uztvērējs un dzirksteļu uztvērēja stiprinājuma virsma var saturēt degšanas daļiņu nogulsnes, kas var būt kancerogēnas. Izvairieties no saskares ar šīm vielām, kad strādājat ar slāpētāju un/vai dzirksteļu uztvērēju. Pirms darba ar slāpētāju un/vai dzirksteļu uztvērēju skatiet šeit: *Slāpētāja pārbaude lpp. 61*.
- Ilgstoša dzinēja izplūdes gāzu, kēdes eļļas garaiņu un zāģu skaidu putekļu ieelpošana var apdraudēt veselību.
- Šis izstrādājums darbības laikā rada elektromagnētisko lauku. Zināmos apstākļos šis lauks var traucēt aktīvā vai pasīvā medicīniskā implantāta darbību. Lai samazinātu smagas vai letālas traumas risku, mēs iesakām personām, kurām ir medicīniskie implantāti, pirms šī

izstrādājuma lietošanas konsultēties ar savu ārstu un medicīniskā implantāta ražotāju.

- Šajā lietotāja rokasgrāmatā ietvertā informācija neaizstāj profesionālas prasmes un pieredzi. Ja rodas situācija, kurā nejutaties droši, pārtrauciet darbu un konsultējieties ar speciālistu. Sazinieties ar apkopes sniedzēju, kas nodrošina apkopi, vai ar pieredzējušu kēdes zāģu lietotāju. Nekad nedarīet neko, par ko neesat pārliecināts!

## Darbības drošības norādījumi



**BRĪDINĀJUMS:** Pirms izstrādājuma lietošanas izlasiet tālāk izklāstītos brīdinājumus.

- Pirms šī izstrādājuma lietošanas ir jāizprot atsitienu iedarbība un jāzina, kā no tā izvairīties. Informāciju par ieteicamo tukšgaitas ātrumu skatiet šeit: *Informācija par atsitienu lpp. 49* lai atrastu norādījumus.
- Nekad nelietojiet bojātu izstrādājumu.
- Nekādā gadījumā nelietojiet izstrādājumu, ja tam ir redzami aizdedzes sveces uzgaļa un aizdedzes vada bojājumi. Iespējams dzirksteļu rašanās risks, kas var izraisīt ugunsgrēku.
- Nekādā gadījumā neizmantojiet izstrādājumu, ja esat noguris, lietojis alkoholu, vielas vai medikamentus, kas var ietekmēt redzi, modrību, koordināciju vai spriestspēju.
- Neizmantojiet izstrādājumu sliktos laikapstākļos, piemēram, biežā miglā, stiprā lietū, spēcīgā vējā, lielā aukstumā utt. Darbs sliktos laikapstākļos, piemēram, ar ledu klāta zeme, neprognozējams koku krišanas virziens utt., ir nogurdinošs un bieži rada papildu traumu riskus.
- Nekādā gadījumā nedarbiniet kēdes zāģi, ja virzītājsliede, zāģa ķēde un visi pārsegi nav piestiprināti pareizi. Informāciju par ieteicamo tukšgaitas ātrumu skatiet šeit: *Montāža lpp. 46* lai atrastu norādījumus. Ja izstrādājumam nav piestiprināta sliede un zāģa ķēde, sajūgs var kļūt vaļīgs un izraisīt smagas traumas.

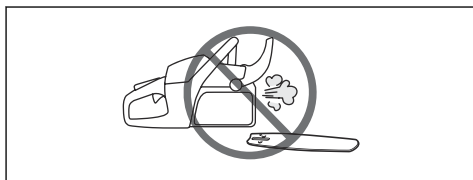

- Nekādā gadījumā nedarbiniet izstrādājumu iekšelpās. Ieelpotas izplūdes gāzes var būt bīstamas.
- Dzinēja izplūdes gāzes ir karstas, un tajās var būt dzirksteles, kas var izraisīt ugunsgrēku. Nekādā

gadījumā nelietojiet izstrādājumu ugunsdrošu materiālu tuvumā.

- Pievērsiet uzmanību apkārtējai videi un pārliecinieties, ka cilvēki vai dzīvnieki nevar nokļūt izstrādājuma tuvumā vai ietekmēt jūsu kontroli pār izstrādājumu.
- Nekad neļaujiet bērniem lietot šo izstrādājumu vai uzturēties tā tuvumā. Tā kā šis izstrādājums ir aprīkots ar iedarbināšanas/apturēšanas slēdzi ar atsperes mehānismu, kas atrodas uz startera roktura un to var iedarbināt ar neliela ātruma un spēka kustību, arī mazi bērni noteiktos apstākļos var pielikt pietiekamu spēku, lai iedarbinātu izstrādājumu. Tas var radīt smagu traumu. Tāpēc gadījumos, kad izstrādājums netiek pieskaftīts, noņemiet aizdedzes sveces uzmvau.
- Lai droši vadītu izstrādājumu, jums jāstāv stabili. Nekādā gadījumā nestrādājiet, stāvot uz kāpnēm, uzkāpjot kokā vai jebkur citur, kur nevarat nostāties uz stabilas virsmas.

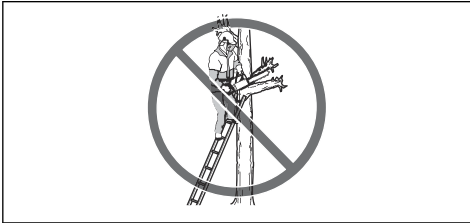

- Lai strādātu, uzkāpjot kokā, jāpārzina īpašas zāģēšanas un darba metodes, kas jāievēro, lai mazinātu traumu risku. Nekādā gadījumā neveiciet darbus, uzkāpjot kokā, ja nav izieta konkrētā šādiem darbiem nepieciešamā profesionālā apmācība, tostarp drošības un kāpšanas aprikojumu (piemēram, drošības jostu, virvju, siksnu, dzelkšņu, āķu, karabiņu u.c.) lietošanas apmācība.
- Nekādā gadījumā nemēģiniet noķert nozāģētās koka daļas. Nekad neveiciet zāģēšanu kokā, ja stiprinājumam ir izmantota tikai viena virve. Vienmēr izmantojiet divas stiprinājuma virves.
- Neuzmanība var izraisīt atsitieni, ja slīdes atsitiena riska zona nejauši pieskarsies zaram, tuvumā esošam kokam vai citam objektam.



- Nekādā gadījumā neizmantojiet izstrādājumu, turot to vienā rokā. Šo izstrādājumu nevar droši vadīt, turot tikai ar vienu roku.

- Vienmēr turiet izstrādājumu ar abām rokām. Ar labo roku turiet aizmugurējo rokturi, bet ar kreiso roku — priekšējo rokturi. Šo satvērienu ir jāizmanto visiem lietotājiem — gan labroči, gan ar kreiliem. Ar īkšķiem un pirkstiem stingri satveriet rokturus. Šāds satvēriens samazinās atsitiena risku un uzlabos izstrādājuma vadāmību. Neatļaidiet rokturus!

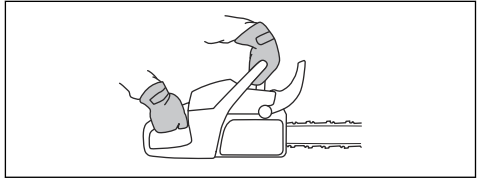

- Nekādā gadījumā nelietojiet izstrādājumu virs plecu augstuma.



- Nelietojiet ķēdes zāģi apstākļos, kuros negadījuma situācijā nav pieejama palīdzība.
- Pirms izstrādājuma pārvietošanas izslēdziet dzinēju un ar ķēdes bremzi fiksējiet zāģa ķēdi. Turiet izstrādājumu tā, lai virzītājslēde un zāģa ķēde būtu vērstas uz aizmuguri. Pirms izstrādājuma transportēšanas vai pārvietošanas uzlieciet virzītājslēdei transportēšanas aizsargu.
- Ja noliekat izstrādājumu uz zemes, nobloķējiet zāģa ķēdi ar ķēdes bremzi un paturiet izstrādājumu savā redzes lokā. Ja ir paredzams izstrādājuma darba pārtraukums, izslēdziet dzinēju.
- Dažkārt skaidas iestrēgst sajūga pārsegā un izraisa zāģa ķēdes iestrēgšanu. Pirms tīrīšanas vienmēr apturiet motoru.
- Motora darbināšana slēgtā vai slikti vēdinātā telpā var radīt letālu iznākumu saindēšanās ar oglekļa monoksīdu dēļ.
- Motora izplūdes gāzes ir karstas, un tajās var būt dzirksteles, kas var izraisīt ugunsgrēku. Nelietojiet izstrādājumu telpās vai ugunsdrošu materiālu tuvumā.
- Izmantojiet ķēdes bremzi kā stāvbremzi, kad iedarbināt izstrādājumu vai pārvietojaties nelielā attālumā. Vienmēr turiet ķēdes zāģi, satverot priekšējo rokturi. Tas samazina risku ar ķēdes zāģi traumēt jūs vai tuvumā esošas personas.
- Personām ar asinsrites traucējumiem pārmērīga atrašanās vibrācijas ietekmē var negatīvi ietekmēt asinsriti vai nervu sistēmu. Ja jūtat pārmērīgas vibrācijas ietekmes simptomus, apmeklējiet ārstu. Simptomi var būt šādi: nejutīgums, tirpšana, dūrieni,

sāpes, spēka zudums, ādas krāsas vai stāvokļa izmaiņas. Šie simptomi parasti ir novērojami pirkstiem, rokām vai locītavām. Aukstumā šie simptomi var būt izteiktāki.

- Nav iespējams paredzēt visas iespējamās situācijas, kas var rasties, kad izmantojat izstrādājumu. Vienmēr esiet piesardzīgi un izmantojiet veselo saprātu. Izvairieties no situācijām, kurās nejutaties īsti pārliecināts par notiekošo vai veicamajām darbībām. Ja pēc šo norādījumu izlasīšanas joprojām šaubāties par notiekošo vai veicamajām darbībām, pirms turpmākas rīcības konsultējieties ar kādu ekspertu. Ja jums ir jautājumi par izstrādājuma lietošanu, sazinieties ar izplatītāju vai Husqvarna. Mēs labprāt sniegsim ieteikumus, kā arī palīdzēsīm lietot izstrādājumu efektīvi un droši. Ja iespējams, apmeklējiet ķēdes zāģa apmācību. Jūsu izplatītājs, mežkopju skola vai tuvākā bibliotēka var sniegt ziņas par pieejamajiem izglītības materiāliem un mācību kursiem.

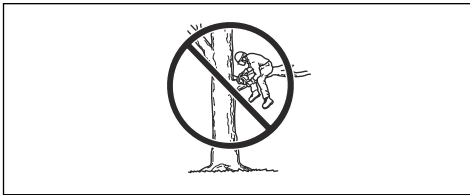

### Individuālie aizsarglīdzekļi



**BRĪDINĀJUMS:** Pirms izstrādājuma lietošanas izlasiet tālāk izklāstītos brīdinājumus.



- Vairākums ar ķēdes zāģi (motorzāģi) saistīto negadījumu notiek, ja zāģa ķēde saskaras ar lietotāju. Darba laikā ir jāizmanto individuālais aizsargaprīkojums. Individuālais aizsargaprīkojums negarantē pilnīgu aizsardzību pret traumām, taču tas samazina traumas smagumu, ja notiek negadījums. Lai iegūtu ieteikumus par izmantojamo aprīkojumu, sazinieties ar vietējo apkopes sniedzēju.
- Apģērbam jābūt pieguļošam, taču tas nedrīkst ierobežot kustības. Regulāri pārbaudiet individuālo aizsargaprīkojuma stāvokli.
- Izmantojiet apstiprinātu aizsargķiveri.

- Izmantojiet apstiprinātus dzirdes aizsarglīdzekļus. Ilgstoša uzturēšanās troksnī var radīt neatgriezeniskus dzirdes bojājumus.
- Lai samazinātu izviesiet priekšmetu radītu traumu risku, lietojiet apstiprinātas aizsargbrilles vai sejas vizieri. Motorzāģis var ar lielu spēku izviesiet, piemēram, zāģu skaidas, mazus koka gabaliņus u.c. priekšmetus. Tas var izraisīt smagas traumas, it īpaši acu traumas.
- Lietojiet cimdus, kas aizsargā no zāģa ķēdes.
- Lietojiet darba bikses, kas aizsargā no zāģa ķēdes.
- Lietojiet darba apavus, kas aizsargā no zāģa ķēdes — ar tēraudu purngaliem un neslidošām zolēm.
- Vienmēr jābūt pieejamam pirmās palīdzības komplektam.
- Dzirkstelju risks. Lai nepieļautu meža ugunsgrēkus, turiet tuvumā ugunsdzēsamo aparātu un lāpstu.

### Izstrādājuma drošības ierīces



**BRĪDINĀJUMS:** Pirms izstrādājuma lietošanas izlasiet tālāk izklāstītos brīdinājumus.

- Nelietojiet izstrādājumu ar drošības ierīcēm, kas ir bojātas vai nedarbojas pareizi.
- Regulāri pārbaudiet drošības ierīces. Skatiet šeit: *Apkope lpp. 58*.
- Ja drošības ierīces ir bojātas vai nedarbojas pareizi, sazinieties ar Husqvarna apkopes dienesta pārstāvi.

### Ķēdes bremze un priekšējais roku aizsargs

Izstrādājumam ir ķēdes bremze, kas aptur zāģa ķēdi atsitiena gadījumā. Ķēdes bremze samazina negadījumu risku, bet tos varat novērst tikai lietotājs.

Ķēdes bremzi (A) aktivizē vai nu manuāli ar kreiso roku vai automātiski ar inerces mehānismu. Pārvietojiet priekšējo roku aizsargu (B) uz priekšu, lai manuāli aktivizētu ķēdes bremzi.

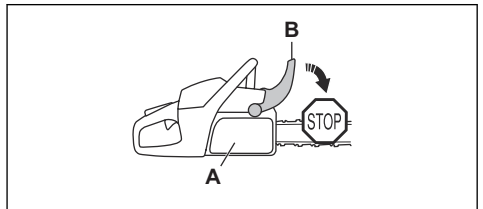

Pārvietojiet priekšējo roku aizsargu uz aizmuguri, lai deaktivizētu ķēdes bremzi.

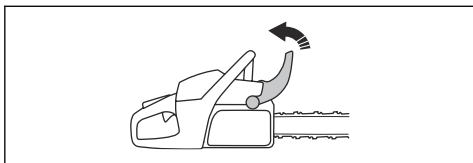

### Vibrāciju samazināšanas sistēma

Vibrāciju slāpēšanas sistēma samazina rokturu vibrāciju. Vibrāciju slāpēšanas bloki darbojas kā atdalītāji starp ķēdes zāga korpusu un roktura bloku.

Informāciju par to, kur konkrētajā ķēdes zāgī atrodas vibrāciju slāpēšanas sistēma, skatiet šeit: *Izstrādājuma apraksts lpp. 39.*

### Droseles mēlītes bloķētājs

Droseles mēlītes bloķētājs novērš nejašu droseles mēlītes darbību. Ja ar roku satver rokturi un nospiež droseles mēlītes bloķētāju (A), tiek atbrīvota droseles mēlīte (B). Ja rokturi atlaiž, droseles mēlīte un droseles mēlītes bloķēšanas mehānisms ieņem sākotnējo stāvokli. Šī funkcija nodrošina droseles mēlītes bloķēšanu brīvgaits režīmā.

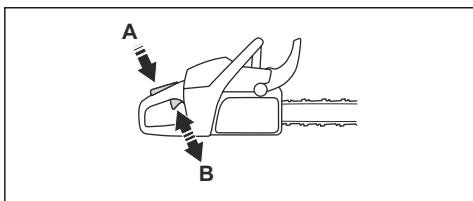

### Iedarbināšanas/apturēšanas slēdzis

Lai izslēgtu motoru, izmantojiet iedarbināšanas/apturēšanas slēdzi.

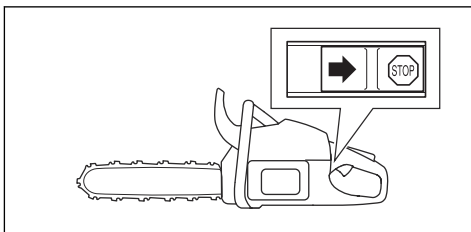

### Ķēdes uztvērējs

Ķēdes uztvērējs uztver zāga ķēdi, ja tā saplīst vai kļūst vaļīga. Pareizs zāga ķēdes spriegojums un pareizi veikta zāga ķēdes un virzītājsliedes apkope samazina nelaiemes gadījumu risku.

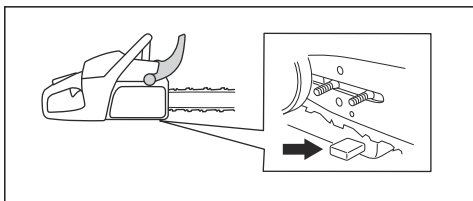

### Trokšņa slāpētājs



**BRĪDINĀJUMS:** Slāpētājs lietošanas laikā, pēc tās un brīvgaits režīmā būtiski sakarst. Pastāv aizdegšanās risks, it īpaši tad, ja ķēdes zāgīs tiek lietots uzliesmojošu materiālu un/vai izgarojumu tuvumā.



**BRĪDINĀJUMS:** Nelietojiet ķēdes zāgī bez trokšņa slāpētāja vai ar bojātu trokšņa slāpētāju. Bojāts slāpētājs var paaugstināt trokšņa līmeni un aizdegšanās risku. Turiet tuvumā ugunsdzēsības aparātus. Ja konkrētajā teritorijā ir jāizmanto dzirksteļu uztvērēja siets, taču izstrādājums nav aprīkots ar dzirksteļu uztvērēja sietu vai dzirksteļu uztvērēja siets ir bojāts, neizmantojiet izstrādājumu.

### Labās rokas aizsargs

Labās rokas aizsargs aizsargā plaukstu, ko novietojat uz aizmugurējā roktura. Labās rokas aizsargs nodrošina aizsardzību gadījumā, ja zāga ķēde salūzt vai novirzās. Labās rokas aizsargs nodrošina arī aizsardzību pret zariem.

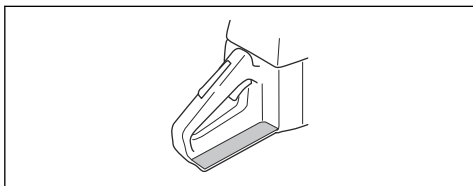

Slāpētājs maksimāli mazina troksni un novirza dzinēja izplūdes gāzes prom no operatora. Reģionos, kur valda silts un sauss klimats, paaugstinās aizdegšanās

risks. Ievērojiet vietējos noteikumus un norādījumus par apkopi.

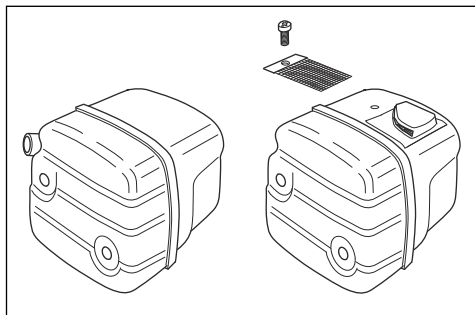

### Drošības norādījumi, rīkojoties ar degvielu



**BRĪDINĀJUMS:** Pirms sākat lietot izstrādājumu, izlasiet tālāk izklāstītās brīdinājuma instrukcijas.

- Degvielas (benzīna un divtaktu dzinēja eļļas) uzpildes vai jaukšanas laikā nodrošiniet pietiekamu ventilāciju.
- Degviela un degvielas tvaiki ir viegli uzliesmojoši un var radīt nopietnas traumas gan ieelpojot, gan saskarē ar ādu. Tāpēc rīkojieties ar degvielu uzmanīgi un nodrošiniet pietiekamu ventilāciju.
- Esiet uzmanīgs, rīkojoties ar degvielu un ķēdes eļļu. Nemiet vērā aizdegšanās, eksplozijas un saindēšanās risku.
- Degvielas tuvumā nesmēķējiet un nenovietojiet nekādus karstus priekšmetus.
- Pirms degvielas uzpildīšanas izslēdziet motoru un ļaujiet tam dažas minūtes atdzist.
- Atveriet degvielas tvertnes vāku lēnām, lai iespējama spiediens tiktu samazināts lēni.
- Pēc degvielas uzpildīšanas rūpīgi noslēdziet degvielas tvertnes vāku.
- Nekad nemēģiniet uzpildīt mašīnu ar degvielu motora darba laikā.
- Pirms iedarbināšanas obligāti pārvietojiet ķēdes zāģi vismaz 3 m (10 pēdu) attālumā no degvielas uzpildīšanas vietas un avota.

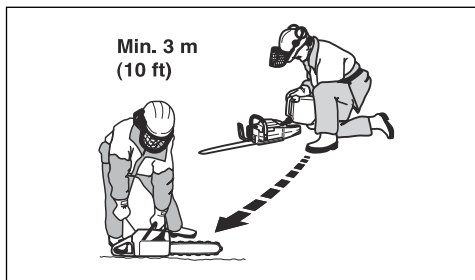

Pēc uzpildes nekādā gadījumā neiedarbiniet izstrādājumu tālāk norādītajās situācijās.

- Ja uz izstrādājuma izlijusi degviela vai ķēdes eļļa. Saslaukiet izlijušo degvielu un ļaujiet tās atlikumiem izgarot.
- Ja esat aplējis sevi vai apgērbu ar degvielu. Pārgērbieties un nomazgājiet tās ķermeņa daļas, kas bijušas saskarē ar degvielu. Izmantojiet ziepes un ūdeni.
- Ja no izstrādājuma noplūst degviela. Regulāri pārbaudiet, vai no degvielas tvertnes, tās vāciņa un degvielas cauruļvadiem nenoplūst degviela.

### Norādījumi par drošu apkopi



**BRĪDINĀJUMS:** Pirms veicat produkta apkopi, izlasiet brīdinājuma norādījumus.

- Veiciet tikai lietotāja rokasgrāmatā norādītos uzturēšanas un apkopes darbus. Uzticiet visus pārējos apkopes un labošanas darbus veikt kvalificētiem tehniskā dienesta darbiniekiem.
- Regulāri izpildiet šajā rokasgrāmatā aprakstītos norādījumus par drošības pārbaudēm, uzturēšanu un tehnisko apkopi. Regulāri veikta apkope pagarina ķēdes zāģa darbību un samazina nelaimes gadījumu risku. Norādījumus skatiet šeit: *Apkope lpp. 58*.
- Ja pēc apkopes šajā lietotāja rokasgrāmatā aprakstītās drošības pārbaudes netiek apstiprinātas, sazinieties ar vietējo apkopes sniedzēju. Mēs garantējam profesionālu remontdarbu un apkopes pieejamību jūsu produktam.

### Griešanas aprikojuma drošības instrukcijas



**BRĪDINĀJUMS:** Pirms sākat lietot izstrādājumu, izlasiet tālāk izklāstītās brīdinājuma instrukcijas.

- Lietojiet tikai apstiprinātos virzītājsliedes/zāģa ķēdes komplektus un asināšanas aprikojumu. Norādījumus skatiet šeit: *Piederumi lpp. 73*.
- Lietojot zāģa ķēdi vai veicot tās apkopi, valkājiet aizsargcimdus. Zāģa ķēde var radīt traumas arī tad, ja tā nekustas.
- Griezējzobiem vienmēr jābūt pareizi uzasinātiem. Ievērojiet norādījumus un izmantojiet ieteikto šablonu. Bojāta vai nepareizi uzasināta zāģa ķēde paaugstina nelaimes gadījumu risku.

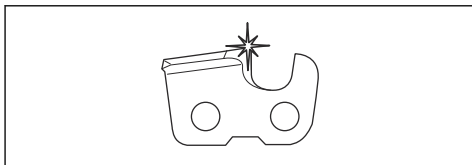

- Ievērojiet pareizu griešanas dziļuma iestatījumu. Ievērojiet norādījumus un izmantojiet ieteicamo dziļummēra iestatījumu. Pārāk liels dziļummēra iestatījums paaugstina atsitienu risku.

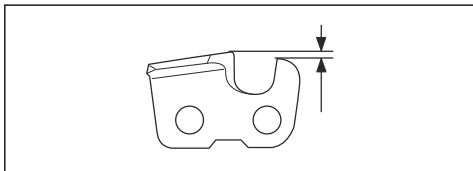

- Pārbaudiet, vai zāga ķēdes spriegojums ir pareizs. Ja zāga ķēde nav stingri piespiesta virzītājsliedei, tā var kļūt vaļīga. Nepareizs zāga ķēdes spriegojums paaugstina virzītājsliedes, zāga ķēdes un zāga piedziņas zobrata nodilumu. Sk. *Zāga ķēdes spriegojuma regulēšana lpp. 67.*

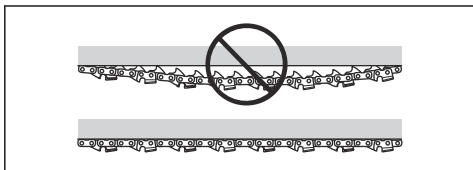

- Regulāri veiciet griešanas aprikojuma apkopi un nodrošiniet, lai tas būtu pareizi ieeļļots. Ja zāga ķēde netiek pareizi eļļota, paaugstinās virzītājsliedes, zāga ķēdes un zāga piedziņas zobrata nodiluma risks.

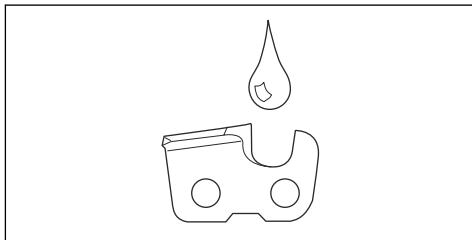

## Montāža

### Ievads



**BRĪDINĀJUMS:** Pirms izstrādājuma montāžas izlasiet un izprotiet drošības norādījumus.

### Virzītājsliedes un zāga ķēdes uzstādīšana

1. Lai deaktivizētu ķēdes bremzi, bīdīet priekšējo roku aizsargu uz aizmuguri.

2. Noņemiet sliedes uzgriežņus, sajūga vāku un transportēšanas aizsargu (A).

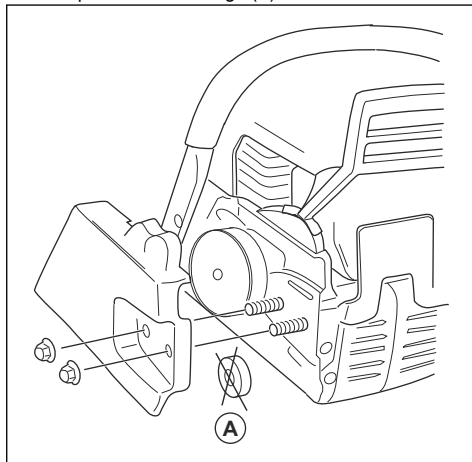

**Piezīme:** Ja sajūga vāku ir grūti noņemt, piegrieziet sliedes uzgriezni, aktivizējiet ķēdes bremzi un atkārtoti atlaidiet to. Ja tā tiek atlaista pareizi, atskan klikšķis.

3. Montējiet virzītājsliedi uz sliedes skrūvēm. Pārvietojiet virzītājsliedi līdz galējam aizmugurējam stāvoklim.

- Uzstādiēt zāģa ķēdi pareizi ap piedziņas zobratu un ievietojiet virzītājsliedes rievā.



**BRĪDINĀJUMS:** Montējot zāģa ķēdi, obligāti izmantojiet aizsargcimdus.

- Pārlicinieties, vai ķēdes griešanas punktu malas virzītājsliedes augšējā malā ir vērstas uz priekšu.

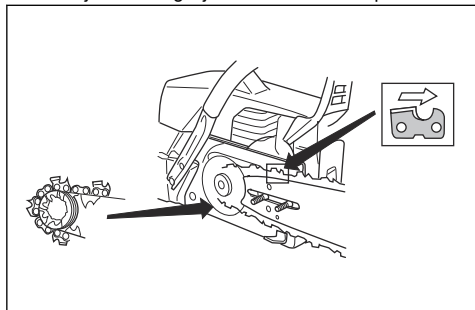

- Centrējiet virzītājsliedes atveri ar ķēdes regulēšanas tapu un uzstādiēt sajūga vāku.

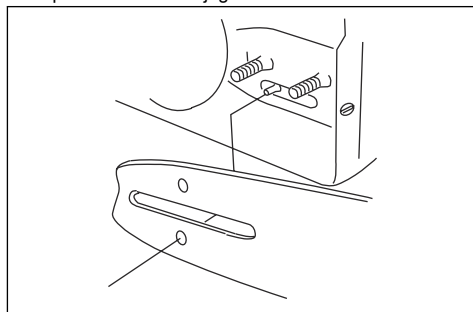

- Pagrieziet sliedes uzgriežņus ar roku.
- Pievelciet zāģa ķēdi. Norādījumi ir atrodami sadaļā *Zāģa ķēdes spriegojuma regulēšana lpp. 67.*
- Piegieziet sliedes uzgriežņus.

**Piezīme:** Dažiem modeļiem ir tikai viens sliedes uzgrieznis.

## Lietošana

### Ievads



**BRĪDINĀJUMS:** Pirms produkta lietošanas izlasiet un izprotiet drošības norādījumus.

### Darbības pārbaude pirms produkta lietošanas

- Pārbaudiet, vai ķēdes bremze darbojas pareizi un vai tā nav bojāta.
- Pārbaudiet, vai labās rokas aizsargs nav bojāts.
- Pārbaudiet, vai droses blokators darbojas pareizi un nav bojāts.
- Pārbaudiet, vai iedarbināšanas/apturēšanas slēdzis darbojas pareizi un vai tas nav bojāts.
- Pārbaudiet, vai uz rokturiem nav eļļas.
- Pārbaudiet, vai vibrāciju slāpēšanas sistēma darbojas pareizi un vai tā nav bojāta.
- Pārbaudiet, vai slāpētājs ir pareizi piestiprināts un vai tas bojāts.
- Pārbaudiet, vai visas izstrādājuma daļas ir pareizi piestiprinātas, vai tās nav bojātas un vai netrūkst nevienas daļas.
- Pārbaudiet, vai ķēdes uztvērējs ir pareizi piestiprināts.

- Pārbaudiet zāģa ķēdes spriegojumu.

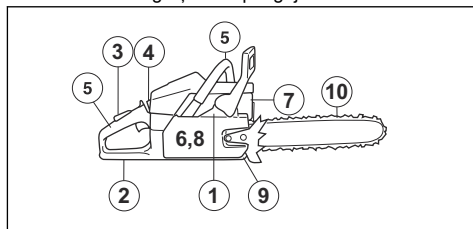

### Degviela

Šim izstrādājumam ir divtaktu dzinējs.



**IEVĒROJIET:** Nepareiza veida degviela var sabojāt dzinēju. Izmantojiet benzīna un divtaktu dzinēja eļļas maisījumu.

### Iepriekš sajaukta degviela

- Lai uzlabotu veiktspēju un pagarinātu motora darbību, izmantojiet Husqvarna iepriekš sajauktu alkilātu degvielu. Šī degviela satur mazāk ķīmisku vielu, salīdzinot ar parasto degvielu, tādējādi tiek samazināts kaitīgo izplūdes gāzu apjoms. Izmantojot šo degvielu, atliekvielu līmenis pēc sadegšanas ir zemāks, kas saglabā tīrus motora komponentus.

## Degvielas sajaukšana

### Benzīns

- Izmantojiet labas kvalitātes bezsvina benzīnu ar maksimālo etanola saturu 10%.



**IEVĒROJIET:** Neizmantojiet benzīnu, kura oktānskaitlis ir mazāks nekā 90 RON/87 AKI. Degviela ar zemāku oktānskaitli var radīt motora kļaudzēšanu, kas savukārt rada motora bojājumus.

### Divtaktu eļļa

- Lai uzlabotu rezultātus un veiktspēju, izmantojiet Husqvarna divtaktu dzinēja eļļu.
- Ja Husqvarna divtaktu dzinēja eļļa nav pieejama, izmantojiet kvalitatīvu divtaktu dzinēju eļļu, kas paredzēta motoriem ar gaisa dzesēšanu. Lai izvēlēto pareizu eļļu, sazinieties ar vietējo apkopes sniedzēju.



**IEVĒROJIET:** Nelietojiet divtaktu dzinēja eļļu, kas paredzēta ar ūdeni dzesējamiem piekarināmiem dzinējiem; šādu eļļu dēvē arī par piekarināmu dzinēju eļļu. Nelietojiet četraktu dzinējiem paredzētu eļļu.

### Benzīna un divtaktu dzinēja eļļas sagatavošana

Benzīns, litri	Divtaktu dzinēja eļļa, litri
	<b>2% (50:1)</b>
5	0,10
10	0,20
15	0,30
20	0,40



**IEVĒROJIET:** Samaisot mazu degvielas daudzumu, nelielas kļūdas var būtiski ietekmēt maisījuma attiecību. Rūpīgi nomēriet eļļas daudzumu un pārbaudiet, vai tiek iegūts pareizs maisījums.

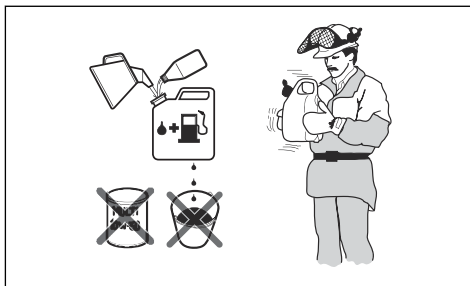

- Iepildiet pusi benzīna daudzuma tīrā degvielas tvertnē.
- Pievienojiet visu daudzumu eļļas.
- Sakratiet degvielas maisījumu.
- Pievienojiet tvertnē pārējo benzīna daudzumu.
- Rūpīgi sakratiet degvielas maisījumu.



**IEVĒROJIET:** Vienā reizē sajauciet degvielu, lai tās pietiek tikai 1 mēnesim.

### Degvielas tvertnes uzpilde



**BRĪDINĀJUMS:** Drošības nolūkā ievērojiet tālāk norādīto procedūru.

- Apturiet dzinēja darbību un ļaujiet tam atdzist.
- Satīriet ap degvielas tvertnes vāciņu.

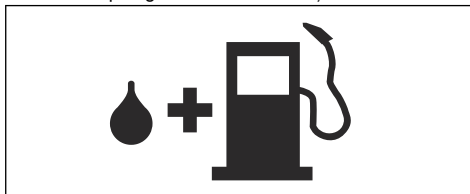

- Sakratiet tvertni un pārbaudiet, vai degviela ir pilnībā sajaukusies ar eļļu.
- Degvielas tvertnes vāciņu atveriet lēnām, lai samazinātu spiedienu.
- Uzpildiet degvielas tvertni.



**IEVĒROJIET:** Pārlicinieties, ka degvielas tvertnē nav pārāk daudz degvielas. Uzkarstot degviela izplešas.

- Rūpīgi pievelciet degvielas tvertnes vāciņu.
- Notīriet degvielu, kas izlijusi uz izstrādājuma un ap to.
- Pirms izstrādājuma iedarbināšanas pārvietojiet to vismaz 3 m/10 pēdu attālumā no degvielas uzpildīšanas vietas un degvielas avota.



**Piezīme:** Informāciju par to, kur atrodas konkrētā izstrādājuma degvielas tvertne, sk. *Izstrādājuma pārskats lpp. 39.*

## Piestrādes veikšana

- Pirmajās 10 darba stundās ilgstoši neatveriet droseli līdz galam bez slodzes.

## Piemērotas ķēdes eļļas lietošana



**BRĪDINĀJUMS:** Neizmantojiet atkārtoti izlietoto eļļu; tā var kaitēt jums un apkārtējai videi. Izlietotā eļļa arī bojā eļļas sūkni, vadsliedi un zāga ķēdi.



**BRĪDINĀJUMS:** Ja zāgēšanas aprīkojums netiek pietiekami eļļots, zāga ķēde var pārbrūkt. Operatoram var gūt smagas vai nāvējošas traumas.



**BRĪDINĀJUMS:** Šim izstrādājumam ir funkcija, kas liek degvielai beigties, pirms beidzas ķēdes eļļa. Lai šī funkcija darbotos pareizi, izmantojiet piemērotu ķēdes eļļu. Izvēloties ķēdes eļļu, konsultējieties ar izplatītāju.

- Izmantojiet Husqvarna ķēdes eļļu, lai nodrošinātu maksimāli ilgu zāga ķēdes darbību un nepieļautu negatīvu ietekmi uz vidi. Ja Husqvarna ķēdes eļļa nav pieejama, ieteicams izmantot standarta ķēdes eļļu.
- Izmantojiet zāga ķēdei piemērotu ķēdes eļļu.
- Izmantojiet ķēdes eļļu ar gaisa temperatūrai atbilstošu viskozitāti.



**IEVĒROJIET:** Ja eļļa ir pārāk šķidra, tā beidzas ātrāk nekā degviela. Temperatūrā, kas zemāka par 0 °C/32 °F, dažas ķēdes eļļas kļūst pārāk biezas, tādējādi var tikt bojāti eļļas sūkņa komponenti.

- Izmantojiet ieteicamo zāgēšanas aprīkojumu. Skatiet šeit: *Piederumi lpp. 73.*

## Informācija par atsitienu



**BRĪDINĀJUMS:** Atsitiens var radīt nopietnas traumas vai letālu iznākumu operatoram vai citām personām. Lai mazinātu risku, ir jāzina, kas izraisa atsitienu un kā to novērst.

Atsitiens rodas tad, ja virzītājsliedes atsitienu riska zona saskaras ar priekšmetu. Atsitiens var rasties pēkšņi un ar lielu spēku, kas grūž ķēdes zāgi operatora virzienā.

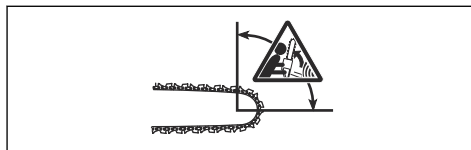

Atsitiens vienmēr notiek virzītājsliedes griešanas plaknē. Parasti ķēdes zāgis tiek grūsts operatora virzienā, bet tas var pārvietoties arī citā virzienā. Kustības virzīnu nosaka ķēdes zāga lietošanas veids atsitienu brīdī.



Atsitienu spēku samazina mazāks sliedes iemavas rādiuss.

Lai samazinātu atsitienu ietekmi, lietojiet zema atsitienu zāga ķēdi. Nepieļaujiet atsitienu zonas saskari ar citiem priekšmetiem.



**BRĪDINĀJUMS:** Nevienu zāga ķēde atsitienu nenovērš pilnībā. Vienmēr ievērojiet norādījumus.

## Bieži uzdotie jautājumi par atsitienu

- **Vai atsitienu brīdī roka vienmēr aktivizē ķēdes bremzi?**

Nē. Lai pavirzītu priekšējo roku aizsargu uz priekšu, jāpieliek zināms spēks. Ja netiek piemērots nepieciešamais spēks, ķēdes bremze netiek aktivizēta. Jums darba laikā ir arī stingri jātur izstrādājuma rokturi abās rokās. Ja rodas atsitiens, ķēdes bremze var nepagūt apturēt zāga ķēdi pirms tā saskaras ar operatoru. Ir arī dažas pozīcijas, kurās roka nevar pieskarties priekšējām roku aizsargam, lai aktivizētu ķēdes bremzi.

- **Vai atsitienu brīdī inerce mehānisms vienmēr aktivizē ķēdes bremzi?**

Nē. Pirmkārt, ķēdes bremzei ir jādarbojas pareizi. Norādījumus par to, kā veikt ķēdes bremzes pārbaudi, skatiet šeit: *Ķēdes bremzes pārbaudes veikšana lpp. 60.* Pārbaudi ieteicams veikt pirms katras izstrādājuma lietošanas reizes. Otrkārt, atsitienam ir jābūt spēcīgam, lai aktivizētu ķēdes bremzi. Ja ķēdes bremze ir pārāk jutīga, tā var tikt aktivizēta nevienmērīgas darbības laikā.

- **Vai ķēdes bremze mani vienmēr pasargās no traumām atsitienu gadījumā?**

Nē. Lai nodrošinātu aizsardzību, ķēdes bremzei ir jādarbojas pareizi. Turklāt atsitiena brīdī ķēdes bremze ir jāaktivizē, lai tā apturētu zāģa ķēdi. Pastāv iespēja, ka ķēdes bremzei nepietiek laika apturēt zāģa ķēdi, pirms tā saskaras ar jums, ja atrodaties virzītājsliedes tuvumā.



**BRĪDINĀJUMS:** Atsitienus varat novērst tikai jūs pats un pareiza darba tehnika.

## Izstrādājuma iedarbināšana

### Auksta motora iedarbināšana



**BRĪDINĀJUMS:** Lai novērstu traumu gūšanas risku, ķēdes zāģa iedarbināšanas brīdī ķēdes bremzei jābūt aktivizētai.

1. Pārvietojiet priekšējo roku aizsargu uz priekšu, lai ieslēgtu ķēdes bremzi.

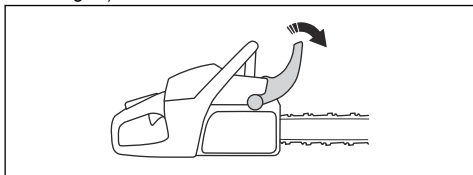

2. Ieslēdziet iedarbināšanas/apturēšanas slēdzi iedarbināšanas pozīcijā.
3. Pavelciet gaisa vārsta vadības ierīci, lai gaisa vārsta vadību iestatītu gaisa vārsta pozīcijā.

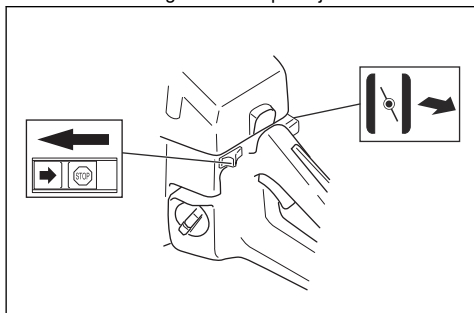

4. Nospiediet spiediena samazināšanas vārstu (A).

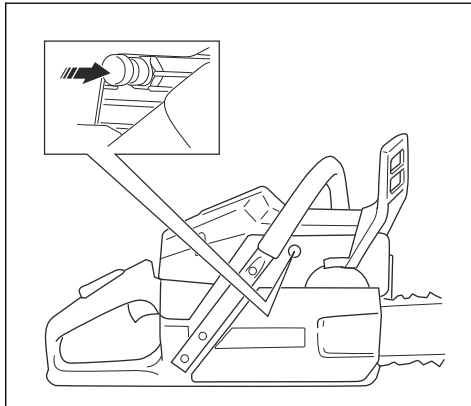

5. Papildu norādījumus skatiet sadaļā *Izstrādājuma iedarbināšana lpp. 51.*

### Silta motora iedarbināšana



**BRĪDINĀJUMS:** Lai novērstu traumu gūšanas risku, ķēdes zāģa iedarbināšanas brīdī ķēdes bremzei jābūt aktivizētai.

1. Pārvietojiet priekšējo roku aizsargu uz priekšu, lai ieslēgtu ķēdes bremzi.

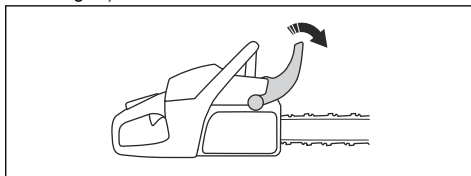

2. Ieslēdziet iedarbināšanas/apturēšanas slēdzi iedarbināšanas pozīcijā.
3. Pavelciet un pastumiet gaisa vārsta vadības ierīci.

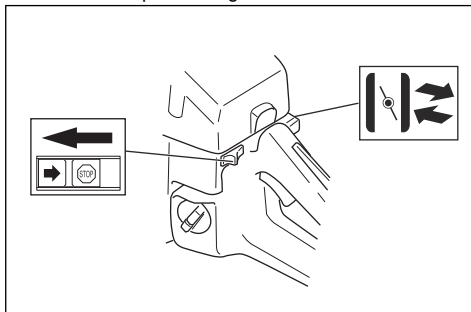

4. Nospiediet spiediena samazināšanas vārstu.

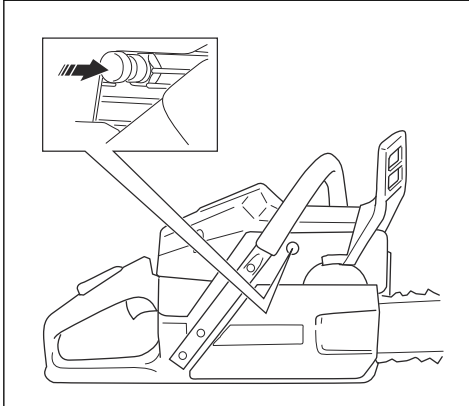

5. Papildu norādījumus skatiet sadaļā *Izstrādājuma iedarbināšana lpp. 51.*

### Izstrādājuma iedarbināšana



**BRĪDINĀJUMS:** Iedarbinot ķēdes zāģi, ir jāieņem stabila stāvēšanas pozīcija.



**BRĪDINĀJUMS:** Ja zāģa ķēde griežas ar brīvgaitas režīmā, sazinieties ar vietējo apkopes sniedzēju un nelietojiet ķēdes zāģi.

1. Novietojiet ķēdes zāģi uz zemes.
2. Uzlieciet kreiso roku uz priekšējā roktura.
3. Ievietojiet labo pēdu šim nolūkam paredzētajā turētājā uz aizmugurējā roktura.
4. Ar labo roku lēni velciet startera auklas rokturi, līdz ir jūtama pretestība.



**BRĪDINĀJUMS:** Netiniet startera auklu ap roku.

5. Ātri un spēcīgi pavelciet startera auklas rokturi.



**IEVĒROJIET:** Neizvelciet startera auklu līdz galam un neatļaidiet startera auklas rokturi. Pretējā gadījumā produktu var sabojāt.

- a) Ja ķēdes zāģis tiek iedarbināts ar aukstu motoru, velciet startera auklas rokturi, līdz motors iedarbojas.

**Piezīme:** Par motora iedarbināšanu liecina raksturīga "puff" skaņa.

- b) Aktivizējiet gaisa vārstu.
6. Velciet startera auklas rokturi, līdz dzinējs sāk darboties.
  7. Lai iestatītu ķēdes zāģi darbībai brīvgaitā, ātri atvienojiet droseles mēlītes bloķēšanas mehānismu.

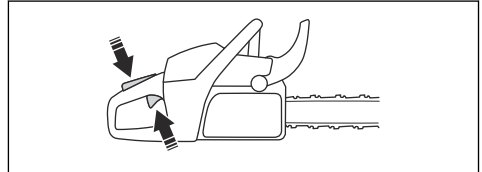

8. Lai deaktivizētu ķēdes bremzi, bīdīet priekšējo roku aizsargu uz aizmuguri.

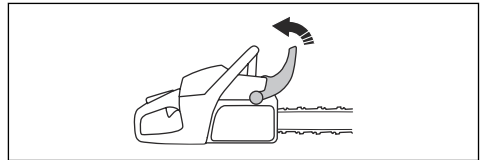

9. Lietojiet izstrādājumu.

### Izstrādājuma apturēšana

- Nospiediet iedarbināšanas/apturēšanas slēdzi, lai apturētu dzinēju.

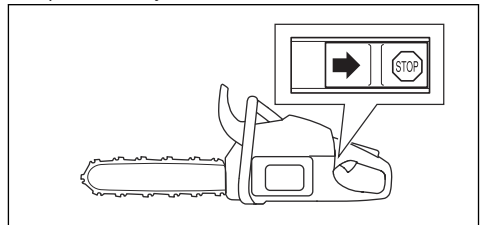

### Zāģēšana, velkot un bīdot

Koku zāģēšanu var veikt 2 dažādos veidos.

- Lai zāģētu pa zāģēšanas līniju, jāzāģē ar virzītājsliedes apakšdaļu. Zāģējot zāģa ķēde virzās

cauri kokam. Šajā pozīcijā varat labāk kontrolēt izstrādājumu un atsietna zonas pozīciju.

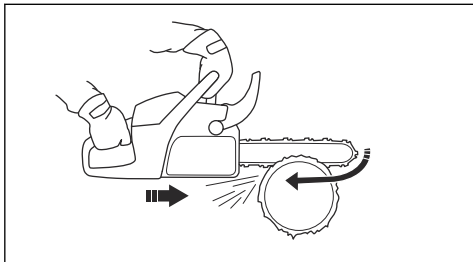

- Lai zāgētu pa stumšanas līniju, jāzāgē ar virzītājsliedes augšdaļu. Zāga ķēde bīda izstrādājumu operatora virzienā.

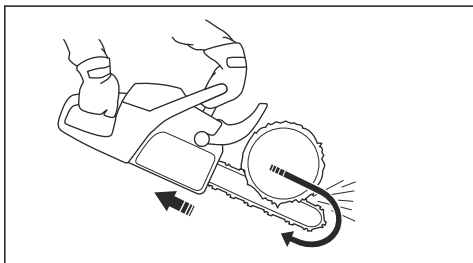

**BRĪDINĀJUMS:** Ja zāga ķēde iesprūst stumbūrā, ķēdes zāģis var tikt bīdīts jūsu virzienā. Turiet ķēdes zāģi stingri un pārbaudiet, vai virzītājsliedes atsietna riska zona nesaskaras ar koku un nerada atsietnu.

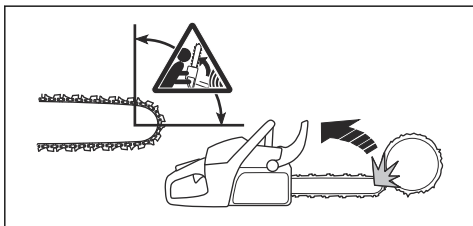

## Griešanas metodes izmantošana



**BRĪDINĀJUMS:** Zāģēšanas laikā atveriet līdz galam droseļvārstu, bet pēc katras zāģēšanas samaziniet ātrumu līdz brīvgaits apgrīezienu skaitam.



**IEVĒROJIET:** Ja motors darbojas ar pilnu jaudu bez slodzes pārāk ilgi, var rasties tā bojājumi.

1. Uzlieciet balķi uz zāģēšanas statīva.

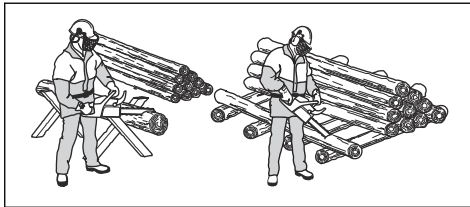

**BRĪDINĀJUMS:** Neuzāģējiet kaudzē sakrautus balķus. Tas palielina atsietna risku un var radīt smagas vai nāvējošas traumas.

2. Nozāģētos gabalus pārvietojiet prom no zāģēšanas vietas.



**BRĪDINĀJUMS:** Nozāģēti fragmenti zāģēšanas zonā palielina atsietna un līdzsvara zaudēšanas risku.

## Uz zemes nolikta balķa zāģēšana

1. Pārzāģējiet balķi pa zāģēšanas līniju. Saglabājiet pilnībā atvērtu droseļi, bet esiet gatavs pēkšņiem negadījumiem.

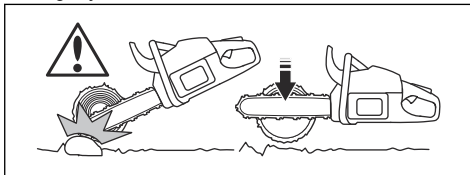

**BRĪDINĀJUMS:** Gādājiet, lai zāga ķēde nepieskartos zemei brīdī, kad pabeidzat zāģējumu.

2. Iezāģējiet līdz apmēram  $\frac{3}{4}$  no balķa un pārtrauciet zāģēšanu. Pagrieziet balķi un zāģējiet no pretējās puses.

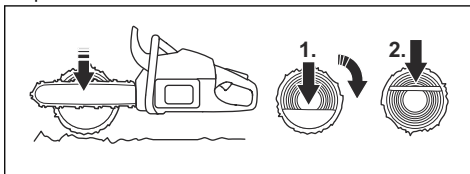

## Balķa zāģēšana, ja viens tā gals ir atbalsfīts



**BRĪDINĀJUMS:** Gādājiet, lai zāģēšanas laikā balķis nesalūstu. Ievērojiet tālāk sniegtos norādījumus.

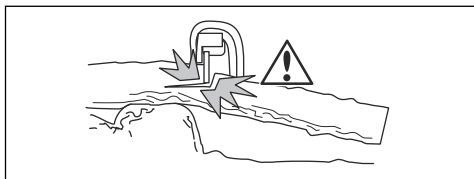

1. Iezāģējiet balķi pa stumšanas līniju līdz aptuveni 1/3.
2. Zāģējiet balķi pa zāģēšanas līniju, līdz abi zāģējumi savienojas.

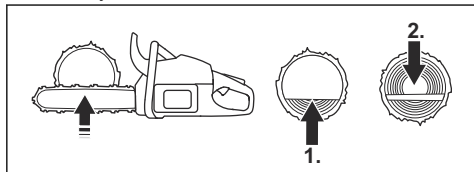

### Balķa zāģēšana, ja abi tā gali ir atbalstīti



**BRĪDINĀJUMS:** Gādājiet, lai griešanas laikā zāģa ķēde neiestrēgtu balķī. Ievērojiet tālāk sniegtos norādījumus.

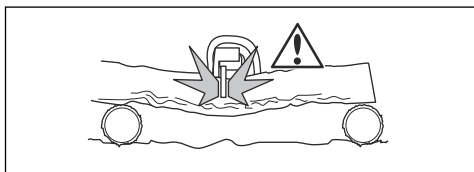

1. Iezāģējiet balķi pa zāģēšanas līniju līdz aptuveni 1/3.
2. Zāģējiet atlikušo balķa daļu pa stumšanas līniju, lai pabeigtu griezumu.

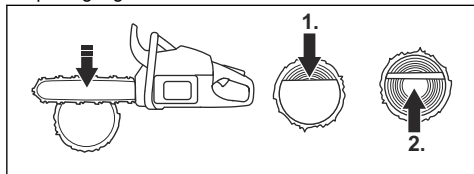

**BRĪDINĀJUMS:** Ja zāģa ķēde iestrēgst balķī, apturiet dzinēju. Izmantojiet sviru, lai atvērtu zāģējumu, un noņemiet izstrādājumu. Nemēģiniet izvilkt izstrādājumu ar rokām. Ja izstrādājums pēkšņi atbrīvosies, var rasties traumas.

### Atzarošanas metodes izmantošana

**Piezīme:** Lai apstrādātu biezus zarus, izmantojiet griešanas metodi. Sk. *Griešanas metodes izmantošana* lpp. 52.



**BRĪDINĀJUMS:** Atzarošanas metode ir saistīta ar augstu negadījumu risku. Norādījumus par izvairīšanos no atsitiena skatiet *Informācija par atsitieni* lpp. 49.



**BRĪDINĀJUMS:** Zāģējiet zarus pa vienam. Ievērojiet piesardzību, zāģējot mazus zarus, un nezāģējiet krūmus vai daudz mazu zaru vienlaikus. Mazi zari var iekerties zāģa ķēdē un traucēt izstrādājuma drošu lietošanu.

**Piezīme:** Ja nepieciešams, zāģējiet zarus pakāpeniski.

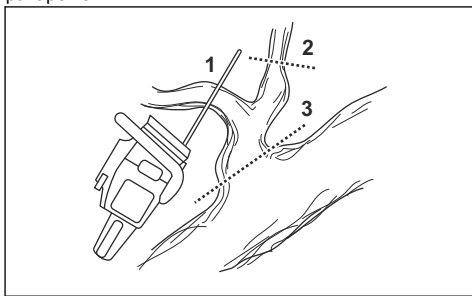

1. Noņemiet zarus balķa labajā pusē.
  - a) Turiet vadotni balķa labajā pusē un atbalstiet izstrādājuma korpusu pret balķi.
  - b) Izvēlieties griešanas metodi atbilstoši zara spriegumam.

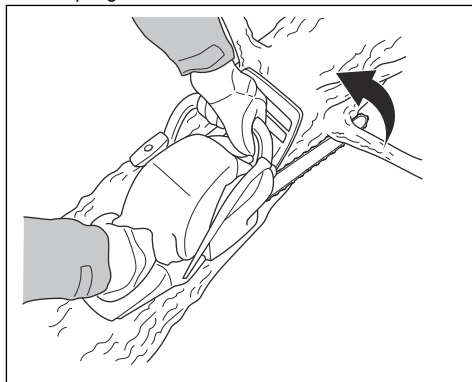

**BRĪDINĀJUMS:** Ja nezināt, kā griezt zaru, pirms darba turpināšanas konsultējieties ar profesionālu ķēdes zāģa operatoru.

2. Noņemiet zarus balķa augšpusē.

- a) Turiet izstrādājumu uz balķa un virziet vadotni pāri balķim.
- b) Zāģējiet pa stumšanas līniju.

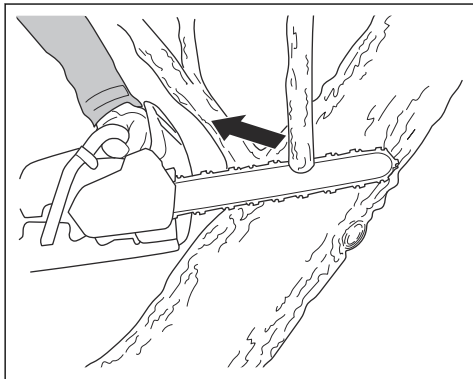

3. Noņemiet zarus balķa kreisajā pusē.

- a) Izvēlieties griešanas metodi atbilstoši zara spriegumam.

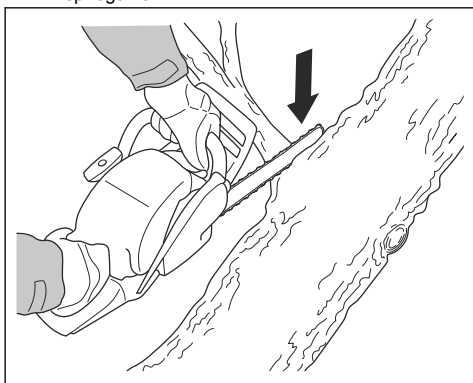

**BRĪDINĀJUMS:** Ja nezināt, kā griezt zaru, pirms darba turpināšanas konsultējieties ar profesionālu ķēdes zāģa operatoru.

Norādījumus par nospiegotu zaru griešanu skatiet *Nospiegotu koku un zaru griešana lpp. 57.*

## Koku gāšanas metodes izmantošana



**BRĪDINĀJUMS:** Lai gāztu kokus, nepieciešama iepriekšēja pieredze. Ja iespējams, iegūstiet zāģa ķēdes lietošanas apmācību. Lai uzlabotu zināšanas, konsultējieties ar pieredzējušu operatoru.

## Droša attāluma ievērošana

1. Nodrošiniet, lai citas personas atrastos drošā — vismaz 2 1/2 koka garumu — attālumā.

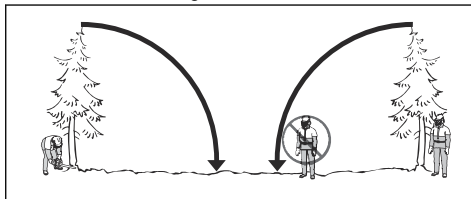

2. Pārliecinieties, vai pirms koka gāšanas vai tās laikā neviens neatrodas riska zonā.

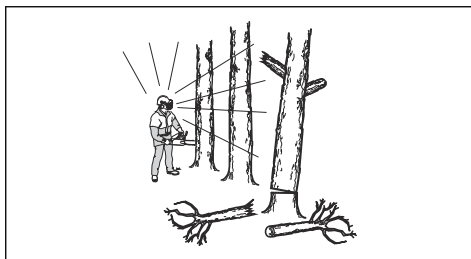

## Koka gāšanas virziena aprēķināšana

1. Pārbaudiet, kādā virzienā kokam ir jāgāžas. Mērķis ir nogāzt koku tā, lai tas gulētu pozīcijā, kurā jums ir ērti veikt atzarošanu un sazāģēšanu. Svarīgi ir arī, lai jūs stabili stāvētu uz kājām un varētu droši pārvietoties.



**BRĪDINĀJUMS:** Ja koka krišana dabiskā virzienā ir bīstama vai neiespējama, nodrošiniet tā krišanu citā virzienā.

2. Izpētiet koka dabisko krišanas virzienu. Piemēram, koka slīpumu un izliekumus, vēja virzienu, zaru atrašanās vietas un sniega svaru.
3. Izpētiet, vai koka apkārtnē ir šķēršļi, piemēram, citi koki, elektrolinijas, ceļi un/vai ēkas.
4. Pārbaudiet, vai stumburā nav bojājumu vai puves.



**BRĪDINĀJUMS:** Ja stumburā ir puve, pastāv risks, ka koks nokrīt, pirms ir pabeigta zāģēšana.

5. Pārliecinieties, vai kokam nav bojātu vai nokaltušu zaru, kas zāģēšanas laikā var nolūzt un uzkrīst jums virsū.

6. Nepieļaujiet, ka koks uzkrīt citam kokam. Novākt iesprūdušu koku ir bīstami — pastāv augsts negadījumu risks. Sk. *Iesprūduša koka atbrīvošana* lpp. 57.

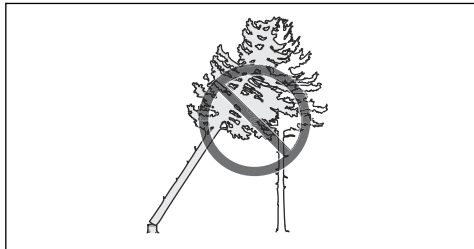

**BRĪDINĀJUMS:** Veicot kritiskus koku gāšanas darbus, pēc zāģējuma pabeigšanas nekavējoties noņemiet dzirdes aizsarglīdzekļus. Ir svarīgi, lai jūs varētu saklausīt skaņas un brīdinājuma signālus.

## Stumbra atbrīvošana un atkāpšanās ceļa sagatavošana

Nozāģējiet visus zarus plecu augstumā un zemāk.

1. Zāģējiet pa zāģēšanas līniju no augšas uz leju. Gādājiet, lai koks atrastos starp jums un izstrādājumu.

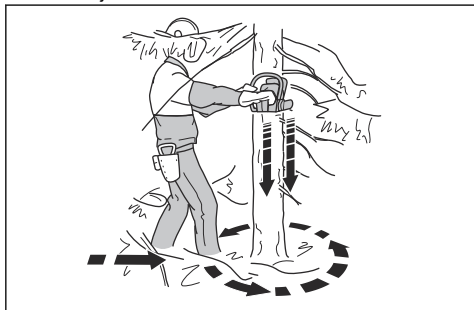

2. Noņemiet krūmājus, kas atrodas darba zonā ap koku. Noņemiet visu nozāģēto materiālu no darba zonas.
  3. Pārbaudiet, vai tuvumā nav šķēršļu, piemēram, akmeņu, zaru un bedru. Koka krišanas brīdī jums jābūt brīvam atkāpšanās ceļam. Jūsu atkāpšanās ceļam ir jābūt apmēram 135 grādu leņķī no koka gāšanas virziena.
1. Bīstamā zona
  2. Atkāpšanās ceļš
  3. Koka gāšanas virziens

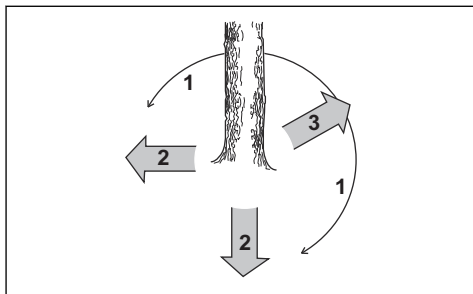

## Koka nogāšana

Husqvarna iesaka nogāzt koku, veicot virziena griezumus un pēc tam izmantojot drošo stūra metodi. Drošā stūra metode gādā par pareizu iezāģējuma līniju un palīdz kontrolēt iezāģējuma virzienu.



**BRĪDINĀJUMS:** Negāziet kokus, kuru diametrs vairāk nekā divas reizes pārsniedz vadotnes garumu. Lai veiktu šīs darbības, nepieciešama īpaša apmācība.

## Iezāģējuma līnija

Koku gāšanas laikā ir būtiski izveidot pareizu iezāģējuma līniju. Ja iezāģējuma līnija būs pareiza, jūs kontrolēsiet iezāģējuma virzienu un gādāsiet par drošu gāšanas procedūru.

Iezāģējuma līnijas biezumam ir jābūt vienmērīgam un ne mazākam par 10% no koka diametra.



**BRĪDINĀJUMS:** Ja iezāģējuma līnija būs nepareiza vai pārāk plāna, jūs nevarēsiet kontrolēt iezāģējuma virzienu.

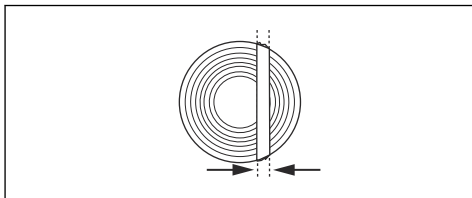

## Virziena griezumu veikšana

1. Veiciet virziena griezumus līdz  $\frac{1}{4}$  no koka diametra. Starp augšējo un apakšējo virziena griezumam jābūt  $45\text{--}70^\circ$  leņķim.

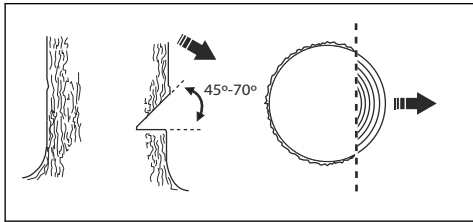

- a) Veiciet augšējo virziena griezumam. Savietojiet izstrādājuma iezāgējuma virziena atzīmi (1) ar koka iezāgējuma virzienu (2). Stāviet aiz izstrādājuma tā, lai koks atrastos kreisajā pusē. Zāgējiet pa zāgēšanas līniju.
- b) Veiciet apakšējo virziena griezumam. Pārliecinieties, vai apakšējais virziena griezumam beidzas turpat, kur beidzas augšējais virziena griezumam.

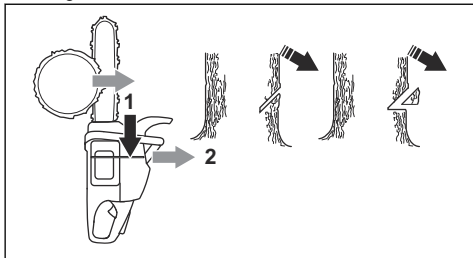

2. Apakšējam virziena griezumam jābūt horizontālam un  $90^\circ$  leņķī pret iezāgējuma virzienu.

## Drošās stūra metodes izmantošana

Iezāgējums jāveic nedaudz virs virziena griezumam.

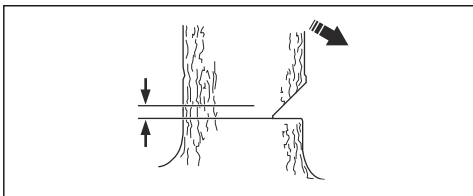

**BRĪDINĀJUMS:** Ievērojiet piesardzību, griežot ar vadotnes uzdevu. Sāciet griezt ar vadotnes uzdevu apakšējo daļu, veicot urbuma zāgējumu balķī.

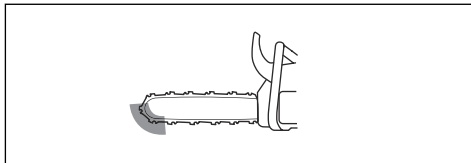

1. Ja lietojamais griešanas garums ir garāks par koka diametru, veiciet tālāk norādītās darbības (a–d).

- a) Veiciet taisnu urbuma zāgējumu balķī visā iezāgējuma līnijas platumā.

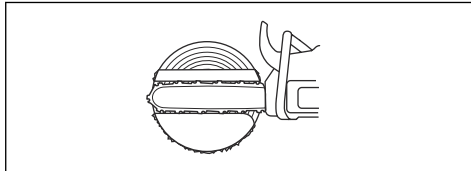

- b) Zāgējiet pa zāgēšanas līniju, līdz atlikusi apmēram  $\frac{1}{3}$  no balķa.
- c) Velciet vadotni  $5\text{--}10\text{ cm}/2\text{--}4$  collu garumā virzienā uz aizmuguri.
- d) Griežiet atlikušajā balķa daļā, lai pabeigtu drošo stūri, kura platums ir  $5\text{--}10\text{ cm}/2\text{--}4$  collas.

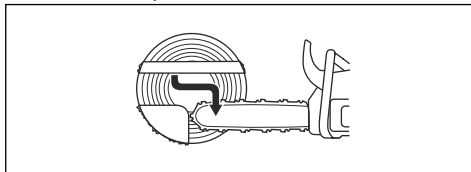

2. Ja lietojamais griešanas garums ir īsāks par koka diametru, veiciet tālāk norādītās darbības (a–d).

- a) Veiciet urbuma zāgējumu tieši balķī. Urbuma zāgējumam ir jābūt lielākam par  $\frac{3}{5}$  no koka diametra.
- b) Zāgējiet pa zāgēšanas līniju cauri atlikušajai balķa daļai.

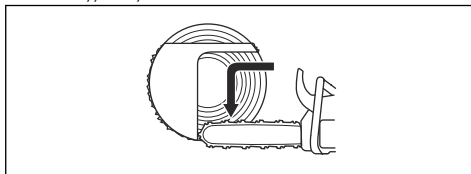

- c) Zāgējiet tieši balķī no koka otras puses, lai pabeigtu iezāgējuma līniju.
- d) Zāgējiet pa stumšanas līniju, līdz atlikusi  $\frac{1}{3}$  no balķa — tādējādi pabeigsit drošo stūri.

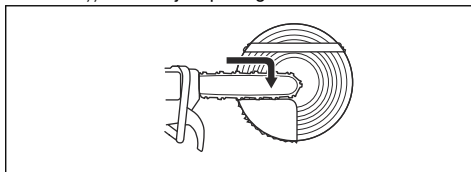



3. Ievietojiet ķīli zāgējumā tieši no aizmugurē.

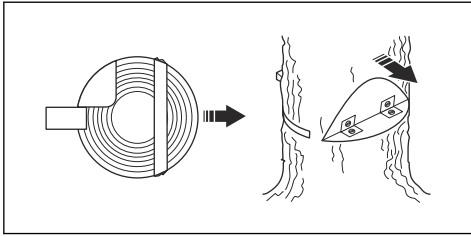

4. Nogrieziet stūri, lai koks kristu.

**Piezīme:** Ja koks nekrīt, sitiet pa ķīli, līdz koks sāk krist.

5. Kad koks sāk krist, izmantojiet atkāpšanās ceļu, lai atvīrītos no koka. Pārvietojieties ne mazāk kā 5 m/15 pēdu attālumā no koka.

### Iespējamā koka atbrīvošana



**BRĪDINĀJUMS:** Iespējamā koka noņemšana ir ļoti bīstama un saistīta ar augstu negadījumu risku. Netuvojieties riska zonai un nemēģiniet nogāzt iespējamu koku.

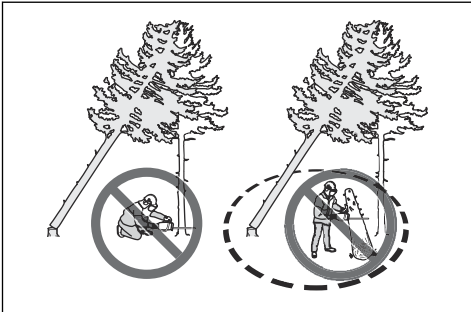

Drošākā metode ir izmantot kādu no šīm vinčām:

- uz traktora montēta vinča;

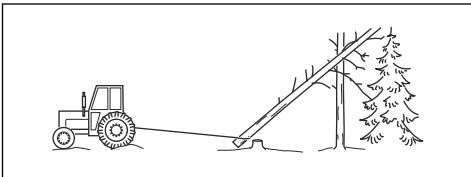

- pārnēsājama vinča.

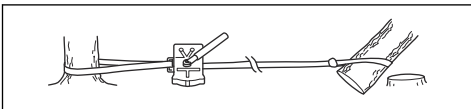

### Nospriegotu koku un zaru griešana

1. Novērtējiet, kura koka vai zara puse ir nospriegota.
2. Novērtējiet, kurā vietā ir vislielākais spriegums.

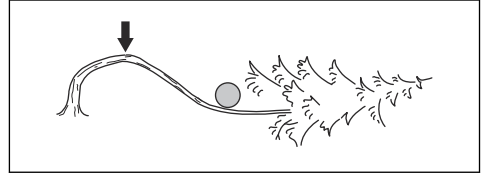

3. Izpētiet, kāds ir drošākais veids spriegojuma samazināšanai.

**Piezīme:** Dažās situācijās drošākais paņēmieni ir vinčas (nevis izstrādājuma) izmantošana.

4. Nostājieties tā, lai atbrīvotais koks vai zars neuzkristu jums virsū.

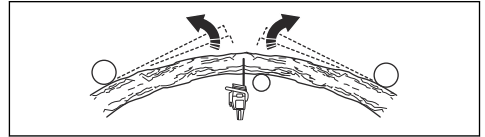

5. Veiciet vienu vai vairākus pietiekami dziļus griezumus, lai samazinātu spriegojumu. Veiciet griezumus maksimālā nospriegojuma punkta tuvumā. Mērķis ir panākt, lai koks vai zars pārlūztu maksimālā nospriegojuma punktā.

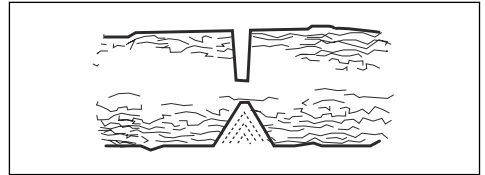

**BRĪDINĀJUMS:** Nekādā gadījumā negrieziet taisni cauri nospriegotam kokam vai zaram.



**BRĪDINĀJUMS:** Esiet ļoti piesardzīgs, zāgējot koku, kas ir nospriegots. Pastāv risks, ka koks pirms vai pēc nozāgēšanas var strauji pārvietoties. Ja atrodaties nepareizā pozīcijā vai zāgējat nepareizi, var gūt smagas traumas.

6. Ja ir jāpārzāgē koks/zars, veiciet 2 līdz 3 griezumus ar attālumu 1 colla un dziļumu 2 collas.

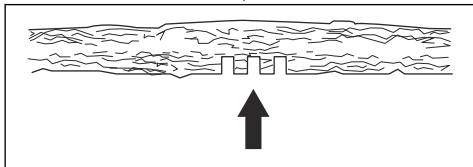

7. Turpiniet zāgēt kokā, līdz koks/zars izliecas un spriegums tiek atbrīvots.

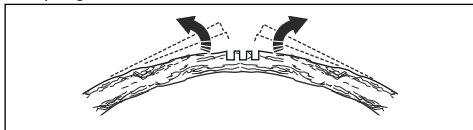

8. Pēc sprieguma atbrīvošanas zāgējiet koku/zaru no izliekumam pretējās puses.

## Izstrādājuma lietošana aukstos laika apstākļos



**IEVĒROJIET:** Sniegs un auksts laiks var izraisīt darbības problēmas. Pastāv risks, ka dzinēja temperatūra būs pārāk zema vai apledos gaisa filtrs un karburators.

1. Ja ir sniegš, izmantojiet ziemas pārsegu. Montējiet ziemas pārsegu uz startera korpusa. Ziemas pārsegs samazina aukstā gaisa plūsmu un neļauj iekļūt sniegam karburatora telpā.

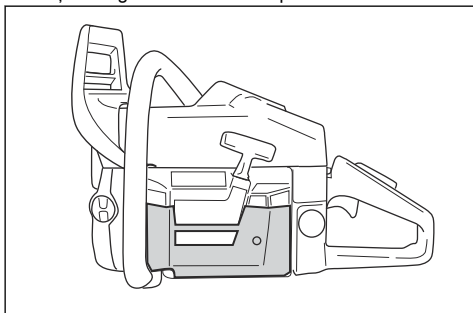

**IEVĒROJIET:** Noņemiet ziemas pārsegu, ja temperatūra ir augstāka par 0°C/32°F. Pastāv pārāk augstas dzinēja temperatūras un dzinēja sabojāšanas risks.

## Apsildāmie rokturi (390 XPG)

Izstrādājumam ir apsildāms priekšējais un aizmugurējais rokturis. Elektriskajiem sildelementiem jaudu nodrošina ģenerators.

Lai ieslēgtu rokturu apsildīšanu, nospiediet slēdzi. Apsilde ir ieslēgta, ja redzat sarkanu atzīmi uz slēdža.

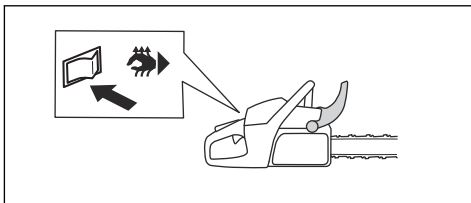

## Karburatora elektriskā apsilde (390 XPG)

Karburatora elektriskā apsilde tiek regulēta ar termostatu. Tādējādi tiek nodrošināta atbilstoša karburatora temperatūra un tiek novērsta ledus veidošanās karburatorā.

## Apkope

### Ievads



**BRĪDINĀJUMS:** Pirms ķēdes zāģa apkopes veikšanas izlasiet un izprotiet sadaļu par drošības pasākumiem.

## Tehniskās apkopes grafiks

Ikdienas apkopes veikšana	Iknedējas apkope	Ikmēneša apkope
Notīriet izstrādājuma ārējās daļas un pārbaudiet, vai uz rokturiem nav eļļas.	Izīriet dzesēšanas sistēmu. Skatiet šeit: <i>Dzesēšanas sistēmas tīrīšana lpp. 70.</i>	Pārbaudiet bremžu stīpu. Skatiet šeit: <i>Bremžu stīpas pārbaude lpp. 60.</i>
Pārbaudiet droseles mēlīti un droseles mēlītes bloķētāju. Skatiet šeit: <i>Droseles mēlītes un droseles mēlītes bloķēšanas mehānisma pārbaude lpp. 61.</i>	Pārbaudiet starteri, startera auklu un atgriezenisko atsperi.	Pārļiecinieties, ka sajūga centrs, sajūga cilindrs un sajūga atspere nav nodilusi vai bojāta.
Pārbaudiet, vai nav bojāti vibrācijas slāpētāji.	Ieeļļojiet adatgultni. Skatiet šeit: <i>Adatgultņa eļļošana lpp. 68.</i>	Notīriet aizdedzes sveci. Skatiet šeit: <i>Aizdedzes sveces pārbaude lpp. 64.</i>
Notīriet un pārbaudiet ķēdes bremzi. Skatiet šeit: <i>Ķēdes bremzes pārbaudes veikšana lpp. 60.</i>	Novīļējiet vadsliedes malu atkarpes. Skatiet šeit: <i>Priekšējā roku aizsarga pārbaude un ķēdes bremzes aktivizēšana lpp. 60.</i>	Notīriet karburatora ārējās daļas.
Pārbaudiet ķēdes uztvērēju. Skatiet šeit: <i>Virzītājsliedes pārbaude lpp. 68.</i>	Izīriet vai nomainiet trokšņa slāpētāja dzirksteļu uztvērēja režģi. Skatiet šeit: <i>Ķēdes uztvērēja pārbaude lpp. 61.</i>	Pārbaudiet degvielas filtru un degvielas šļūteni. Ja nepieciešams, nomainiet.
Pagrieziet vadsliedi, pārbaudiet eļļošanas atveri un izīriet vadsliedes rievu. Skatiet šeit: <i>Virzītājsliedes pārbaude lpp. 68.</i>	Notīriet karburatoru un vietu ap to.	Pārbaudiet visus kabelus un savienojumus.
Pārļiecinieties, ka vadsliede un zāga ķēde tiek pietiekami ieeļļota.	Izīriet vai nomainiet gaisa filtru. Skatiet šeit: <i>Gaisa filtra tīrīšana lpp. 64.</i>	Iztukšojiet degvielas tvertni.
Pārbaudiet zāga ķēdi. Skatiet šeit: <i>Griešanas aprīkojuma pārbaudīšana lpp. 68.</i>	Notīriet starp cilindra lāpstņām.	Iztukšojiet eļļas tvertni.
Uzasiniet zāga ķēdi un pārbaudiet tās spriegojumu. Skatiet šeit: <i>Zāga ķēdes asināšana lpp. 65.</i>		
Pārbaudiet ķēdes piedziņas zobratu. Skatiet šeit: <i>Ķēdes piedziņas zobrata pārbaude lpp. 68.</i>		
Iztīriet gaisa iepļūdi uz startera.		
Pārļiecinieties, vai skrūves un uzgriežņi ir pievilkti.		
Pārbaudiet apturēšanas slēdzi. Skatiet šeit: <i>Iedarbināšanas/apturēšanas slēdža pārbaude lpp. 61.</i>		
Pārbaudiet, vai nav degvielas noplūdes no dzinēja, tvertnes vai degvielas cauruļvadiem.		
Pārļiecinieties, vai zāga ķēde negriežas, kad dzinējs darbojas tukšgaitā.		

Ikdienas apkopes veikšana	Iknedēļas apkope	Ikmēneša apkope
Gādājiet, lai labās rokas aizsargs netiktu bojāts.		
Pārliecinieties, ka trokšņa slāpētājs ir pareizi uzlikts, nav bojāts un vai netrūkst nevienas tā detaļas.		

## Izstrādājuma drošības ierīču apkope un pārbaudes

### Bremžu stīpas pārbaude

1. Izmantojot suku, noslaukiet koka skaidas, sveķus un netīrumus no ķēdes bremzes un sajūga cilindra. Netīrumi un nodilums ietekmē bremzes darbību.

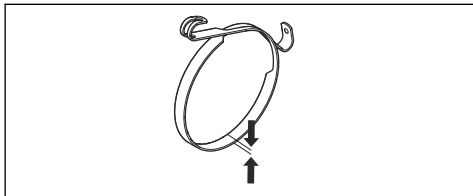

2. Pārbaudiet bremžu stīpu. Bremžu stīpas biezumam plānākajā vietā jābūt vismaz 0,6 mm (0,024 collas).

### Priekšējā roku aizsarga pārbaude un ķēdes bremzes aktivizēšana

1. Pārliecinieties, ka priekšējam roku aizsargam nav nekādu bojājumu, piem., plaisu.
2. Pārbaudiet, vai priekšējais roku aizsargs brīvi pārvietojas un vai tas ir stingri piestiprināts pie sajūga vāka.

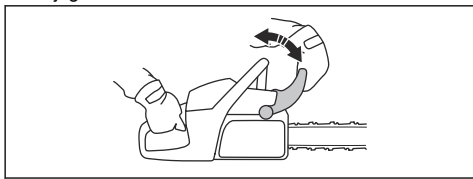

3. Turiet izstrādājumu ar abām rokām virs celma vai citas stabilas virsmas.



**BRĪDINĀJUMS:** Dzinējam jābūt izslēgtam.

4. Atlaidiet priekšējo rokturi un ļaujiet virzītājsliedes galam nokrist pret celmu.

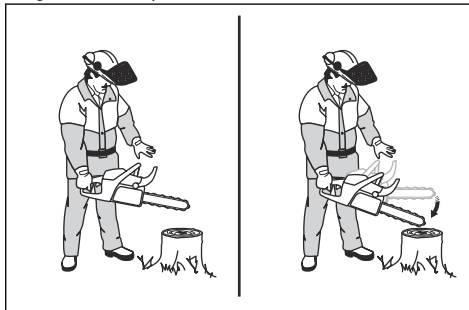

5. Pārliecinieties, vai ķēdes bremze aktivizējas, kad virzītājsliedes gals atsitas pret celmu.

### Ķēdes bremzes pārbaudes veikšana

1. Iedarbiniet izstrādājumu. Norādījumus skatiet šeit: *Izstrādājuma iedarbināšana lpp. 50.*



**BRĪDINĀJUMS:** Pārliecinieties, vai zāģa ķēde nepieskaras zemei vai citiem priekšmetiem.

2. Turiet ķēdes zāģi stingri.
3. Lai aktivizētu ķēdes bremzi, atveriet drošeli līdz galam un atspiediet kreiso plaukstu locītavu pret priekšējo roku aizsargu. Zāģa ķēdes kustībai ir nekavējoties jāapstājas.

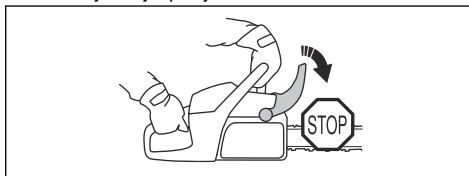

**BRĪDINĀJUMS:** Neatļaidiet priekšējo rokturi.

## Droseles mēlītes un droseles mēlītes bloķēšanas mehānisma pārbaude

1. Pārbaudiet, vai droseles mēlīte un droseles mēlītes bloķēšanas mehānisms brīvi pārvietojas un vai atgriezējatspere darbojas pareizi.

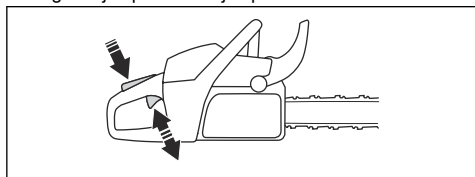

2. Nospiediet uz leju droseles mēlītes bloķēšanas mehānismu un pārbaudiet, vai tas ieņem sākotnējo stāvokli, kad to atlaiž.

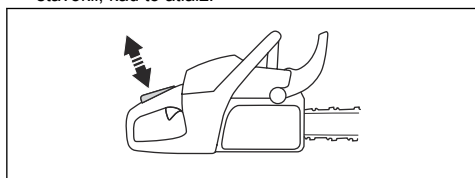

3. Pārbaudiet, vai, droseles mēlītes bloķēšanas mehānismu atlaižot, droseles mēlīte tiek fiksēta brīvgaites pozīcijā.

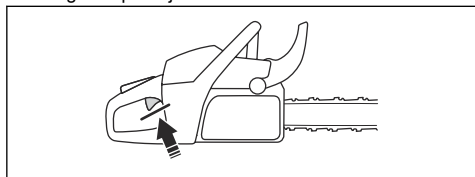

4. Iedarbiniet izstrādājumu ar pilnībā atvērtu droseli.
5. Atlaidiet droseles mēlīti un pārbaudiet, vai zāga ķēde apstājas un paliek nekustīga.



**BRĪDINĀJUMS:** Ja zāga ķēde griežas, kad droseles mēlīte atrodas brīvgaites pozīcijā, sazinieties ar vietējo apkopes sniedzēju.

## Ķēdes uztvērēja pārbaude

1. Pārbaudiet, vai ķēdes uztvērējs nav bojāts.
2. Pārbaudiet, vai ķēdes uztvērējs ir stabils un pievienots izstrādājuma korpusam.

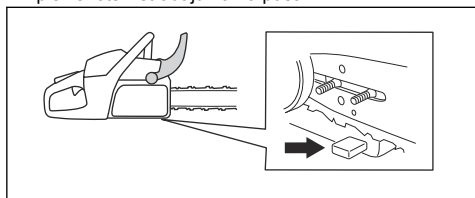

## Labās puses roku aizsarga pārbaude

- Pārliecinieties, ka labās puses roku aizsargam nav nekādu bojājumus, piem., plaisu.

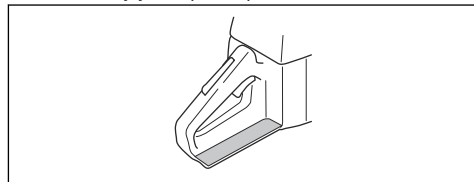

## Vibrāciju slāpēšanas sistēmas pārbaude

1. Pārbaudiet, vai vibrāciju slāpēšanas bloki nav ieplaisājuši vai deformēti.
2. Pārbaudiet, vai vibrāciju slāpēšanas bloki ir pareizi piestiprināti motora blokam un roktura blokam.

Informāciju par to, kur konkrētajā ķēdes zāģī atrodas vibrāciju slāpēšanas sistēma, skatiet šeit: *Izstrādājuma pārskats lpp. 39.*

## Iedarbināšanas/apturēšanas slēdža pārbaude

1. Iedarbiniet motoru.
2. Bīdiet iedarbināšanas/apturēšanas slēdzi pozīcijā STOP (Apturēt). Motoram ir jāpārtrauc darboties.

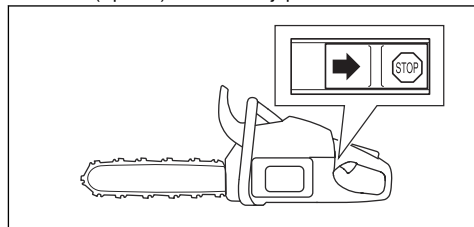

## Slāpētāja pārbaude



**BRĪDINĀJUMS:** Izmantotais slāpētājs/dzirksteļu uztvērējs un dzirksteļu uztvērēja stiprinājuma virsma var saturēt degšanas daļiņu nogulsnes uz virsmām, kas var būt kancerogēnas. Lai nepieļautu saskari ar ādu un šādu daļiņu ieelpošanu, tīrot dzirksteļu uztvērēju un/vai veicot tā apkopi, vienmēr:

- lietojiet cimdus;
- tīrīšanu un/vai apkopi veiciet labi vēdināmā vietā;
- dzirksteļu uztvērēja sieta tīrīšanai neizmantojiet saspiegtu gaisu;
- izmantojiet tērauda suku un, tīrot dzirksteļu uztvērēju, slaukiet virzienā prom no sevis.



**BRĪDINĀJUMS:** Nekad nelietojiet izstrādājumu ar bojātu slāpētāju vai slāpētāju sliktā stāvoklī. Nododiet izstrādājumu atpakaļ Husqvarna izplatītājam/ apkopes dienestā, ja slāpētājs ir bojāts.



**BRĪDINĀJUMS:** Nelietojiet izstrādājumu, ja uz trokšņa slāpētāja nav dzirksteli uztvērēja sieta vai tas ir bojāts.

1. Pārbaudiet, vai slāpētājs nav bojāts.
2. Pārliecinieties, ka trokšņa slāpētājs ir pareizi piestiprināts izstrādājumam.

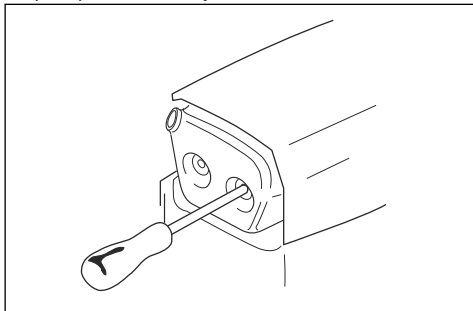

**Piezīme:** Nenoņemiet slāpētāju no izstrādājuma.

3. Ja izstrādājumam ir īpašs dzirksteli uztvērēja siets, tīriet dzirksteli uztvērēja sieta reizi nedēļā.

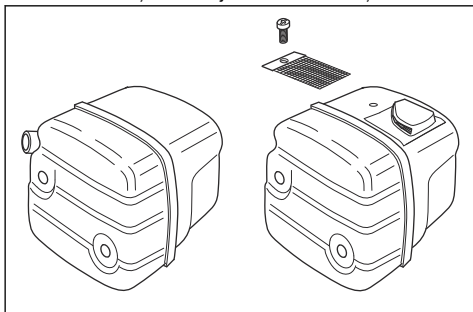

4. Nomainiet bojāto dzirksteli uztvērēja sieta.



**IEVĒROJIET:** Ja dzirksteli uztvērēja siets ir aizsērējis, izstrādājums pārkarstīs un radīsies cilindra un virzuļa bojājumi.

## Karburatora regulēšana

Saskaņā ar vides aizsardzības un izmešu samazināšanas tiesību aktiem uz ķēdes zāģi attiecas karburatora regulēšanas skrūvju regulēšanas ierobežojumi. Tas samazina kaitīgās izplūdes gāzes no

izstrādājuma. Regulēšanas skrūves pagrieziet maksimāli par 1/2 apgriezienu.

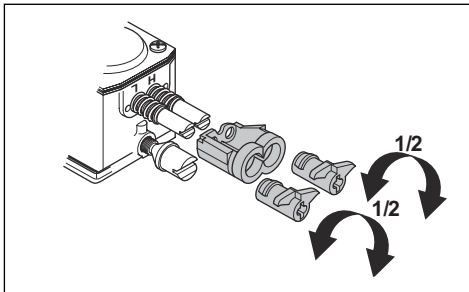

## Standarta regulēšana un piestrāde

Standarta karburatora regulēšana tiek veikta ražošanas procesā. Informāciju par ieteicamo brīvgaitas apgriezienu skaitu skatiet šeit: *Tehniskie dati lpp. 72.*



**IEVĒROJIET:** Pirmās 10 darba stundas nedarbiniet izstrādājumu ar pārāk lielu apgriezienu skaitu.



**IEVĒROJIET:** Ja zāģa ķēde griežas brīvgaitas režīmā, pagrieziet brīvgaitas apgriezienu skaita regulēšanas skrūvi pretēji pulksteņrādītāju kustības virzienam, līdz zāģa ķēde pārstāj griezties.

## Zema apgriezienu skaita adatas (L) regulēšana

- Grieziet zema apgriezienu skaita adatu pulksteņrādītāja kustības virzienā, līdz tā apstājas.

**Piezīme:** Ja ķēdes zāģim ir slikta paātrinājuma jauda vai ja brīvgaitas apgriezienu skaits nav pareizs, pagrieziet zema apgriezienu skaita adatu pretēji pulksteņrādītāju kustības virzienam. Grieziet zema apgriezienu skaita adatu, līdz paātrinājuma jauda un brīvgaitas apgriezienu skaits ir pareizs.

## Brīvgaitas apgriezienu skaita skrūves (T) regulēšana

1. Iedarbiniet izstrādājumu.
2. Grieziet brīvgaitas apgriezienu skaita regulēšanas skrūvi pulksteņrādītāju kustības virzienā, līdz zāģa ķēde sāk griezties.
3. Grieziet brīvgaitas apgriezienu skaita regulēšanas skrūvi pretēji pulksteņrādītāju kustības virzienam, līdz zāģa ķēde pārstāj griezties.

**Piezīme:** Brīvgaitas apgriezienu skaits ir pareizi noregulēts, ja motors darbojas pareizi jebkurā stāvoklī.

Brīvgaitas apgriezienu skaitam ir jābūt arī krietni mazākam par to, pie kura zāģa ķēde sāk griezties.



**BRĪDINĀJUMS:** Ja zāģa ķēde neapstājas, regulējot tukšgaitas apgriezienu skaitu, sazinieties ar izplatītāju, kas nodrošina apkopi. Nelietojiet izstrādājumu, kamēr tas nav pareizi noregulēts.

## Augsta apgriezienu skaita adatas (H) regulēšana

Dzinējs rūpnīcā ir noregulēts darbībai jūras līmenī. Lielākā augstumā, citādos laika apstākļos vai temperatūrā, ir jāveic augsta apgriezienu skaita adatas regulēšana.

- Lai veiktu regulēšanu, pagrieziet augsta apgriezienu skaita adatu.



**IEVĒROJIET:** Negrieziet augsta apgriezienu skaita adatu tālāk par regulēšanas galējo atzīmi. Pretējā gadījumā var tikt radīti virzuļa un cilindra bojājumi.

## Pareiza karburatora regulējuma pārbaude

- Pārbaudiet, vai ķēdes zāģim ir pareiza paātrinājuma jauda.
- Pārbaudiet, vai ķēdes zāģis darbojas 4 ciklu režīmā ar pilnībā atvērtu droseli.
- Pārbaudiet, vai zāģa ķēde negriežas, ja motors darbojas brīvgaitā.
- Ja ķēdes zāģis nevar viegli iedarbināt vai tam ir zemāka paātrinājuma jauda, noregulējiet zema un augsta apgriezienu skaita adatu.



**IEVĒROJIET:** Nepareizi veikta regulēšana var radīt motora bojājumus.

## Bojātas vai nodilušas startera auklas nomainīšana

1. Atļaidiet vaiļīgāk startera korpusa skrūves.
2. Noņemiet startera korpusu.

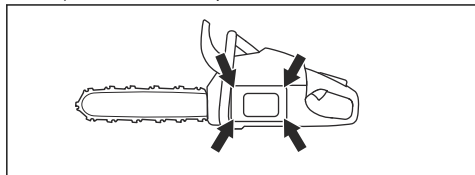

3. Pavelciet startera auklu aptuveni 30 cm/12 collu garumā un ievietojiet to spoles robā.

4. Ļaujiet spolei lēni griezties atpakaļgaitā, lai atbrīvotu saspiedējatsperi.

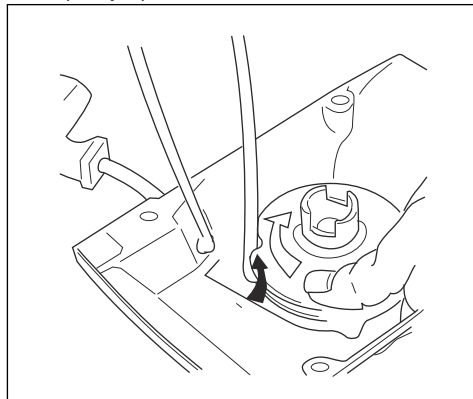

5. Izņemiet vidējo skrūvi un spoli.



**BRĪDINĀJUMS:** Ievērojiet piesardzību, nomainot atgriezes atsperi vai startera auklu. Kad saspiedējatspere ir ievietota startera korpusā, tā ir nosprīgota. Ja neuzmanīsities, tā var strauji virzīties uz āru un izraisīt traumas. Izmantojiet aizsargbrilles un aizsargcimdus.

6. Izvelciet nolietoto startera auklu no roktura un spoles.
7. Piestipriniet uz spoles jaunu startera auklu. Aptiniet startera auklu ap spoli aptuveni 3 reizes.
8. Savienojiet spoli ar saspiedējatsperi. Saspiedējatsperes gals ir jāievieto spolē.
9. Montējiet spoli un centrālo skrūvi.
10. Izvelciet startera auklu caur atveri startera korpusā un caur startera auklas rokturi.
11. Iesieniet stingru mezglu startera auklas galā.

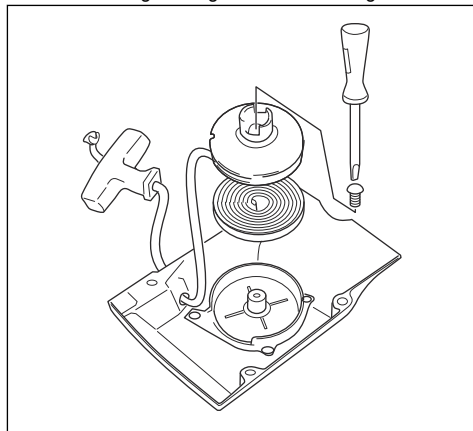

## Saspiedējatsperes nospriegošana

1. Ievietojiet startera auklu spoles robā.
2. Pagrieziet startera spoli aptuveni 2 reizes pulksteņrādītāja kustības virzienā.
3. Velciet startera auklas rokturi un pilnībā izvelciet startera auklu.
4. Uzliedziet īkšķi uz spoles.
5. Pārvietojiet īkšķi un atbrīvojiet startera auklu.
6. Pārlicinieties, vai varat pagrieziet spoli par pusapgriezieni pēc tam, kad startera aukla ir pilnīgi izstiepta.

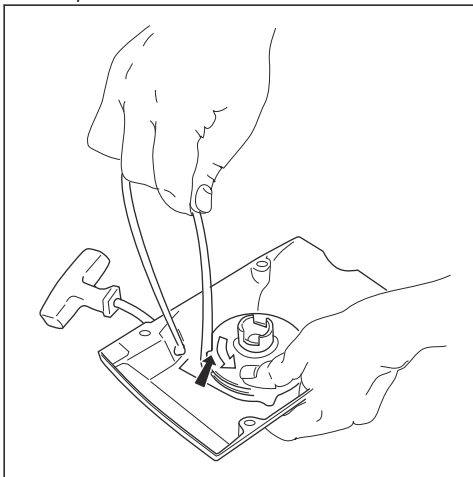

## Startera korpusa uzstādīšana uz ķēdes zāģa

1. Izvelciet startera auklu un iestatiet starteri pozīcijā pret karteri.
2. Lēnām atlaidiet startera auklu, līdz spole fiksējas ar aizturiem.
3. Piegrieziet skrūves, kas notur starteri.

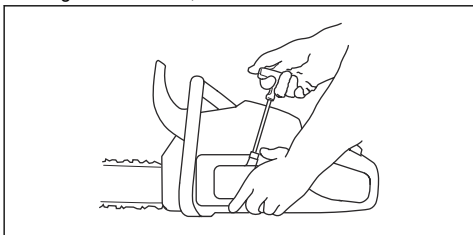

## Gaisa filtra tīrīšana

Regulāri notīriet netīrumus un putekļus no gaisa filtra. Tādējādi tiks novērsta karburatora nepareizi darbība, iedarbināšanas problēmas, dzinēja jaudas

samazināšanās, dzinēja detaļu nolietojšanās un palielināts degvielas patēriņš.

1. Noņemiet cilindra pārsegu un gaisa filtru.
2. Notīriet ar suku vai nopuriniet gaisa filtru. Lai to notīrītu pilnībā, izmantojiet mazgāšanas līdzekli un ūdeni.

**Piezīme:** Gaisa filtru, kas ir izmantots ilgu laiku, nevar iztīrīt pilnībā. Mainiet gaisa filtru regulāri un vienmēr nomainiet bojātu gaisa filtru.

3. Piestipriniet gaisa filtru un pārlicinieties, vai gaisa filtrs cieši pieguļ filtra turētājam.

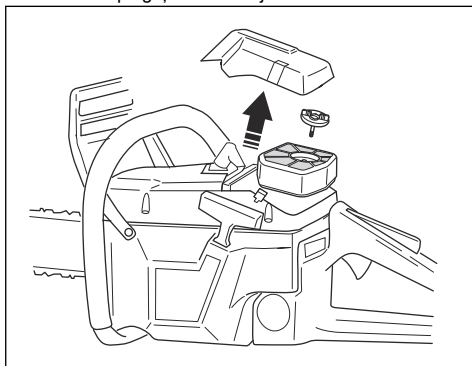

**Piezīme:** Dažādos darba apstākļos, laika apstākļos vai gadalaikos izstrādājumu var izmantot ar dažādiem gaisa filtra tipiem. Lai iegūtu plašāku informāciju, sazinieties ar izplatītāju.

## Aizdedzes sveces pārbaude



**IEVĒROJIET:** Izmantojiet ieteikto aizdedzes sveces tipu. Sk. *Tehniskie dati lpp. 72*. Nepareiza aizdedzes svece var radīt izstrādājuma bojājumus.

1. Ja izstrādājumu ir grūti iedarbināt vai darbināt vai ja izstrādājums brīvgaitā darbojas nepareizi, pārbaudiet, vai aizdedzes svece nav nevēlamu materiālu. Lai mazinātu risku, kas saistīts ar nevēlamu materiālu uzkrāšanos uz aizdedzes sveces elektrodiem, veiciet tālāk aprakstītās darbības.
  - a) pārlicinieties, vai tukšgaitas apgriezumu skaits ir pareizi noregulēts;
  - b) pārlicinieties, vai degvielas maisījums ir pareizs;
  - c) pārlicinieties, vai gaisa filtrs ir tīrs.
2. Ja aizdedzes svece ir nefira, notīriet to.



3. Pārbaudiet, vai attālums starp aizdedzes sveces elektrodiem ir pareizs. Skatiet šeit: *Tehniskie dati lpp. 72.*

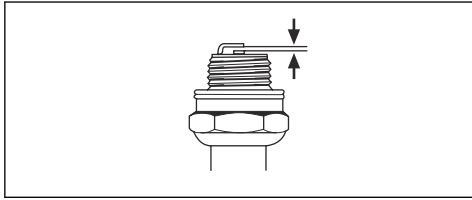

4. Nomainiet aizdedzes sveci katru mēnesi vai biežāk, ja nepieciešams.

## Zāga ķēdes asināšana

### Informācija par virzītājsliedi un zāga ķēdi



**BRĪDINĀJUMS:** Lietojot zāga ķēdi vai veicot tās apkopi, valkājiet aizsargcimdus. Zāga ķēde var radīt traumas arī tad, ja tā nekustas.

Nomainiet nodilušu vai bojātu virzītājsliedi vai zāga ķēdi ar Husqvarna ieteiktu virzītājsliedes un zāga ķēdes kombināciju. Tas ir jādara, lai garantētu ķēdes zāga drošības funkciju darbību. Sarakstu ar ieteiktajām rezerves virzītājsliedes un ķēdes kombinācijām skatiet šeit: *Piederumi lpp. 73.*

- Virzītājsliedes garums, collas/cm. Informācija par virzītājsliedes garumu parasti ir norādīta virzītājsliedes aizmuģures galā.

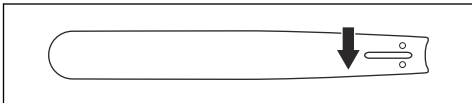

- Sliedes iemavas zobrata zobi skaits (T).

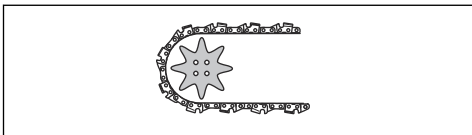

- Ķēdes posma garums, collās. Atstarpei starp zāga ķēdes dzinējposmiem jābūt vienādam ar attālumu starp zobiem uz sliedes iemavas zobrata un piedziņas zobrata.

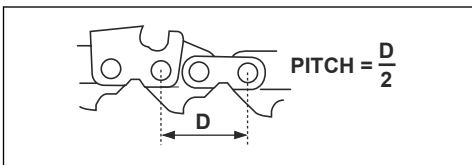

- Dzinējposmu skaits. Dzinējposmu skaitu nosaka virzītājsliedes tips.

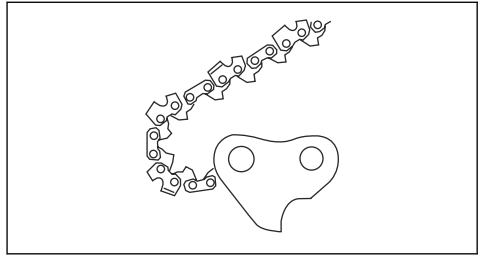

- Sliedes rievas platums, collas/mm. Virzītājsliedes gropes platumam ir jābūt vienādam ar zāga dzinējposmu platumu.

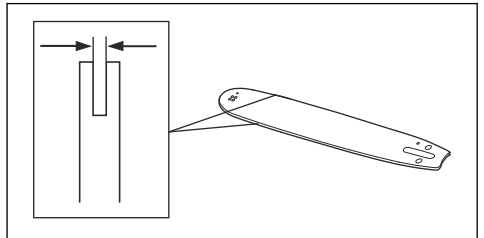

- Zāga ķēdes eļļošanas atvere un ķēdes spriegotāja atvere. Virzītājsliedei jāatbilst izstrādājumam.

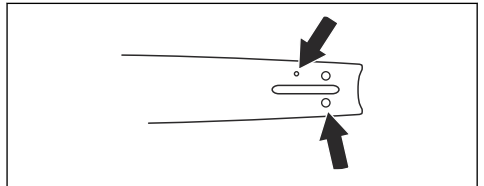

- Dzinējposma platums, mm/collas.

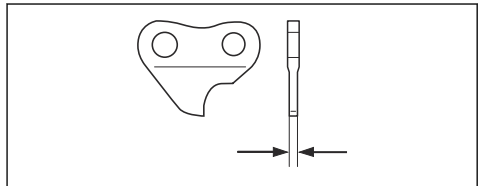

### Vispārīga informācija par griezēju asināšanu

Nezāgējiet ar neasu zāga ķēdi. Ja zāga ķēde ir neasa, ir jāpieliek lielāks spiediens, lai sliedi virzītu cauri kokam. Ja zāga ķēde ir ļoti neasa, veidojas nevis koka skaidas, bet putekļi.

Zāgējot koku ar asu zāga ķēdi, veidojas garas un biezas skaidas.

Zāga ķēdes griešanas daļu — griezēju — veido griezējzobs (A) un dziļummērs (B). Atšķirība starp

abu detaļu augstumu ir griešanas dziļums (dziļummēra iestatījums).

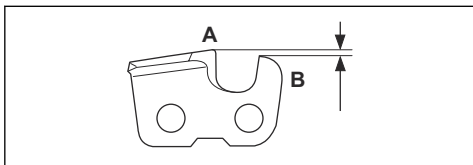

Asinot griezēju, jāņem vērā tālāk norādītie aspekti.

- Asināšanas leņķis.

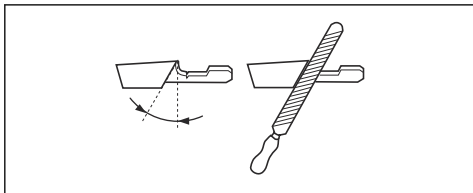

- Zāģēšanas leņķis.

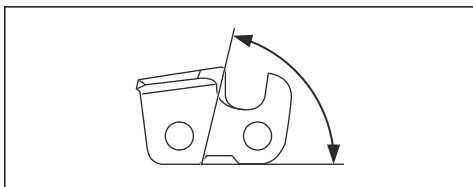

- Vīles stāvoklis.

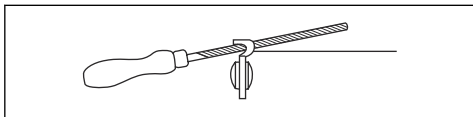

- Apaļās vīles diametrs.

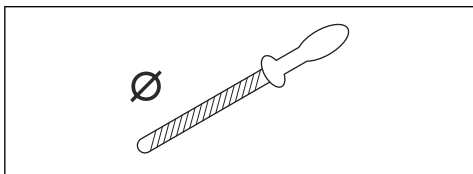

Zāģa ķēdi pareizi asināt bez pareizā aprīkojuma ir ļoti sarežģīti. Izmantojiet Husqvarna šablonu. Tādējādi tiks nodrošināta maksimāla griešanas veiktspēja un minimāls atsitiena risks.



**BRĪDINĀJUMS:** Ja netiek ievēroti norādījumi par asināšanu, būtiski pieaug atsitiena spēks.

**Piezīme:** Informāciju par zāģa ķēdes asināšanu skatiet šeit: *Zāģa ķēdes asināšana lpp. 65.*

## Griezējzobu asināšana

1. Griezējzobu asināšanai izmantojiet apaļo vīli un šablonu.

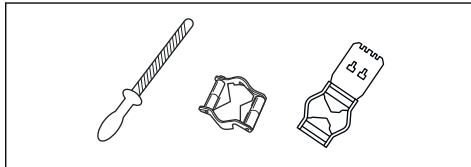

**Piezīme:** Informāciju par konkrētajai zāģa ķēdei ieteikto Husqvarna vīli un šablonu skatiet sadaļā *Piederumi lpp. 73.*

2. Pareizi uzlieciet šablonu uz griezējzobiem. Skatiet šablona komplektācijā iekļautos norādījumus.
3. Virziet vīli no griezējzobu iekšpusē uz ārpusi. Samaziniet spiedienu uz zāģēšanas līniju.

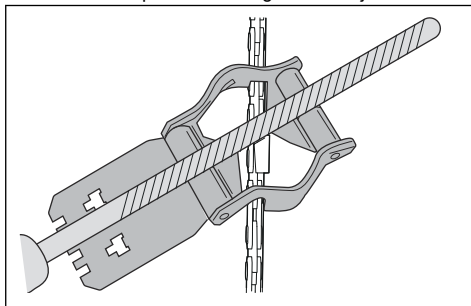

4. Novilējiet materiālu no visu griezējzobu vienas puses.
5. Apgrīziet izstrādājumu otrādi un novilējiet materiālu otrā pusē.
6. Pārliedzinieties, vai visi griezējzobi ir vienādi gari.

## Vispārīga informācija par griešanas dziļuma iestatījuma regulēšanu

Griešanas dziļuma iestatījums (C) samazinās, kad tiek asināti griezējzobi (A). Lai nodrošinātu maksimālu griešanas veiktspēju, ir jānovirē dziļummērs (B), līdz iegūts ieteicamais griešanas dziļuma iestatījums. Norādījumus par pareiza zāģa ķēdes griešanas dziļuma iestatījuma iegūšanu skatiet sadaļā *Piederumi lpp. 73.*

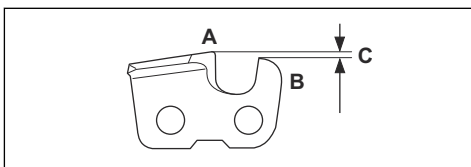

**BRĪDINĀJUMS:** Pārāk liels griešanas dziļums palielina ķēdes atsitiena risku!

## Dziļummēra iestatījumu pielāgošana

Pirms dziļummēra iestatījuma regulēšanas vai griezējzobu asināšanas skatiet norādījumus šeit: *Vispārīga informācija par griezēju asināšanu lpp. 65.* Mēs iesakām regulēt griešanas dziļuma iestatījumu pēc katras trešās griezējzobu asināšanas reizes.

Mēs iesakām lietot mūsu šablonu, lai iegūtu pareizu griešanas dziļuma iestatījumu un pareizu lenķi.

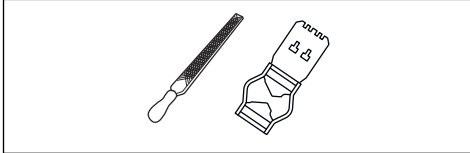

1. Izmantojiet plakano vīli un šablonu, lai regulētu griešanas dziļuma iestatījumu. Lai iegūtu pareizu dziļummēra iestatījumu un lenķi, izmantojiet tikai Husqvarna šablonu.
2. Novietojiet šablonu virs zāga ķēdes.

**Piezīme:** Papildinformāciju par šablona izmantošanu skatiet uz tā iepakojuma.

3. Lietojiet plakano vīli, lai novīlētu dziļummēra daļu, kas izvirzās cauri šablonam.

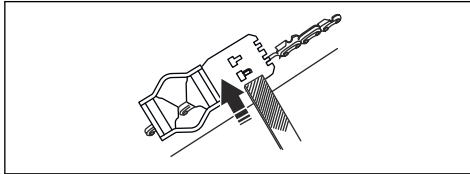

## Zāga ķēdes spriegojuma regulēšana



**BRĪDINĀJUMS:** Ja zāga ķēde nav pareizi nospriegota, tā var noslīdēt no virzītājsliedes un radīt smagas vai nāvējošas traumas.

Zāga ķēde lietošanas laikā izstiepijas. Regulāri noregulējiet zāga ķēdi.

1. Atskrūvējiet sliedes uzgriežņus, ar kuriem ir nostiprināts sajūga vāks/ķēdes bremze. Izmantojiet uzgriežņu atslēgu.

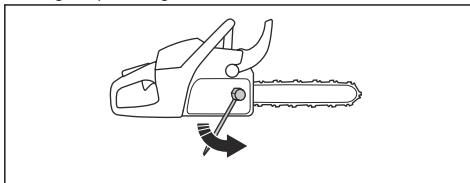

**Piezīme:** Dažiem modeļiem ir tikai viens sliedes uzgrieznis.

2. Ar roku pēc iespējas stingrāk pievelciet sliedes uzgriežņus.
3. Paceliet virzītājsliedes priekšdaļu un pagrieziet ķēdes spriegošanas skrūvi. Izmantojiet uzgriežņu atslēgu.
4. Pievelciet zāga ķēdi, līdz tā stingri turas pie virzītājsliedes, bet to joprojām var viegli pārvietot.

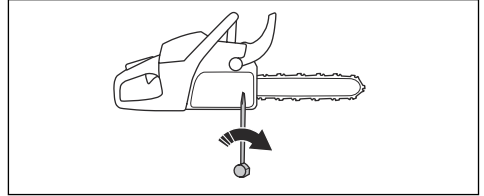

5. Pievelciet sliedes uzgriežņus ar uzgriežņu atslēgu un vienlaikus paceliet virzītājsliedes galu.
6. Pārbaudiet, vai ķēdi var brīvi pavilkt ar roku un tā nenokarājas no virzītājsliedes.

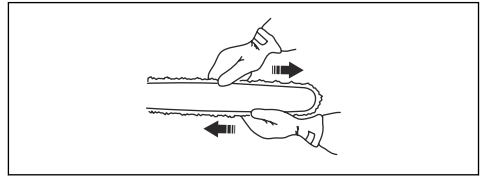

**Piezīme:** Informāciju par to, kur jāatrodas ķēdes spriegošanas skrūvei uz ķēdes zāga, skatiet šeit: *Izstrādājuma pārskats lpp. 39*

## Zāga ķēde eļļošanas stāvokļa pārbaude

1. Iedarbiniet ķēdes zāgi un ļaujiet tam darboties ar ¼ droseles atvērumu. Turiet sliedi apmēram 20 cm/8 collas virs virsmas gaišā krāsā.
2. Ja zāga ķēde ir pareizi ieeļļota, 1 minūtes laikā uz virsmas ir skaidri redzama eļļas līnija.

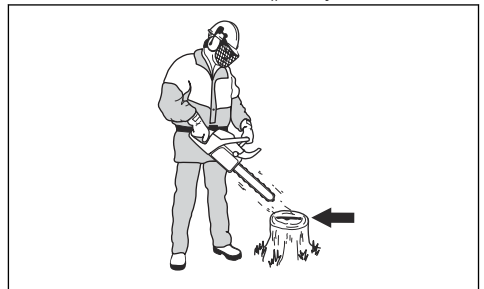

3. Ja zāga ķēde nav pareizi ieeļļota, pārbaudiet virzītājsliedi. Norādījumus skatiet šeit: *Virzītājsliedes pārbaude lpp. 68.* Ja pēc apkopes darbību veikšanas problēma saglabājas, sazinieties ar vietējo apkopes sniedzēju.

## Ķēdes piedziņas zobrata pārbaude

Sajūga cilindrs ir aprīkots ar taisnzobu zobratu (A) vai gredzenveida zobratu (B). Ar taisnzobu zobratu ķēdes rats ir pastāvīgi piestiprināts pie sajūga cilindra. Gredzenveida zobratu var nomainīt.

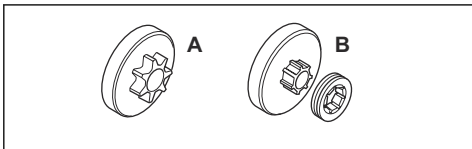

- Regulāri pārbaudiet, vai ķēdes piedziņas zobrats nav nodilis. Ja ķēdes piedziņas zobrats ir nodilis, nomainiet to.
- Ķēdes piedziņas zobrats jānomaina ikreiz, kad maināt zāga ķēdi.

## Adatgultņa elļošana

**Piezīme:** Reizi nedēļā ieeļļojiet adatgultni.

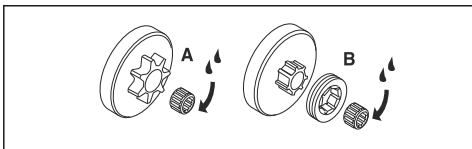

1. Pārvietojiet priekšējo roku aizsargu uz aizmuguri, lai deaktivizētu ķēdes bremzi.
2. Atskrūvējiet slides uzgriežņus un noņemiet sajūga vāku.

**Piezīme:** Daži modeļi ir aprīkoti tikai ar vienu slides uzgriezni.

3. Novietojiet izstrādājumu uz sāniem ar sajūgu uz augšu.
4. Izmantojiet smērvielas pistoli, lai ievadītu dzinēja eļļu rotējošā sajūga centrā.

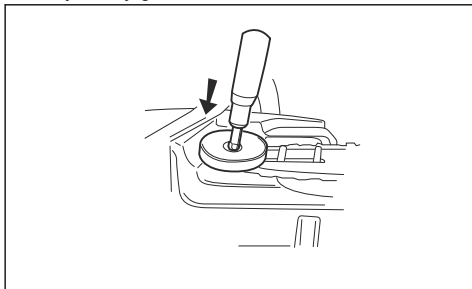

## Griešanas aprīkojuma pārbaudīšana

1. Pārbaudiet, vai nav redzamas kniežu un posmu plaisas un vai neviena kniede nav vaļīga. Ja nepieciešams, nomainiet.

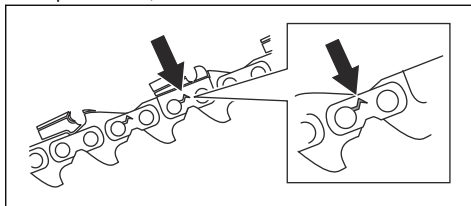

2. Pārbaudiet, vai zāga ķēdi var viegli saliekt. Ja zāga ķēde nav elastīga, nomainiet to.
3. Saīdziniet zāga ķēdi ar jaunu zāga ķēdi, lai novērtētu kniežu un posmu nodiluma pakāpi.
4. Nomainiet zāga ķēdi, ja griezējzoba garāka daļa ir mazāka nekā 4 mm/0,16 collas. Nomainiet zāga ķēdi arī tad, ja griezējos tiek konstatētas plaisas.

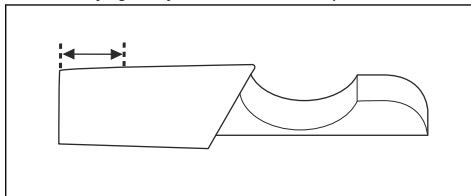

## Virzītājsliedes pārbaude

1. Pārbaudiet, vai eļļas kanāls nav bloķēts. Ja nepieciešams, iztīriet to.

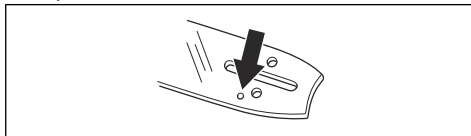

2. Pārbaudiet, vai virzītājsliedes malas nav nefīdzenas. Notīriet atskarpes, izmantojot šablonu.

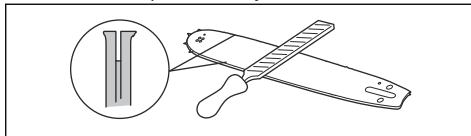

3. Iztīriet virzītājsliedes gropi.

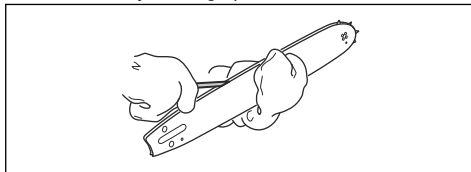

4. Pārbaudiet, vai virzītājsliedes rievā nav nodilusi. Nomainiet virzītājsliedi, ja nepieciešams.

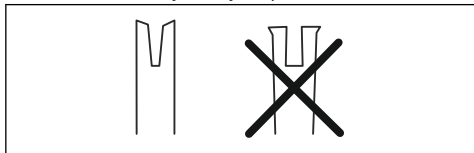

5. Pārbaudiet, vai virzītājsliedes gals nav nefidzens vai stipri nodilis.

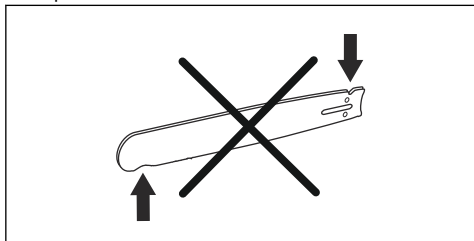

6. Pārbaudiet, vai sliedes iemavas zobrats brīvi griežas un vai sliedes iemavas zobrata eļļošanas atvere nav aizsērējusi. Izfīriet un ieeļļojiet to, ja nepieciešams.

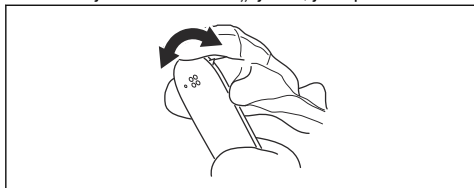

7. Lai paildinātu virzītājsliedes kalpošanas laiku, katru dienu apvēršiet to.

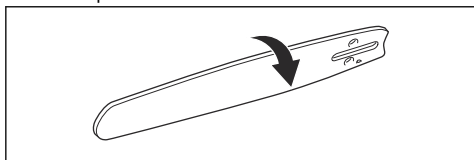

## Degvielas un ķēdes eļļas tvertnes apkopes veikšana

- Regulāri iztukšojiet un izfīriet degvielas un ķēdes eļļas tvertni.
- Nomainiet degvielas filtru reizi gadā vai biežāk, ja nepieciešams.



**IEVĒROJIET:** Tvertnes piesārņojums izraisa darbības traucējumus.

## Ķēdes eļļas plūsmas regulēšana



**BRĪDINĀJUMS:** Pirms eļļas pumpja regulēšanas izslēdziet dzinēju.

1. Pagrieziet eļļas pumpja regulēšanas skrūvi. Izmantojiet skrūvgriezi vai kombinēto uzgriežņu atslēgu.
  - a) Lai samazinātu ķēdes eļļas plūsmu, pagrieziet regulēšanas skrūvi pulksteņrādītāja kustības virzienā.
  - b) Lai palielinātu ķēdes eļļas plūsmu, pagrieziet regulēšanas skrūvi pretēji pulksteņrādītāja kustības virzienam.

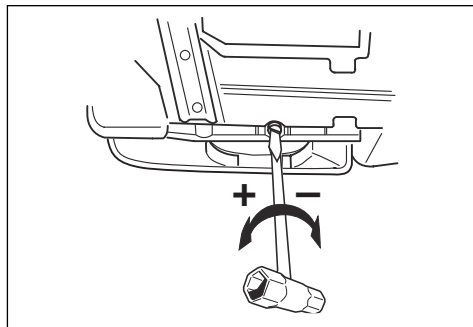

## Eļļas sūkņa ieteicamie iestatījumi

- Virzītājsliedes garums 46–51 cm/18–20 collas: 1. pozīcija.
- Virzītājsliedes garums 56–66 cm/22–26 collas: 2. pozīcija.
- Virzītājsliedes garums 71 cm/28 collas: 3. pozīcija.

## Gaisa tīrīšanas sistēma

AirInjection™ ir centrifūgas gaisa tīrīšanas sistēma, kas atbrīvo no putekļiem un netīrumiem, pirms dāļiņas tiek uztvertas gaisa filtrā. AirInjection™ pildzina gaisa filtra un dzinēja darbmūžu.

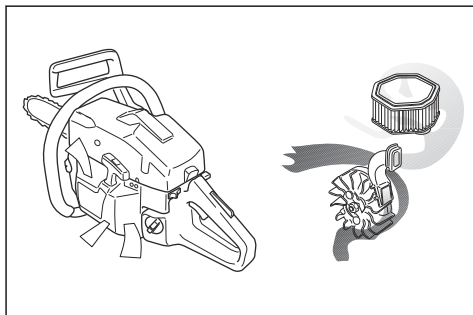

## Dzesēšanas sistēmas tīrīšana

Dzesēšanas sistēma palīdz saglabāt zemu dzinēja temperatūru. Dzesēšanas sistēma ietver gaisa ieplūdes atveri uz startera (A) un gaisa virzīšanas plātņi (B), aizturus uz spararata (C), dzesēšanas radiatorus uz cilindra (D) un cilindra pārsegu (E).

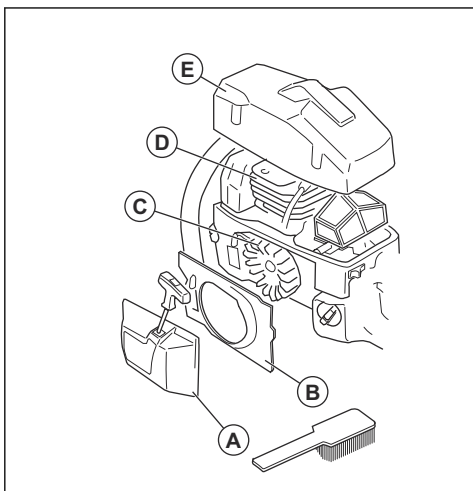

1. Tīriet dzesēšanas sistēmu ar suku katru nedēļu vai biežāk, ja nepieciešams.
2. Pārļiecinieties, vai dzesēšanas sistēma nav netīra vai aizsērējusi.



**IEVĒROJIET:** Netīra vai aizsērējusi dzesēšanas sistēma izraisa izstrādājuma pārkaršanu, kas var sabojāt izstrādājumu.

## Problēmu novēršana

### Dzinējs neiedarbojas

Pārbaudāmā ķēdes zāga detaļa	Iespējamais iemesls	Veicamās darbības
Startera sprūdi	Startera aizturi ir iesprūduši.	Noregulējiet vai nomainiet startera aizturus.
		Notīriet vietu ap sprūdiem.
Degvielas tvertne	Nepiemērota degviela.	Sazinieties ar pilnvarotu apkopes darbnīcu.
	Degvielas tvertnē ir iepildīta ķēdes eļļa.	Iztukšojiet degvielas tvertni un uzpildiet ar piemērotu degvielu. Ja jau mēģinājāt iedarbināt ķēdes zāģi, sazinieties ar vietējo apkopes sniedzēju. Ja ķēdes zāģi vēl nemēģinājāt iedarbināt, iztukšojiet degvielas tvertni.

Pārbaudāmā ķēdes zāģa detaļa	Iespējamais iemesls	Veicamās darbības
Aizdedze, nav dzirksteles	Aizdedzes svece ir nefira vai mitra.	Pārbaudiet, vai aizdedzes svece ir sausa un tīra.
	Elektrodu atstarpe nav pareiza.	Notīriet aizdedzes sveci. Pārbaudiet, vai elektrodu atstarpe un aizdedzes svece ir pareizi noregulēta un vai ir izmantots ieteiktais vai līdzvērtīgs aizdedzes sveces tips.  Informāciju par pareizu elektrodu atstarpi skatiet šeit: <i>Tehniskie dati lpp. 72.</i>
Aizdedzes svece un cilindrs	Aizdedzes svece ir vaļīga.	Pievelciet aizdedzes sveci.
	Motors ir pārplūdis, jo atkārtoti ir veikta iedarbināšana ar līdz galam atvērtu gaisa vārstu pēc aizdedzes ieslēgšanas.	Izņemiet un iztīriet aizdedzes sveci. Novietojiet ķēdes zāģi uz sāniem, vēršot aizdedzes sveces atveri no sevis pretējā virzienā. Velciet startera auklas rokturi 6–8 reizes. Ievietojiet aizdedzes sveci un iedarbiniet ķēdes zāģi. Sk. <i>Izstrādājuma iedarbināšana lpp. 50.</i>

## Dzinējs sāk darboties, taču tad apstājas

Pārbaudāmā ķēdes zāģa detaļa	Iespējamais iemesls	Veicamās darbības
Degvielas tvertne	Nepiemērota degviela.	Iztukšojiet degvielas tvertni un uzpildiet ar piemērotu degvielu.
Karburators	Nav pareizs brūvgaitas apgriezību skaits.	Sazinieties ar vietējo apkopes sniedzēju.
Gaisa filtrs	Aizsērējis gaisa filtrs.	Iztīriet vai nomainiet gaisa filtru.
Degvielas filtrs	Aizsērējis degvielas filtrs.	Nomainiet degvielas filtru.

## Pārvadāšana un uzglabāšana

### Pārvadāšana un uzglabāšana

- Attiecībā uz izstrādājuma degvielas glabāšanu un transportēšanu pārliecinieties, vai nav noplūdes vai tvaiku. Dzirksteles vai atklātas liesmas, ko rada, piemēram, elektroierīces vai tvaika katli, var izraisīt ugunsgrēku.
- Vienmēr izmantojiet apstiprinātas tvertnes degvielas glabāšanai un transportēšanai.
- Pirms transportēšanas vai pirms ilgstošas uzglabāšanas iztukšojiet degvielas un ķēdes eļļas tvertni. Nododiet degvielu un ķēdes eļļu atbilstošā utilizēšanas vietā.

- Izmantojiet transportēšanas aizsargvāku uz ķēdes zāģa, lai novērstu traumas vai ķēdes zāģa bojājumus. Zāģa ķēde var radīt nopietnas traumas arī tad, ja tā nekustas.
- Izņemiet no aizdedzes sveces aizdedzes sveces uzgali un aktivizējiet ķēdes bremzi.
- Transportēšanas laikā nostipriniet produktu droši.

### Ķēdes zāģa sagatavošana ilgstošai glabāšanai

- Apstādiniet izstrādājumu un pirms demontāžas ļaujiet tam atdzist.

2. Demontējiet zāga ķēdi un izfīriert to un virzītājsliedes grupi.



**IEVĒROJIET:** Netīra zāga ķēde un virzītājsliede var kļūt neelastīga un iesprūst.

3. Pievienojiet transportēšanas aizsargvāku.

4. Notīriert izstrādājumu. Norādījumus skatiet šeit: *Apkope lpp. 58.*

5. Veiciert vispusīgu ķēdes zāga tehnisko apkopi.

## Tehniskie dati

### Tehniskie dati

	Husqvarna 390 XP	Husqvarna 390 XPG
<b>Dzinējs</b>		
Cilindra darba tilpums, cm <sup>3</sup>	88	88
Apgriezienu skaits tukšgaitā, apgr./min	2700	2700
Maksimālā dzinēja jauda saskaņā ar ISO 7293, kW/hp, apgr./min	4,8/6,5 ar 9600	4,8/6,5 ar 9600
<b>Aizdedzes sistēma</b> <sup>5</sup>		
Aizdedzes svece	NGK BPMR 7A/Champion PCJ 7Y	NGK BPMR 7A/Champion PCJ 7Y
Atstatums starp elektrodiem, mm	0,5	0,5
<b>Degvielas un elļošanas sistēma</b>		
Degvielas tvertnes tilpums, l/cm <sup>3</sup>	0,90/900	0,90/900
Elļas tvertnes tilpums, l/cm <sup>3</sup>	0,50/500	0,50/500
Elļas sūkņa tips	Automātisks	Automātisks
<b>Svars</b>		
Svars, kg	7,3	7,5
<b>Trokšņa emisija</b> <sup>6</sup>		
Skaņas jaudas līmenis, izmēritais dB (A)	117	117
Skaņas jaudas līmenis, garantētais L <sub>WA</sub> dB(A)	119	119
<b>Skaņas līmeņi</b> <sup>7</sup>		
Ekvivalentais skaņas spiediena līmenis pie lietotāja auss, dB (A)	107,5	107,5

<sup>5</sup> Vienmēr lietojiet ieteikto sveces tipu! Nepareizas aizdedzes sveces izmantošana var sabojāt virzuli/cilindru.

<sup>6</sup> Atbilstoši EK direktīvai 2000/14/EK trokšņa emisija apkārtne ir mērita kā akustiskā jauda (LWA).

<sup>7</sup> Ekvivalentais skaņas spiediena līmenis saskaņā ar standartu ISO 22868 tiek aprēķināts kā laika sprīdi svērti kopīgie skaņas spiediena līmeņi dažādos darba apstākļos. Ekvivalentā skaņas spiediena līmeņa tipiska statiskā izkļiede ir standartnovirze 1 dB (A).



	Husqvarna 390 XP	Husqvarna 390 XPG
<b>Ekvivalenti vibrācijas līmeņi, <math>a_{hveq}</math><sup>8</sup></b>		
Priekšējais rokturis, $m/s^2$	6,5	6,5
Aizmugurējais rokturis, $m/s^2$	7,5	7,5
<b>Zāga ķēde/vadsliede</b>		
Piedziņas zobrata tips/zobu skaits	Rim/7	Rim/7
Zāga ķēdes ātrums ar 133% no dzi- nēja maksimālā ātruma (m/s).	28,5	28,5

## Piederumi

### Ieteicamais griešanas aprīkojums

Ķēdes zāgu modeļu Husqvarna 390 XP, 390 XPG drošība novērtēta atbilstoši standartam EN ISO 11681-1:2011 (Mežapstrādes iekārtas — pārvietojamo ķēdes zāgu drošības prasības un pārbaudes), un tie pilnībā atbilst drošības prasībām, kad tie aprīkoti ar sarakstā tālāk minētajām virzītājsliedes un zāga ķēdes kombinācijām.

### Atsitienu un vadsliedes gala rādiuss

Ķēdes rata gala sliedes rādiuss tiek noteikts pēc zobu skaita (piemēram, 10T). Cietām vadsliedēm gala rādiuss tiek noteikts pēc gala rādiusa izmēra. Dotajam vadsliedes garumam varat lietot vadsliedi ar mazāku gala rādiusu, nekā norādīts sarakstā.

Vadsliede				Zāga ķēde	
Garums, collas/cm	Solis, collas	Izmērs, collas/mm	Maks. gala rādiuss	Tips	Garums, dzenošie posmi (gab.)
18/45	3/8	0,058/1,5	11T	Husqvarna H42	68
20/50				Husqvarna H48	72
24/60				Husqvarna H81	84
28/70					92
24/60			34 mm	Husqvarna C85	84
28/70					92
30/75					102
36/90					115

<sup>8</sup> Ekvivalentais vibrācijas līmenis saskaņā ar standartu ISO 22867 tiek aprēķināts kā laika sprīdī svērti kopīgie vibrācijas līmeņi dažādos darba apstākļos. Sniegtajos datos par ekvivalentu vibrācijas līmeni ir tipiska 1 m/s<sup>2</sup> statistiskā izkliede (standarta novirze).

Vadsliede				Zāģa ķēde	
Garums, collas/cm	Solis, collas	Izmērs, collas/mm	Maks. gala rādiuss	Tips	Garums, dzenošie posmi (gab.)
18/45	3/8	0,050/1,3	11T	Husqvarna C83	68
20/50					72
24/60					84
28/70					92
24/60			34 mm		84
28/70					92
30/75					102
36/90					115
18/45	3/8	0,058/1,5	34 mm	Husqvarna S85	68
20/50					72
24/60					84
28/70					92

Zemāk norādītajām kombinācijām nav CE tipa apstiprinājuma, bet tās tiek ieteiktas šim izstrādājumam

tirgos ārpus Eiropas, kur netiek pieprasīts īpašs tipa apstiprinājums.

Vadsliede				Zāģa ķēde	
Garums, collas/cm	Solis, collas	Izmērs, collas/mm	Maks. gala rādiuss	Tips	Garums, dzenošie posmi (gab.)
24/60	0,404	0,063/1,6	34 mm	Husqvarna H64	76
28/70					84
30/75			42 mm		92
32/80					95
36/90					104
42/105					124

Zāģēšanai izmantojamais garums parasti ir par 1 collu mazāks nekā nominālais vadsliedes garums.

## Pixel





Pixel ir vadotnes sliedes un zāģa ķēdes kombinācija, kas ir vieglāka un konstruēta tā, lai taupītu enerģiju, veidojot šaurus griezumus. Lai izmantotu šīs priekšrocības, vadotnes slidei un zāģa ķēdei ir jābūt Pixel. Pixel griešanas aprīkojums ir apzīmēts ar šādu simbolu.



## Asināšanas aprīkojums un asināšanas leņķi

Zāģa ķēdes asināšanai izmantojiet Husqvarna šablonu. Husqvarna šablons nodrošina pareizu asināšanas leņķi. Detaļu numuri ir norādīti zemāk tabulā.

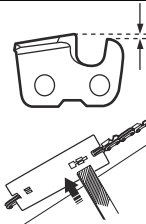
Ja neesat pārliecināti par to, kā noteikt sava izstrādājuma zāģa ķēdes tipu, plašāku informāciju skatiet šeit: [www.husqvarna.com](http://www.husqvarna.com).

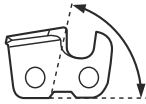
					
H42	5,5 mm vai 7/32 collas	505 24 35-01	0,025 collas/ 0,65 mm	25°	55°
H48	5,5 mm vai 7/32 collas	505 24 35-01	0,025 collas/ 0,65 mm	25°	55°
H81	5,5 mm vai 7/32 collas	505 24 35-01	0,025 collas/ 0,65 mm	25°	55°
C85, C83	5,5 mm vai 7/32 collas	586 93 85-01	0,025 collas/ 0,65 mm	30°	60°
S85	5,5 mm vai 7/32 collas	586 93 86-01	0,025 collas/ 0,65 mm	30°	60°

# Atbilstības deklarācija

## ES atbilstības deklarācija

Mēs, **Husqvarna AB**, SE-561 82 Huskvarna, Zviedrija, tālr. +46-36-146500, ar pilnu atbildību apliecinām, ka šis izstrādājums:

<b>Apraksts</b>	Motorzāģi mežkopībai
<b>Zīmols</b>	Husqvarna
<b>Tips/modelis</b>	390 XP, 390 XPG
<b>Identifikācija</b>	Ar sērijas numuriem no 2016 un turpmākiem sērijas numuriem

pilnībā atbilst šādām ES direktīvām un noteikumiem:

<b>Regula</b>	<b>Apraksts</b>
2006/42/EK	“par mehānismiem”
2014/30/ES	“par elektromagnētisko savietojamību”

un ir ievēroti zemāk norādītie saskaņotie standarti un/vai tehniskie dati: EN ISO 12100:2010, EN ISO 14982:2009, EN ISO 11681-1:2011.

Sertifikāta numuri: 0404/09/2110

Pilnvarotā iestāde: 0404, RISE Svensk Maskinprovning AB, Box 4053, SE-904 03 Umeå, Sweden Husqvarna AB vārdā veica EK tipa pārbaudi saskaņā ar direktīvas (2006/42/EK) par mašīnām 12. panta 3. punkta b apakšpunkta IX pielikumu.

Informāciju par trokšņa emisiju skatiet šeit: *Tehniskie dati lpp. 72.*

Huskvarna, 2023-03-01

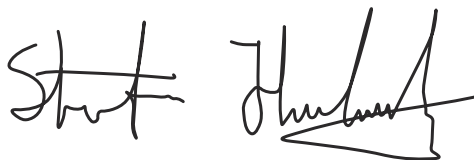

Stefan Holmberg, R&D Director, Technology Management, Husqvarna AB

Atbildīgais par tehnisko dokumentāciju



# TURINYS

Įvadas.....	77	Gedimai ir jų šalinimas.....	108
Sauga.....	79	Gabenimas ir laikymas.....	109
Surinkimas.....	84	Techniniai duomenys.....	109
Naudojimas.....	85	Priedai.....	110
Techninė priežiūra.....	96	Atitikties deklaracija.....	113

## Įvadas

### Numatytasis naudojimas

Šis grandininis pjūklas skirtas tokiems miško darbams kaip medžių pjovimas, genėjimas ir pjaustymas.

**Pasižymėkite:** Nacionaliniai įstatymai gali nustatyti apribojimus šio produkto naudojimui.

### Gaminio aprašas

„Husqvarna 390 XP, 390 XPG“ yra grandininis pjūklas modeliai su vidaus degimo varikliu.

Nuolat stengiamės padidinti jūsų saugumą ir eksploatacijos efektyvumą. Dėl išsamesnės informacijos prašome kreiptis į savo techninės priežiūros atstovą.

### Gaminio apžvalga

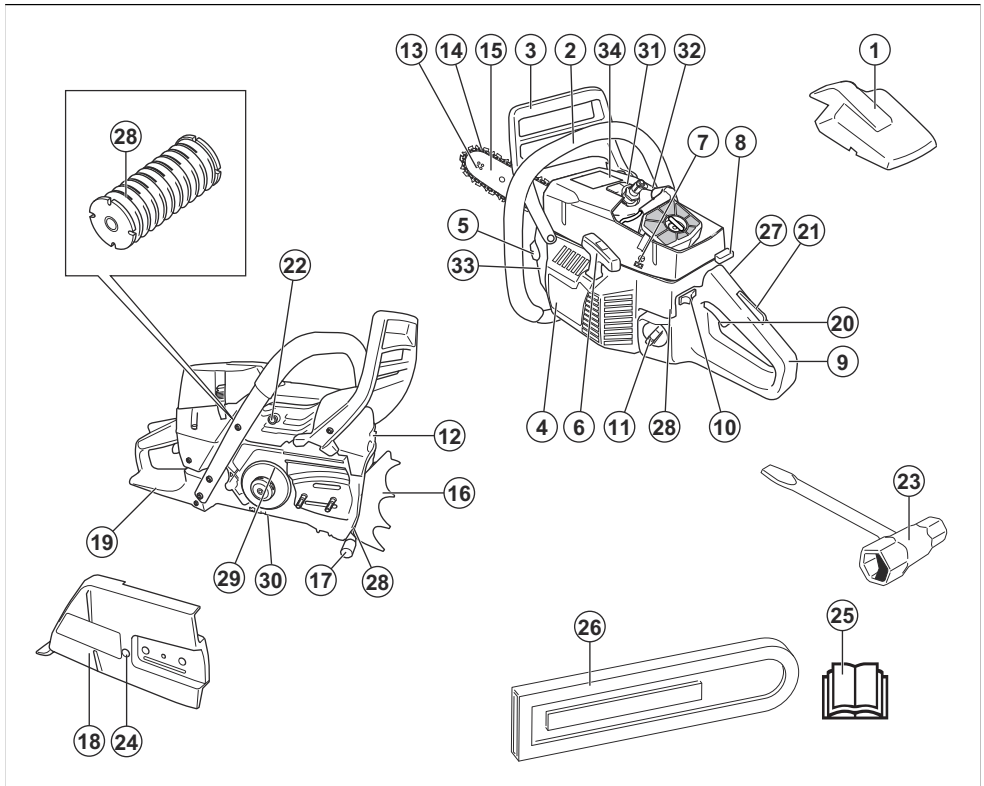

1. Oro filtro dangtelis
2. Priekinė rankena

3. Grandinės stabdys ir priekinė rankos apsauga
4. Starterio korpusas

5. Grandinės alyvos bakas
6. Starterio virvės rankena
7. Karbiuratoriaus reguliavimo varžtai
8. Oro sklendė
9. Galinė rankena
10. Paleidimo / stabdymo jungiklis
11. Kuro bakelis
12. Duslintuvas
13. Pjovimo juostos žvaigždutė
14. Pjūklo grandinė
15. Kreipiančioji juosta
16. Bufferis
17. Grandinės gaudyklis
18. Sankabos dangtelis
19. Dešinėsios rankos apsauginis skydas
20. Akceleratoriaus gaidukas
21. Akceleratoriaus gaiduko fiksatorius
22. Dekompresinis vožtuvas
23. Kombinuotas veržliaraktis
24. Grandinės įtempimo varžtas
25. Naudojimo instrukcija
26. Transportavimo apsauga
27. Rankenų pašildymo įjungimo mygtukas (390 XPG)
28. Vibracijos slopinimo sistema, 3 vnt.
29. Stabdžio juosta
30. Varžtas alyvos siurbliui reguliuoti
31. Degimo žvakė
32. Uždegimo žvakės antgalis
33. Gaminio ir serijos numerio plokštelė
34. Informacinė ir įspėjimo lentelė

## Simboliai ant gaminio



Sustabdyti.



Būkite atsargūs ir tinkamai naudokite gaminį. Šis gaminys gali rimtai sužeisti arba pražudyti operatorių arba aplinkinius.



Prieš naudodami gaminį atidžiai perskaitykite naudojimo instrukciją ir įsitikinkite, kad instrukcijas suprantate.



Visuomet dėvėkite patvirtintą apsauginį šalną, patvirtintas ausų ir akių apsaugos priemonės.



Šis gaminys atitinka taikomas ES direktyvas.



Triukšmo emisijos į aplinką ženklinaimas atitinka ES ir Jungtinės Karalystės direktyvas bei reglamentus ir Naujojo Pietų Velso įstatymą „2017 m. aplinkos apsaugos (triukšmo kontrolės) reglamentas“. Gaminio garantuotasis garso galios lygis nurodytas *Techniniai duomenys psl. 109* ir etiketėje.



Grandinės stabdys, įjungtas (dešinėje).  
Grandinės stabdys, išjungtas (kairėje).



Oro sklendė.



Tuščiosios eigos reguliavimo varžtas.



Didelių sūkių reguliavimo adata.



Mažų sūkių reguliavimo adata.



Dekompresinis vožtuvas.



Alyvos siurblio reguliavimas.



Deegalai.



Grandinės alyva.



Jeigu ant produkto yra toks simbolis, jis yra su šildomomis rankenomis.

yyyywwxxxx

Nominalių parametrų plokštelėje nurodytas serijos numeris. **yyyy** yra pagaminimo metai, o **ww** yra pagaminimo savaitė.

**Pasižymėkite:** Kiti ant gaminio pateikti simboliai (etiketės) skirti kai kurių rinkų sertifikavimo reikalavimams.

## Sauga

### Saugos ženklų reikšmės

Įspėjimai, perspėjimai ir pastabos yra skirtos atkreipti dėmesį į ypač svarbias vadovo dalis.



**PERSPĖJIMAS:** Naudojamas, kai naudotojui ar šalia esantiems asmenims kyla mirtino arba sunkaus sužeidimo pavojus arba, jei nesilaikoma vadove pateiktų nurodymų.



**PASTABA:** Naudojamas, kai kyla pavojus sugadinti gaminį, kitas medžiagas arba padaryti žalą aplinkai, jei nesilaikoma vadove pateiktų nurodymų.

**Pasižymėkite:** Naudojamas papildomai informacijai apie konkrečią situaciją pateikti.

### Bendrieji saugos nurodymai



**PERSPĖJIMAS:** Prieš naudodami gaminį, perskaitykite toliau esančius įspėjimus.

- Grandininis pjūklas tampa pavojingu darbo įrankiu, jeigu jis naudojamas neatsargiai ar neteisingai, ir gali sunkiai ar net mirtinai sužeisti. Labai svarbu, kad perskaitytumėte ir suprastumėte šias naudojimosi instrukcijas.
- Be gamintojo leidimo jokių atveju negalima keisti originalios gaminio konstrukcijos. Nenaudokite produkto, kurį galėjo modifikuoti kiti asmenys ir naudokite tik šiam produktui rekomenduojamus priedus. Nesuderinti konstrukcijos pakeitimai bei nepritaikytos detalės gali sukelti rimtus kūno sužalojimus ir net mirtį.
- Panaudotame duslintuve / kibirkščių gesintuve ir kibirkščių gesintuvo montavimo paviršiuje gali būti degimo dalelių nuosėdų, kurios gali būti cancerogeninės. Dirbdami su duslintuvu ir (arba) kibirkščių gesintuvu, venkite šių junginių poveikio. Prieš pradėdami bet kokius darbus su duslintuvu ir (arba) kibirkščių gesintuvu žr. *Duslintuvo patikra psl. 99*.
- Ilgą laiką įkvepiant variklio išmetamąsias dujas, grandinės tepalo dūmus ir pjuvenas, gali kilti pavojus sveikatai.
- Šis gaminys veikdamas sukuria elektromagnetinį lauką. Tam tikromis aplinkybėmis šis laukas gali

trikdyti aktyviųjų arba pasyviųjų medicininių implantų veiklą. Kad sumažėtų sunkaus ar netgi mirtino sužeidimo pavojus, medicininių implantų turintiems asmenims rekomenduojame prieš naudojant šį gaminį pasitarti su gydytoju ir implanto gamintoju.

- Šioje naudojimo instrukcijoje pateikta informacija negali pakeisti profesionalių igūdžių ir patirties. Jei tam tikroje situacijoje pasijutote nesaugiai, įrenginį išjunkite ir kreipkitės pagalbos į specialistą. Kreipkitės į techninės priežiūros atstovą ar patyrusį grandininio pjūklo naudotoją. Nesistenkite atlikti darbo, jei manote, kad nesate pakankamai kvalifikuotas!

### Naudojimo saugos instrukcijos



**PERSPĖJIMAS:** Prieš naudodami gaminį, perskaitykite toliau esančius įspėjimus.

- Prieš pradėdami naudoti šį produktą turite suprasti, kas yra atatranks smūgis ir kas jį gali sąlygoti. Žr. *Informacija apie atatranks smūgį psl. 87* ir skaitykite instrukcijas.
- Niekada nenaudokite techniškai netvarkingo gaminio.
- Niekada nenaudokite produkto, kur aiškiai matosi degimo žvakės kamštelio ir degimo kabelio pažeidimai. Iškykla kibirkščių atsiradimo pavojus, o tai gali sukelti gaisrą.
- Niekada nedirbkite gaminio, jei esate pavargęs, išgėręs alkoholio ar vartojate medikamentus, kurie gali veikti Jūsų regėjimą, nuovoką ar koordinaciją.
- Nenaudokite gaminio prastomis oro sąlygomis, pavyzdžiui, tirštame rūke, lyjant, pučiant stipriam vėjui, stipriai šalant ir pan. Darbas blogu oru vargina ir dažnai atsiranda kitų pavojų, pvz., apledėjusi žemė, nenuspėjama medžio kritimo kryptis ir pan.
- Niekuomet nebandykite užvesti produkto, tinkamai neuždėję kreipiančiosios juostos, grandinės ir visų gaubtų. Žr. *Surinkimas psl. 84* ir skaitykite instrukcijas. Be juostos ir grandinės ant produkto, sankaba gali atsilaisvinti ir rimtai sužeisti.

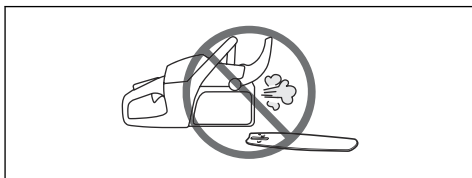

- Niekada neužveskite produkto patalpoje. Variklio išmetamosios dujos gali būti pavojingos.
- Variklio išmetamosios dujos yra karštos, jose gali būti kibirkščių, kurios gali sukelti gaisrą. Todėl niekada neužveskite įrenginio netoli degių medžiagų!
- Prieš užvesdami pjovimo įrangą, visada apsidairykite ir įsitinkinkite, ar ji nepasieks kitų netoliese esančių žmonių ar gyvūnų.
- Niekada neleiskite vaikams naudoti gaminio ar būti arti jo. Gaminys turi spyruoklinį įjungimo / išjungimo jungiklį ir jį galima užvesti vos patraukus starterio rankenėlę, todėl net maži vaikai prie tam tikrų aplinkybių gali savo jėgomis užvesti gaminį. Tai reiškia, kad iškyla pavojus sunkiai susižeisti. Todėl nuimkite žvakės atgalį, kai gaminys lieka be priežiūros.
- Norint visiškai valdyti gaminį, reikia stovėti tvirtai. Niekada nedirbkite stovėdami ant kopėčių, įlipę į medį ar neturėdami po kojomis tvirto pagrindo.



- Dirbant medžiuose, reikia žinoti specialią pjovimo ir darbo techniką, kurios būtina laikytis, norint sumažinti padidėjusį sužeidimo pavojų. Niekuomet nedirbkite medyje, jei negavote specialaus profesionalaus apmokymo, įskaitant apmokymą apie saugos ir lipimo įrangos (pvz., laikymo diržai, virvės, diržai, kapliukai, kabliai, karabinai ir t.t.) naudojimą.
- Niekada nebandykite sugauti krentančių dalių. Niekada nepjaukite būdami medyje, prisitvirtinę tik viena virve. Visada naudokite dvi pritvirtintas virves.
- Atatranks smūgis bus stipresnis ir pavojingesnis, jei, atratranks zona netyčia palietus šaką, gretimais esančių medį ar kokį nors kitą daiktą, jūs būsite nesusikaupęs.

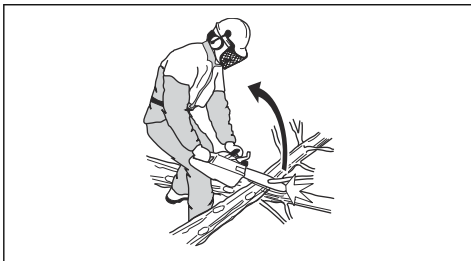

- Niekada nenaudokite gaminio laikydami jį viena ranka. Viena ranka valdyti šį gaminį nesaugu.
- Gaminį visada laikykite abiem rankomis. Dešinę ranką laikykite ant galinės rankenos, o kairę ranką – ant priekinės rankenos. Taip turi laikyti visi

naudotojai, tiek dešiniarankiai, tiek kairiarankiai. Tvirtai suimkite ir laikykite rankenas visais pirštais. Taip laikant sumažėja atatranks pavojus, gaminį tampa lengviau valdyti. Nepalieskite rankenu!

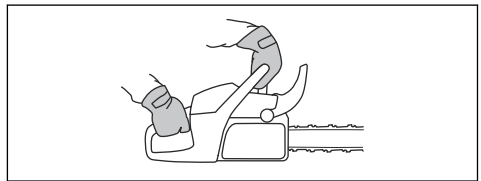

- Niekada nenaudokite gaminio aukščiau pečių.

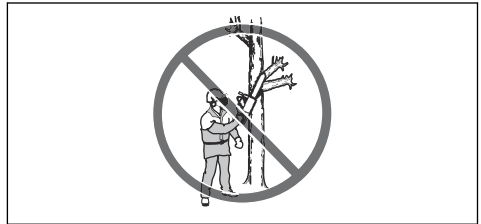

- Niekada nenaudokite produkto, jei negalėtumėte prisišaukti pagalbos įvykus nelaimei.
- Prieš pernešdami gaminį išjunkite variklį ir grandinės stabdžiu užfiksuokite grandinę. Gaminį neškite nukreipę kreipiančiąją juostą ir pjūklo grandinę atgal. Net ir netoli pernešdami gaminį visuomet ant kreipiančiosios juostos uždėkite transportavimo apsaugą.
- Padėję gaminį ant žemės, užfiksuokite jo grandinę grandinės stabdžiu ir niekuomet nepameskite iš regėjimo lauko. Prieš palikdami gaminį išjunkite jo variklį.
- Kartais atplaišos įstringa sankabos gaubte, todėl pjūklo grandinė užsikerta. Prieš valydami visada sustabdykite variklį.
- Varikliui dirbant uždaroje arba blogai vėdinamoje patalpoje, galima apsinuodyti anglies monoksidu.
- Variklio išmetamosios dujos yra karštos, jose gali būti kibirkščių ir galima sukelti gaisrą. Neužveskite gaminio patalpoje arba greta degių medžiagų.
- Naudokite grandinės stabdį kaip stovėjimo stabdį, kai paleidžiate gaminį ir kai judate nedideliais atstumais. Produktą visada neškite už priekinės rankenos. Taip sumažinamas pavojus, kad naudotojui ar šalia jo esančiai žmogui kliudys pjūklo grandinė.
- Ilgainiui vibracija gali pakenkti silpnesnės sveikatos žmonių kraujo apytakai ir nervų sistemai. Pajutę somatinius negalavimo požymius, kreipkitės į gydytoją. Tokie simptomai yra sustingimas, tirpulis, jutimo praradimas, dilgčiojimas, bėdymas, skausmas, silpnumas, odos spalvos ir būklės pakitimas. Šie simptomai dažniausiai pasireiškia pirštuose, plaštakose ir rankų sąnariuose. Šie požymiai gali labiau paūmėti esant žemai temperatūrai.



- Naudojant gaminį neįmanoma numatyti visų galimų situacijų. Visada elkitės atsargiai ir vadovaukitės sveiku protu. Neapsiimkite atlikti darbų, kuriems nesate pakankamai kvalifikuotas. Jeigu perskaitytė šią instrukciją vis dar nesate tikri, kaip naudoti įrenginį, pasitarkite su tai išmanančiais asmeniu. Nedvejokite ir susisiekite su prekybos atstovu arba Husqvarna, jei iškilė klausimų dėl gaminio naudojimo. Mes su malonumu Jums padėsime ir patarsime, kaip naudoti gaminį veiksmingai ir saugiai. Užsirašykite į grandininio pjūklo naudojimo mokymo kursų. Jūsų prekybos atstovas, miškininkystės mokykla ar biblioteka Jums suteiks informacijos apie mokymosi medžiagą bei organizuojamus mokymo kursus.



### Asmeninės apsauginės priemonės



**PERSPĖJIMAS:** Prieš naudodami gaminį, perskaitykite toliau esančius įspėjimus.



- Daugelis nelaimių su grandininio pjūklu įvyksta, kai grandininis pjūklas prisiliečia prie naudotojo. Darbo metu būtina dėvėti patvirtintas asmenines apsaugines priemones. Asmeninės apsauginės priemonės nesuteikia visiškos apsaugos nuo sužeidimų, bet įvykus nelaimiui sumažina sužeidimų laipsnį. Techninės priežiūros atstovas gali rekomenduoti, kurią įrangą naudoti.
- Drabužiai turi būti priglundę, bet nevaržantys judesių. Reguliariai tikrinkite asmeninių apsauginių priemonių būklę.
- Naudokite patvirtintą apsauginį šalną.
- Naudokite patvirtintas apsaugines ausines. Ilgalaikis triukšmo poveikis gali nesugrąžinamai pažeisti klausą.
- Naudokite patvirtintus apsauginius akinius ar apsauginį skydelį, kad sumažėtų pavojus susižeisti nuo lekiančių dalelių. Gaminys didele jėga gali

išsviesti objektus, pvz., pjūvenas, mažus medienos gabaliukus ir kt. Jie gali rimtai sužeisti, ypač akis.

- Naudokite pirštines su apsauga nuo pjūklo.
- Naudokite kelnes su apsauga nuo pjūklo.
- Nešiokite batus su apsauga nuo pjūklo, plienine nosimi ir padų apsauga nuo slydimo.
- Su savimi visada turėkite pirmosios pagalbos vaistinėle.
- Žiežirbų pavojus. Turėkite gaisro gesinimo priemonių ir kastuvą, kad galėtumėte apsaugoti mišką nuo gaisro.

### Gaminio apsauginės priemonės



**PERSPĖJIMAS:** Prieš naudodami gaminį, perskaitykite toliau esančius įspėjimus.

- Nenaudokite gaminio su saugos įtaisais, kurie yra pažeisti arba tinkamai neveikia.
- Reguliariai tikrinkite apsaugines priemones. Žr. *Techninė priežiūra psl. 96.*
- Jei saugos įtaisai pažeisti arba tinkamai neveikia, kreipkitės į Husqvarna techninės priežiūros specialistą.

### Grandinės stabdys ir priekinė rankos apsauga

Jūsų gaminys turi grandinės stabdį, kuris sustabdo pjūklo grandinę, jei kyla atatranka. Grandinės stabdys sumažina nelaimingų atsitikimų pavojų, tačiau tik naudotojas gali jų išvengti.

Grandinės stabdys įjungiamas (A) mechaniškai (kaire ranką) arba automatiškai inerciniu stabdžiu. Pastumkite priekinę rankos apsaugą (B) į priekį, kad įjungtumėte grandinės stabdį mechaniškai.

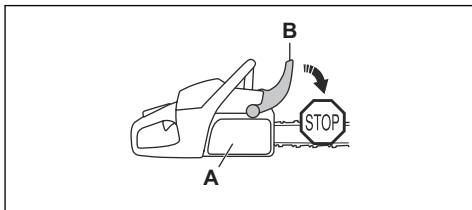

Pastumkite priekinę rankos apsaugą atgal, kad išjungtumėte grandinės stabdį.

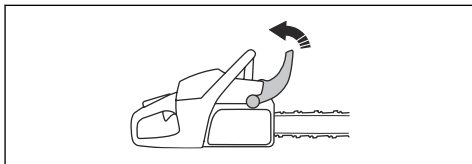

### Akceleratoriaus gaiduko fiksatorius

Akceleratoriaus gaiduko fiksatorius neleidžia netyčia jo įjungti. Jei suimsite rankeną ranka ir paspausite

akceleratoriaus gaiduko fiksatorių (A), jis paleis akceleratoriaus gaiduką (B). Atleisus rankeną, tiek akceleratoriaus gaidukas, tiek jo fiksatorius grįžta į pradinę padėtį. Ši funkcija užfiksuoja akceleratoriaus gaiduką ties laisvosios eigos greičiu.

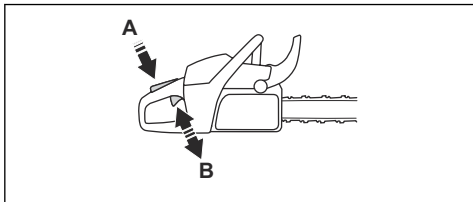

### Grandinės gaudiklis

Grandinės gaudytuvas pagauna pjūklo grandinę, jei ji sulūžta arba atsilaisvina. Teisinga pjūklo grandinės įtampa ir tinkama grandinės ir kreipiančiosios juostos priežiūra sumažina nelaimingų atsitikimų riziką.

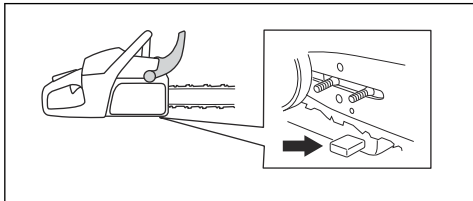

### Dešiniosios rankos apsauginis skydas

Dešiniosios rankos apsauginis elementas saugo ranką ant galinės rankenos. Dešiniosios rankos apsauginis elementas apsaugo ranką, jei pjūklo grandinė nutrūksta arba nuslysta nuo juostos. Dešiniosios rankos apsauginis elementas taip pat saugo nuo šakų ir šakelių.

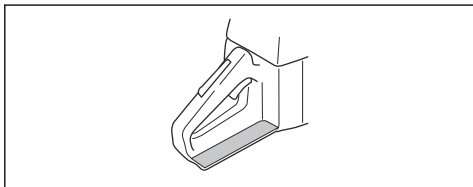

### Vibracijos slopinimo sistema

Vibracijos slopinimo sistema susilpnina rankenų vibraciją. Vibracijos slopinimo įrenginiai veikia kaip atskyrimas tarp produkto korpuso ir rankenos įrenginio.

Žr. *Gaminio aprašas psl. 77*, jei reikia informacijos apie tai, kur jūsų produkte yra vibracijos slopinimo sistema.

### Paleidimo / stabdymo jungiklis

Naudokite paleidimo / stabdymo jungiklį varikliui išjungti.

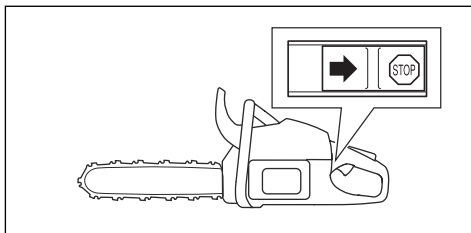

### Duslintuvas



**PERSPĖJIMAS:** Dirbant / baigus darbą ir įrenginiui veikiant tuščiaja eiga, duslintuvas labai įkaista. Kyla gaisro pavojus, ypač naudojant produktą netoli degių medžiagų ir (arba) garų.



**PERSPĖJIMAS:** Niekada nenaudokite produkto be duslintuvo arba su netvarkingu duslintuvu. Esant pažeistam duslintuvui gali padidėti triukšmo lygis ir kyla gaisro pavojus. Po ranka turėkite gaisro gesinimo priemonių. Jei savo darbo vietoje privalote turėti kibirkščių slopintuvą, nenaudokite gaminio be jo arba jei jis pažeistas.

Duslintuvas iki minimumo sumažina triukšmo lygį ir nukreipia nuo naudotojo variklio išmetamąsias dujas. Sauso ir karšto oro zonose gaisro pavojus gali padidėti. Laikykitės vietinių reglamentų ir priežiūros instrukcijų.

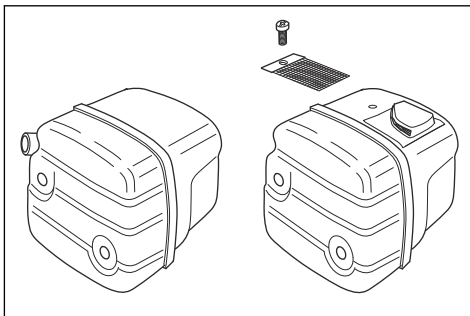

### Degalų naudojimo sauga



**PERSPĖJIMAS:** Prieš naudodami gaminį, perskaitykite toliau esančius įspėjimus.

- Degalus pilkite ir maišykite tik gerai ventiliuojamoje vietoje (benzinas ir dvitakčiams varikliams skirta alyva).
- Degalai ir degalų garai yra labai degūs ir gali sunkiai sužeisti jų įkvėpus ar kontaktuojant su oda. Todėl

būkite atsargūs dirbdami su degalais ir užtikrinkite gerą ventiliaciją.

- Būkite atsargūs su kuru ir alyva. Saugokitės atviros liepsnos ir nekvėpuokite degalų garais.
- Nerūkykite ir nelaikykite karštų daiktų šalia degalų.
- Išjunkite variklį ir prieš pildami kurą leiskite jam keletą minučių atvėsti.
- Pildami kurą, iš lėto atsukite kuro įpylimo angos dangtelį tam, kad palaipsniui išsilygintų galintis bake susidaryti garų spaudimas.
- Supylę kurą, kruopščiai užsukite kuro įpylimo angos dangtelį.
- Niekada nepilkite kuro esant įjungtam įrenginiui.
- Prieš paleisdami produktą visada patraukite jį bent 3 metrus (10 pėd.) nuo degalų pildymo vietos ir degalų talpos.

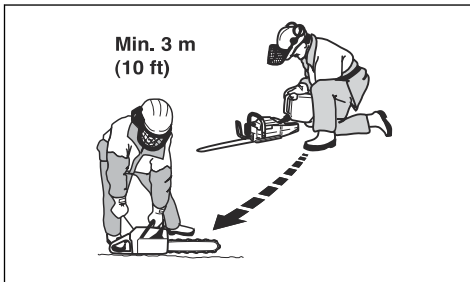

Užpildžius degalai gali kilti situacijų, kai draudžiama užvesti įrenginį:

- Jei ant įrenginio netyčia užpylėte degalų ar grandinės alyvos. Pirmiausia viską švariai nušluostykite ir kuro likučiams leiskite išgaruoti.
- Jei apsipylėte kuru patys ar suliejote savo drabužius. Persirenkite ir nuplaukite tas kūno dalis, ant kurių užlašėjo degalų. Naudokite muilą ir vandenį.
- Jei yra degalų nuotėkis iš įrenginio. Reguliariai tikrinkite degalų bako, jo dangtelio ir degalų žarnelių sandarumą.

## Priežiūros saugos instrukcijos



**PERSPĖJIMAS:** Prieš atlikdami gaminio techninę priežiūrą, perskaitykite toliau esančius įspėjimus.

- Atlikite tik tokias priežiūros ir technines priežiūros darbus, kurie pateikti šiame operatoriaus vadove. Visus kitus aptarnavimo ir remonto darbus leiskite atlikti profesionaliam aptarnavimo personalui.
- Reguliariai atlikite šiame vadove nurodytas saugos patikras, technines priežiūros ir aptarnavimo procedūras. Reguliari priežiūra prailgina produkto tarnavimo laiką ir sumažina nelaimingų atsitikimų pavojų. Instrukcijų ieškokite *Techninė priežiūra psl. 96*.
- Jei atlikus priežiūrą nėra patvirtinamos šiame operatoriaus vadove nurodytos saugos patikros,

kreipkitės į techninio aptarnavimo atstovą.

Garantuojame, kad jis suteiks profesionalią priežiūrą ir atliks gaminio techninės priežiūros darbus.

## Saugos nurodymai pjovimo įrangai



**PERSPĖJIMAS:** Prieš naudodami gaminį, perskaitykite toliau esančius įspėjimus.

- Naudokite tik patvirtintus kreipiančiosios juostos / pjūklo grandinės derinius ir šlifavimo įrangą. Instrukcijas žr. *Priedai psl. 110*.
- Naudodami grandininį pjūklą arba atlikdami jo priežiūrą, mūvėkite apsaugines pirštines. Nejudanti pjūklo grandinė taip pat gali sužaloti.
- Pasirūpinkite, kad pjovimo dantukai visada būtų gerai išgaląsti. Laikykites instrukcijų ir naudokite rekomenduojamą didės šablona. Pažeista arba netinkamai pagალąsta pjūklo grandinė padidina nelaimingų atsitikimų pavojų.

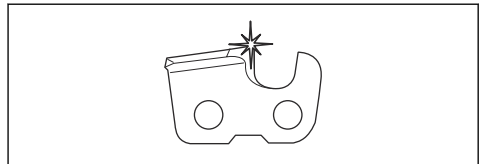

- Tinkamai nustatykite gylio reguliavimo ribotuvą. Laikykites instrukcijų ir naudokite rekomenduojamą gylio reguliavimo ribotuvo nustatymą. Per didelės gylio ribotuvo nustatymas padidina atitranskos smūgio pavojų.

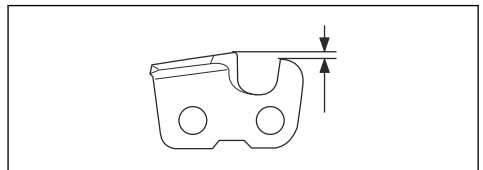

- Įsitinkite, kad pjūklo grandinė tinkamai įtempta. Jei pjūklo grandinė nėra priglundusi prie kreipiančiosios juostos, ji gali nukristi. Dėl netinkamo pjūklo grandinės įtempimo padidėja kreipiančiosios juostos, pjūklo grandinės ir grandinės varančiosios žvaigždutės nusidėvėjimas. Žr. *Pjūklo grandinės įtempimo reguliavimas psl. 105*.

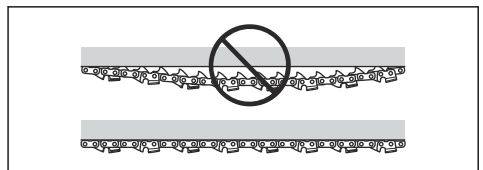

- Reguliariai atlikite pjovimo įrangos techninę priežiūrą ir tinkamai ją sutepkite. Jei pjūklo grandinė nėra tinkamai sutepta, padidėja kreipiančiosios

juostos, pjūklo grandinės ir grandinės varančiosios žvaigždutės nusidėvėjimas.

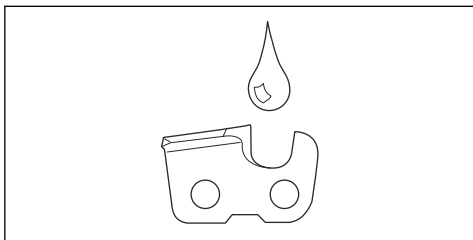

## Surinkimas

### Įvadas



**PERSPĖJIMAS:** Prieš surinkdami gaminį perskaitykite ir supraskite skyrių apie saugą.

### Kreipiančiosios juostos ir pjūklo grandinės surinkimas

1. Perkelkite priekinę rankos apsaugą atgal, kad išjungtumėte grandinės stabdį.
2. Nusukite juostos varžles, nuimkite sankabos gaubtą ir transportavimo apsaugą (A).

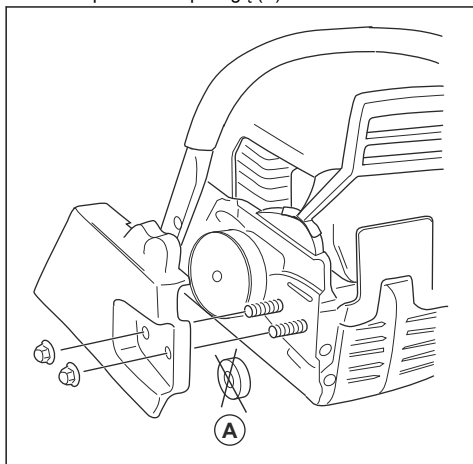

**Pasižymėkite:** Jeigu sankabos gaubtą nuimti sudėtinga, priveržkite juostos varžlę, įjunkite ir vėl išjunkite grandinės stabdį. Tinkamai išjungus, girdisi spragtelėjimas.

3. Sumontuokite kreipiančiąją juostą ant juostos varžtų. Perstumkite kreipiančiąją juostą į tolimiausią galinę padėtį.

4. Tinkamai uždėkite pjūklo grandinę ant varančiosios žvaigždutės ir įstatykite ją į griovelį kreipiančiojoje juostoje.



**PERSPĖJIMAS:** Montuodami grandininį pjūklą visada naudokite apsaugines pirštines.

5. Patikrinkite, ar pjovimo dantukų briaunos viršutinėje kreipiamosios juostos pusėje yra nukreiptos į priekį.

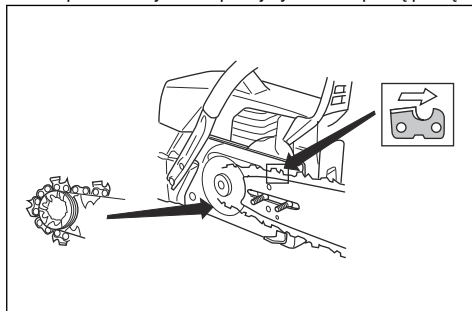

6. Sulygiuokite kreipiančiosios juostos skylę su grandinės įtempimo kaiščiu ir sumontuokite sankabos gaubtą.

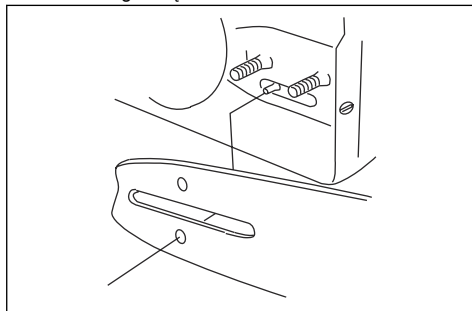

7. Pirštais priveržkite juostos varžles.
8. Priveržkite pjūklo grandinę. Instrukcijas žr. *Pjūklo grandinės įtempimo reguliavimas psl. 105.*

9. Priveržkite juostas veržles.

**Pasižymėkite:** Kai kuriuose modeliuose yra tik 1 juostos veržlė.

## Naudojimas

### Įvadas



**PERSPĖJIMAS:** Prieš naudodami gaminį perskaitykite ir supraskite skyrių apie saugą.

### Funkcijų patikra prieš įrenginio naudojimą

1. Patikrinkite, ar grandinė veikia tinkamai ir nėra pažeista.
2. Įsitinkinkite, kad dešinėsios rankos apsauginis elementas nepažeistas.
3. Patikrinkite, ar akceleratoriaus fiksatorius veikia tinkamai ir nėra pažeistas.
4. Patikrinkite, ar paleidimo / sustabdymo jungiklis veikia tinkamai ir nėra pažeistas.
5. Įsitinkinkite, kad ant rankenų nėra riebalų.
6. Patikrinkite, ar vibracijos slopinimo sistema veikia tinkamai ir nėra pažeista.
7. Patikrinkite, ar duslintuvus tinkamai pritvirtintas ir nėra pažeistas.
8. Patikrinkite, ar visos gaminio dalys tinkamai prijungtos, nepažeistos ir jų netrūksta.
9. Įsitinkinkite, kad grandinės gaudytuvus tinkamai uždėtas.
10. Patikrinkite pjovimo grandinės įtempimą.

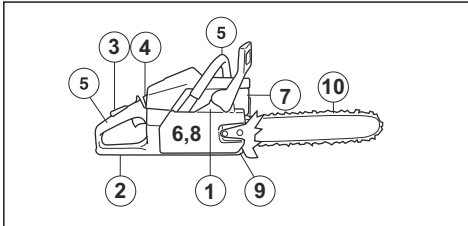

### Degalai

Įrenginys turi dvitaktį variklį.



**PASTABA:** Naudojant netinkamo tipo degalus gali būti sugadintas variklis. Naudokite benzino ir dvitaktių variklių alyvos mišinį.

### Iš anksto sumaišyti degalai

- Naudokite Husqvarna iš anksto sumaišytus alkilintus degalus, siekdami geriausių rezultatų ir prailginti

variklio tarnavimo laiką. Šiuose degaluose palyginti su įprastiniais degalais yra mažiau kenksmingų chemikalų, todėl sumažėja kenksmingų išmetamųjų dujų kiekis. Likučių po degimo kiekis yra mažesnis, naudojant šiuos degalus, todėl variklio komponentai išlieka švaresni.

### Degalų maišymas

#### Benzinas

- Naudokite kokybišką bešvinį benzina, kurio etanolio koncentracija yra iki 10 %.



**PASTABA:** Nenaudokite benzino, kurio oktaninis skaičius yra mažesnis nei 90 RON/87 AKI. Naudojant žemesnio oktaninio skaičiaus degalus gali nesklاندžiai veikti variklis, tai pažeis variklį.

#### Alyva dvitaktiams varikliams

- Siekdami geriausių rezultatų ir našumo, naudokite Husqvarna dvitaktių variklių alyvą.
- Jei negalite gauti Husqvarna dvitaktio variklio alyvos, naudokite geros kokybės dvitaktių variklių alyvą, skirtą oru aušinamiems varikliams Norėdami išsirinkti tinkamą alyvą, kreipkitės į techninio aptarnavimo atstovą.



**PASTABA:** Niekada nenaudokite dvitaktės alyvos, skirtos vandeniu aušinamiems valčių varikliams, dar vadinamos valčių variklių alyva. Nenaudokite alyvos, skirtos keturtaktiams varikliams.

#### Degalų ir dvitaktių variklių alyvos maišymas

Benzinas, litrais	Dvitaktio variklio alyva, litrais
	<b>2 % (50:1)</b>
5	0,10
10	0,20
15	0,30
20	0,40



**PASTABA:** Maišant nedidelius degalų kiekius, nedidelė paklaida gali stipriai pakeisti mišinio santykį. Kruopščiai pamatuokite alyvos kiekį, kad gautumėte tinkamą mišinį.

7. Išvalykite išsiliejusius degalus art gaminio ir aplink jį.
8. Prieš paleisdami gaminį visada patraukite jį 3 metrus / 10 pėdų nuo degalų pildymo vietos ir degalų talpyklos.

**Pasižymėkite:** Norėdami sužinoti, kur yra kuro bakelis jūsų gaminyje, žr. *Gaminio apžvalga psl. 77.*

### Pradinis naudojimas

- Per pirmas 10 naudojimo valandų ilgą laiką nespauskite akceleratoriaus iki galo be apkrovos.

### Tinkamos grandinės alyvos naudojimas



**PERSPĖJIMAS:** Nenaudokite panaudotos alyvos, kuri gali pakenkti jums ir aplinkai. Dėl panaudotos alyvos gali sugesti alyvos siurblys, kreipiančioji juosta ir pjūklo grandinė.



**PERSPĖJIMAS:** Pjūklo grandinė gali nutrūkti, jeigu pjovimo įrangos tepimas nepakankamas. Rimto ar mirtino sužeidimo pavojus operatoriui.



**PERSPĖJIMAS:** Šis gaminytis turi funkciją, kuri užtikrina, kad degalai baigtųsi anksčiau nei grandinės alyva. Kad funkcija veiktų tinkamai, naudokite tinkamą grandinės alyvą. Rinkdamiesi grandinės alyvą, kreipkitės į savo techninės priežiūros atstovą.

- Naudokite Husqvarna grandinės alyvą, kad užtikrintumėte maksimalią grandinės eksploatavimo trukmę ir išvengtumėte neigiamo poveikio aplinkai. Jei Husqvarna grandinės alyvos nėra, rekomenduojame naudoti standartinę grandinės alyvą.
- Naudokite gerai su pjūklo grandine sukimbančią grandinės alyvą.
- Naudokite tinkamo klampumo diapazono grandinės alyvą, atsižvelgdami į oro temperatūrą.



**PASTABA:** Jeigu alyva tampa per skysta, ji baigsis prieš pasibaigiant degalams. Kai temperatūra nukrinta žemiau 0 °C / 32 °F, kai kurios grandinės alyvos tampa per tirštos, dėl to gali sugesti alyvos siurblio komponentai.

- Naudokite rekomenduojamą pjovimo įrangą. Žr. *Priedai psl. 110.*

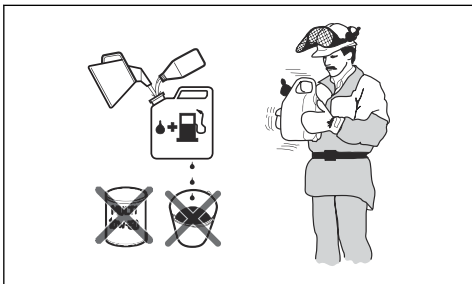

1. Pripildykite pusę kiekio degalų švarioje talpykloje degalams.
2. Supilkite visą alyvos kiekį.
3. Suplakite degalų mišinį.
4. Tada supilkite likusią benzino dalį į talpyklą.
5. Kruopščiai suplakite degalų mišinį.



**PASTABA:** Nesumaišykite degalų ilgesniam nei 1 mėnesio laikotarpiui.

### Kuro bakelio užpildymas



**PERSPĖJIMAS:** Laikykitės procedūrų, kurios skirtos užtikrinti jūsų saugą.

1. Išjunkite variklį ir palaukite, kol jis atvės.
2. Nuvalykite sritį aplink kuro bakelio dangtelį.

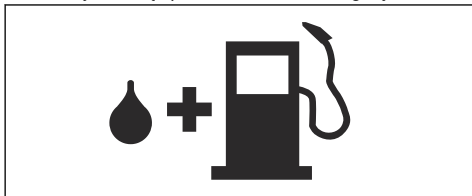

3. Papurtykite talpyklą, kad degalai gerai susimaišytų.
4. Lėtai nuimkite kuro bakelio dangtelį, kad išleistumėte slėgį.
5. Užpildykite degalų bakelį.



**PASTABA:** Degalų bakelio neperpildykite. Degalams įkaitus šie plečiasi.

6. Stipriai užsukite degalų bakelio dangtelį.

## Informacija apie atatranks smūgi



**PERSPĖJIMAS:** Atatranks smūgis gali rimtai sužeisti arba pražudyti naudotoją arba aplinkinius. Norėdami sumažinti pavojų, turite išmanyti atatranks smūgio priežastis ir žinoti, kaip jų išvengti.

Atatranks smūgis įvyksta kreipiančiosios juostos atatranks zona palietus kokį nors objektą. Atatranka gali įvykti staiga ir su didele jėga, kuri išmeta produktą operatoriaus kryptimi.

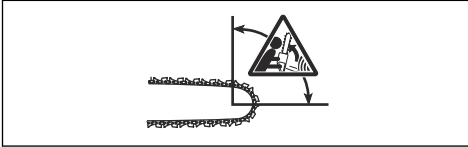

Atatranks smūgis visada įvyksta kreipiančiosios juostos pjovimo plokštumoje. Paprastai produktas išmetamas link operatoriaus, tačiau jis gali judėti ir į kitą pusę. Judėjimo kryptis priklauso nuo to, kaip naudojate produktą atatranks metu.



Mažesnis galo skersmuo sumažina atatranks smūgio jėgą.

Naudokite silpno atatranks smūgio pjūklą grandinė, norėdami sumažinti atatranks smūgio poveikį. Neleiskite atatranks sričiai paliesti objekto.



**PERSPĖJIMAS:** Jokia pjūklą grandinė negali visiškai apsaugoti nuo atatranks smūgio. Visada laikykitės instrukcijų.

## Bendrieji klausimai apie atatranką

• **Ar atatranks smūgio atveju, ranka visada įjungia grandinės stabdį?**

Ne. Priekinė rankos apsaugą reikia paspausti naudojant šiek tiek jėgos. Jei paspausite per silpnai, grandinės stabdys neįsijungs. Be to, dirbant būtina stabiliai abiem rankomis laikyti gaminį už rankenų. Įvykus atatranks smūgiui, gali būti, kad grandinės stabdys nesustabdys pjūklą grandinės, kol ši palies jus. Be to, kai kuriose padėtyse ranka negali paliesti

priekinės rankos apsaugos, kad įjungtų grandinės stabdį.

• **Ar inercinis stabdys visada įjungia grandinės stabdį?**

Ne. Visų pirma, grandinės stabdys privalo veikti tinkamai. Instrukcijas, kaip patikrinti grandinės stabdį, žr. *Grandinės stabdžio patikra psl. 98*. Rekomenduojame tai atlikti kiekvieną kartą prieš naudojant gaminį. Visų antra, atatranks smūgio jėga turi būti didelė, kad įjungtų grandinės stabdį. Jei grandinės stabdys per jautrus, jis gali suveikti intensyvaus naudojimo metu.

• **Ar grandinės stabdys visada apsaugos nuo sužalojimų atatranks atveju?**

Ne. Grandinės stabdys turi veikti tinkamai, kad teiktų apsaugą. Be to, grandinės stabdys turi būti įjungtas atatranks atveju, kad sustabdytų pjūklą grandinę. Jei esate prie kreipiančiosios juostos, gali būti, kad grandinės stabdys nespės sustabdyti grandinės, kol ši prisilies prie jūsų.



**PERSPĖJIMAS:** Apsisaugoti nuo atatranks galima tik savo pastangų ir tinkamo darbo technikos pagalba.

## Gaminio paleidimas

### Pasiruošimas užvesti šaltą variklį



**PERSPĖJIMAS:** Siekiant sumažinti sužeidimų pavojų, užvedant pjūklą, grandinės stabdys turi būti įjungtas.

1. Pastumkite priekinę rankos apsaugą į priekį, kad įjungtumėte grandinės stabdį.

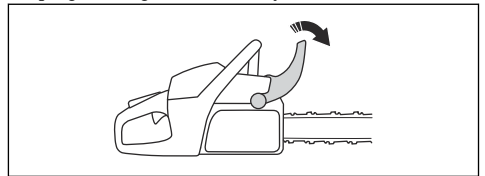

2. Įjunkite paleidimo / stabdymo jungiklį.
3. Ištraukite oro sklendės rankenėlę į uždarytos oro sklendės padėtį.

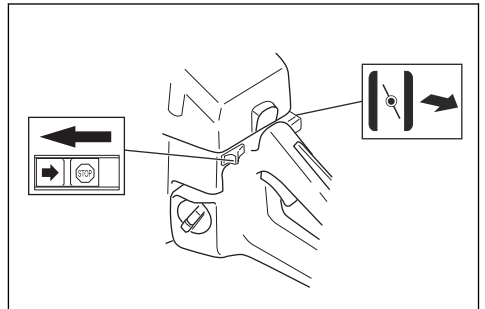

4. Nuspauskite dekompresinį vožtuvą (A).

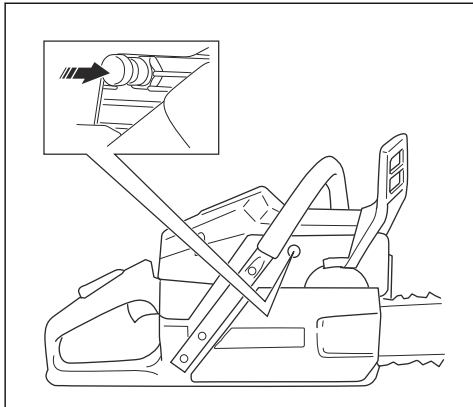

5. Jei reikia daugiau instrukcijų, tęskite *Gaminio paleidimas psl. 88.*

### Pasiruošimas užvesti šiltą variklį



**PERSPĖJIMAS:** Užvedant pjūklą, grandinės stabdys turi būti įjungtas, norint sumažinti sužeidimo riziką.

1. Pastumkite priekinę rankos apsaugą į priekį, kad įjungtumėte grandinės stabdį.

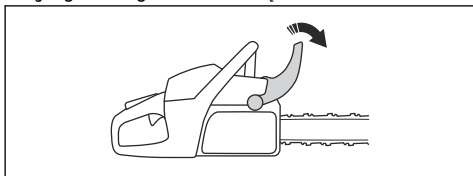

2. Įjunkite paleidimo / stabdymo jungiklį.

3. Ištraukite ir nuspauskite oro sklendės rankenėlę.

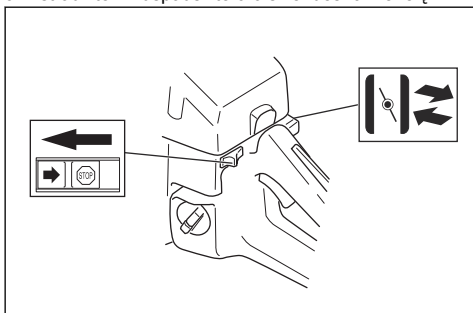

4. Nuspauskite dekompresijos vožtuvą.

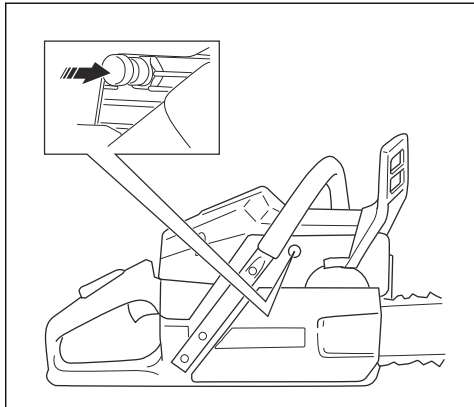

5. Jei reikia daugiau instrukcijų, tęskite *Gaminio paleidimas psl. 88.*

### Gaminio paleidimas



**PERSPĖJIMAS:** Paleidžiant gaminį, jūsų pėdos turi būti stabilioje padėtyje.



**PERSPĖJIMAS:** Jei pjūklo grandinė sukasi laisvosios eigos greičiu, kreipkitės į techninio aptarnavimo atstovą ir nenaudokite produkto.

1. Padėkite produktą ant žemės.
2. Uždėkite kairiąją ranką ant priekinės rankenos.
3. Įstatykite dešiniąją pėdą į paminą ant galinės rankenos.
4. Lėtai traukite starterio virvės rankenėlę dešine ranka, kol pajusite pasipriešinimą.



**PERSPĖJIMAS:** Nevyniokite starterio virvės sau ant rankos.

5. Greitai ir stipriai patraukite starterio virvės rankenėlę.

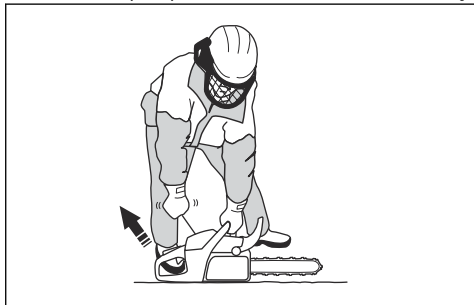





**PASTABA:** Netraukite starterio virvės iki galo ir nepaleiskite jos rankenėlės. Antraip galima sugadinti gaminį.

- a) Užvedant produktą su šaltu varikliu, traukite starterio virvės rankenėlę, kol variklyje įvyks degimas.

**Pasižymėkite:** Degimą variklyje padės nustatyti „puf“ garsas.

- b) Išjunkite sklendę.

6. Traukite starterio lynelio rankeną, kol variklis užsives.
7. Greitai išjunkite akceleratoriaus gaiduko fiksatorių, norėdami nustatyti produkto laisvosios eigos greitį.

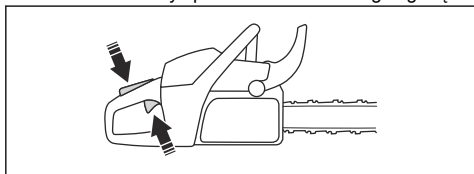

8. Perkelkite priekinę rankos apsaugą atgal, kad išjungtumėte grandinės stabdį.

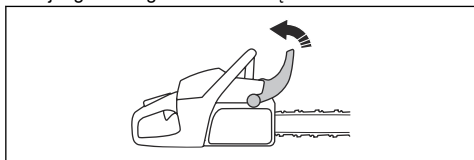

9. Naudokitės gaminiu.

## Gaminio sustabdymas

- Norėdami išjungti variklį, nuspauskite paleidimo / stabdymo mygtuką.

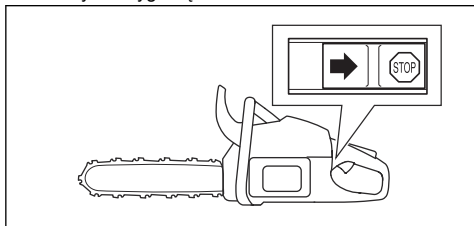

## Traukimo taktas ir stūmimo taktas

Produktu galite pjauti medį 2 skirtingose padėtyse.

- Kaip pjauti traukiamuoju judesiu, kai pjaunate kreipiančiosios juostos apačia. Pjūklo grandinė traukiama per medį pjaunant. Šioje padėtyje galite geriau valdyti gaminį ir atatranksos zonos padėtį.

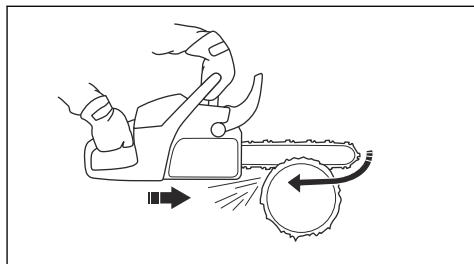

- Kaip pjauti stumiančia grandine, kai pjaunate kreipiančiosios juostos viršumi. Pjūklo grandinė stumia gaminį operatoriaus kryptimi.

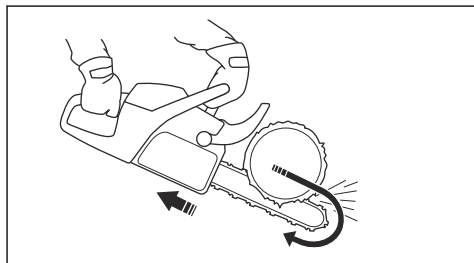

**PERSPĖJIMAS:** Jei pjūklo grandinė įstringa kamienne, gaminys gali būti stumtelėtas į jus. Laikykite produktą tvirtai ir įsitinkinkite, kad kreipiančiosios juostos atatranksos smūgio zona neličia medžio ir nesukelia atatranksos smūgio.

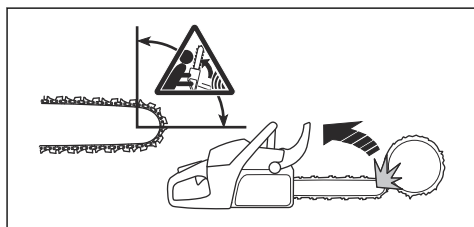

## Norint naudoti pjovimo techniką



**PERSPĖJIMAS:** Pjunkite maksimaliu akceleratoriumi, o kaskart perpjovę iškart sumažinkite greitį iki tuščiosios eigos greičio.



**PASTABA:** Jei variklis ilgą laiką veiks maksimaliu akceleratoriumi be apkrovos, galite jį pažeisti.

1. Užkelkite kamieną ant pjovimo stovo arba bėgių.

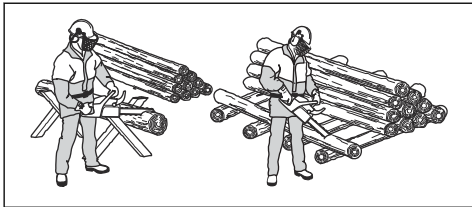

**PERSPĖJIMAS:** Nepjaukite į rietuvę sukrautų kamienų. Dėl to padidėja atatrunkos pavojus ir galima stipriai susižeisti arba žūti.

2. Patraukite nupjautas dalis iš darbo vietos.



**PERSPĖJIMAS:** Pjovimo vietoje besimėtanti nupjauta mediena padidina atatrunkos pavojų, be to, užkliuvę galite prarasti pusiausvyrą.

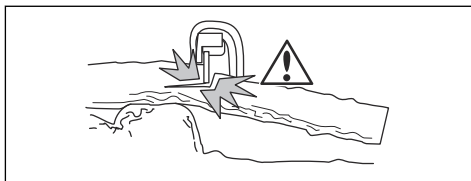

1. Spausdami įpjaukite apytiksliai  $\frac{1}{3}$  rąsto.
2. Pjaukite rąstą keldami pjūklą, kol dvi įpjovos susisieks.

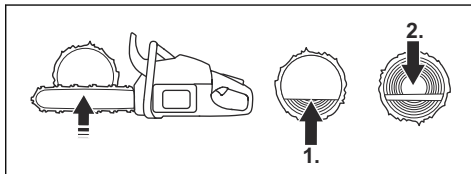

**Norint pjauti rąstą, pritvirtintą abiejuose galuose**



**PERSPĖJIMAS:** Pasirūpinkite, kad pjaunant pjūklo grandinė neįstrigtų rąste. Vadovaukitės tolesnėmis instrukcijomis.

**Norint pjauti kamieną ant žemės**

1. Kamieną pjaukite keldami pjūklą. Pjaukite didžiausiomis apsakomis, bet pasiruoškite netikėtumams.

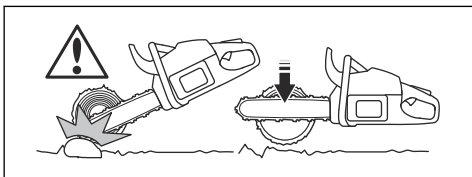

**PERSPĖJIMAS:** Patikrinkite, ar grandininis pjūklas neličia žemės, kai baigiate pjauti rąstą.

2. Įpjaukite apytiksliai  $\frac{2}{3}$  kamieno ir sustokite. Apverskite rąstą ir pjaukite iš priešingos pusės.

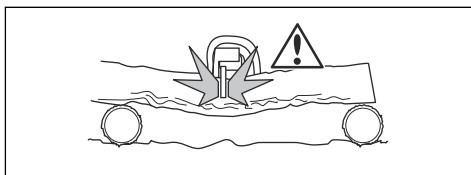
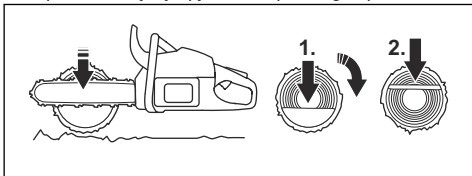

1. Keldami pjūklą įpjaukite apytiksliai  $\frac{1}{3}$  rąsto.
2. Likusią rąsto dalį pjaukite spausdami pjūklą, kol perpjausite.

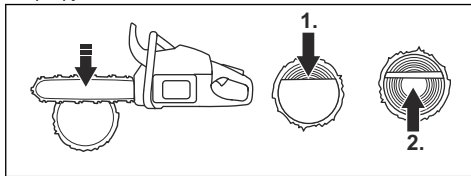

**PERSPĖJIMAS:** Pjūklo grandinei įstrigus rąste, išjunkite variklį. Svertu praskėskite įpjovos vietą ir ištraukite gaminį. Nebandykite ištraukti gaminio rankomis. Gaminiai staiga išsilaisvinus, galite susižeisti.

**Norint pjauti rąstą, pritvirtintą viename gale**



**PERSPĖJIMAS:** Pasirūpinkite, kad pjaunamas rąstas neperlūžtų. Vadovaukitės tolesnėmis instrukcijomis.

**Norint naudoti genėjimo techniką**

**Pasižymėkite:** Storoms šakoms naudokite pjovimo techniką. Žr. *Norint naudoti pjovimo techniką psl. 89.*



**PERSPĒJIMAS:** Naudojant genėjimo techniką, kyla didelė nelaimės rizika. Kaip išvengti atatrankos, žr. *Informacija apie atatrankos smūgį psl. 87.*



**PERSPĒJIMAS:** Šakas pjaukite pavieniui. Atsargiai pjaukite smulkesnes šakas ir nepjaukite krūmų arba kelių smulkių šakelių vienu metu. Smulkios šakelės gali įstrigti pjūklo grandinėje ir gaminiu naudotis taps nesaugu.

**Pasižymėkite:** Jei reikia, šakas pajaukite dalimis.

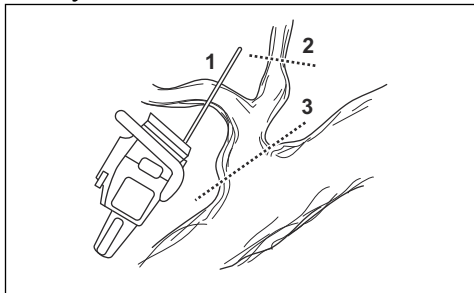

1. Pašalinkite šakas nuo dešinėsios rąsto pusės.

- Kreipiančiąją juostą laikykite rąsto dešinėje, o gaminį korpusą prie rąsto.
- Atsižvelgdami į šakos įtampą, pasirinkite tinkamą pjovimo techniką.

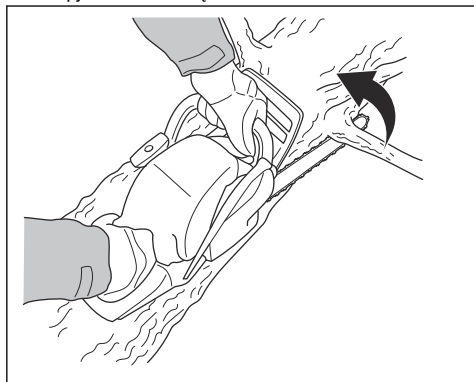

**PERSPĒJIMAS:** Jei nesate tikri, kaip pjauti šaką, pasitarkite su profesionaliu grandininio pjūklo naudotoju.

2. Pašalinkite šakas nuo rąsto viršaus.

- Laikykite gaminį ant rąsto, o kreipiančiąją juostą veskite palei rąstą.

b) Pjaukite stumdami.

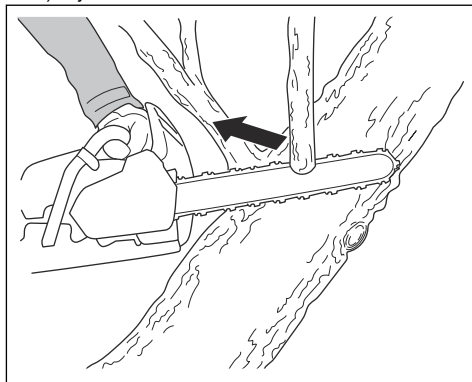

3. Pašalinkite šakas nuo kairės rąsto pusės.

- Atsižvelgdami į šakos įtampą, pasirinkite tinkamą pjovimo techniką.

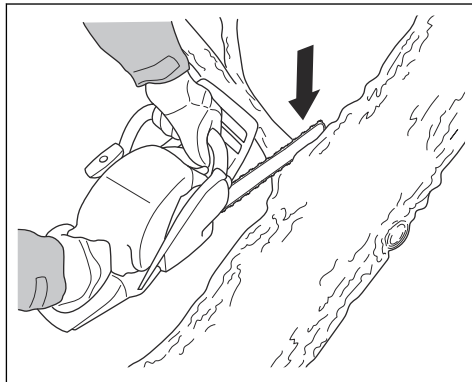

**PERSPĒJIMAS:** Jei nesate tikri, kaip pjauti šaką, pasitarkite su profesionaliu grandininio pjūklo naudotoju.

Kaip pjauti įsitempusias šakas, žr. *Norint pjauti įsitempusius medžius ir šakas psl. 95.*

**Norint naudoti medžių leidimo techniką**



**PERSPĒJIMAS:** Medžiui nupjauti reikia patirties. Jei įmanoma, užsirašykite į grandininio pjūklo naudojimo kursus. Papildomų žinių gaukite, pasitarę su patyrusiu naudotoju.

## Norint palaikyti saugų atstumą

1. Įsitinkinkite, kad aplinkiniai atsitraukę per saugų bent 2 1/2 medžio ilgio atstumą.

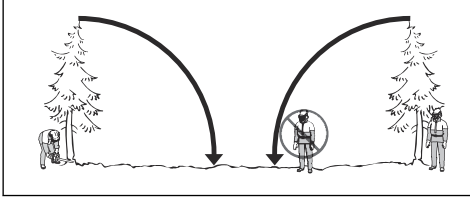

2. Įsitinkinkite, kad prieš arba leidimo metu nieko nebūtų pavojingoje zonoje.

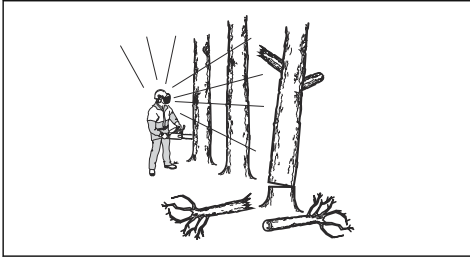

## Norint apskaičiuoti medžio nuleidimo kryptį

1. Patikrinkite, kuria kryptimi reikia nuleisti medį. Jūsų tikslas yra nuleisti medį tokia kryptimi, kad paskui būtų patogų genėti šakas ir jį pjaustyti kamieną. Be to, svarbu tvirtai stovėti ant kojų ir galėti saugiai judėti.



**PERSPĖJIMAS:** Jei nupjauti medį jo natūralia kritimo kryptimi yra pavojinga arba neįmanoma, nupjaukite jį kita kryptimi.

2. Patikrinkite natūralią medžio virtimo kryptį. Pavyzdžiui, medžio pasvirimą ir išlinkimą, vėjo kryptį, šakų išsidėstymą ir sniego svorį.
3. Patikrinkite, ar nėra aplink kliūčių, pavyzdžiui, kitų medžių, elektros linijų, kelių ir (arba) pastatų.
4. Apžiūrėkite kamieną, ar jis nėra pažeistas ar patrūnijęs.



**PERSPĖJIMAS:** Dėl patrūnijusio kamieno kyla pavojus, kad medis virs jo nespėjus nupjauti.

5. Įsitinkinkite, kad medis neturi pažeistų arba nudžiūvusius šakų, kurios pjaunant gali ant jūsų nukristi.

6. Neleiskite medžiui užvirsti ant kito stovinčio medžio. Įstrigusį medį labai sunku ištraukti, ir toks darbas yra labai pavojingas. Žr. *Įstrigusio medžio atlaisvinimas psl. 94.*

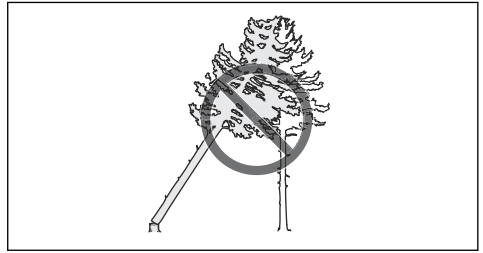

**PERSPĖJIMAS:** Kritinių leidimo operacijų metu pakelkite apsaugines ausines iš karto baigę pjovimą. Svarbu, kad girdėtumėte garsus ir įspėjimo signalus.

## Norint nuvalyti kamieną ir paruošti atsitraukimo kelią

Nupjaukite visas šakas iki jūsų pečių lygio.

1. Pjaukite traukdami iš viršaus į apačią. Pasirūpinkite, kad medis būtų tarp jūsų ir gaminio.

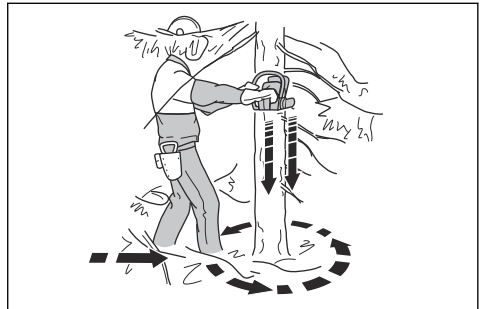

2. Nurinkite aplink kamieną augančią atžaliąją. Iš darbo zonos pašalinkite visą nupjautą medžiagą.
  3. Patikrinkite ar teritorijoje nėra kliūčių, pvz., akmenų, šakų ir duobių. Kai medis pradeda virsti būtina būti pasiruošęs atsitraukimo kelią. Jūs turėtumėte paruošti maždaug 135 laipsnių kampo atsitraukimo kelią priešingoje nuo medžio virtimo pusėje.
1. Pavojaus zona
  2. Atsitraukimo kelias
  3. Medžio nuleidimo kryptis

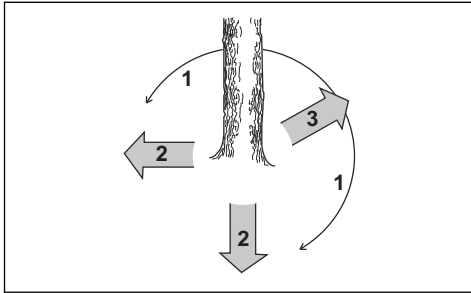

## Norint nuleisti medį

Husqvarna rekomenduoja įpjauti kryptinius pjūvius ir pjaunant medį naudoti saugesnio kampo metodą. Saugaus kampo metodas padeda išpjauti tinkamą užtūrą ir valdyti nuleidimo kryptį.



**PERSPĖJIMAS:** Nenuleiskite medžio, kurio skersmuo yra du kartus didesnis už kreipiančiosios juostos ilgį. Tam būtinas specialus apmokymas.

## Užtūra

Nuleidžiant medį svarbiausia išpjauti tinkamą užtūrą. Išpjovus tinkamą užtūrą galima valdyti nuleidimo kryptį ir užtikrinti nuleidimo saugumą.

Užtūros storis turi atitikti mažiausiai 10 % medžio skersmens.



**PERSPĖJIMAS:** Jei užtūra yra netinkama arba per plona, nepavyks suvaldyti medžio nuleidimo krypties.

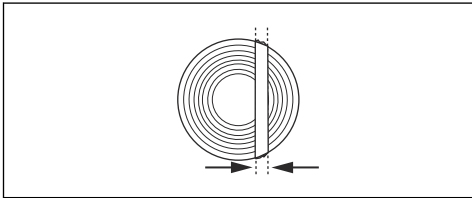

## Norint atlikti kryptinius pjūvius.

1. Įpjaukite kryptinius pjūvius per  $\frac{1}{4}$  medžio skersmens. Viršutinis ir apatinis kryptinis pjūvis turi sueiti  $45^{\circ}$ – $75^{\circ}$  kampu.

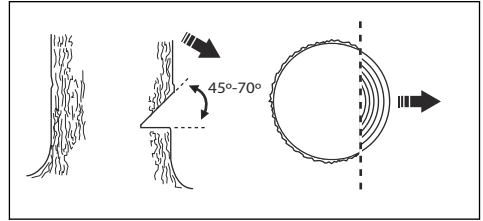

- a) Viršutinio kryptinio pjūvio pjovimas. Sulygiuokite gaminio nuleidimo krypties žymę (1) su medžio nuleidimo kryptimi (2). Būkite už įrenginio, kad medis būtų jums iš kairės. Pjaukite traukdami.
- b) Įpjaukite apatinį kryptinį pjūvį. Įsitinkinkite, kad apatinis kryptinis pjūvis baigiasi ties viršutinio kryptinio pjūvio pabaiga.

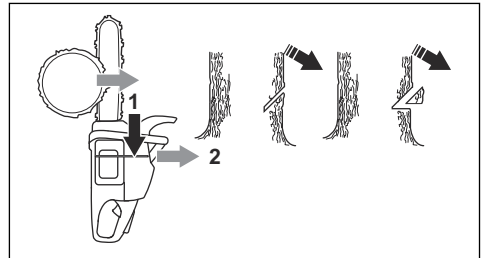

2. Įsitinkinkite, kad apatinis kryptinis pjūvis yra horizontalus ir sudaro  $90^{\circ}$  kampą su nuleidimo kryptimi.

## Saugaus kampo metodo naudojimas

Nuleidimo pjūvis turi būti šiek tiek aukščiau už kryptinį pjūvį.

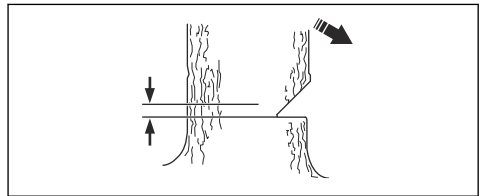

**PERSPĖJIMAS:** Pjaudami kreipiančiosios juostos galu būkite atsargūs. Atlikdami durtinį pjūvį pradėkite pjauti apatinę kreipiančiosios juostos galo dalimi.

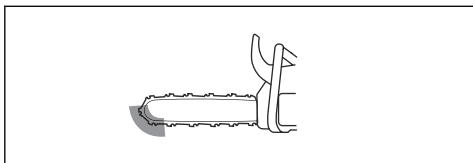

1. Jei naudingasis pjūklas ilgis yra didesnis už kamieno skersmenį, atlikite šiuos veiksmus (a-d).

a) Atlikite durtinį pjūvį į kamieną per visą užtūros plotį.

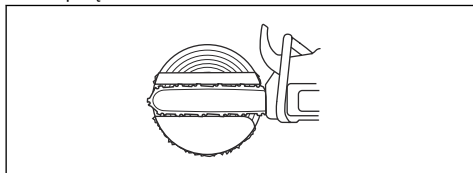

- b) Traukdami pjūklą įpjaukite, kol liks  $\frac{1}{3}$  rąsto.  
c) Traukite kreipiančiąją juosta 5–10 cm / 2–4 col. atgal.  
d) Perpjaukite likusią kamieno dalį, kad kampas būtų saugus – 5–10 cm / 2–4 col. pločio.

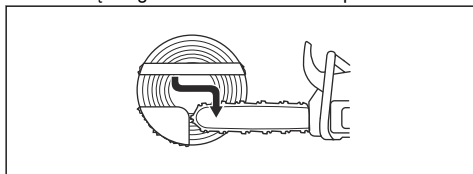

2. Jei naudingasis pjūklas ilgis yra mažesnis už kamieno skersmenį, atlikite šiuos veiksmus (a-d).

- a) Atlikite durtinį pjūvį tiesiai į kamieną. Durtinis pjūvis privalo sudaryti  $\frac{3}{5}$  medžio skersmens.  
b) Pjaukite likusią kamieno dalį traukdami.

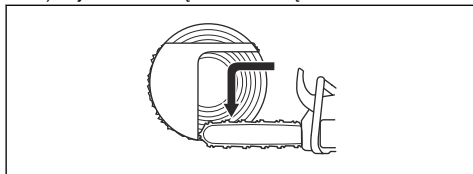

- c) Įpjaukite tiesiai į kamieną iš kitos medžio pusės, kad išpjautumėte užtūrą.  
d) Pjaukite stumdami, kol liks  $\frac{1}{3}$  kamieno, kad kampas būtų saugus.

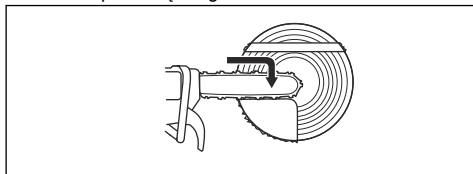

3. Į pjūvą tiesiai iš galo įstatykite pleištą.

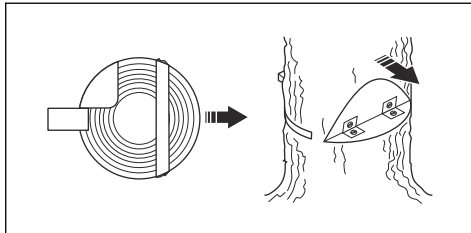

4. Nupjaukite kampą, kad nuleistumėte medį.

**Pasižymėkite:** Jei medis nenusileidžia, kalkite pleištą, kol jis medis nusileis.

5. Kai medis pradeda leisti, atsitraukimo keliu pasišalinkite nuo medžio. Atsitraukite mažiausiai per 5 m / 15 pėdų nuo medžio.

### Įstrigusio medžio atlaisvinimas



**PERSPĖJIMAS:** Įstrigusį medį labai sunku ištraukti, ir toks darbas yra labai pavojingas. Laikykitės atokiau pavojaus zonos ir nebandykite nuleisti įstrigusio medžio.

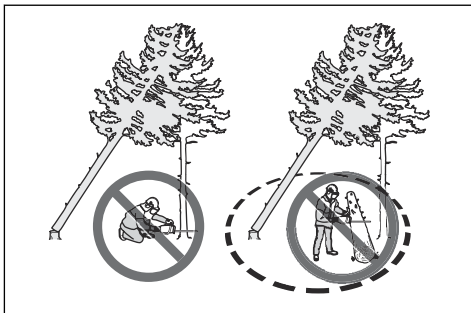

Saugiausia yra naudoti vieną iš šių suktuvų:

- Pritvirtintą prie traktoriaus

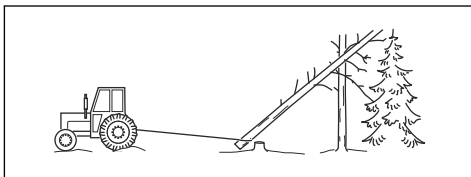

- Nešiojamą

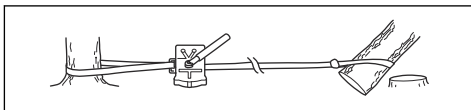

## Norint pjauti įsitempusius medžius ir šakas

1. Nustatykite, kuri medžio arba šakos pusė yra įsitempusi.
2. Nustatykite, kur yra maksimalios įtampos taškas.

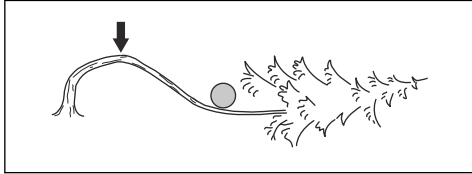

3. Nustatykite, kuri procedūra saugiausia įtampai atpalaiduoti.

**Pasižymėkite:** Kai kuriais atvejais vienintelė saugi procedūra yra naudoti suktuvą, o ne gaminį.

4. Stovėkite atokiau, kur jūsų negalėtų kliudyti medis arba šaka atpalaidavus įtampą.

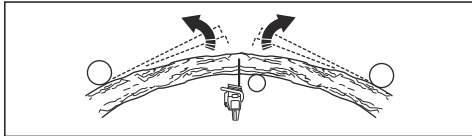

5. Įpjaukite vieną ar kelis pakankamo gylio pjūvius, kad sumažėtų įsitempimas. Pjaukite pačiame maksimalaus įsitempimo taške arba greta jo. Padėkite medžiui arba šakai perlūžti maksimalaus įsitempimo taške.

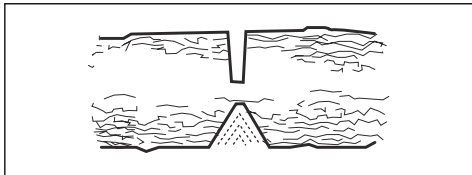

**PERSPĖJIMAS:** Tiesiai nepjaukite įtempto medžio ar šakos.



**PERSPĖJIMAS:** Pjaudami įtemptą medį būkite labai atsargūs. Kyla pavojus, kad medis greitai atšoks jums nespėjus jo nupjauti. Būdami netinkamoje padėtyje arba netinkamai pjaudami galite rimtai susižeisti.

6. Jei jums būtina pjauti teisiai per medį arba šaką, įpjaukite 2–3 įpjovas 1 col. atstumu ir 2 col. gylio.

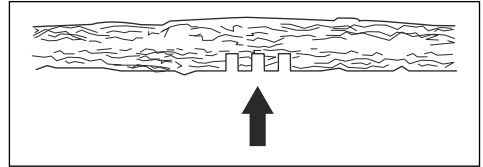

7. Pjaukite giliau į medį, kol medis / šaka išlinks ir įtampa atspalaiduos.

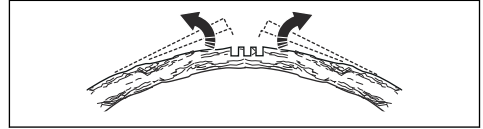

8. Kai atpalaiduosite įtampą, pajukite medį / šaką iš priešingos linkniui pusės.

## Gaminio naudojimas šaltu oru



**PASTABA:** Sningant ar esant šaltam orui, gali iškilti veikimo problemų. Kyla rizika dėl per žemos variklio temperatūros ar ledo susidarymo ant oro filtro ir karbiuratoriaus.

1. Yra sniego, galima naudoti žieminį gaubtą. Sumontuokite starterio korpuso naudojimui žiemą skirtą gaubtą. Naudojimui žiemą skirtas gaubtas sumažina šalto oro srautą ir neleidžia pateikti sniegui į karbiuratoriaus ertmę.

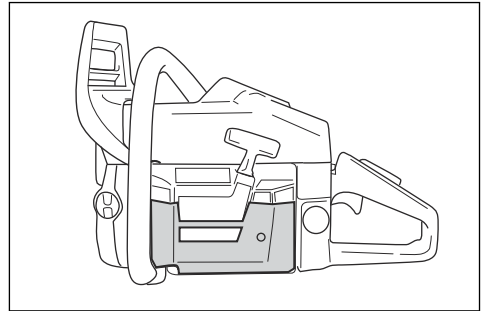

**PASTABA:** Jei temperatūra pakyla aukščiau 0°C / 32°F, žieminį gaubtą nuimkite. Kyla rizika, kad variklio temperatūra pakils per daug ir variklis suges.

## Šildomos rankenos (390 XPG)

Produktas turi šildomą priekinę ir galinę rankeną. Elektrines kaitinimo vijas maitina generatorius.

Nuspauskite jungiklį, kad įjungtumėte rankenų šildymą. Šildymas įsijungia, kaip pasirodo raudona žymė ant jungiklio.

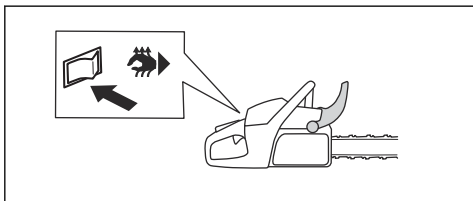

## Elektrinis karbiuratoriaus pašildymas (390 XPG)

Karbiuratoriaus šildymo reguliavimas atliekamas elektriniu būdu, naudojant termostatą. Tai palaiko tinkamą karbiuratoriaus temperatūrą ir neleidžia jam apledėti.

## Techninė priežiūra

### Įvadas



**PERSPĖJIMAS:** Prieš prižiūredami produktą, perskaitykite ir supraskite saugos skyrių.

### Techninės priežiūros grafikas

Kasdienė techninė priežiūra	Savaitinė techninė priežiūra	Mėnesinė techninė priežiūra
Nuvalykite gamino išorines dalis ir išitikinkite, kad rankenos nesuteptos alyva.	Išvalykite aušinimo sistemą. Žr. <i>Aušinimo sistemos valymas psl. 107.</i>	Patikrinkite stabdžio juostą. Žr. <i>Stabdžio juostos patikra psl. 97.</i>
Patikrinkite akceleratoriaus gaiduką ir akceleratoriaus gaiduko fiksatorių. Žr. <i>Patikrinkite akceleratoriaus gaiduką ir akceleratoriaus gaiduko fiksatorių. psl. 98.</i>	Patikrinkite starterį, starterio lynelį ir atmetamąjį spyruoklę.	Išitikinkite, kad sankabos centras, sankabos būgnelis ir sankabos spyruoklė nėra nusidėvėję arba pažeistos.
Išitikinkite, kad nepažeisti vibracijos slopintuvai.	Sutepkite adatinį guolį. Žr. <i>Adatinio guolio tepimas psl. 105.</i>	Išvalykite žvakę. Žr. <i>Žvakės patikra psl. 102.</i>
Išvalykite ir patikrinkite grandinės stabdį. Žr. <i>Grandinės stabdžio patikra psl. 98.</i>	Pašalinkite ant kreipiančiosios juostos briaunų susidariusius nelygumus. Žr. <i>Reguliariai apžiūrėkite priekinę rankos apsaugą ir inercinį stabdį. psl. 97.</i>	Nuvalykite išorines karbiuratoriaus dalis.
Patikrinkite grandinės gaudytuvą. Žr. <i>Norint patikrinti kreipiančiąją juostą psl. 106.</i>	Išvalykite arba pakeiskite duslintuvo kibirkščių slopintuvą. Žr. <i>Grandinės gaudytuvo patikra psl. 98.</i>	Patikrinkite kuro filtrą ir kuro žarnele. Jei reikia, pakeiskite.
Pasukite kreipiančiąją juostą, patikrinkite tepimo skylę ir išvalykite kreipiančiosios juostos griovelį. Žr. <i>Norint patikrinti kreipiančiąją juostą psl. 106.</i>	Nuvalykite karbiuratoriaus zoną.	Patikrinkite visus laidus ir jungtis.
Išitikinkite, kad kreipiančioji juosta ir pjūklo grandinė gauna pakankamai alyvos.	Išvalykite arba pakeiskite oro filtrą. Žr. <i>Oro filtro valymas psl. 102.</i>	Ištuštinkite degalų bakelį.



Kasdienė techninė priežiūra	Savaitinė techninė priežiūra	Mėnesinė techninė priežiūra
Norint patikrinti pjūklo grandinės tempimą žr. <i>Pjovimo įrangos patikrinimas psl. 106.</i>	Išvalykite tarpus tarp cilindro plokščių.	Ištuštinkite alyvos bakelį.
Pagaląskite pjūklo grandinę ir patikrinkite jos įtempimą. Žr. <i>Pjūklo grandinės galandimas psl. 102.</i>		
Patikrinkite grandinės varančiąją žvaigždutę. Žr. <i>Grandinės varančiosios žvaigždutės patikra psl. 105.</i>		
Nuvalykite starterio oro įsiurbimo angą.		
Patikrinkite, ar varžlės ir varžtai yra priveržti.		
Patikrinkite stabdymo jungiklį. Žr. <i>Paleidimo / išjungimo jungiklio patikra psl. 99.</i>		
Patikrinkite, ar nėra kuro nutekėjimo iš variklio, bako ar kuro žarnelių.		
Patikrinkite, ar pjūklo grandinė nesiuska, kai variklis veikia tuščiaja eiga.		
Įsitinkite, kad nepažeistas dešiniojos rankos apsauginis elementas.		
Įsitinkite, kad duslintuvą pritvirtintas tinkamai, nepažeistas ir netrūksta jokių duslintuvo dalių.		

## Gaminio saugos įtaisų techninė priežiūra ir apžiūra

### Stabdžio juostos patikra

- Šepečiu nuvalykite pjuvenas, dervas ir nešvarumus nuo grandinės stabdžio ir sankabos būgno. Dulks ir nusidėvėjimas gali susilpninti stabdžio funkciją.

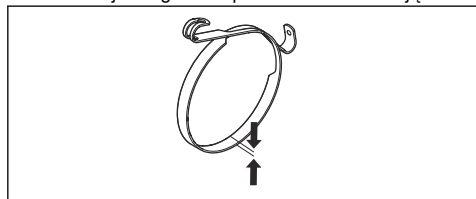

- Patikrinkite stabdžio juostą. Ploniausioje vietoje stabdžio juosta turi būti bent 0,6 mm / 0,024 col. storio.

### Reguliariai apžiūrėkite priekinę rankos apsaugą ir inercinį stabdį.

- Įsitinkite, kad priekinė rankos apsauga nėra pažeista, pvz., ar nėra įtrūkių.

- Įsitinkite, kad priekinė rankos apsauga juda laisvai ir yra saugiai prijungta prie sankabos dangčio.

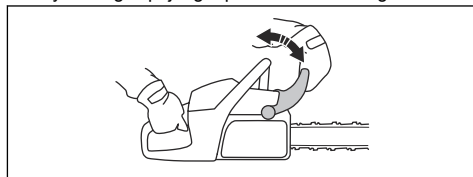

- Laikykite įrenginį abiem rankomis virš kelmo arba kito stabilaus paviršiaus.



**PERSPĖJIMAS:** Variklis turi būti išjungtas.

4. Paleiskite priekinę rankeną ir leiskite kreipiančiajai juostai nukristi ant rąsto.

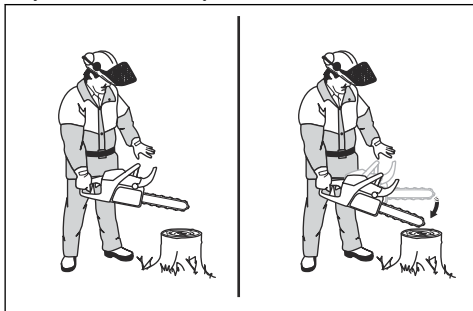

5. Įsitinkite, kad kreipiančiosios juostos galui atsitrenkus į kelmą, įsijungia grandinės stabdys.

### Grandinės stabdžio patikra

1. Paleiskite gaminį. Instrukcijų ieškokite *Gaminio paleidimo psl. 87*.



**PERSPĖJIMAS:** Patikrinkite, ar pjūklo grandinė neliečia žemės ar kokių kito daikto.

2. Tvirtai laikykite gaminį.
3. Naudokite maksimalų akceleratorių ir pakreipkite kairįjį riešą link priekinės rankos apsaugos, kad įjungtumėte grandinės stabdį. Pjūklo grandinė turi akimirksniu sustoti.

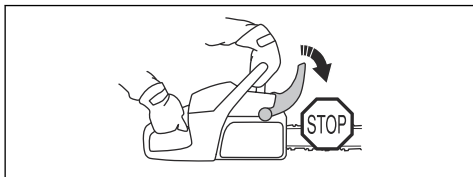

**PERSPĖJIMAS:** Nepaleiskite priekinės rankenos.

### Patikrinkite akceleratoriaus gaiduką ir akceleratoriaus gaiduko fiksatorių.

1. Patikrinkite, ar akceleratoriaus gaidukas ir jo fiksatorius laisvai junginėjasi ir ar gerai veikia jų spyruoklių sistema.

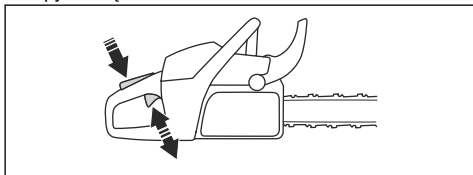

2. Paspauskite akceleratoriaus gaiduko fiksatorių ir įsitinkite, kad atleidus jis grįžta į savo pradinę padėtį.

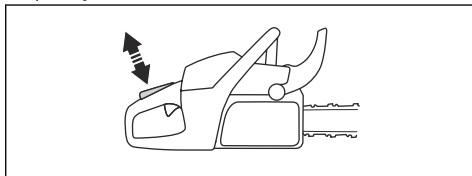

3. Patikrinkite, ar veikiant laisvąja eiga akceleratoriaus gaidukas yra fiksuotas tuščiosios eigos padėtyje, kai akceleratoriaus blokatorius yra atleistas.

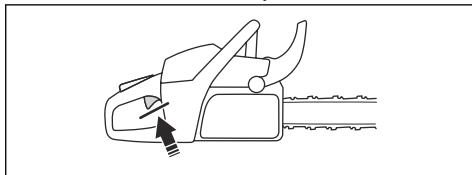

4. Paleiskite gaminį ir stipriai spustelkite akceleratorių.
5. Atleiskite akceleratoriaus gaiduką ir įsitinkite, kad grandinė sustoja ir daugiau nesisuka.



**PERSPĖJIMAS:** Jei pjūklo grandinė sukasi, kai akceleratoriaus gaidukas yra laisvų apsučių padėtyje, susisiekite su techninės priežiūros atstovu.

### Grandinės gaudytuvo patikra

1. Įsitinkite, kad grandinės gaudytuvus nepažeistas.
2. Įsitinkite, kad grandinės laikiklis stabiliai prijungtas prie įrenginio korpuso.

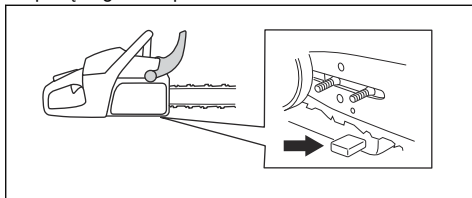

### Dešiniosios rankos apsauginio skydo patikra

- Įsitinkite, kad dešinios rankos apsauga nėra pažeista, pvz., ar nėra įtrūkių.

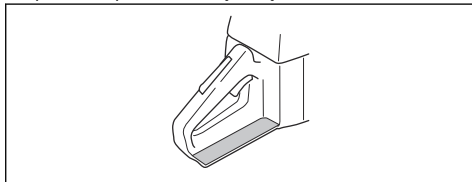

## Vibracijos slopinimo sistemos patikra

1. Įsitikinkite, kad vibracijų slopinimo įrenginiuose nėra įtrūkimų arba deformacijų.
2. Patikrinkite, ar antivibracinės sistemos detalės yra tinkamai pritvirtintos prie variklio ir rankenų.

Žr. *Gaminio apžvalga psl. 77*, jei reikia informacijos apie tai, kur jūsų produkte yra vibracijos slopinimo sistema.

## Paleidimo / išjungimo jungiklio patikra

1. Paleiskite variklį.
2. Paspauskite paleidimo / išjungimo jungiklį į padėtį STOP. Variklis turi sustoti.

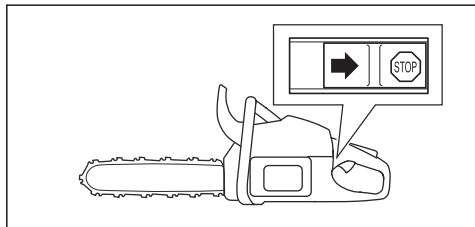

## Duslintuvo patikra



**PERSPĖJIMAS:** Ant panaudoto duslintuvo / kibirkščių gesintuvo paviršiaus ir kibirkščių gesintuvo montavimo paviršiaus gali būti degimo dalelių nuosėdų, kurios gali būti kancerogeninės. Kad išvengtumėte odos kontakto su šiomis dalelėmis ir jų neįkvėptumėte, kai valote kibirkščių gesintuvą ir (arba) atliekate jo techninę priežiūrą, visada būtinai:

- mūvėkite pirštines;
- valymo ir (arba) techninės priežiūros darbus atlikite gerai vėdinamoje vietoje;
- nenaudokite suslėgtojo oro kibirkščių gesinimo tinklui valyti;
- valydami kibirkščių gesintuvą, naudokite plieninį šepetį ir valykite braukdami nuo savo kūno.



**PERSPĖJIMAS:** Nenaudokite gaminio, jei pažeistas jo duslintuvas arba jis yra prastos būsenos. Jei duslintuvas sugedęs, gražinkite gaminį „Husqvarna“ pardavimo atstovui / techninės priežiūros centrui.



**PERSPĖJIMAS:** Nenaudokite gaminio, jeigu ant duslintuvo nėra kibirkščių slopintuvo arba jis pažeistas.

1. Apžiūrėkite, ar duslintuvas nepažeistas.

2. Pasirūpinkite, kad duslintuvas būtų tinkamai pritvirtintas prie gaminio.

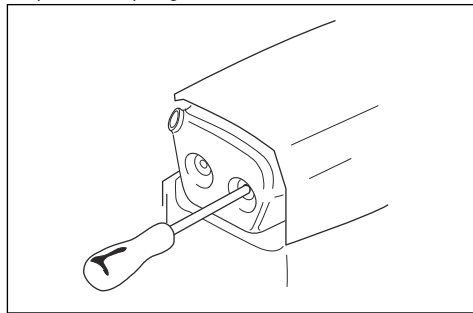

**Pasižymėkite:** Nenuimkite duslintuvo nuo gaminio.

3. Jei jūsų gaminyje yra specialus kibirkščių slopintuvas, kas savaitę valykite kibirkščių slopintuvą.

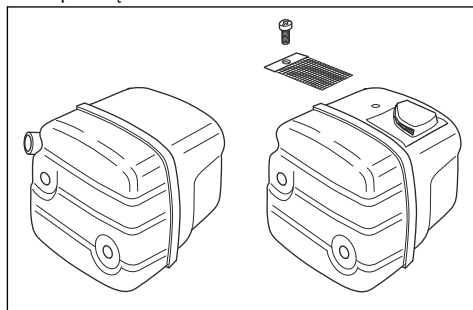

4. Pakeiskite pažeistą kibirkščių slopintuvą.



**PASTABA:** Jei kibirkščių slopintuvas bus nevalytas ir užsikimšęs, įrenginys perkais, o tai gali sugadinti cilindrą ir stūmoklį.

## Karbiuratoriaus reguliavimas

Dėl aplinkosaugos ir emisijų įstatymų, produkto karbiuratoriaus reguliavimo varžtų reguliavimas apribotas. Tai sumažina jūsų gaminio išmetamų

kenksmingų dujų kiekį. Reguliavimo varžtus galite pasukti daugiausiai 1/2 apsisukimo.

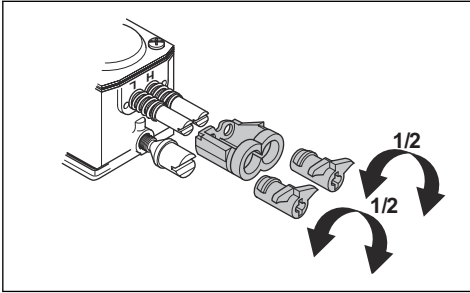

### Pagrindiniai reguliavimai ir pradinis naudojimas

Pagrindiniai karbiuratoriaus reguliavimai atliekami gamykloje. Rekomenduojamo tuščiosios eigos greičio ieškokite *Techniniai duomenys psl. 109*.



**PASTABA:** Pirmąsias 10 darbo valandų neleiskite gaminiui veikti per dideliu greičiu.



**PASTABA:** Jei pjūklo grandinė sukasi tuščiosios eigos greičiu, sukite tuščiosios eigos greičio varžtą prieš laikrodžio rodyklę, kol pjūklo grandinė sustos.

### Žemų apsučių adatos (L) reguliavimas

- Sukite žemų apsučių adatą pagal laikrodžio rodyklę iki galo.

**Pasižymėkite:** Jei produktas silpnai greitėja arba tuščiosios eigos greitis neteisingas, pasukite žemų apsučių adatą prieš laikrodžio rodyklę. Sukite žemų apsučių adatą, kol greitėjimas ir tuščiosios eigos greitis taps tinkami.

### Tuščiosios eigos greičio varžto (T) reguliavimas

- Paleiskite gaminį.
- Sukite laisvosios eigos varžtą pagal laikrodžio rodyklę, kol pjūklo grandinė pradės sukintis.
- Sukite laisvosios eigos varžtą prieš laikrodžio rodyklę, kol pjūklo grandinė sustos.

**Pasižymėkite:** Greitis tuščiaja eiga teisingai sureguliuotas tuomet, kai variklis tinkamai veikia visose padėtyse. Laisvosios eigos greitis turi būti saugiai mažesnis už greitį, ties kuriuo pjūklo grandinė pradeda sukintis.



**PERSPĖJIMAS:** Jeigu pjūklo grandinė nesustoja, kai sukate tuščiosios eigos greičio varžtą, kreipkitės į artimiausią techninės priežiūros atstovą. Nenaudokite gaminio, kol jis nėra tinkamai sureguliuotas.

### Aukštų apsučių adatos (H) reguliavimas

Gamykloje variklis sureguliuojamas veikti jūros lygyje. Didesniame aukštyje, esant kitokioms oro sąlygoms arba temperatūrai, gali prireikti sureguliuoti aukštų apsučių adatą.

- Norėdami reguliuoti, pasukite aukštų apsučių adatą.



**PASTABA:** Nesukite aukštų apsučių adatos už reguliavimo ribos. Taip galima pažeisti stūmoklį ir cilindrą.

### Patikrinimas, ar karbiuratorius tinkamai sureguliuotas

- Įsitikinkite, kad produkto greitėjimo pajėgumas tinkamas.
- Trumpai įsitikinkite, kad produktas veikia 4 klais, maksimaliai nuspaudus akceleratorių.
- Įsitikinkite, kad varikliui veikiant laisvąja eiga, pjūklo grandinė nesisuka.
- Jei produktą sunku paleisti arba jis silpnai greitėja, sureguliuokite žemų ir aukštų apsučių adatas.



**PASTABA:** Netinkamas reguliavimas gali pažeisti variklį.

### Nutrūkusios arba nusidėvėjusios starterio virvės keitimas

- Atlaisvinkite starterio korpuso varžtus
- Nuimkite starterio korpusą.

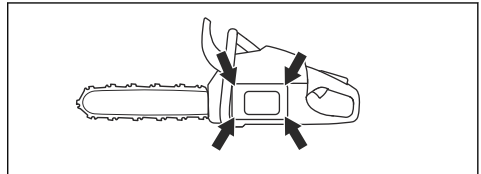

- Ištraukite starterio virvę maždaug 30 cm / 12 col. ir įstatykite į išpjovą skriemulyje.

4. Leiskite skriemuliui lėtai sukintis atgal, kad atlaisvintumėte atmetimo spyruoklę.

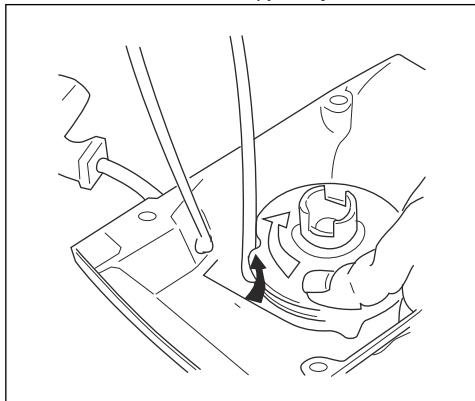

5. Nuimkite centrinį varžtą ir skriemulį.



**PERSPĖJIMAS:** Keičiant starterio spyruoklę ar starterio virvę, reikia būti atsargiems. Atmetimo spyruoklė yra įsitempusi, kai ji yra susukta starterio korpuse. Neatsargiai elgiantis ji gali iššokti ir sužeisti. Naudokite apsauginius akinius ir apsaugines pirštines.

6. Išimkite panaudotą starterio virvę iš rankenos ir skriemulio.
7. Pritvirtinkite naują starterio virvę prie skriemulio. Užvyniokite starterio virvę apie skriemulį maždaug 3 kartus.
8. Prijunkite skriemulį prie atmetimo spyruoklės. Atmetimo spyruoklės galas turi būti skriemulyje.
9. Pritvirtinkite skriemulį ir centrinį varžtą.
10. Ištraukite starterio virvę pro skylutę starterio korpuse ir starterio virvės rankenėlę.

11. Starterio virvės gale užmegzkite tvirtą mazgą.

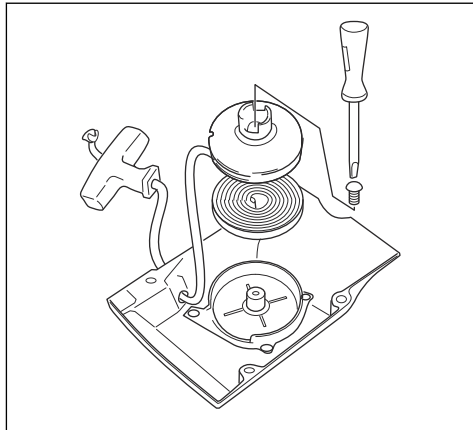

## Spyruoklės priveržimas

1. Įstatykite starterio virvę skriemulio išpjovoje.
2. Pasukite starterio skriemulį maždaug 2 kartus pagal laikrodžio rodyklę.
3. Aptraukite starterio virvės rankenėlę ir visiškai ištraukite starterio virvę.
4. Įstatykite nykštį į skriemulį.
5. Atleiskite nykštį ir paleiskite starterio virvę.
6. Įsitinkinkite, kad galite pasukti skriemulį  $\frac{1}{2}$  pasukimo po to, kai starterio virvė visiškai ištraukta.

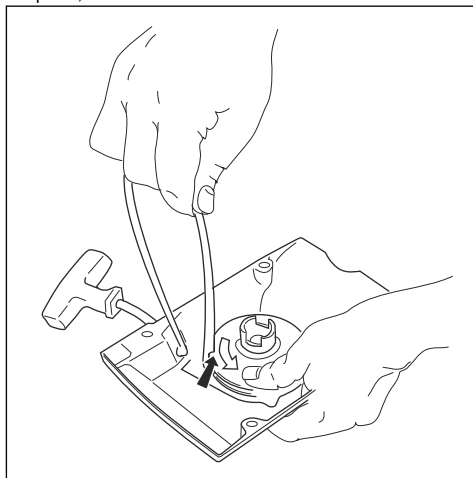

## Starterio korpuso sumontavimas ant produkto

1. Ištraukite virvę ir įdėkite starterį į vietą prie užvedimo bloko.

2. Iš lėto atleiskite starterio virvę, kol skriemulys pradės kabinti užvedimo mechanizmą.
3. Priveržkite starterį laikančius varžtus.

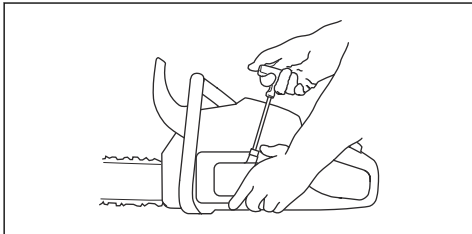

## Oro filtro valymas

Reguliariai išvalykite purvą ir dulkes iš oro filtro. Tai apsaugo karbiuratorių nuo gedimų, paleidimo problemų, variklio galios sumažėjimo, variklio dalių dėvėjimosi ir didesnių nei įprasta kuro sąnaudų.

1. Nuimkite cilindro dangtelį ir oro filtrą.
2. Naudokite šepetėlį arba pakratykite oro filtrą. Galutinai išvalykite naudodami ploviklį ir vandenį.

**Pasižymėkite:** Ilgai naudoto oro filtro negalima iki galo išvalyti. Reguliariai keiskite oro filtrą ir visuomet pakeiskite sugadintą oro filtrą.

3. Montuodami visada patikrinkite, ar filtras standžiai įstatytas į jo laikiklį.

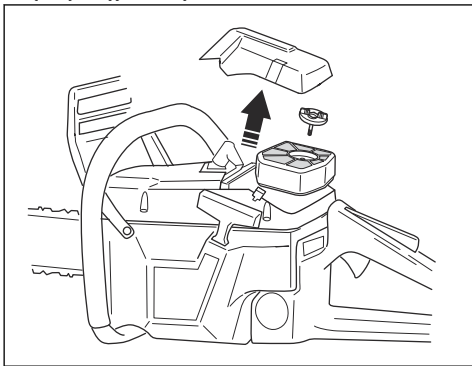

**Pasižymėkite:** Dėl skirtingų darbo sąlygų, orų arba sezonų, jūsų gaminyje gali būti naudojami skirtingų tipų oro filtrai. Dėl išsamesnės informacijos prašome kreiptis į savo techninės priežiūros atstovą.

## Žvakės patikra



**PASTABA:** Naudokite rekomenduojamą uždegimo žvakę. Žr. *Techniniai duomenys psl. 109*. Netinkama uždegimo žvakė gali sugadinti gaminį.

1. Jeigu gaminį sudėtinga paleisti ar eksploatuoti arba gaminys veikia netinkamai tuščiaja eiga, patikrinkite, ar neužteršta uždegimo žvakė. Norėdami sumažinti pašalinių medžiagų atsiradimą ant uždegimo žvakės elektrodų, atlikite šiuos veiksmus:
  - a) įsitikinkite, kad tinkamai sureguliuotas greitis tuščiaja eiga.
  - b) įsitikinkite, kad naudojate tinkamą kuro mišinį.
  - c) patikrinkite, ar oro filtras yra švarus.
2. Jei uždegimo žvakė nešvari, nuvalykite ją.
3. Patikrinkite, ar tarpas tarp elektrodų yra tinkamas. Žr. *Techniniai duomenys psl. 109*.

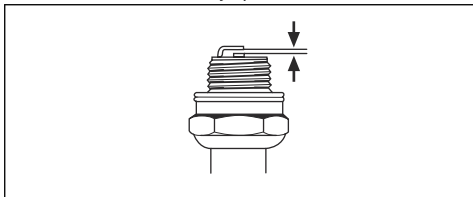

4. Keiskite uždegimo žvakę kas mėnesį ar dažniau, jei reikia.

## Pjūklo grandinės galandimas

### Informacija apie kreipiančiąją juostą ir pjūklo grandinę



**PERSPĖJIMAS:** Naudodami grandininį pjūklą arba atlikdami jo priežiūrą, mūvėkite apsaugines pirštines. Nejudanti pjūklo grandinė taip pat gali sužaloti.

Pakeiskite susidėvėjusią arba pažeistą kreipiančiąją juostą arba pjūklo grandinę Husqvarna rekomenduojamais kreipiančiosios juostos arba pjūklo grandinės deriniais. Tai būtina, norint palaikyti produkto saugumo funkcijas. Pakaitinių rekomenduojamų juostų ir grandinių derinių sąrašą rasite *Priedai psl. 110*.

- Kreipiančiosios juostos ilgis, col. / cm. Informaciją apie kreipiančiosios juostos ilgį paprastai galima rasti jos gale.

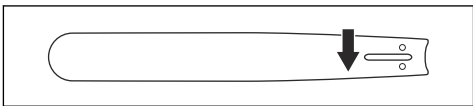

- Juostos žvaigždutės dantų skaičius (T).

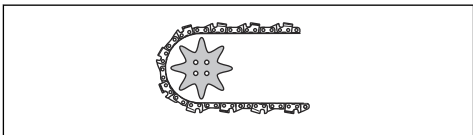

- Grandinės žingsnis, tarpai tarp pjūklo grandinės varančiųjų narelių turi atitikti tarpus tarp juostos žvaigždutės ir varančiosios žvaigždutės dantų.

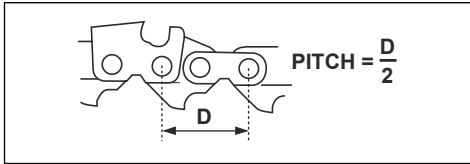

- Varančiųjų narelių skaičius Varančiųjų narelių skaičių nulemia kreipiančiosios juostos tipas.

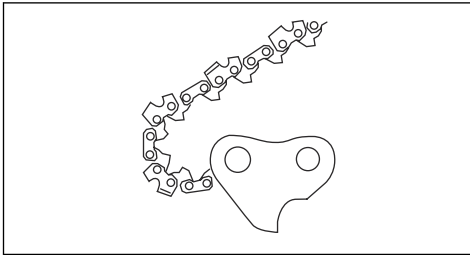

- Juostos griovelio plotis, col. / cm Kreipiančiosios juostos griovelio plotis turi būti toks pat, kaip ir grandinės varančiųjų narelių plotis.

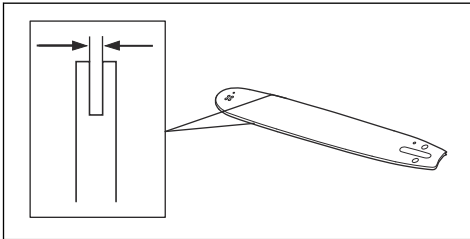

- Pjūklo grandinės tepimo skylės ir skylės grandinės įtempimui. Kreipiančioji juosta privalo tikti gaminiui.

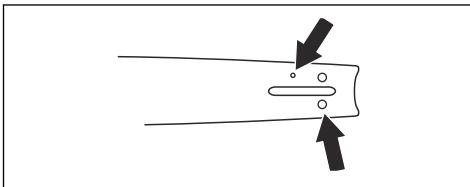

- Varantysis narelis, mm / col.

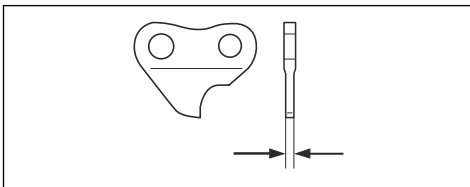

## Bendra informacija apie pjoviklių palandinimą

Nenaudokite atšipusios pjūklo grandinės. Jei pjūklo grandinė atšipusi, turite labiau spausti, kad kreipiančioji juosta praeitų per medį. Jei pjūklo grandinė labai atšipusi, nebūs medienos pjūvenų, tik pjovimo dulksės.

Aštri pjūklo grandinė lengvai eina per medį, o medienos pjūvenos yra ilgos ir stambios.

Pjaunantysis dantis (A) ir gylio reguliavimo ribotuvas (B) kartu sudaro pjūklo grandinės pjaunamąją dalį, pjovimo dantuką. Aukščio skirtumas tarp šių dviejų dalių sudaro pjovimo gylį (gylio reguliavimo ribotuvo nustatymą).

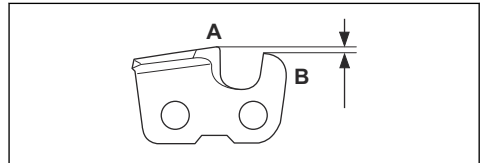

Galąsdami pjoviklį, atsižvelkite į toliau nurodytus dalykus.

- Galandimo kampas

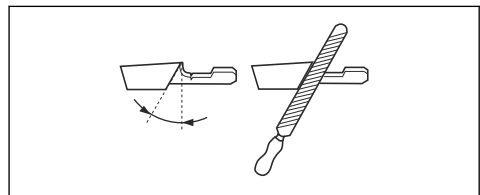

- Pjovimo kampas

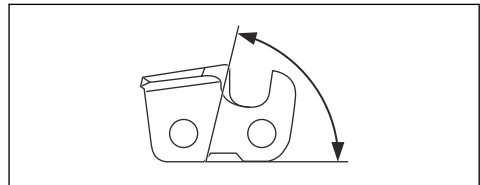

- Dildės padėtis

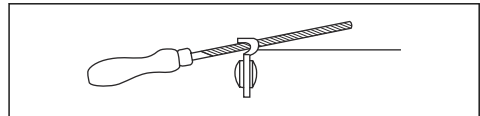

- Apvaliosios dildės skersmuo

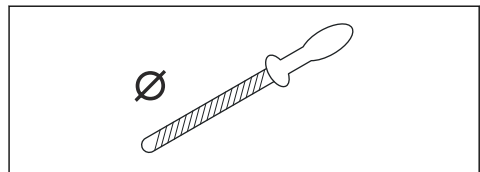

Nelengva tinkamai pagaląsti pjūklo grandinės neturint tinkamos įrangos. Naudokite Husqvarna galandimo

šabloną Taip galėsite pasiekti geriausių pjovimo rezultatus, o atatrunkos pavojų sumažinti iki minimumo.



**PERSPĖJIMAS:** Atatrunkos jėga smarkiai padidėja, jei nesilaikote galandimo nurodymų.

**Pasižymėkite:** Jei reikia informacijos apie pjūklo grandinės galandimą, žr. *Pjūklo grandinės galandimas psl. 102.*

### Pjovimo dantukų galandimas

1. Galąskite pjovimo dantukus naudodamiesi apvaliaja dilde ir galandimo šablonu.

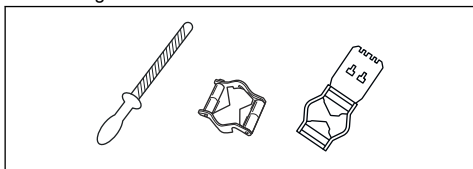

**Pasižymėkite:** Jei reikia informacijos, kuri galandimo šabloną Husqvarna rekomenduoja jūsų pjūklo grandinei, žr. *Priedai psl. 110.*

2. Tinkamai uždėkite galandimo šabloną ant pjovimo dantuko. Žr. kartu su galandimo šablonu pateiktą instrukciją.
3. Braukite dilde nuo vidinės pjovimo dantukų pusės link išorinės pusės. Traukdami spauskite silpniau.

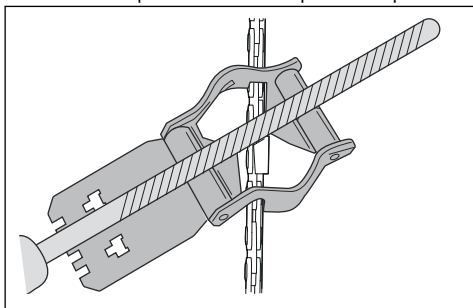

4. Pagaląskite visus pjovimo dantukus vienoje pusėje.
5. Apverskite gaminį ir pagaląskite dantukus kitoje pusėje.
6. Patikrinkite, ar visi pjovimo dantukai yra vienodo ilgio.

### Bendroji informacija, kaip koreguoti gylio reguliavimo ribotuvą

Gylio reguliavimo ribotuvo nustatymas (C) mažėja, kai galandate pjovimo dantuką (A). Norint pjauti maksimaliu našumu, būtina pagaląsti gylio reguliavimo ribotuvą (B), kad pjautumėte naudodami rekomenduojamą gylio reguliavimo ribotuvo nustatymą. Jei reikia

instrukcijų, kaip tinkamai nustatyti pjūklo grandinės gylio reguliavimo ribotuvą, žr. *Priedai psl. 110.*

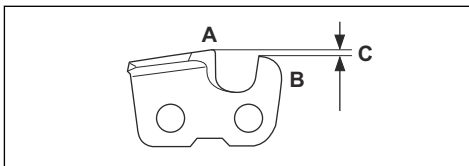

**PERSPĖJIMAS:** Per didelis gylio reguliavimo ribotuvo nustatymas padidina pjūklo grandinės atatrunkos pavojų!

### Gylio reguliavimo ribotuvo nustatymas

Prieš koreguodami gylio reguliavimo ribotuvą arba galąsdami pjoviklius, žr. instrukcijas *Bendra informacija apie pjoviklių palandinimą psl. 103.* Mes rekomenduojame reguliuoti ribotuvą po kas trečio pjūklo grandinės galandimo.

Mes rekomenduojame ribotuvui naudoti mūšų galandimo šabloną tam, kad būtų pasiektas tinkamas ribotuvo matmuo ir tinkamas gylio reguliavimo ritinėlio kampas.

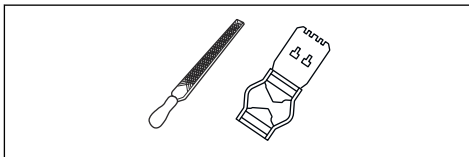

1. Plokščiaja dilde ir gylio reguliavimo ribotuvo įrankiu sureguliuokite gylio reguliavimo ribotuvą. Naudokite tik Husqvarna galandimo šabloną tam, kad būtų pasiektas tinkamas ribotuvo matmuo ir tinkamas gylio reguliavimo ritinėlio kampas.
2. Padėkite gylio reguliavimo ribotuvo įrankį ant pjūklo grandinės.

**Pasižymėkite:** Daugiau informacijos, kaip naudoti gylio reguliavimo ribotuvą, rasite įrankio pakuotėje.

3. Naudokite plokščiąją dildę gylio reguliavimo ribotuvo daliai, kuri išlenda pro gylio reguliavimo ribotuvo įrankio angą.

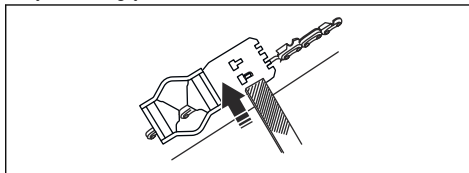



## Pjūklo grandinės įtempimo reguliavimas



**PERSPĖJIMAS:** Netinkamai įtempta pjūklo grandinė gali nušokti nuo kreipiančiosios juostos ir rimtai arba mirtinai sužeisti.

Naudojama pjūklo grandinė pailgėja. Pjūklo grandinę reguliuokite reguliariai.

1. Atpalaiduokite juostos veržles, tvirtinančias sankabas dangtelį ir pjūklo stabdį. Naudokite veržliarakį.

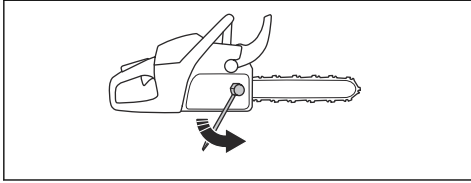

**Pasižymėkite:** Kai kuriuose modeliuose yra tik viena juostos veržlė.

2. Kuo tvirtčiau ranka priveržkite juostos veržles.
3. Pakelkite kreipiančiosios juostos priekį ir pasukite grandinės įtempimo varžtą. Naudokite veržliarakį.
4. Priveržkite pjūklo grandinę, kol ji priglus prie kreipiančiosios juostos, tačiau vis tiek bus nesunkiai pajudinama.

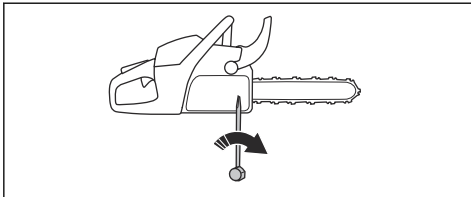

5. Priveržkite juostos veržles veržliarakčiu, tuo pačiu metu keldami kreipiančiosios juostos priekį aukštyn.
6. Patikrinkite, ar galite pjūklo grandinę rankomis laisvai sukti aplink ir ar ji standžiai priglundusi prie kreipiančiosios juostos.

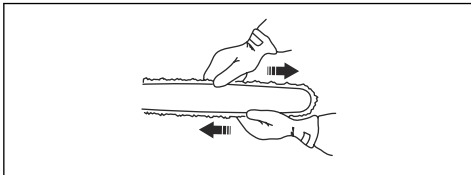

**Pasižymėkite:** Grandinės įtempimo varžto padėties ant savo produkto ieškokite *Gaminio apžvalga psl. 77.*

## Pjovimo grandinės tepimo patikrinimas

1. Užveskite produktą ir leiskite jam veikti  $\frac{3}{4}$  visų apsučių. Juostą laikykite maždaug 20 cm / 8 col. virš šviesios spalvos paviršiaus.
2. Jei pjūklo grandinės tepimas tinkamas, po 1 minutės ant paviršiaus pamatysite aiškų alyvos liniją.



3. Jei pjūklo grandinės sutepimas veikia netinkamai, patikrinkite kreipiančiąją juostą. Instrukcijų ieškokite *Norint patikrinti kreipiančiąją juostą psl. 106.* Jei priežiūros veiksmai nepededa, kreipkitės į techninio aptarnavimo atstovą.

## Grandinės varančiosios žvaigždutės patikra

Sankabos būgnelis turi varančiąją žvaigždutę (nekeičiamą) (A) arba varančiąją žvaigždutę (keičiamą) (B). Varančiosios žvaigždutės (nekeičiamos) žvaigždutė visam laikui pritvirtinta prie sankabos būgnelio. Varančiąją žvaigždutę (keičiamą) galima pakeisti.

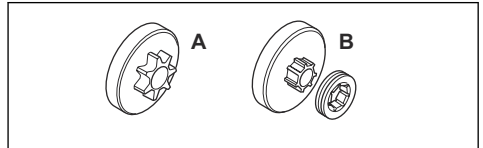

- Reguliariai patikrinkite grandinės varančiąją žvaigždutę, ar nenusidėvėjo. Jei grandinės varančioji žvaigždutė per daug nusidėvėjusi, pakeiskite ją.
- Kai keisite pjūklo grandinę, pakeiskite ir grandinės varančiąją žvaigždutę.

## Adatinio guolio tepimas

**Pasižymėkite:** Kas savaitę sutepkite adatinį guolį.

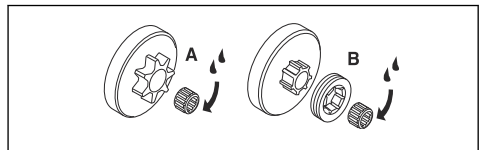

1. Pastumkite priekinę rankos apsaugą atgal, kad išjungtumėte grandinės stabdį.

2. Atlaisvinkite juostos veržles ir nuimkite sankabos dangtį.

**Pasižymėkite:** Kai kuriuose modeliuose yra tik viena juostos veržlė.

3. Padėkite produktą šone su sankaba į viršų.
4. Tepalo švirktu įliekite variklio alyvos į sankabos centrą, kai ji sukasi.

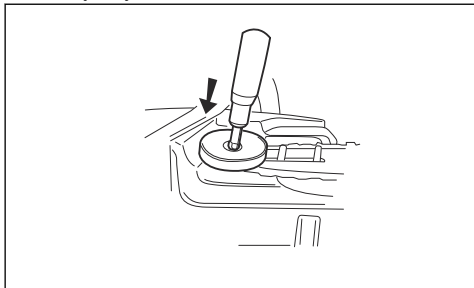

## Pjovimo įrangos patikrinimas

1. Įsitikinkite, kad kniedės ir sujungimai neįskilę ir nėra laisvų kniedžių. Jei reikia, pakeiskite.

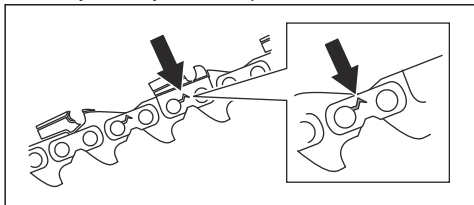

2. Įsitikinkite, kad pjūklo grandinė lengvai sulenkiasi. Pakeiskite pjūklo grandinę, jei ji standi.
3. Palyginkite pjūklo grandinę su nauja pjūklo grandine, kad nustatytumėte, ar kniedės ir grandys nesusidėvėjusios.
4. Keiskite pjūklo grandinę, kai ilgiausia pjovimo danties dalis yra trumpesnė, nei 4 mm / 0,16 col. Taip pat pakeiskite pjūklo grandinę, jei pjovikliai įskilę.

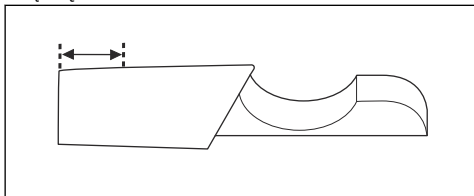

## Norint patikrinti kreipiančiąją juostą

1. Įsitikinkite, kad alyvos kanalas neužblokuotas. Jei reikia, išvalykite.

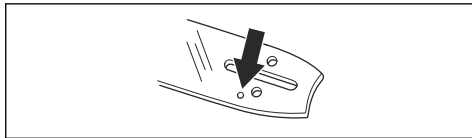

2. Patikrinkite, ar ant kreipiančiosios juostos briaunos nėra šerpetų. Dilde pašalinkite nelygumus.

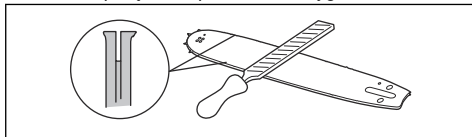

3. Išvalykite kreipiančiosios juostos griovelį.

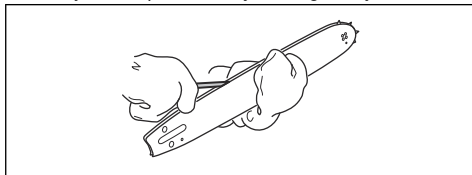

4. Apžiūrėkite, ar nesusidėvėjęs kreipiančiosios juostos griovelis. Jei reikia, pakeiskite kreipiančiąją juostą.

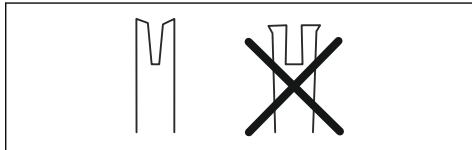

5. Patikrinkite, ar kreipiančiosios juostos galas nėra pažeistas arba labai susidėvėjęs.

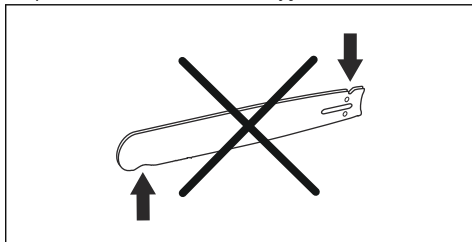

6. Patikrinkite, ar laisvai sukasi juostos žvaigždutė ir ar neužsikimšusi juostos žvaigždutės tepimo anga. Jei reikia, išvalykite ir sutepkite.

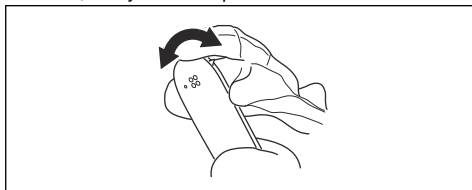

7. Kasdien apsuokite kreipiančiąją juostą, kad ji tarnautų ilgiau.

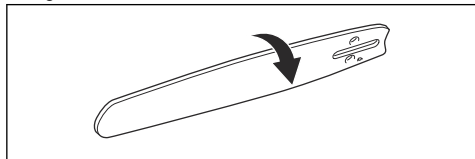

## Degalų ir grandinės alyvos bakelių priežiūra

- Reguliariai ištuštinkite ir valykite degalų ir grandinės alyvos bakelius.
- Degalų filtrą keiskite kas metus arba dažniau, jei reikia.



**PASTABA:** Bakeliuose esantys nešvarumai sąlygoja eksploatacijos sutrikimus.

## Grandinės alyvos srauto reguliavimas



**PERSPĖJIMAS:** Prieš reguliuodami alyvos siurblių, sustabdykite variklį.

1. Sukite alyvos siurblio reguliavimo varžtą. Naudokite atsuktuvą arba veržliaraktį.
  - a) Norėdami sumažinti grandinės alyvos srautą, pasukite reguliavimo varžtą pagal laikrodžio rodyklę.
  - b) Norėdami padidinti grandinės alyvos srautą, pasukite reguliavimo varžtą prieš laikrodžio rodyklę.

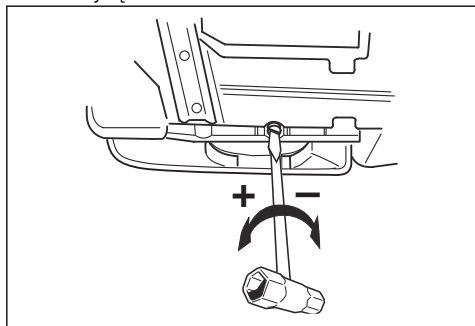

## Rekomenduojami alyvos siurblio nustatymai

- Kreipiančiosios juostos ilgis 46–51 cm / 18–20 col.: 1 pozicija.
- Kreipiančiosios juostos ilgis 56–66 cm / 22–26 col.: 2 pozicija.
- Kreipiančiosios juostos ilgis 71– cm / 28– col.: 3 pozicija.

## Oro valymo sistema

AirInjection™ yra centrifuginė oro valymo sistema, pašalinanti dulkes ir nešvarumus, kol kietosios dalelės nepasiekė oro filtro. AirInjection™ pailgina oro filtro ir variklio tarnavimo laiką.

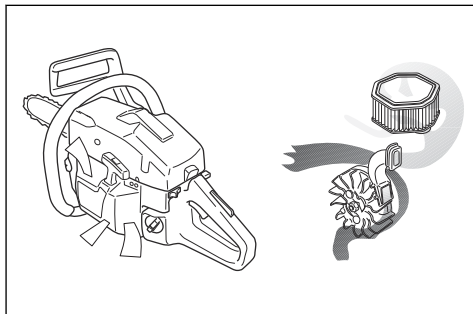

## Aušinimo sistemos valymas

Aušinimo sistema užtikrina žemą variklio temperatūrą. Aušinimo sistemą sudaro oro įsiurbimo anga starteryje (A) ir oro nukreipimo plokštelė (B), strektės ant smagračio (C), aušinimo plokštelės ant cilindro (D) ir cilindro dangtelis (E).

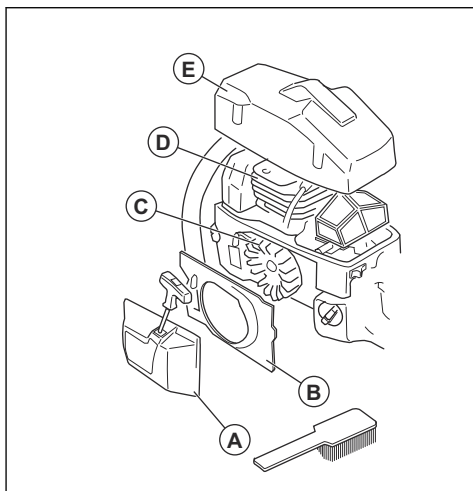

1. Kartą per savaitę ar dažniau, jei būtina, šepetėliu išvalykite aušinimo sistemą.
2. Patikrinkite, ar aušinimo sistema neužteršta ir neužsikūšusi.



**PASTABA:** Jei aušinimo sistema nešvari ar užsikūšusi, gaminys gali perkaisti ir dėl to sugesti.

## Gedimai ir jų šalinimas

### Nepavyksta užvesti variklio

Produkto dalys, kurias reikia patikrinti	Galima priežastis	Veiksmas
Starterio strektės	Starterio strektės užblokuotos.	Sureguliuokite arba pakeiskite starterio strektes.
		Nuvalykite sritį aplink strektes.
		Kreipkitės į patvirtintas techninės priežiūros dirbtuves.
Degalų bakelis	Netinkama degalų rūšis.	Ištuštinkite degalų bakelį ir pripilkite tinkamą degalų.
	Degalų bakas pripildytas grandinės alyvos.	Jei pabandėte užvesti produktą, kreipkitės į techninio aptarnavimo atstovą. Jei produkto užvesti nebandėte, ištuštinkite degalų bakelį.
Uždegimas be kibirkšties	Uždegimo žvakė nešvari arba drėgna.	Pasirūpinkite, kad degimo žvakė būtų sausa ir švari.
	Netinkamas tarpas tarp elektrodų.	Išvalykite žvakę. Įsitinkite, kad tarpas tarp elektrodų ir uždegimo žvakė teisinga ir kad naudojama tinkama uždegimo žvakė, rekomenduojamo arba atitinkamo tipo.
		Tinkamo tarpo tarp elektrodų ieškokite <i>Techniniai duomenys psl. 109.</i>
Uždegimo žvakė ir cilindras	Atsileidusi uždegimo žvakė.	Priveržkite uždegimo žvakę.
	Variklis užtvindytas dėl pakartotinių bandymų užvesti su visiškai uždarytomis sklendėmis po uždegimo.	Išimkite ir nuvalykite uždegimo žvakę. Padėkite produktą ant šono, nukreipę uždegimo žvakės angą tolyn nuo savęs. 6-8 kartus patraukite starterio virvės rankeną. Sumontuokite uždegimo žvakę ir užveskite produktą. Žr. <i>Gaminio paleidimas psl. 87.</i>

### Variklis užsiveda, tačiau vėl užgesa.

Produkto dalys, kurias reikia patikrinti	Galima priežastis	Veiksmas
Degalų bakelis	Netinkama degalų rūšis.	Ištuštinkite degalų bakelį ir pripilkite tinkamą degalų.
Karbiuratorius	Laisvosios eigos greitis neteisingas.	Kreipkitės į techninio aptarnavimo atstovą.
Oro filtras	Užsikimšęs oro filtras	Išvalykite arba pakeiskite oro filtrą.

Produkto dalys, kurias reikia patikrinti	Galima priežastis	Veiksmas
Degalų filtras	Užsikimšęs kuro filtras	Kuro filtro keitimas.

## Gabenimas ir laikymas

### Gabenimas ir laikymas

- Norėdami laikyti ir transportuoti gaminį ir kurą, įsitikinkite, kad jis neprateka ir neskleidžia išmetamųjų dujų. Žiežirbos arba atvira ugnis, pvz., elektriniai įrenginiai arba džiovintuvai, gali sukelti gaisrą.
- Laikydami ir transportuodami kurą visada naudokite patvirtintus kontenerius.
- Ištuštinkite degalų ir grandinės alyvos bakelius prieš transportavimą arba ilgalaikį sandėliavimą. Degalus ir grandinės alyvą išpilkite tinkamoje šalinimo vietoje.
- Naudokite produkto transportavimo apsaugą, kad išvengtumėte sužalojimų ar produkto sugadinimo. Nejudanti pjūklo grandinė taip pat gali rimtai sužaloti.
- Nuimkite uždegimo žvakės antgalį nuo uždegimo žvakės ir įjunkite grandinės stabdį.
- Gabendami saugiai pritvirtinkite įrenginį.

### Įrenginio paruošimas ilgalaikiam sandėliavimui

- Sustabdykite įrenginį ir prieš išmontuodami palaukite, kol atvės.
- Išmontuokite ir nuvalykite pjūklo grandinę ir kreipiančiosios juostos griovelį.



**PASTABA:** Nevaloma pjūklo grandinė ir kreipianti juosta gali sustandėti arba užstrigti.

- Uždėkite transportavimo apsaugą.
- Nuvalykite gaminį. Instrukcijas žr. *Techninė priežiūra psl. 96*.
- Atlikite pilną produkto techninį aptarnavimą.

## Techniniai duomenys

### Techniniai duomenys

	Husqvarna 390 XP	Husqvarna 390 XPG
<b>Variklis</b>		
Cilindro darbinis tūris, cm <sup>3</sup>	88	88
Greitis tuščiaja eiga, aps./min.	2700	2700
Maks. variklio galia pagal ISO 7293, kW/AG esant aps./min.	4,8 / 6,5 @ 9600	4,8 / 6,5 @ 9600
<b>Uždegimo sistema<sup>9</sup></b>		
Degimo žvakė	NGK BPMR 7A / „Champion PCJ 7Y“	NGK BPMR 7A / „Champion PCJ 7Y“
Tarpas tarp elektrodų, mm	0,5	0,5
<b>Degalų ir tepimo sistema</b>		
Degalų bakelio talpa, litrai / cm <sup>3</sup>	0,90/900	0,90/900
Alyvos bakelio talpa, litrai / cm <sup>3</sup>	0,50/500	0,50/500
Alyvos siurblio tipas	Automatinis	Automatinis

<sup>9</sup> Visada naudokite rekomenduojamo tipo žvakės! Netinkamo tipo žvakė gali smarkiai sugadinti stūmoklį ir cilindrą.

	Husqvarna 390 XP	Husqvarna 390 XPG
<b>Svoris</b>		
Svoris, kg	7,3	7,5
<b>Skleidžiamas triukšmas</b> <sup>10</sup>		
Garso galios lygis, matuojamas dB (A)	117	117
Garso galios lygis, garantuojamas L <sub>WA</sub> dB (A)	119	119
<b>Garso lygiai</b> <sup>11</sup>		
Ekvivalentiškas garso slėgio lygis ties dirbančiojo ausimis, dB (A)	107,5	107,5
<b>Vibracijos lygiai, a<sub>hveq</sub></b> <sup>12</sup>		
Priekinė rankena, m/sek. <sup>2</sup>	6,5	6,5
Galinė rankena, m/sek. <sup>2</sup>	7,5	7,5
<b>Pjūklų grandinė / kreipiančioji juosta</b>		
Varančiosios žvaigždutės tipas / dantų skaičius	Rim/7	Rim/7
Grandinės greitis esant 133 % maks. galimos variklio galios (m/sek.)	28,5	28,5

## Priedai

### Rekomenduojami pjovimo įrenginiai

Grandinių pjūklų modeliai Husqvarna 390 XP, 390 XPG įvertinti pagal EN ISO 11681-1:2011 (Darbui miške skirta įranga – grandinių pjūklų saugos reikalavimai ir bandymai) ir atitinka saugos reikalavimus, naudojant toliau nurodytus kreipiamosios juostos ir pjūklų grandinės derinius.

### Atatranka ir pjovimo juostos antgalio spindulys

Pjovimo juostos antgalio-žvaigždutės spindulį lemia dantų skaičius (pvz., 10T). Kietos pjovimo kreipiamosios juostos antgalio spindulys atitinka savo paties dydį. Su nurodyto ilgio pjovimo juostomis galite naudoti mažesnio, nei nurodyta, spindulio antgalį.

<sup>10</sup> Triukšmas, skleidžiamas į aplinką, išmatuotas kaip garso galia (LWA) pagal EB direktyvą 2000/14/EB.

<sup>11</sup> Pagal ISO 22868 ekvivalentiškas garso slėgio lygis apskaičiuojamas kaip skirtingų garso slėgio lygių įvairiomis darbo sąlygomis dinaminės svertinės energijos suma. Tipiška ekvivalentiško garso slėgio lygio statistinė sklaida turi standartinį 1 dB (A) nuokrypį.

<sup>12</sup> Pagal ISO 22867 ekvivalentiškas vibracijos lygis apskaičiuojamas kaip vibracijos lygių įvairiomis darbo sąlygomis dinaminės svertinės energijos suma. Pateiktuose atitinkamo vibracijos lygio duomenyse yra 1 m/s<sup>2</sup> tipiška statistinė sklaida (standartinis nuokrypis).

Kreipiančioji juosta				Pjūklo grandinė	
Ilgis, col./cm	Žingsnis, col.	Plotis, col./mm	Maks. antgalio spindulys	Tipas	Ilgis, varantieji nareliai (vnt.)
18/45	3/8	0,058/1,5	11 T	Husqvarna H42	68
20/50				Husqvarna H48	72
24/60				Husqvarna H81	84
28/70					92
24/60			34 mm	Husqvarna C85	84
28/70					92
30/75					102
36 / 90					115
18/45	3/8	0,050/1,3	11 T	Husqvarna C83	68
20/50					72
24/60					84
28/70					92
24/60			34 mm		84
28/70					92
30/75					102
36 / 90					115
18/45	3/8	0,058/1,5	34 mm	Husqvarna S85	68
20/50					72
24/60					84
28/70					92

Toliau pateikti deriniai nėra patvirtinti CE ženklu, tačiau jie rekomenduojami jūsų produktui rinkose, esančiose

ne Europos šalyse, kur nereikalaujama specialaus atitikties patvirtinimo.

Kreipiančioji juosta				Pjūklo grandinė	
Ilgis, col./cm	Žingsnis, col.	Plotis, col./mm	Maks. antgalio spindulys	Tipas	Ilgis, varantieji nareliai (vnt.)
24/60	0,404	0,063/1,6	34 mm	Husqvarna H64	76
28/70					84
30/75			42 mm		92
32/80					95
36 / 90					104
42/105					124

Naudingasis pjovimo ilgis paprastai yra 1 coliu trumpesnis už vardinį kreipiančiosios juostos ilgį.

## Pixel





„Pixel“ – tai lengvesnis siauresnis pjūvis atliekantis ir taip labiau energiją tausojantis pjovimo juostos ir grandinės derinys. Kad būtų užtikrintos šio derinio veikimo savybės, ir pjovimo juosta, ir pjovimo grandinė turi būti „Pixel“ kategorijos. „Pixel“ kategorijos pjovimo įrenginiai žymimi toliau pavaizduotu simboliu.



## Šlifavimo įrenginiai ir šlifavimo kampas

Pjūklo grandinę galąskite naudodami Husqvarna galandimo šabloną. Husqvarna galandimo šablonas užtikrina, kad pagaląsite tinkamu kampu. Toliau lentelėje išvardyti dalių numeriai.

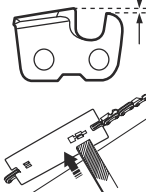
Jei nesate tikri, kaip nustatyti savo gaminio pjūklo grandinės tipą, daugiau informacijos žr. [www.husqvarna.com](http://www.husqvarna.com).

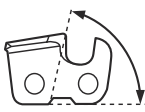
					
H42	5,5 mm / 7/32 col.	505 24 35-01	0,025 col. / 0,65 mm	25°	55°
H48	5,5 mm / 7/32 col.	505 24 35-01	0,025 col. / 0,65 mm	25°	55°
H81	5,5 mm / 7/32 col.	505 24 35-01	0,025 col. / 0,65 mm	25°	55°
C85, C83	5,5 mm / 7/32 col.	586 93 85-01	0,025 col. / 0,65 mm	30°	60°
S85	5,5 mm / 7/32 col.	586 93 86-01	0,025 col. / 0,65 mm	30°	60°



# Atitikties deklaracija

## ES atitikties deklaracija

Mes, **Husqvarna AB**, SE-561 82 Huskvarna, Švedija, tel.  
+46-36-146500, atsakingai patvirtiname, kad gaminys:

<b>Aprašymas</b>	Grandininiai pjūklai miško priežiūros darbams
<b>Gamintojas</b>	Husqvarna
<b>Tipas / modelis</b>	390 XP, 390 XPG
<b>Identifikacijos numeris</b>	Serijos numeriai nuo šios datos: 2016 ir vėlesni

visiškai atitinka šias ES direktyvas ir reglamentus:

<b>Reglamentas</b>	<b>Aprašymas</b>
2006/42/EB	„dėl mašinų“
2014/30/ES	„dėl elektromagnetinio suderinamumo“

ir kad laikomasi šių standartų ir (arba) techninių specifikacijų: EN ISO 12100:2010, EN ISO 14982:2009, EN ISO 11681-1:2011.

Sertifikato numeriai: 0404/09/2110

Notifikuotoji įstaiga: „0404, RISE Svensk Maskinprovning AB Box 4053, SE-904 03 Umeå, Sweden“ atliko EB tipo patikrą „Husqvarna AB“ vardu pagal Mašinų direktyvos (2006/42/EB) 12 straipsnio 3b punkto IX priedą.

Daugiau informacijos apie triukšmo emisiją žr. *Techniniai duomenys psl. 109.*

Huskvarna, 2023-03-01

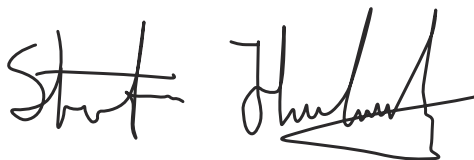

Stefan Holmberg, mokslinių tyrimų ir plėtros direktorius,  
technologijų vadyba, „Husqvarna AB“

Atsakingas už techninę dokumentaciją









FR

1159867-40



2023-05-11