



# Husqvarna®



## R 112C, R 112C5, R 115C

TR	Kullanım kılavuzu	2-35
EL	Οδηγίες χρήσης	36-72
HR	Priručnik za korištenje	73-106
SR	Priručnik za rukovaoca	107-140

## İçindekiler

Giriş.....	2	Sorun giderme.....	27
Güvenlik.....	6	Taşıma, depolama ve atma.....	29
Montaj.....	11	Teknik veriler.....	31
Çalışma.....	13	Servis.....	34
Bakım.....	17	Uyumluluk Bildirimi.....	35

## Giriş

### Teslim öncesi denetim ve ürün numaraları

**Not:** Bu ürünün teslim öncesi denetimi yapılmıştır. Bayinizden teslim öncesi denetimin imzalı bir kopyasını almayı unutmayın.

Husqvarna servis bayisi iletişim bilgileri:	
Bu kullanım kılavuzu, aşağıdaki ürün numarası / seri numarasına sahip olan ürüne aittir:	
/	
Motor:	
Şanzıman:	

### Ürün açıklaması

Ürün, binilebilir bir çim biçme makinesidir. İleri ve geri hareket pedalları, operatörün hızı kademesiz olarak ayarlayabilmesini sağlar. Ürün malç tapalı 2'si 1 arada kesim tablasıyla kullanılır.

### Kullanım amacı

Bu ürün, yerleşim bölgelerindeki ve bahçelerdeki açık ve düz zeminlerde çim biçmek üzere tasarlanmıştır. Ürünü

başka işlerde kullanmak için isteğe bağlı aksesuarlar takın. Hangi aksesuarların mevcut olduğuyula ilgili daha fazla bilgi için Husqvarna satıcınızla görüşün.

### Ürününüzü sigortalatın

Yeni ürününüzün sigortalandığından emin olun. Emin değilseniz sigorta şirketinizle görüşün. Üçüncü taraf, yangın, hasar, hırsızlık ve sorumluluğu içeren tam kapsamlı bir sigorta yaptırmanızı öneriyoruz.

## Ürüne genel bakış R 112C, R 115C

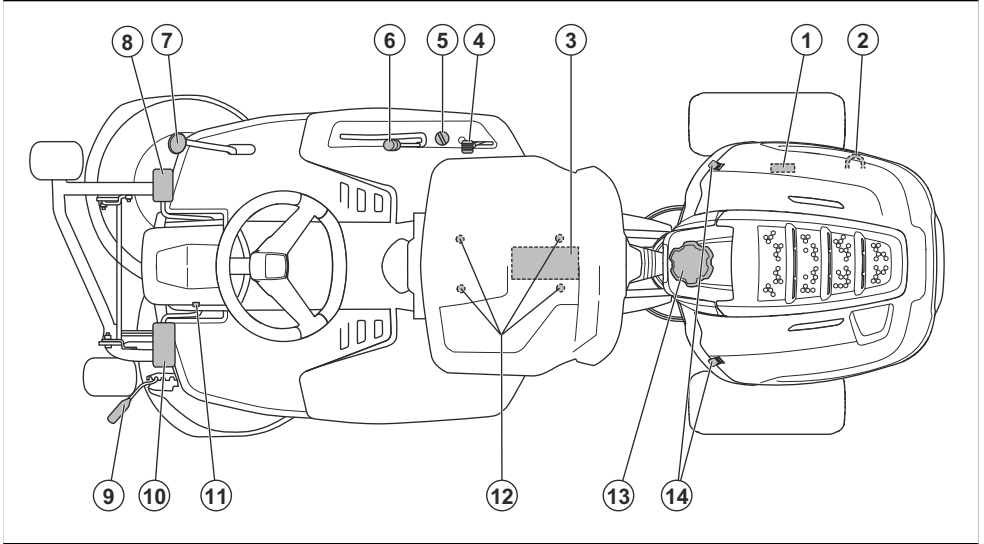

1. Tip plakası
2. Tahrik etkinleştirme veya devre dışı bırakma kolu
3. Akü
4. Gaz kontrolü/jikle kontrolü
5. Ateşleme kilidi
6. Kesim tablası kaldırma kolu
7. Geri vites pedalı
8. İleri vites pedalı
9. Kesme yüksekliği kolu
10. Park freni pedalı
11. Park freni için kilitleme düğmesi
12. Koltuk ayarı
13. Yakıt tankı kapağı
14. Kapak kilidi

## Ürüne genel bakış R 112C5

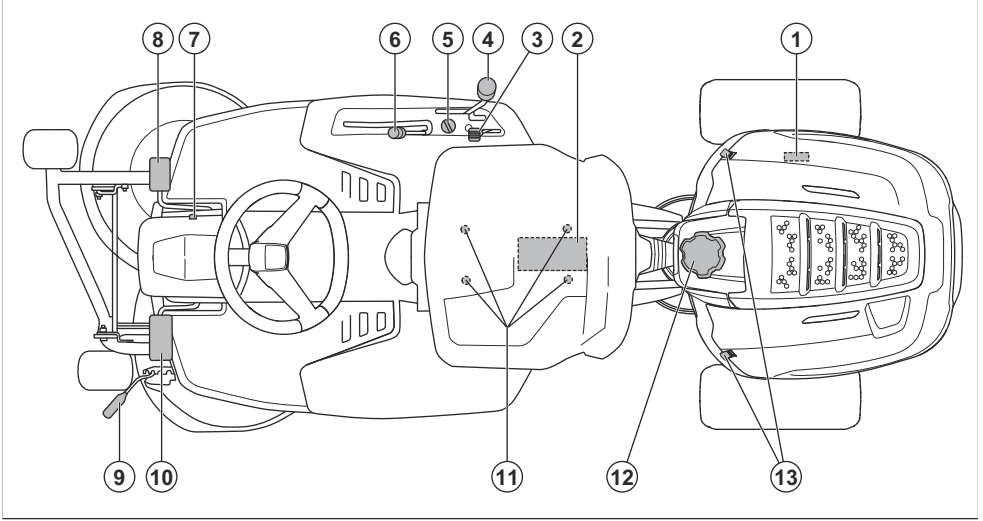

1. Tip plakası
2. Akü
3. Gaz kontrolü/jikle kontrolü
4. Vites değiştirme kolu
5. Ateşleme kilidi
6. Kesim tablası kaldırma kolu
7. Park freni için kilitleme düğmesi
8. Park freni pedali
9. Kesme yüksekliği kolu
10. Debriyaj pedali
11. Koltuk ayarı
12. Yakıt tankı kapağı
13. Kapak kilidi

### Koltuk emniyet şalteri

Koltuk emniyet şalteri, operatör koltuktan kalktığı anda güvenlik devresini başlatır. Bıçaklar etkin durumdaysa veya park freni uygulanmamışsa bıçaklara giden tahrik ve motor durur. Ayrıca bkz. *Güvenlik devresi sayfa: 8*.

### Gaz ve jikle kontrolü

Gaz ve jikle kontrolü, motor devrini ayarlar ve jikleleyi etkinleştirir. Motor devrini artırmak için kontrolü ileriye, azaltmak için geriye hareket ettirin. Jikleleyi etkinleştirmek için kontrolü üste doğru hareket ettirin. Motor soğukken ürünü çalıştırmak için jikleleyi kullanın. Bkz. *Motorun çalıştırılması sayfa: 14*.

### Kesim tablası

Ürün malç işlevli 2'si 1 arada kesim tablasıyla kullanılır. Malç işlevli, çimleri kesip gübre haline getirir. 2'si 1 arada kesim tablası, çimin arkadan boşaltımı için malç işlevli olmadan da kullanılabilir.

### Kesme yüksekliği kolu

Kesme yüksekliği 5 (1-5) farklı konuma ayarlanabilir.

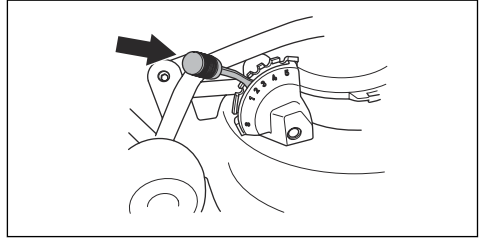

**Not:** Kesme yüksekliğini ayarlamadan önce kesim tablasını kaldırın.

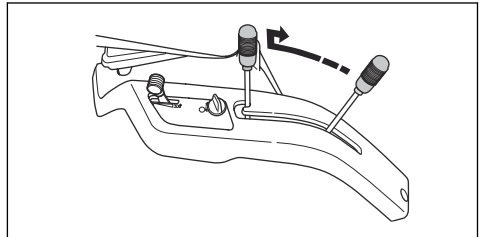

## Ürün üzerindeki semboller



UYARI: Dikkatsiz veya yanlış kullanım, sürücü veya başkaları açısından ciddi yaralanmalara veya ölüme neden olabilir.



Kullanım kılavuzunu dikkatle okuyun ve kullanımdan önce talimatları anladığınızdan emin olun.



Döner bıçaklar. Motor açıkken uzuvlarınızı kapaktan uzak tutun.



Uyarı: Döner parçalar. Uzuvlarınızı uzak tutun.



Fırlayan ve seken nesnelere dikkat edin.



Çevrede insanlar, özellikle çocuklar veya hayvanlar varsa ürünü asla kullanmayın.



Ürünü geriye doğru hareket ettirmeden önce ve hareket ettirirken arkanıza bakın.



Eğimli zeminde asla çim biçmeyin. 10°'den daha eğimli zeminde çim biçmeyin. Bkz. *Eğimlerde çim biçme sayfa: 9.*



Ürün veya ekipman üzerinde asla yolcu taşımayın.



İleri doğru hareket edin.



Boş vites.



Geriye doğru hareket edin.



Kavrama (R 112C5).



Jikle (R 115C ve R 112C5 modeli için).



Park freni.



Ürün, geçerli AT direktiflerine uygundur.



AB ve BK direktifleri ile yönetmelikleri ve Yeni Güney Galler mevzuatı "Çevre Koruma Operasyonları (Gürültü Kontrolü) Yönetmeliği 2017" uyarınca çevreye yayılan gürültü emisyonu etiketi. Ürünün garantili ses gücü düzeyi *Teknik veriler sayfa: 31* bölümünde ve etiket üzerinde belirtilmiştir.



Her zaman onaylı kulak koruma ekipmanı kullanın.



Motoru durdurun.



Motoru başlatın.



Motor devri – hızlı.



Motor devri – yavaş.



Yakıt.



Maks. etanol %10.



Bıçaklar etkindir.



Bıçaklar devre dışıdır.



Kesim tablasının nakliye konumu.



Kesim tablası için çalışma konumu.



Yağ seviyesi.

**Not:** Ürünün üzerindeki diğer semboller/etiketler, bazı pazarların sertifikalandırma gereklilikleri ile ilgilidir.

## Avrupa V Emisyonları



**UYARI:** Motorun kurcalanması bu ürünün AB tip onayını geçersiz kılar.

## Üründe oluşabilecek hasarlar

Aşağıdaki durumlarda ürünümdüzde oluşabilecek hasarlardan sorumlu olmayız:

## Güvenlik

### Güvenlik tanımları

Kılavuzdaki önemli kısımları vurgulamak için uyarılar ve notlar kullanılmıştır.



**UYARI:** Kılavuzdaki talimatlara uyulmadığı takdirde operatör veya çevredeki kişiler için ciddi yaralanma veya ölüm tehlikesi varsa kullanılır.



**DİKKAT:** Kılavuzdaki talimatlara uyulmadığı takdirde ürünün, diğer malzemelerin veya çevrenin zarar görme riski olduğunda kullanılır.

**Not:** Belirli bir durumda bilgi verilmesi gerektiğinde kullanılır.

### Genel güvenlik talimatları



**UYARI:** Bu ürün el ve ayakları kesebilir ve nesnelere fırlatabilir. Güvenlik talimatlarına uyulmaması ciddi yaralanmalara veya ölüme yol açabilir.



**UYARI:** Kesme donanımı hasarlıysa ürünü kullanmaya devam etmeyin. Hasarlı kesme donanımı nesnelere fırlatabilir ve ciddi yaralanmaya veya ölüme yol açabilir. Hasarlı bıçakları derhal değiştirin.

- ürünün hatalı bir şekilde onarılması,
- ürünün, üretici tarafından onaylanmayan veya üreticiden alınmayan parçalarla tamir edilmesi,
- üründe, üreticiden alınmayan veya üretici tarafından onaylanmayan bir aksesuar bulunması,
- ürünün, onaylı bir servis merkezinde veya yetkili bir kurum tarafından tamir edilmemesi.

### Destek

Ürünle ilgili destek almak amacıyla talimatlara ve sorun giderme kılavuzlarına erişmek veya Husqvarna Self-Service ve Ürün Asistanını (pazarınızda mevcutsa) kullanmak için [www.husqvarna.com](http://www.husqvarna.com) ögesindeki Destek bölümüne gidin. Ürün hakkında daha fazla destek için Husqvarna servis bayinize ulaşın.



**UYARI:** Bu ürün, çalışırken elektromanyetik bir alan oluşturur. Bu alan, bazı koşullarda aktif veya pasif tıbbi implantlarda girişime neden olabilir. Ciddi veya ölümcül yaralanma riskini azaltmak için tıbbi implantı olan kişilerin, bu ürünü kullanmadan önce doktorlarına ve tıbbi implant üreticilerine danışmalarını öneririz.



**UYARI:** Ürünü kullanmadan önce aşağıdaki uyarı talimatlarını okuyun.

- Her zaman dikkatli olun ve sağduyunuzu kullanın. Kontrol edemeyeceğinizi düşündüğünüz tüm durumlardan kaçının. Kullanım kılavuzunu okuduktan sonra çalıştırma prosedürleri hakkında emin olmadığınız noktalar varsa devam etmeden önce bir uzmana danışın.
- Ürünü çalıştırmadan önce kullanım kılavuzunu ve ürünle ilgili talimatları dikkatli bir şekilde okuyup anlayın.
- Ürünü ve kontrollerini nasıl güvenli bir şekilde kullanacağınızı ve ürünü nasıl hızlıca durduracağınızı öğrenin.
- Güvenlik etiketlerini nasıl tanıyacağınızı öğrenin.
- İşaretlerin ve etiketlerin net bir şekilde okunduğundan emin olmak için ürünü temiz tutun.
- Diğer insanları veya bu insanlara ait mülkleri içeren kazalardan operatörün sorumlu tutulacağını unutmayın.
- Ürün ile yolcu taşımayın. Ürün yalnızca tek bir kişi tarafından kullanılmalıdır.

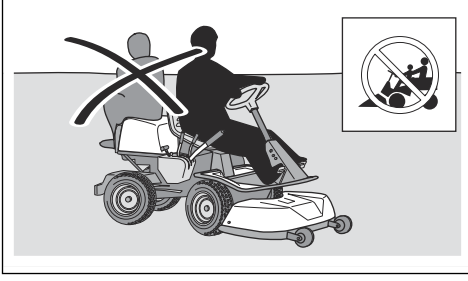

- Ürünü motor açıkken denetimsiz bırakmayın. Ürünü denetimsiz bırakmadan önce daima bıçakları durdurun, park frenini uygulayın, motoru durdurun ve kontak anahtarını çıkarın.
- Ürünü yalnızca gün ışığında veya diğer iyi aydınlatılmış koşullarda kullanın. Ürünü zemindeki deliklerden veya diğer bozukluklardan güvenli bir mesafede tutun. Diğer olası risklere karşı dikkatli olun.
- Ürünü sis, yağmur, kuvvetli rüzgarlar, şiddetli soğuk, yıldırım riski gibi olumsuz hava koşullarında ve nemli veya ıslak yerlerde kullanmayın.
- Çarpışmayı önlemek için taşları ve diğer sabit nesnelere bulup işaretleyin.
- Alanı taş, oyuncak, tel vb. bıçaklara takılabilecek ya da atılabilecek nesnelere temizleyin.

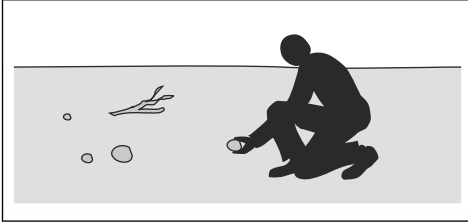

- Ürünü kullanma yetkisi olmayan çocukların veya diğer insanların ürünü kullanmasına veya ürün üzerinde bakım yapmasına izin vermeyin. Ulusal yasalarda kullanıcı yaşı konusunda bir düzenleme olabilir.
- Motoru çalıştırmadan, tahriki devreye sokmadan veya ürünü hareket ettirmeye başlamadan önce makinenin yakınında kimsenin olmadığından emin olun.
- Yola yakın çim biçerken veya karşıdan karşıya geçerken trafiğe dikkat edin.
- Ürünü yorgunken; alkol, uyuşturucu veya ilaç gibi görüşünüzü, dikkatinizi, koordinasyonunuzu ya da doğru düşünmenizi olumsuz yönde etkileyebilecek bir maddenin etkisi altındayken kullanmayın.
- Ürünü daima motor durdurulmuş haldeyken düz bir zemine park edin.

## Çocuklara ilişkin güvenlik talimatları



**UYARI:** Ürünü kullanmadan önce aşağıdaki uyarı talimatlarını okuyun.

- Ürünün çevresindeki çocuklara göz kulak olmasanız ciddi yaralanmalar meydana gelebilir. Çocuklar ürüne veya çim biçmeye ilgi duyabilir. Çocuklar, genellikle onları son gördüğünüz yerde durmazlar.
- Çocukları çim biçilecek alandan uzak tutun. Çocuklarla bir yetişkinin ilgilendiğinden emin olun.
- Tetikte olun ve çocuklar çalışma alanına girerse ürünü durdurun. Köşelerin, çalılırların, ağaçların ve görüşünüzü engelleyen diğer nesnelere yakınında çim biçerken çok dikkatli olun.
- Ürünü geriye doğru hareket ettirmeden önce ve hareket ettirirken arkanıza bakın ve ürünün yakınında küçük çocuklar olmadığından emin olmak için aşağıya bakın.
- Çocukların sizinle birlikte ürüne binmesine izin vermeyin. Düşerek ciddi şekilde yaralanabilir veya ürünün güvenli bir şekilde manevra yapmasını engelleyebilirler.
- Çocukların ürünü kullanmasına izin vermeyin.

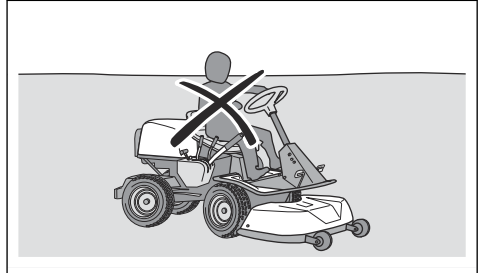

## Kullanım için güvenlik talimatları



**UYARI:** Kullanım sırasında veya kullanımdan hemen sonra motora veya egzoz sistemine dokunmayın. Motor ve egzoz sistemi, çalıştırma sırasında fazlaca ısınır. Yanıktan dolayı yaralanma, yangın ve eşyalara veya bitişik alanlara hasar riski vardır. Ürünü çalıştırırken çalılıklardan veya diğer nesnelere uzak tutun.



**UYARI:** Ürünü kullanmadan önce aşağıdaki uyarı talimatlarını okuyun.

- Geriye doğru sürerken her zaman aşağıya ve arkaya doğru bakın. Büyük ve küçük nesnelere dikkat edin.
- Köşeleri dönerken hızı düşürün.

- Kesmediğiniz alanlardan geçerken bıçakları durdurun.



**DİKKAT:** Ürünü kullanmadan önce aşağıdaki ikaz talimatlarını okuyun.

- Ürünü çalıştırmadan önce motorun soğuk hava girişini çim ve kirden temizleyin. Soğuk hava girişi tıkalı ise motorun hasar görme riski vardır.
- Taş ve diğer büyük nesnelere etrafından dikkatli bir şekilde geçin ve bıçakların bu nesnelere çarpmadığından emin olun.
- Ürünü nesnelere üzerinden geçirmeyin. Ürünü herhangi bir nesnenin üzerinden geçirir veya bir nesneye çarparsanız durun ve ürün ile kesim tablasını inceleyin. Yeniden başlamadan önce gerekirse ürünü onarın.

### Kişisel koruyucu ekipman



**UYARI:** Ürünü kullanmadan önce aşağıdaki uyarı talimatlarını okuyun.

- Ürünü kullanırken onaylı kişisel koruyucu ekipmanları kullanın. Kişisel koruyucu ekipmanlar yaralanma riskini tamamen engelleyemez ancak bir kaza durumunda yaralanmanın derecesini azaltır. Bayinizin doğru ekipmanı seçmenize yardımcı olmasını sağlayın.
- Onaylı kulak koruma ekipmanı kullanın. Uzun süre gürültüye maruz kalınması sürekli işitme bozukluğuna yol açabilir.
- Ağır hizmet tipi kaymayan botlar veya ayakkabılar kullanın. Çelik burunlu ayakkabılar tavsiye edilir. Açık ayakkabılar giymeyin veya çıplak ayakla yürümeyin.

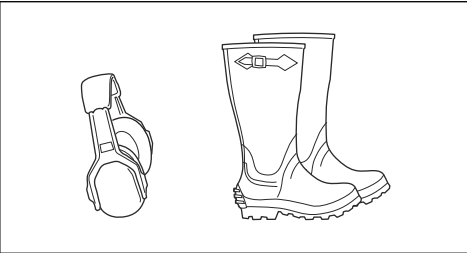

- Kesme ekipmanını takma, kontrol etme veya temizleme işlemlerinde, gerekli durumlarda koruyucu eldiven kullanın.
- Hareket eden parçalara takılabilecek bol kıyafetler giymeyin; takı veya benzeri nesnelere takmayın.
- İlk yardım ekipmanlarını ve yangın söndürücüyü yakında bulundurun.

### Ürünün üzerindeki güvenlik araçları



**UYARI:** Ürünü kullanmadan önce aşağıdaki uyarı talimatlarını okuyun.

- Güvenlik araçları hasarlı olan veya düzgün çalışmayan bir ürünü kullanmayın. Güvenlik araçlarını düzenli olarak kontrol edin. Güvenlik araçları hasarlıysa Husqvarna servis bayinizle görüşün.
- Güvenlik cihazları üzerinde değişiklik yapmayın. Koruyucu plakalar, koruyucu kapaklar, emniyet şalterleri veya diğer koruyucu cihazlar takılı değilse veya hasarlıysa ürünü kullanmayın.

### Ateşleme kilidinin kontrolü

- Ateşleme kilidini kontrol ederken motoru başlatın ve durdurun. Bkz. *Motorun çalıştırılması sayfa: 14* ve *Motorun durdurulması sayfa: 16*.
- Kontak anahtarını START (BAŞLATMA) konumuna getirdiğinizde motorun başladığından emin olun.
- Kontak anahtarını STOP (DURDURMA) konumuna getirdiğinizde motorun anında durduğundan emin olun.

### Güvenlik devresi

Motor, yalnızca aşağıdaki koşullar karşılandığında çalıştırılabilir:

- Kesim tablası kaldırıldığında ve park freni uygulandığında.

Motor, aşağıdaki durumlarda durmalıdır:

- Kesim tablası aşağı indirildiğinde ve sürücü koltuktan kalktığında.
- Kesim tablası kaldırılıp park freni uygulanmadığında ve sürücü koltuktan kalktığında.

Güvenlik devresini kontrol etmek için motoru yukarıdaki koşullardan biri karşılanmadığında çalıştırmayı deneyin. Koşulları değiştirip tekrar deneyin. Bu kontrolü her gün yapın.

### Hız sınırlayıcı kontrol etme, R 112C, R 115C

- İleri hareket pedalını (1) serbest bırakın. Hız azalır.
- Daha güçlü fren yapabilmek için geri hareket pedalına (2) basın.

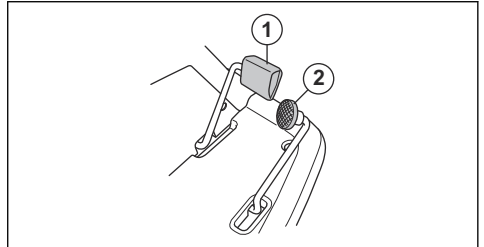

- İleri ve geri hareket pedallarının engellenmediğinden ve rahatça kullanılabilirliğinden emin olun.
- İleri hareket pedalı bırakıldığında hızın azaldığından emin olun.

### Fren pedalını kontrol etme, R 112C5

R 112C5 modelinde park freni pedalı, aynı zamanda servis pedalı olarak işlev görür.

- Fren pedalına bastığınızda hızın azaldığından emin olun.

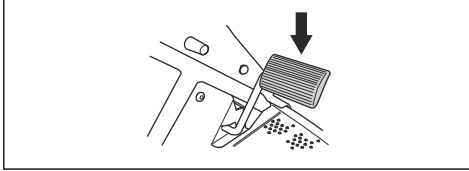

- Fren pedalının engellenmediğinden ve rahatça kullanılabilirliğinden emin olun.

### Susturucu

Susturucu, gürültü düzeyini minimum seviyede tutar ve egzoz dumanlarını operatörden uzağa gönderir.

Susturucu yoksa veya hasarlıysa ürünü kullanmayın. Hasarlı bir susturucu, gürültü düzeyini ve yangın riskini artırır.



**UYARI:** Susturucu kullanım sırasında, kullanım sonrasında ve motor rölantide çalışırken çok sıcak olur. Yangını önlemek için yanıcı malzemelerin ve/veya dumanların yakınında dikkatli olun.

### Park freni



**UYARI:** Park freni çalışmıyorsa ürün hareket etmeye başlayıp yaralanmalara ve hasara neden olabilir. Park freninin düzenli olarak kontrol edildiğinden ve ayarlandığından emin olun.

Bkz. *Park freninin kontrolü sayfa: 21.*

### Koruyucu kapaklar

Eksik veya hasarlı koruyucu kapaklar, hareket eden parçalar ve sıcak yüzeyler sebebiyle ortaya çıkan yaralanma riskini artırır. Ürünü çalıştırmadan önce koruyucu kapakları kontrol edin. Koruyucu kapakların düzgün takıldığından ve çatlak veya hasarlı olmadığından emin olun. Hasarlı kapakları değiştirin.

### Eğimlerde çim biçme



**UYARI:** Ürünü kullanmadan önce aşağıdaki uyarı talimatlarını okuyun.

- Eğimli yerlerde çim biçmek ürünün kontrolünü kaybetme ve ürünün devrilme riskini artırır. Bu durum yaralanmaya veya ölüme yol açabilir. Tüm eğimlerde dikkatli bir şekilde çim biçilmesi gerekir. Yukarı doğru geri gidemiyorsanız veya bunun güvenli olduğunu hissetmiyorsanız çim biçme işlemine devam etmeyin.
- Taş, dal ve diğer engelleri kaldırın.
- Eğim üzerinde aşağı ve yukarı yönde çim biçin, bir yandan diğer yana hareket etmeyin.
- Kesim tablası kaldırılmış durumdayken eğimli yerlerde aşağı doğru hareket etmeyin.
- Ürünü 10°'den daha eğimli zeminde kullanmayın.

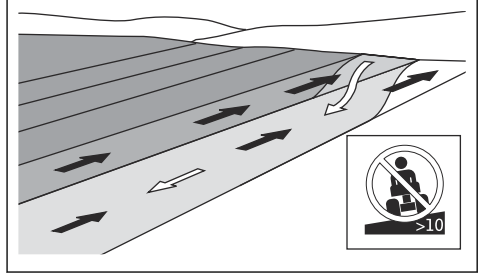

- Eğim üzerinde ürünü çalıştırmayın veya durdurmayın.
- Eğimlerde düzgün ve yavaş şekilde hareket edin.
- Hızda veya yönde ani değişiklikler yapmayın.
- Gereğinden fazla dönüş yapmayın. Bir eğimde aşağı doğru hareket ederken yavaş ve aşamalı bir şekilde dönün. Düşük hızda hareket edin. Direksiyonu dikkatli bir şekilde döndürün.
- Saban izi, delik ve tümseklerle dikkat edin ve bunlar üzerinde hareket etmeyin. Düz olmayan bir zeminde ürünün devrilme riski daha yüksektir. Uzun çim nesnelere saklayabilir.
- Kenarlar, hendekler veya kıyıların yakınında çim biçmeyin. Bir tekerlek dik bir eğimin veya hendeğin kenarına gelirse veya kenar çökerse ürün aniden devrilebilir. Ürün suya düşerse boğulma riski oluşur.

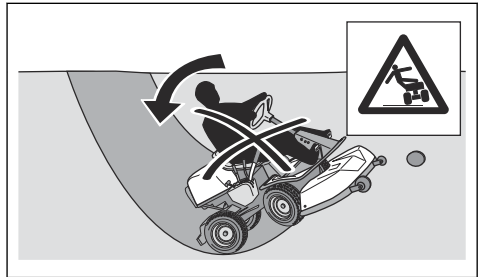

- Islak çimleri biçmeyin. Islak çimler kaygandır ve lastikler tutuşunu kaybederek ürünün kaymasına yol açabilir.
- Ürünün dengesini sağlamak için ayağınızı yere koymayın.

- Ürünün dengesini kaybetmesine yol açabilecek herhangi bir aksesuar veya başka bir nesne takılıysa çok dikkatli hareket edin.

## Çekme güvenliği

- Sadece Husqvarna tarafından onaylanmış çekme ekipmanı kullanın.
- Ekipmanı takmak için çeki demirini kullanın.
- İzin verilen maksimum çeki ekipmanı ağırlığından daha ağır bir ekipman çekmeyin. Bkz. *Teknik veriler sayfa: 31.*

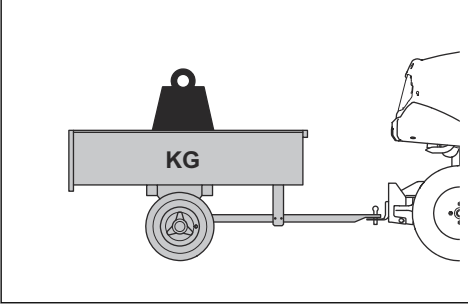

- Ekipman çekerken ürünün yakınında başka kimsenin bulunmadığından emin olun.
- Eğimli ya da engebeli zeminde ekipman çekerken dikkatli olun.
- Ekipman çekerken ürünü düşük hızda çalıştırın.

## Yakıt güvenliği



**UYARI:** Yakıtla uğraşırken dikkatli olun. Yakıt yüksek derecede yanıcıdır ve ciddi yaralanmalara ve mal hasarına neden olabilir.



**UYARI:** Ürünü kullanmadan önce aşağıdaki uyarı talimatlarını okuyun.

- Yakıt tankını kapalı mekanlarda doldurmayın.
- Benzin ve benzin dumanları zehirli ve çok yanıcıdır. Yaralanma veya yangını önlemek için benzinle uğraşırken dikkatli olun.
- Motor çalışırken yakıt tankı kapağını çıkarmayın veya yakıt tankını doldurmayın.
- Tekrar doldurmadan önce motorun soğumasını bekleyin.
- Yakıt doldururken sigara içmeyin.
- Kıvılcımların veya çıplak alevin yakınında yakıt doldurmayın.
- Yakıt sisteminde sızıntı varsa sızıntı giderilene kadar motoru çalıştırmayın.
- Tavsiye edilen yakıt dolum seviyesini aşmayın. Motordan ve güneşten gelen ısı yakıtı genleştirir ve tank çok doluyorsa yakıt taşar.

- Çok fazla yakıt doldurmayın. Ürünün üzerine benzin dökülürse motoru çalıştırmadan önce dökülen benzini silin ve kurumasını bekleyin. Kıyafetinize benzin dökülürse kıyafetinizi değiştirin.
- Yakıtı yalnızca onaylı kaplarda saklayın.
- Ürünü ve yakıtı, yakıt sızıntısı veya dumanların herhangi bir hasara yol açmayacağı bir şekilde saklayın.
- Yakıtı açık bir mekanda onaylı bir kaba boşaltın ve çıplak alevlerden uzak tutun.

## Akü güvenliği



**UYARI:** Hasarlı bir akü patlamaya neden olarak yaralanmaya yol açabilir. Akü deforme olmuşsa veya hasar görmüşse bir Husqvarna servis bayisiyle görüşün.



**UYARI:** Ürünü kullanmadan önce aşağıdaki uyarı talimatlarını okuyun.

- Akülerin yakınındayken koruyucu gözlük kullanın.
- Akünün yakınında saat, takı veya diğer metal objeler takmayın.
- Aküyü çocukların erişemeyeceği yerlerde saklayın.
- Aküyü iyi hava akımının olduğu bir yerde şarj edin.
- Aküyü şarj ederken yanıcı malzemeleri en az 1 metre uzakta tutun.
- Değiştirilen aküleri atın. Bkz. *Bertaraf sayfa: 30.*
- Aküden patlayıcı gazlar çıkabilir. Akünün yakınında sigara içmeyin. Aküyü açık alevlerden ve kıvılcımlardan uzakta tutun.

## Bakım için güvenlik talimatları



**UYARI:** Ürün ağırdır, yaralanmalara veya eşyalarda ya da bitişik alanlarda hasara yol açabilir. Aşağıdaki koşullar olmadan motorda veya kesim tablasında bakım gerçekleştirmeyin:

- Motor kapalı olmalıdır.
- Ürün düz bir yüzeyde park edilmelidir.
- Park freni uygulanmalıdır.
- Kontak anahtarı çıkarılmalıdır.
- Kesim tablası devre dışı bırakılmalıdır.
- Ateşleme kabloları prizlerden çıkarılmalıdır.



**UYARI:** Motordan gelen egzoz dumanı kokusuz, zehirli ve son derece tehlikeli bir gaz olan karbon monoksit içerir. Ürünü kapalı alanlarda veya yeterli hava akışı olmayan alanlarda çalıştırmayın.



**UYARI:** Ürünü kullanmadan önce aşağıdaki uyarı talimatlarını okuyun.

- En iyi performans ve güvenlik için bakım takviminde belirtildiği gibi düzenli olarak ürün üzerinde bakım gerçekleştirin. Bkz. *Bakım takvimi sayfa: 17*.
- Elektrik şokları yaralanmalara neden olabilir. Motor çalışırken kablolarla dokunmayın. Ateşleme sisteminin işlevini test ederken parmaklarınızı kullanmayın.
- Koruyucu kapaklar çıkarılmışsa motoru çalıştırmayın. Hareket eden veya sıcak parçalar nedeniyle yüksek derecede yaralanma riski vardır.
- Motorun yakınında bakım yapmadan önce ürünün soğumasını bekleyin.
- Bıçaklar keskindir ve kesiklere neden olabilir. Bıçaklar üzerinde çalışırken bıçaklara koruyucu takın veya koruyucu eldivenler kullanın.

- Kesim tablasını temizleyeceğiniz zaman mutlaka bakım konumuna alın. Kesim tablasına erişebilmek için ürünü kanal veya eğim kenarı yakınlarına park etmeyin.



**DİKKAT:** Ürünü kullanmadan önce aşağıdaki ikaz talimatlarını okuyun.

- Buji veya ateşleme kablosu çıkarılmışsa motoru çalıştırmayın.
- Tüm somunların ve civataların doğru şekilde sıkıldığından ve ekipmanın iyi durumda olduğundan emin olun.
- Regülatörlerin ayarını değiştirmeyin. Motor devri çok yüksekse ürün bileşenleri hasar görebilir. İzin verilen en yüksek motor devri için bkz. *Teknik veriler sayfa: 31*.
- Bu ürün sadece üretici tarafından sağlanan veya tavsiye edilen ekipmanla onaylanmıştır.

## Montaj

### Giriş



**UYARI:** Tahrik kayışının gergi yayı koparak yaralanmaya neden olabilir. Kesim tablasını takarken veya çıkarırken koruyucu gözlük takın.

Kullanım kılavuzundaki montaj talimatlarını dikkatli bir şekilde okuyun. Ayrıca ürünün ön kapağının iç kısmındaki bir etiket de kesim tablasının nasıl takılacağını ve çıkarılacağını gösterir.

### Kesim tablasının takılması

1. Ürünü düz bir zemine park edin.
2. Park frenini uygulayın.
3. Kesim tablasını içeri itin ve kılavuz civataların ekipman gövdesindeki oyuklara yerleştiğinden emin olun.

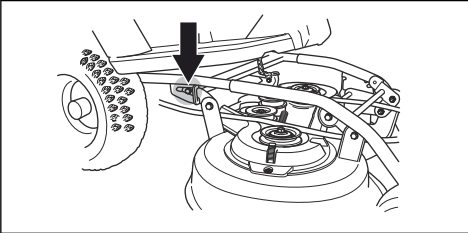

4. Kesim tablası üzerindeki boruları ekipman gövdesindeki borularla hizalayın.

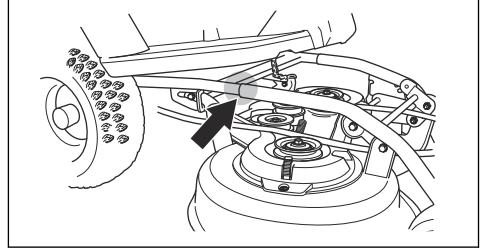

5. Kesim tablasını iki elinizle tutun ve içeri itin.

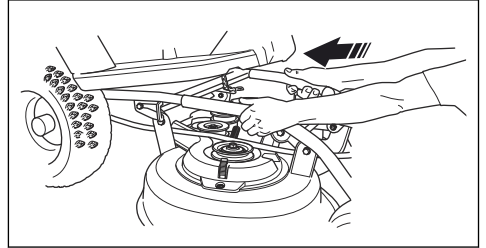

6. Borular ve civatalar alt kısma değene kadar itin.

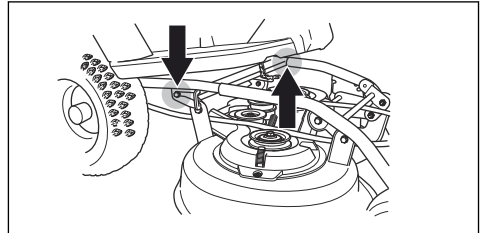

7. Hareket kayışını çizimde gösterildiği gibi takın.

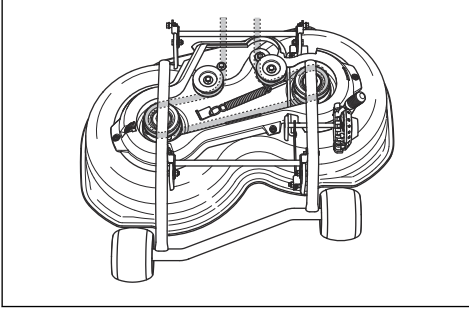

8. Hareket kayışına gerilim uygulamak için gergi yayını takın.

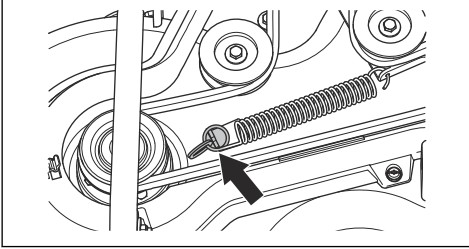

9. Hareket kayışı kapağını takın.

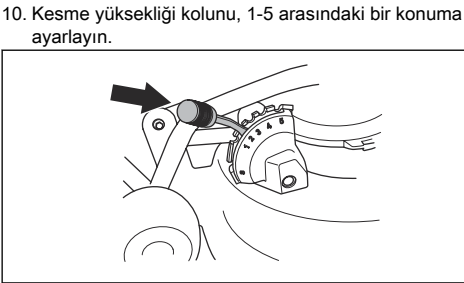

## Kesim tablasının çıkarılması

1. Ürünü düz bir zemine park edin.
2. Park frenini uygulayın.
3. Kesme yüksekliği kolunu bakım konumuna (S) ayarlayın.

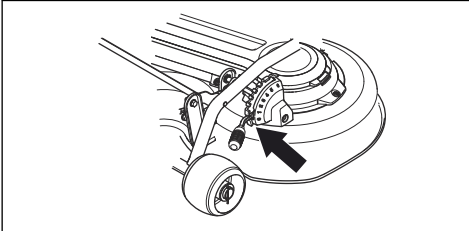

4. Kesim tablasının kaldırma kolunu çalışma konumuna getirin.

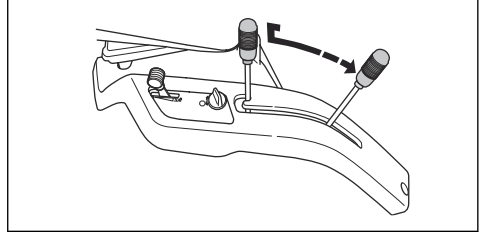

5. Klipsi açın ve hareket kayışı kapağını çıkarın.

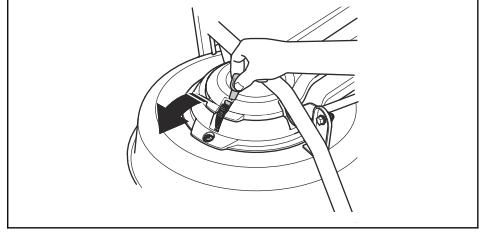

6. Hareket kayışının gerilimini azaltmak için hareket kayışının yayını devreden çıkarın.

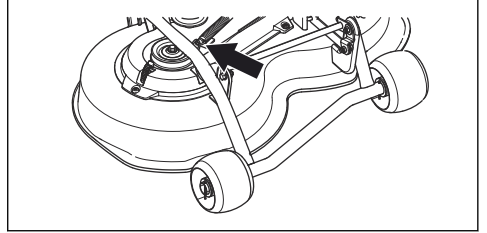

7. Hareket kayışını çıkarın.

8. (R 112C, R 112C5) için: Kesim tablasını 2 elinizle tutun ve dışarı çekin. Kesim tablasını kaldırın ve tablayı ürüne veya duvara yaslayın.

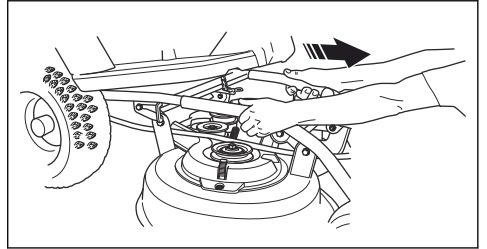

9. (R 115C) için: Kesim tablasını 2 elinizle tutun ve durana kadar dışarı çekin.

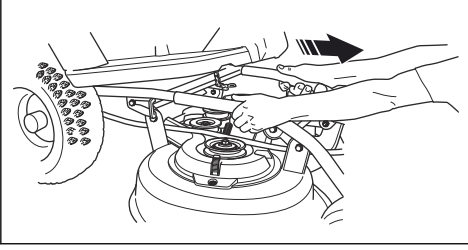

10. Ekipman gövdesi kilidini dikey konuma gelecek şekilde kaldırın.



**UYARI:** Kilit mekanizmasının doğru kullanılmaması parmakların yaralanmasına yol açabilir. Ekipman gövdesi kilidini tam dik konuma yerleştirin.

11. Tutma parçasının kesim tablasıyla bağlantısını kesmek için pimi çıkarın.

12. Kesim tablasını 2 elinizle tutun ve dışarı çekin.

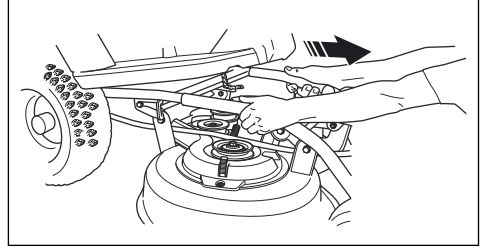

13. Kesim tablasını kaldırın ve tablayı ürüne veya duvara yaslayın.

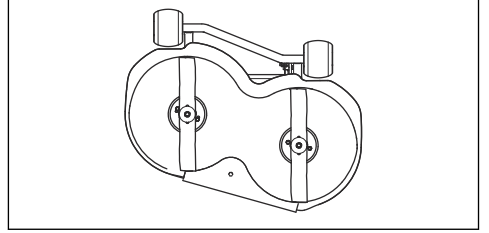

## Çalışma

### Giriş



**UYARI:** Ürünü kullanmadan önce güvenlik bölümünü okuyup anlamalısınız.

### Yakıt doldurma



**UYARI:** Benzin yüksek derecede yanıcıdır. Dikkatli olun ve açık havada yakıt doldurun, bkz. *Yakıt güvenliği sayfa: 10.*



**UYARI:** Yakıt tankını bir destek alanı olarak kullanmayın.



**DİKKAT:** Yanlış tür yakıtın kullanımı motor hasarına neden olabilir.

Motor, minimum 91 RON (87 AKI) oktan değerine sahip benzinle (yağ ile karıştırılmamış) çalışır. Biyolojik olarak ayrıştırılabilen alkilat benzin öneriyoruz. %10'dan fazla etanol içeren benzin kullanmayın.

- Her kullanımdan önce yakıt seviyesini kontrol edin ve gerekirse yakıt doldurun.
- Yakıt tankını tamamen doldurmayın. Minimum 2,5 cm boşluk bırakın.

### Koltuğun ayarlanması

- Koltuk öne doğru yatırılabilir.
- Koltuğu öne ve arkaya doğru ayarlamak için koltuğun altındaki civataları gevşetin. Koltuğu istenen konuma getirin ve civataları sıkın.

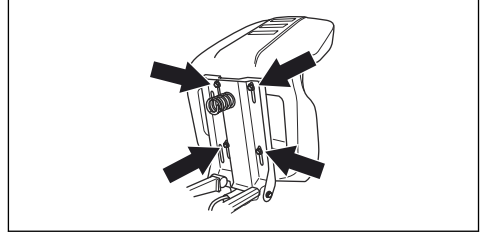

### Tahrik sistemini etkinleştirme ve devre dışı bırakma, R 112C, R 115C

Ürünü motor kapalıyken hareket ettirmek için tahrik sistemi devre dışı bırakılmalıdır.

- Akstaki tahriki devre dışı bırakmak için tahrik sistemi kolunu sonuna kadar dışa doğru çekin.

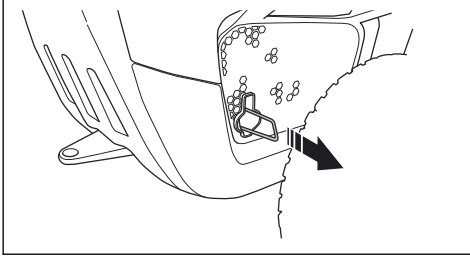

- Akstaki tahriki etkinleştirmek için tahrik sistemi kolunu sonuna kadar içe doğru itin.

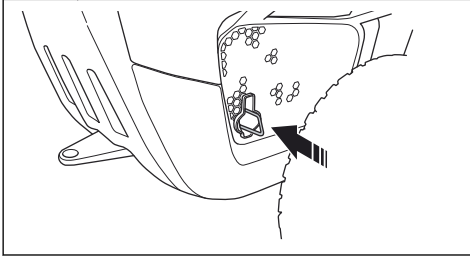

**Not:** Orta konumları kullanmayın.

## Motorun çalıştırılması

1. R 112C, R 115C modelinde tahrik sisteminin etkinleştirildiğinden emin olun; bkz. *Tahrik sistemini etkinleştirme ve devre dışı bırakma, R 112C, R 115C sayfa: 13.*

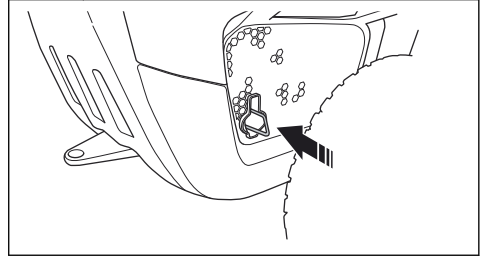

2. Kesim tablasını kaldırın.

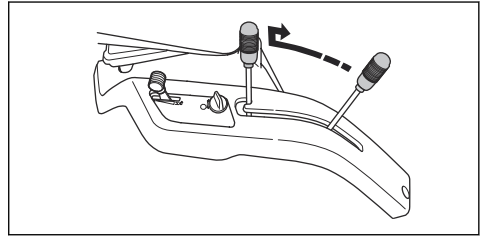

3. Park frenini uygulayın.

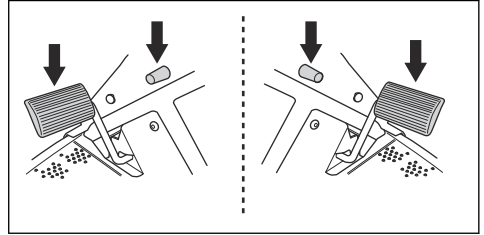

**Not:** R 112C, R 115C modelinde park freni sol taraftadır. R 112C5 modelinde park freni sağ taraftadır.

4. R 112C5 modelinde vites kolunu boş konuma (N) alın.

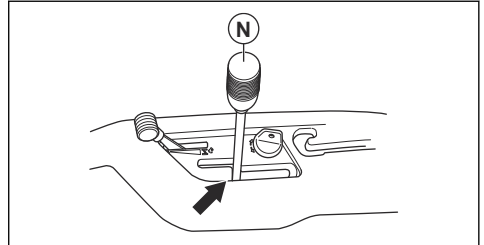

5. R 112C ve R 112C5 modeli için. Gaz kontrolünü çalışma konumuna getirin.

## Kesim tablasının yatırılması ve indirilmesi

- Kesim tablasını nakliye konumuna kaldırmak için kaldırma kolunu geriye doğru çekin. Motor çalışıyorsa bıçaklar dönmeyi bırakır.

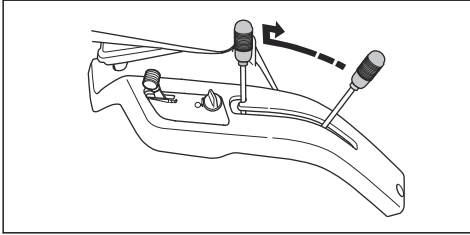

- Kesim tablasını çim biçme konumuna indirmek için kilitleme düğmesine basın ve kaldırma kolunu öne doğru hareket ettirin. Motor çalışıyorsa bıçaklar dönmeye başlar.

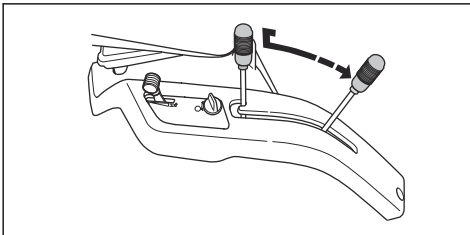

- a) Motor soğuksa gaz kontrolünü jikle konumu olan (C) konumuna getirin.

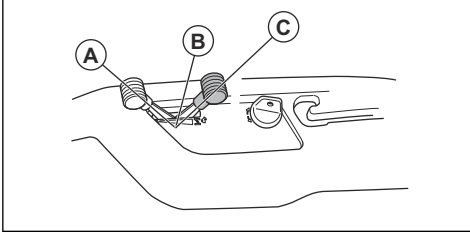

- b) Motor sıcaksa gaz kontrolünü (A) ve (B) konumları arasına getirin.

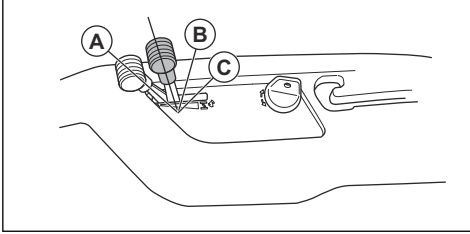

6. Ateşleme düğmesini başlama pozisyonuna döndürün.

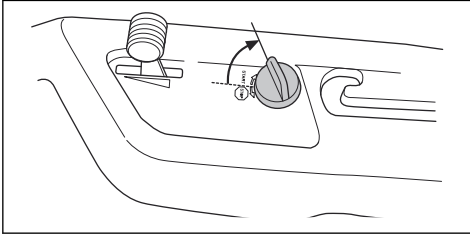

7. Motor çalıştığında kontak anahtarını derhal nötr konuma alın.

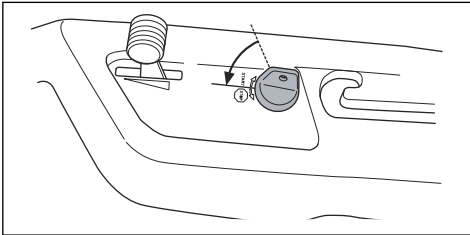

**Not:** Marşı tek seferde 5 saniyeden uzun süre çalıştırmayın. Motor çalışmazsa tekrar denemeden önce 15 saniye bekleyin. Ardından motor çalışmazsa tekrar denemeden önce 1 dakika bekleyin.

8. Ağır yük uygulamadan önce motoru yarım gazda (B) 3-5 dakika çalıştırın.  
9. Motor devrini gaz kontrolü ile ayarlayın.

**Not:** Motor tam hızda iken bıçakların kullanılması hareket kayışları üzerinde gerilime sebep olur. Kesim tablası biçme konumuna indirilene kadar tam gaz uygulamayın.

## Ürünü çalıştırma, R 112C, R 115C

1. Kesme yüksekliği koluyla kesme yüksekliğini (1-5) seçin.

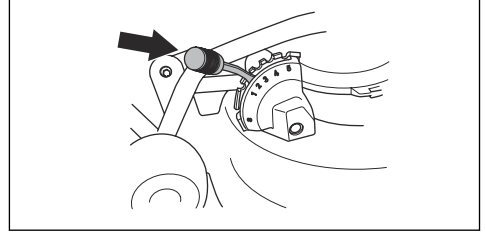

2. Motoru başlatın.

3. Park frenini devre dışı bırakmak için park freni pedalını aşağı doğru bastırıp bırakın.

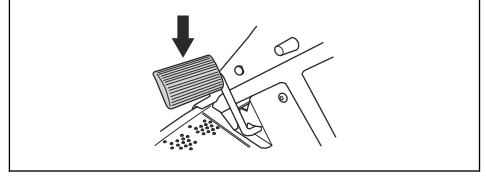

4. Hız pedallarından birini dikkatlice aşağı bastırın. Pedal ne kadar aşağı bastırılırsa hız o kadar artar. İleri doğru hareket etmek için (1) numaralı pedalı, geriye doğru hareket etmek için (2) numaralı pedalı kullanın.

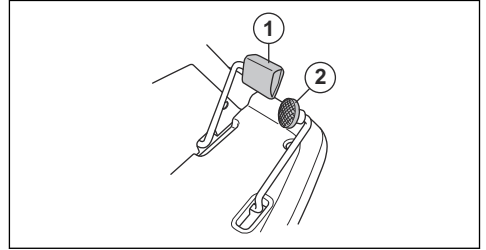

5. Frenleri etkinleştirmek için hız pedalını serbest bırakın.

6. Kesim tablasını indirin.

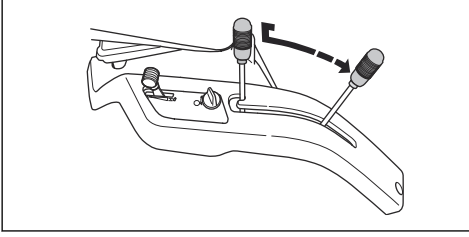

## Ürünü çalıştırma, R 112C5



**DİKKAT:** Dişli kutusunun hasar görmesini önlemek için vites değiştirmeden önce her zaman ürünü ve motoru durdurun.

1. Kesme yüksekliği koluyla kesme yüksekliğini (1-5) seçin.

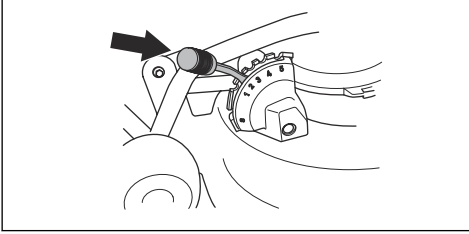

2. Motoru başlatın.  
3. Park frenini devre dışı bırakmak için park freni pedalını aşağı doğru bastırıp bırakın.

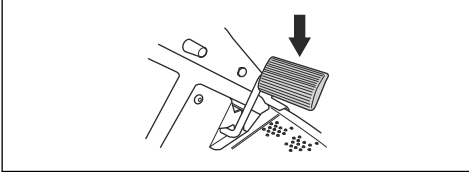

4. Debriyaj pedalına basın ve bir vites seçin. Ürünü çim kesmek için kullanırken 1-4 arası bir vites seçin. Ürünün konumunu değiştirirken 4-5 arası bir vites seçin.

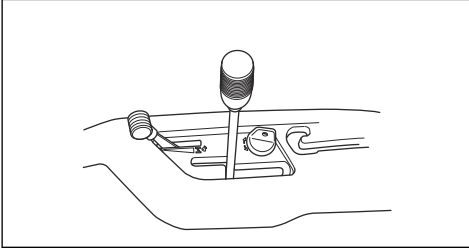

**DİKKAT:** Bir vitesin hemen devreye alınmadığı durumda güç kullanmayın. Debriyaj pedalını serbest bırakın, ardından tekrar basın ve vitesi yeniden devreye sokmayı deneyin.

**Not:** Ürünü 5 vitesten herhangi birinde başlatabilirsiniz.

5. Debriyaj pedalını yavaşça bırakın.

6. Kesim tablasını indirin.

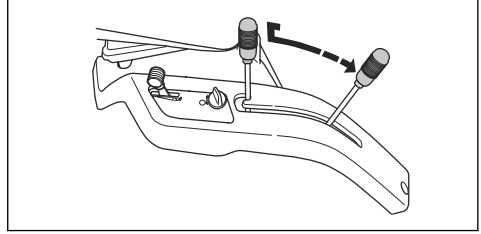

7. Fren yapmak için park freni/hız freni pedalına basın.

## Eğimli yüzeyde ürünü başlatma, R 112C5

1. Kesme yüksekliği koluyla kesme yüksekliğini (1-5) seçin.

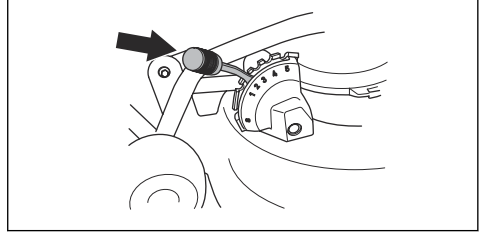

2. Motoru başlatın.  
3. Park freni pedalına basın.  
4. Tam gaz uygulayın.  
5. Debriyaj pedalına basın ve birinci vitesi seçin.  
6. Park freni pedalını ve debriyaj pedalını yavaşça serbest bırakın.

## Motorun durdurulması

1. Kesim tablasını kaldırmak için kesim tablası kaldırma kolunu geriye doğru çekin. Bıçaklar dönmeyi bırakır.

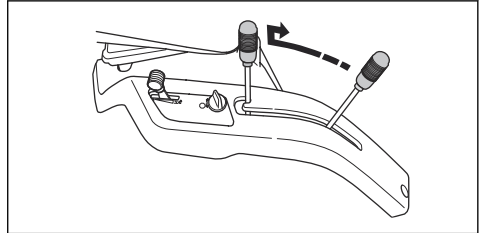

2. Gaz kontrolünü (A) konumuna getirin.

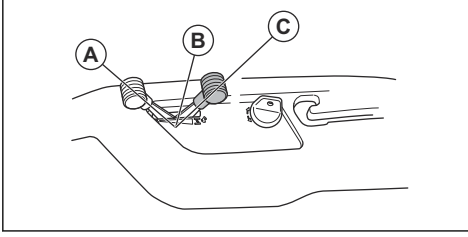

- R 112C, R 115C modelinde motoru en az 30 saniye boyunca rölantide çalışmaya bırakın.
- R 112C5 modelinde vites kolunu boş konuma (N) alın.

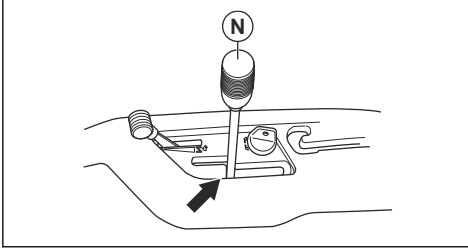

- Kontak anahtarını STOP (DURDURMA) konumuna döndürün.
- Ürün durduğu zaman park frenini uygulayın.

## Park freninin uygulanması ve serbest bırakılması

R 112C, R 115C modelinde park freni pedalı ve park freninin kilitleme düğmesi sağ taraftadır. R 112C5

modelinde park freni pedalı ve park freninin kilitleme düğmesi sağ taraftadır.

- Park freni pedalına (A) basın.
- Kilitleme düğmesine (B) basın ve düğmeyi basılı tutun.

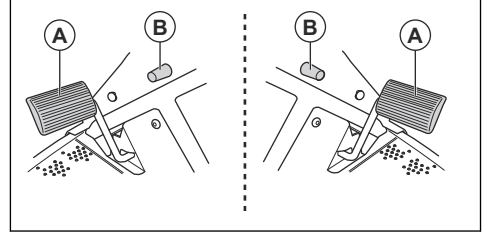

- Düğmeyi basılı tutun ve park freni pedalını bırakın.
- Park frenini serbest bırakmak için park freni pedalına tekrar basın.

## İyi sonuç alma

- Islak çimenlik alanda çim biçmeyin. Islak çimenlerde kötü sonuç elde edilebilir.
- Yüksek bir kesme yüksekliği ile başlayın ve kesme yüksekliğini kademeli olarak düşürün.
- Yüksek hızda (izin verilen en yüksek motor devri için bkz. *Teknik veriler sayfa: 31*) dönen bıçaklarla çim biçin. Ürünü ileri doğru düşük hızda sürün. Çimler çok uzun ve kalın değilse yüksek hızda ilerleyerek de iyi sonuç elde edebilirsiniz.
- En iyi sonuca ulaşmak için çimleri sık sık kesin ve malç işlevini kullanın. Bkz. *Malç tapasını çıkarma sayfa: 25*.

## Bakım

### Giriş



**UYARI:** Herhangi bir bakım işlemi yapmadan önce güvenlik bölümünü okuyup anlamalısınız.

### Bakım takvimi

X = Talimatlar, bu kullanım kılavuzunda verilmiştir.

O = Talimatlar, bu kullanım kılavuzunda verilmemiştir. Yetkili bir servis noktasına bakım yaptırın.

Bakım takvimi		Her kullanımdan önce/haftada bir	Her 50 saatte bir veya yılda bir
Genel	Aküyü ve terminaleri temizleyin.		○
	Akü seviyesini kontrol edin. Gerekirse aküyü şarj edin.		X
	Tüm kayışlarda ve kasnaklarda aşınma ve hasar olup olmadığını kontrol edin. Aşınmış veya hasarlı parçaları değiştirin.		○
	Motor ve şanzımanı temizleyin.	X	X
	Tüm kablolarda hasar olup olmadığını kontrol edin.		○
	Direksiyon kablolarını ayarlayın.		○
	Ürünü yağlayın.		○
	Tüm bağlantı elemanlarının doğru şekilde sıkıldığından emin olun.		○
	Lastik basıncının tüm lastiklerde doğru olduğundan emin olun.		X
	Gövde tünelinin içindeki direksiyon zincirini kontrol edin.		○
Motor	Yakıt hortumunda aşınma veya hasar olup olmadığını kontrol edin. Gerekirse yakıt hortumunu değiştirin.		○
	Yakıt filtresini değiştirin.		X
	Hava filtresini temizleyin.	X	
	Hava filtresini değiştirin.		X
	Susturucuyu ve ısı sapırcıyı kontrol edin.	X	X
	Motor yağı seviyesini kontrol edin. Gerekirse motor yağıyla doldurun.	X	
	Motor yağını değiştirin.		X
	Motor yağı filtresini (varsa) değiştirin.		X
	Bujiyi değiştirin.		X
	Motor devrini kontrol edin. Gerekirse motor devrini ayarlayın.		○

Bakım takvimi		Her kullanımdan önce/haftada bir	Her 50 saatte bir veya yılda bir
Şanzıman, kontrol-ler ve tahrik sistemi	Şanzıman soğutma fanını kontrol edin.	X	X
	Tekerlekleri çıkarın ve aksları yağlayın.		O
	Pedallar boş konumdayken ürünün hareket etmediğinden emin olun.		O
	Farklı hızlarda ileri ve geri sürüşü kontrol edin.		O
	Bıçak kavrama kontrolü anahtarını kontrol edin.		X
	Kesim yüksekliği kolu anahtarını kontrol edin.		X
	İleri vites pedalı ve geri vites pedalı anahtarlarını kontrol edin.		X
	Park frenini kontrol edin.	X	X
Operatör varlığı kontrolünü (OPC) kontrol edin.	X	X	
Kesme ekipmanı	Kesim tablasını, kayış kapaklarının altını ve kesim tablasının altını temizleyin.		X
	Kesme tablasının paralellliğini kontrol edin. Gerekirse kesim tablasını ayarlayın.		X
	Kesim tablasında aşınma ve hasar olup olmadığını kontrol edin.		O
	Bıçaklarda aşınma veya hasar olup olmadığını kontrol edin. Gerekirse bıçakları bileyin veya değiştirin.		X

## Ürünün temizlenmesi



**DİKKAT:** Yüksek basınçlı bir yıkama makinesi veya buharlı temizleyici kullanmayın. Su, rulmanlara ve elektrik bağlantılarına kaçarak paslanmaya yol açabilir ve ürüne zarar verebilir.

Ürünü kullandıktan sonra hemen temizleyin.

- Motor, susturucu ve egzoz sistemi gibi sıcak yüzeyleri temizlemeyin. Yüzeylerin soğumasını bekleyin ve daha sonra çimleri veya kiri temizleyin.
- Suyla temizlemeden önce fırçayla temizleyin. Kesilen çimleri ve oluşan kiri şanzıman, şanzıman hava girişi ve motor üzerinden ve etrafından temizleyin.
- Ürünü hortumdan akan suyla temizleyin. Yüksek basınç kullanmayın.
- Suyu elektrikli bileşenlere veya rulmanlara doğru tutmayın. Deterjan genellikle hasarı artırır.
- Kesim tablasını temizlemek için tablayı çıkarın ve hortumla yıkayın.
- Ürün temizlendiğinde, kalan suyu atmak için kesim tablasını kısa süreliğine çalıştırın.

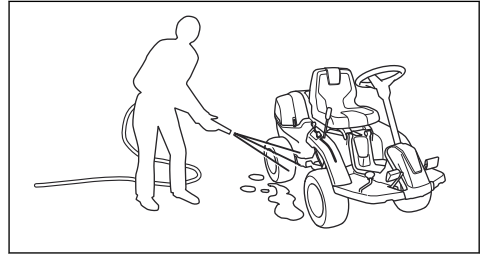

## Motorun ve susturucunun temizlenmesi

Motoru ve susturucuyu çim kalıntıları ve kirden uzak tutun. Motorun üstündeki yakıtı veya yağa bulanmış çim kalıntıları yangın riskini ve motorun çok ısınması riskini artırır. Motoru temizlemeden önce motorun soğumasını bekleyin. Su ve fırça aracılığıyla temizleyin.

Susturucunun çevresindeki çim kalıntıları hızlıca kurur ve yangın riski oluşturur. Susturucu soğuduktan sonra bir fırça kullanarak veya suyla çim kalıntıları temizleyin.

## Motorun soğuk hava girişini temizleme, (R 112C, R 112C5)



**UYARI:** Motoru durdurun. Soğuk hava girişi döner ve parmaklarınızın yaralanmasına sebep olabilir.

- Motor kapağındaki giriş ızgarasının tıkalı olmadığından emin olun. Çimleri ve kiri bir fırçayla temizleyin.

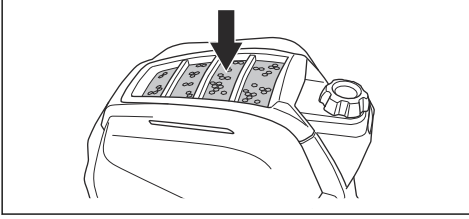

- Motor kapağını açın. Soğuk hava girişinin tıkalı olmadığından emin olun. Çimleri ve kiri bir fırçayla temizleyin.

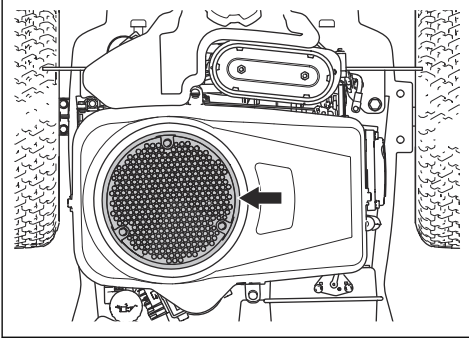

## Motorun soğuk hava girişini temizleme, (R 115C)



**UYARI:** Motoru durdurun. Soğuk hava girişi döner ve parmaklarınızın yaralanmasına sebep olabilir.

- Motor kapağındaki giriş ızgarasının tıkalı olmadığından emin olun. Çimleri ve kiri bir fırçayla temizleyin.

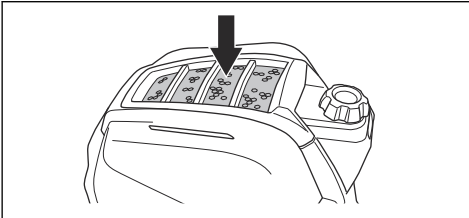

- Motor kapağını açın. Soğuk hava girişinin tıkalı olmadığından emin olun. Çimleri ve kiri bir fırçayla temizleyin.

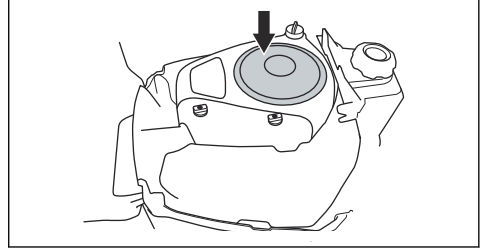

## Kapakların çıkarılması

### Motor kapağını çıkarma

1. Motor kapağındaki klipsi serbest bırakın.

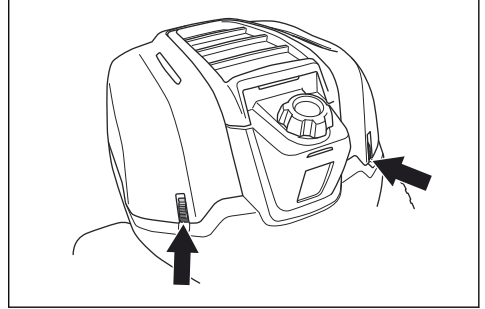

2. Motor kapağını arkaya doğru katlayın.

### Kayış kapağını çıkarma

1. Kayış kapağındaki klipsi serbest bırakın.

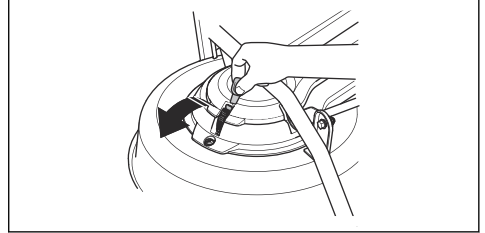

2. Kayış kapağını çıkarın.

## Direksiyon kablolarını kontrol etme

1. Direksiyon kablolarını direksiyon rakorundaki girintide manuel olarak 5 mm aşağı veya yukarı oynatabiliyorsanız direksiyon kabloları doğru şekilde sikilmiş demektir.

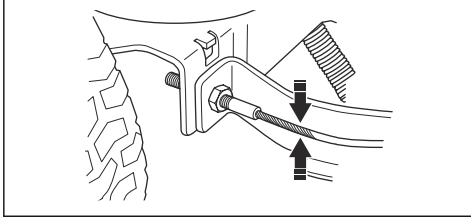

2. Kablolar çok gevşekse yetkili bir servis noktasına kablo ayarlarını yaptırın.

## Park freninin kontrolü

1. Ürünü, eğimli ve sert bir yüzeye park edin.

**Not:** Park frenini kontrol ederken ürünü çimli bir yokuşa park etmeyin.

2. Park freni pedalına (A) basın.
3. Kilitleme düğmesine (B) basıp düğmeyi basılı tutun ve düğme basılıyken park freni pedalını serbest bırakın.

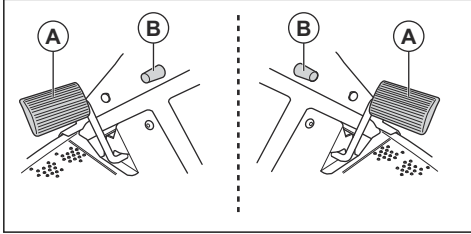

**Not:** R 112C, R 115C modelinde park freni sol taraftadır. R 112C5 modelinde park freni sağ taraftadır.

4. R 112C5 modelinde vites kolunu boş konuma (N) alın.

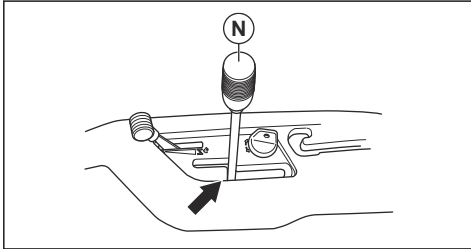

5. Ürün hareket etmeye başlarsa onaylı bir servis noktasının park frenini ayarlamasını sağlayın.

6. Park frenini serbest bırakmak için park freni pedalına tekrar basın.

## Yakıt filtresinin değiştirilmesi

1. Motor kapağını açın.
2. Yakıt filtresine erişmek için 4 vidayı sökün ve koruyucu kapağı çıkarın.

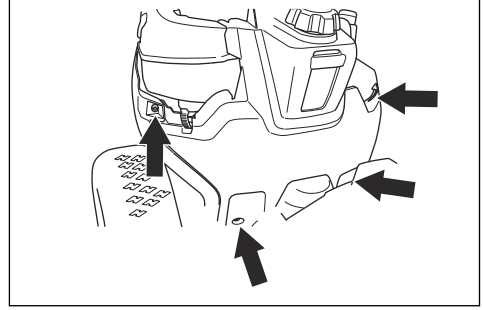

3. Bir çift düz pense ile hortum klipsini yakıt filtresinden uzaklaştırın.
4. Yakıt filtresini hortum uçlarından çekin.

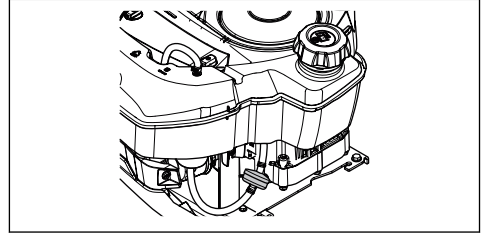

5. Yeni yakıt filtresini hortumların uçlarına doğru bastırın. Bağlantı işlemini kolaylaştırmak için yakıt filtresinin uçlarına sıvı deterjan uygulayın.
6. Hortum klipslerini yakıt filtresine doğru bastırın.
7. Koruyucu kapağı 4 vidayla takın.

## Hava filtresini temizleme ve değiştirme (R 112C, R 112C5)

1. Motor kapağını açın.

2. Hava filtresi kapağını tutan düğmeleri gevşetin ve kapağı çıkarın.

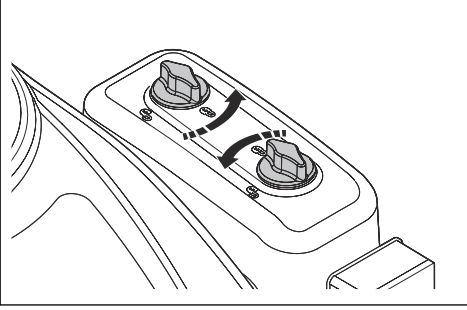

3. Hava filtresi kartuşunu filtre muhafazasından çıkarın.

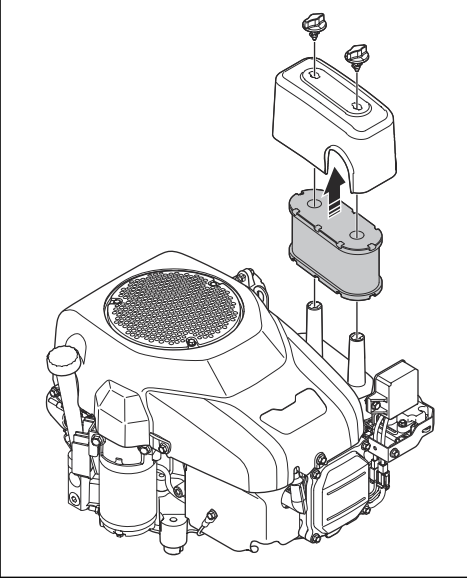

4. Köpük hava filtresini temizlemek için aşağıdaki adımları uygulayın.

- a) Hava filtresi kartuşundan köpük hava filtresini çıkarın.
- b) Köpük hava filtresini hafif bir deterjanla temizleyin.
- c) Köpük hava filtresinin kurumasını bekleyin.
- d) Köpük hava filtresini hava filtresi kartuşunun etrafına takın.

5. Kağıt hava filtresini temizlemek için aşağıdaki adımları uygulayın.

- a) Kağıt hava filtresini sert bir yüzeye vurarak temizleyin.
- b) Kağıt hava filtresinin iç tarafından basınçlı hava püskürtün.



**DİKKAT:** Kağıt hava filtresi temizlenmezse kağıt hava filtresi değiştirilmelidir.

6. Ters sırayla takın.

## Hava filtresini değiştirme (R 115C)

1. Motor kapağını açın.
2. Hava filtresi kapağını tutan düğmeleri gevşetin ve kapağı çıkarın.

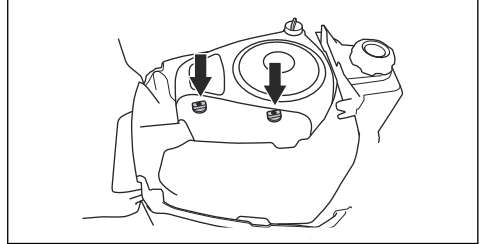

3. Hava filtresi kartuşunu filtre muhafazasından çıkarın.

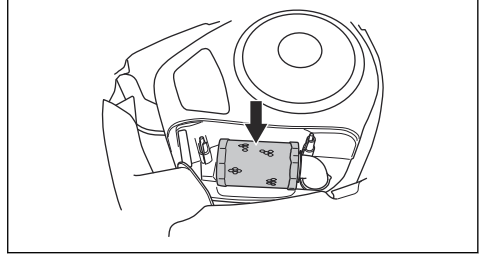

4. Hava hortumuna yeni bir hava filtresi kartuşu takın.

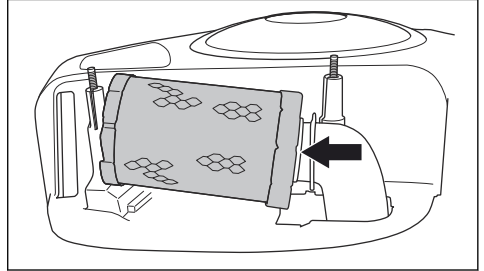

5. Hava filtresi kartuşunu doğru konuma itin.

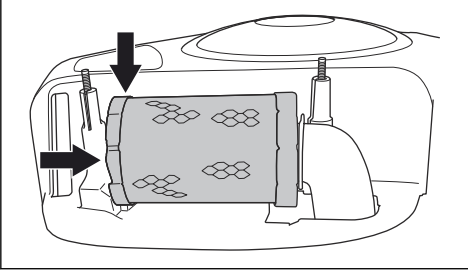

6. Hava filtresi kapağını takın ve düğmeleri sıkın.

## Sağ arka kapağı çıkarma ve takma

1. Motor kapağını açın.
2. Vidayı (A) sökün.
3. Tahrik sistemi kolunun (B) tahrik sistemiyle bağlantısını gevşetmek için kolu saat yönünün tersine çevirin.

**Not:** Tahrik sistemi kolunu tamamen çıkarmayın.

4. Sağ arka kapağı çıkarın. Tahrik sistemi kolu, sağ arka kapakla birlikte çıkar.

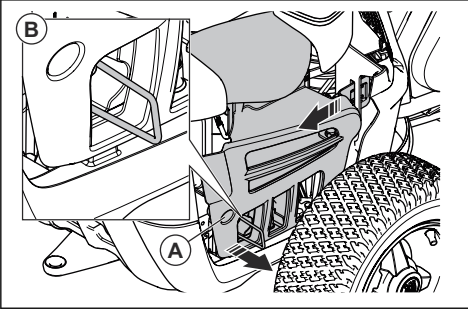

**Not:** Plastik kapaklar esnekler. Çıkarma işlemini daha kolay hale getirmek için kapakları dikkatlice bükün.

5. Sağ arka kapağı takmadan önce tahrik sistemi kolunun doğru konumda olduğundan emin olun.

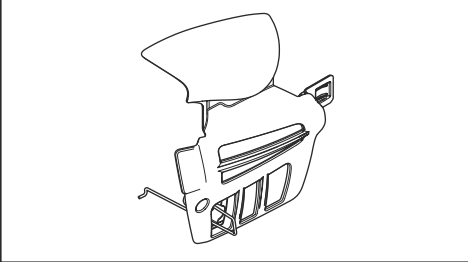

6. Sağ arka kapağı ilk konumuna yerleştirin.

7. Kancayı, tahrik sistemi kolunun ucuna gösterildiği gibi (A) delikten geçirerek takın.

8. Vidayı (B) takın.

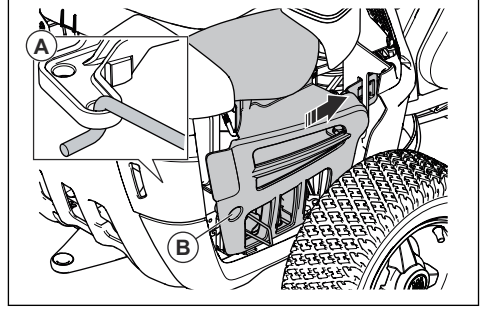

## Bujiyi inceleyip değiştirme

1. Sağ arka kapağı çıkarın, bkz. *Sağ arka kapağı çıkarma ve takma sayfa: 23*.
2. Ateşleme kablosu pabucunu çıkarın ve bujinin etrafını temizleyin.
3. Bujiyi  $\frac{5}{8}$ " (16 mm) buji anahtarı ile çıkarın.
4. Bujiyi kontrol edin. Elektrotlar yanmışsa veya yalıtım çatlaklıysa ya da hasarlıysa bu parçayı değiştirin. Buji hasar görmemişse çelik bir fırçayla temizleyin.
5. Elektrot boşluğunu ölçün ve doğru olduğundan emin olun. Bkz. *Teknik veriler sayfa: 31*.

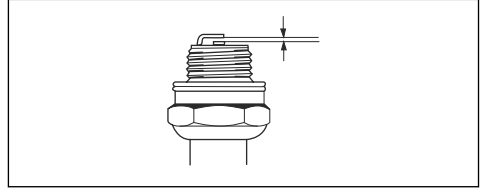

6. Elektrot boşluğunu ayarlamak için yan elektrodu bükün.
7. Bujiyi yerine takın ve elinizle döndürerek buji yuvasına dokunmasını sağlayın.
8. Rondela sıkışana kadar bujiyi buji anahtarı ile sıkın.
9. Kullanılmış bujiyi  $\frac{1}{8}$  tur ve yeni bujiyi  $\frac{1}{4}$  tur daha sıkın.



**DİKKAT:** Doğru bir şekilde sıkılmamış bujiler motorun hasar görmesine sebep olabilir.

10. Ateşleme kablosu pabucunu değiştirin.



**DİKKAT:** Buji veya ateşleme kablosu çıkarılmışsa motoru çalıştırmayı denemeyin.

11. Sağ arka kapağı takın, bkz. *Sağ arka kapağı çıkarma ve takma sayfa: 23*.

## Ana sigortayı deęiřtirme

Yanmış konektör sigortanın attığını gösterir.

1. 2 vidayı sökün ve koruyucu kapaęı çıkarın. Ana sigorta akünün arkasındaki bir tutucuda yer alır.

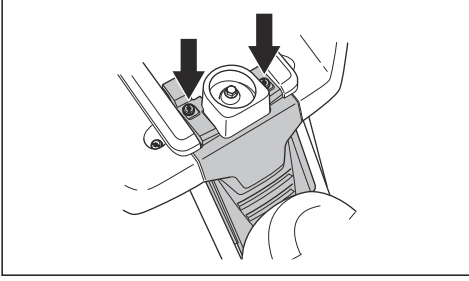

2. Sigortayı tutucudan çekin.

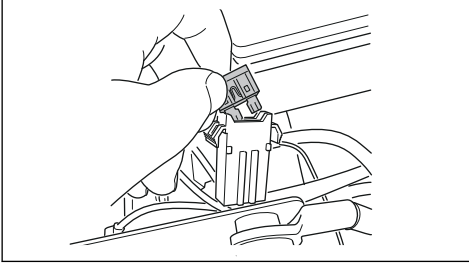

3. Atmış sigortayı aynı tipte olan düz pimli 15 A yeni sigortayla deęiřtirin.
4. Kapaęı deęiřtirin.

Ana sigorta, sigortayı deęiřtirdikten kısa bir süre sonra tekrar atarsa kısa devre var demektir. Ürünü tekrar çalıştırmaya başlamadan önce kısa devreyi düzeltin. Yetkili bir servis noktasından yardım alın.

## Aküyü řarj etme

- Akü motoru çalıştırmayacak kadar zayıfsa aküyü řarj edin.
- Standart bir akü řarj cihazı kullanın.



**DİKKAT:** Hızlı řarj cihazını kullanmayın veya güçlendiriciyi çalıştırmayın. Bu durum ürünün elektrik sistemine hasar verir.

- Maksimum 3 A ile 4 saat boyunca řarj edin.
- Motoru çalıştırmadan önce daima řarj cihazının bağlantısını kesin.

- Akü řarj olduğunda kırmızı kabloyu POZİTİF akü kutbuna (+) ve siyah kabloyu NEGATİF akü kutbuna (-) bağlayın. Kırmızı (-) kablunun siyah (-) kablunun arkasından çekildiğinden emin olun.

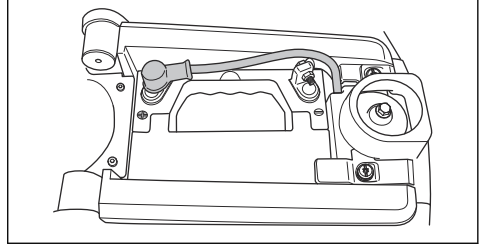

## Motoru acil durumda çalıştırma

Akü, motoru çalıştırmayacak kadar zayıfsa acil çalıştırma yapmak için atlama kablolarını kullanabilirsiniz. Bu üründe, negatif topraklı 12 V sistem vardır. Acil çalıştırma için kullanılan ürünün ayrıca negatif topraklı 12 V sistemi de olmalıdır.

## Atlama kablolarını bağlama



**UYARI:** Aküden çıkan patlayıcı gaz nedeniyle patlama riski. Tam řarjlı akünün negatif ucunu zayıf akünün negatif ucuna bağlamayın veya yakınına getirmeyin.



**DİKKAT:** Dięer araçları çalıştırmak için ürününüzün aküsünü kullanmayın.

1. Motor kapaęını çıkarın.
2. Akü kutusu kapaęını çıkarın.
3. Kırmızı kablunun bir ucunu zayıf akünün (A) POZİTİF akü kutbuna (+) bağlayın.

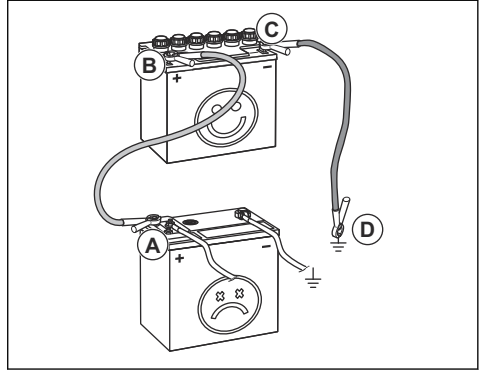

4. Kırmızı kablunun dięer ucunu tamamen řarj olmuş akünün (B) POZİTİF akü kutbuna (+) bağlayın.



**UYARI:** Kırmızı kablunun uçlarını şasinin aksi istikametine doğru kısa devre yapmayın.

1. Siyah kablunun bir ucunu, tamamen şarj olmuş akünün (C) NEGATİF akü kutbuna (-) bağlayın.
2. Siyah kablunun diğer ucunu ise yakıt deposunun ve akünün uzağında iyi bir ŞASI TOPRAĞINA (D) bağlayın.
7. Kapakları değiştirin.

### Atlama kablolarını çıkarma

**Not:** Atlama kablolarını, bunları bağladığınız sıranın tersi yönde çıkarın.

1. SİYAH kabloyu şasiden çıkarın.
2. SİYAH kabloyu tamamen şarj olmuş aküden çıkarın.
3. KIRMIZI kabloyu 2 aküden çıkarın.

### Lastik basıncı

Tüm 4 lastiğin de doğru basıncı 60 kPa (0,6 bar / 8,5 PSI) değerindedir.

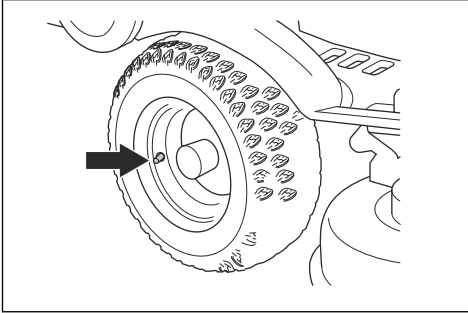

### Malç tapasını çıkarma

Kesim tablasının alt kısmındaki malç tapasını bulun.

1. Kesim tablasını çıkarın. Bkz. *Kesim tablasının çıkarılması sayfa: 12.*

2. Malç tapasını tutan vidayı sökün ve malç tapasını çıkarın.

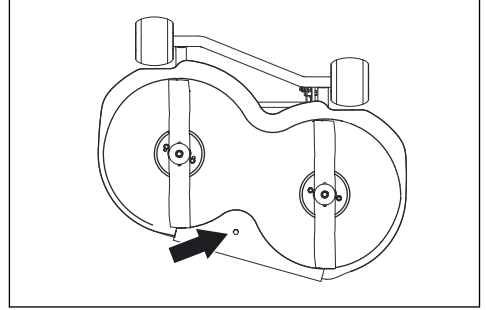

3. Kesim tablasını çim biçme konumuna alın.
4. Malç tapasını ters sırayla takın.

### Bıçakların kontrol edilmesi



**DİKKAT:** Hasarlı veya yanlış dengelenmiş bıçaklar ürünün hasar görmesine sebep olabilir. Hasarlı bıçakları değiştirin. Kör bıçakların bileylenmesi ve dengelenmesi için yetkili bir servis noktasından yardım alın.

1. Kesim tablasını çıkarın. Bkz. *Kesim tablasının çıkarılması sayfa: 12.*
2. Bıçakların hasar görüp görmediğini ve bileyleme gerekip gerekmediğini anlamak için bıçakları kontrol edin.

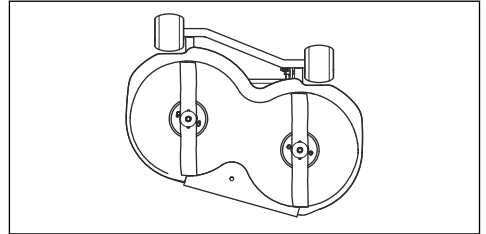

3. Bıçak civatalarını Nm sıkma torkuyla sıkın.

### Bıçakları değiştirme

1. Kesim tablasını çıkarın. Bkz. *Kesim tablasının çıkarılması sayfa: 12.*

2. Bıçağı tahta bir blokla (A) kilitleyin.

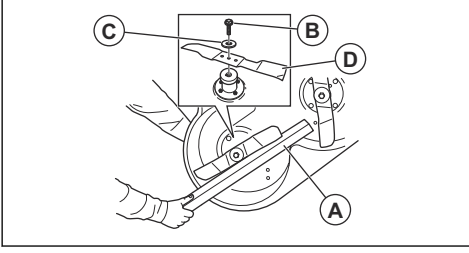

3. Bıçak civatasını (B), rondelaları (C) ve bıçağı (D) gevşetip çıkarın.

4. Yeni bıçağı, açılı uçları kesim tablasının yönünde olacak şekilde monte edin.



**UYARI:** Yanlış bıçak türü, nesnelerin kesim tablasından fırlatılmasına neden olarak ciddi yaralanmalara yol açabilir. Yalnızca *Teknik veriler sayfada: 31* bölümünde belirtilen bıçakları kullanın.

5. Bıçağı, rondelayı ve civatayı takın. Civatayı doğru sıkma torkuyla sıkın. Bkz. *Teknik veriler sayfada: 31*.

## Motor yağı seviyesini kontrol etme (R 112C, R 112C5)

1. Ürünü düz bir zemine park edin ve motoru durdurun.
2. Motor kapağını açın.
3. Yağ çubuğunu gevşetin ve çekip çıkarın.

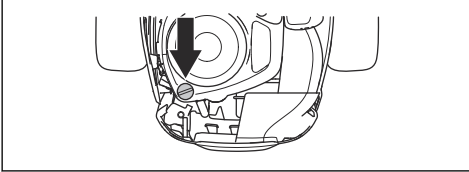

4. Yağ çubuğundaki yağı temizleyin.
5. Yağ çubuğunu geri takıp sıkın.
6. Yağ çubuğunu gevşetip çıkararak yağ seviyesini okuyun.
7. Yağ seviyesi, yağ çubuğunun üzerindeki işaretler arasında olmalıdır. Yağ seviyesi ADD (EKLE) işaretine yakınsa FULL (DOLU) işaretine gelene kadar yağ doldurun.

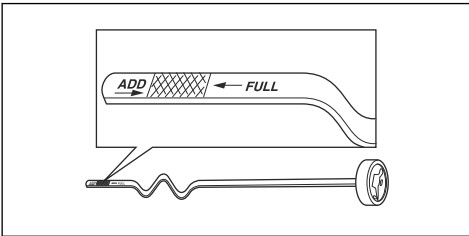

8. Yağ çubuğu deliğinden yağ doldurun. Yağı yavaşça doldurun.

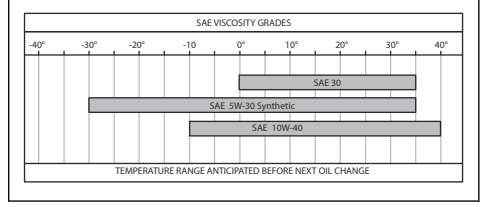

**Not:** Önerdiğimiz motor yağı tipleri için bkz. *Teknik veriler sayfada: 31*.

9. Motoru çalıştırmadan önce yağ çubuğunu doğru şekilde sıkın. Motoru yaklaşık 30 saniye boyunca rölanti devrinde çalıştırın. Motoru durdurun. 30 saniye bekleyin ve yağ seviyesini tekrar kontrol edin.

## Motor yağı seviyesini kontrol etme (R 115C)

1. Ürünü düz bir zemine park edin ve motoru durdurun.
2. Motor kapağını açın.
3. Yağ çubuğunu gevşetin ve çekip çıkarın.

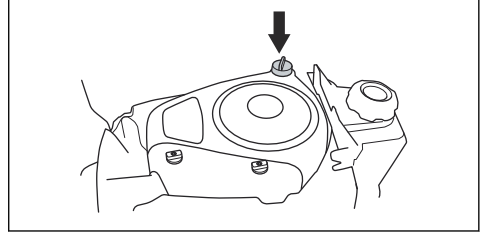

4. Yağ çubuğundaki yağı temizleyin.
5. Yağ çubuğunu geri takıp sıkın.
6. Yağ çubuğunu gevşetip çıkararak yağ seviyesini okuyun.
7. Yağ seviyesi, yağ çubuğunun üzerindeki işaretler arasında olmalıdır. Yağ seviyesi ADD (EKLE) işaretine yakınsa FULL (DOLU) işaretine gelene kadar yağ doldurun.

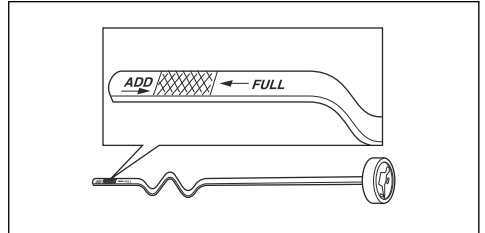

8. Yağ çubuğu deliğinden yağ doldurun. Yağı yavaşça doldurun.

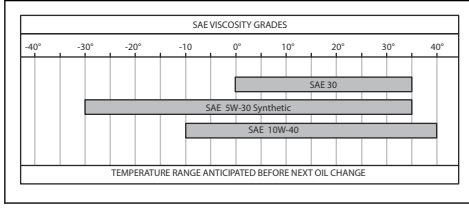

**Not:** Önerdiğimiz motor yağı tipleri için bkz. *Teknik veriler sayfada: 31.*

9. Motoru çalıştırmadan önce yağ çubuğunu doğru şekilde sıkın. Motoru yaklaşık 30 saniye boyunca rölati devrinde çalıştırın. Motoru durdurun. 30 saniye bekleyin ve yağ seviyesini tekrar kontrol edin.

### Motor yağının değiştirilmesi



**UYARI:** Motor yağı, motor durduktan hemen sonra çok sıcaktır. Motor yağını boşaltmadan önce motorun soğumasını bekleyin. Cildinize motor yağı dökülürse sabun ve suyla temizleyin.

1. Yağ boşaltma tapasının altına bir kap koyun.
2. Yağ çubuğunu çıkarın.
3. Boşaltma tapasını çıkarın.
  - a) R 112C için.

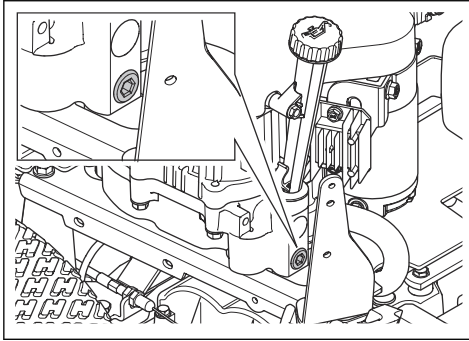

- b) R 112C5 ve R 115C modeli için.

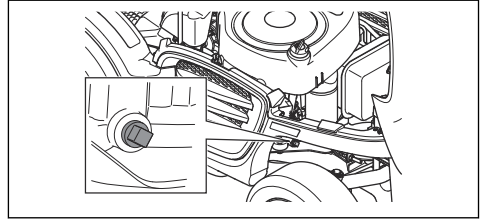

4. Motor yağını kaba boşaltın.
5. Boşaltma tapasını takıp sıkın.
6. Yağ çubuğu deliğinden yağ doldurun. Yağı yavaşça doldurun.

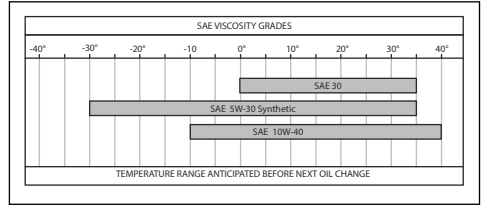

**Not:** Önerdiğimiz motor yağı tipleri için bkz. *Teknik veriler sayfada: 31.*

7. Yağ çubuğunu takın.
8. Motoru çalıştırarak ısıtın ve ardından yağ boşaltma tapasının sızıntı yapmadığından emin olun.

## Sorun giderme

### Sorun giderme çizelgesi

Sorunlarınız için bu kullanım kılavuzunda çözüm bulamazsanız Husqvarna servis noktanızla görüşün.

Sorun	Neden
Marş motoru, motoru başlatmıyor	Park freni uygulanmamıştır. Bkz. <i>Park freninin uygulanması ve serbest bırakılması sayfada: 17.</i>
	Kesim tablasının kaldırma kolu çim biçme konumundadır. Bkz. <i>Kesim tablasının yatırılması ve indirilmesi sayfada: 14.</i>
	Ana sigorta atmıştır. Bkz. <i>Ana sigortayı değiştirme sayfada: 24.</i>
	Ateşleme kilidi hasarlıdır.
	Kablo ve akü arasındaki bağlantı yanlıştır. Bkz. <i>Aküyü şarj etme sayfada: 24.</i>
	Akü çok zayıftır. Bkz. <i>Aküyü şarj etme sayfada: 24.</i>
	Marş motoru hasarlıdır veya düzgün çalışmıyordur.
Marş motoru, motoru başlattığında motor çalışmıyor	Yakıt tankında yakıt yoktur. Bkz. <i>Yakıt doldurma sayfada: 13.</i>
	Buji hasarlıdır.
	Ateşleme kablosu hasarlıdır.
	Karbüratör veya yakıt hattında kir vardır.
Motor sorunsuz şekilde çalışmıyor	Buji hasarlıdır.
	Karbüratör yanlış ayarlanmıştır.
	Hava filtresi tıkalıdır. Bkz. <i>Hava filtresini temizleme ve değiştirme (R 112C, R 112C5) sayfada: 21.</i>
	Yakıt tankı havalandırması tıkalıdır.
	Karbüratör veya yakıt hattında kir vardır.
	Gaz kontrolü jikle konumuna ayarlanmıştır veya gaz kablosu yanlış ayarlanmıştır.
Motorda güç olmadığı görülüyor	Hava filtresi tıkalıdır. Bkz. <i>Hava filtresini temizleme ve değiştirme (R 112C, R 112C5) sayfada: 21.</i>
	Buji hasarlıdır.
	Karbüratör veya yakıt hattında kir vardır.
	Gaz kontrolü jikle konumuna ayarlanmıştır veya gaz kablosu yanlış ayarlanmıştır
Akü şarj olmuyor	Akü hasarlıdır veya düzgün çalışmıyordur. Bkz. <i>Akü güvenliği sayfada: 10.</i>
	Akü terminallerindeki kablo konektörlerinin bağlantısı yanlıştır. Bkz. <i>Aküyü şarj etme sayfada: 24.</i>
Üründe titreşim var	Bıçaklar gevşemiştir. Bkz. <i>Bıçakların kontrol edilmesi sayfada: 25.</i>
	Bir veya daha fazla bıçak dengesizdir. Bkz. <i>Bıçakların kontrol edilmesi sayfada: 25.</i>
	Motor gevşemiştir.

Sorun	Neden
Çim biçme sonucu tatmin edici değil	Bıçaklar körelmiştir. Bkz. <i>Bıçakların kontrol edilmesi sayfada: 25.</i>
	Çimler uzun veya ıslaktır. Bkz. <i>İyi sonuç alma sayfada: 17.</i>
	Kesim tablası eğiktir.
	Kesim tablası çimler nedeniyle tıkanmıştır. Bkz. <i>Ürünün temizlenmesi sayfada: 19.</i>
	Sağ ve sol taraftaki lastik basıncı farklıdır. Bkz. <i>Lastik basıncı sayfada: 25.</i>
	Ürün çok yüksek bir hızda çalıştırılmaktadır. Bkz. <i>Teknik veriler sayfada: 31.</i>
	Motor devri çok düşüktür. Bkz. <i>Teknik veriler sayfada: 31.</i>
Tahrik kayışı kayıyor.	

## Taşıma, depolama ve atma

### Taşıma

- Ürün ağırdır ve ezilme nedeniyle yaralanmalara neden olabilir. Ürünü bir araca veya römorka yüklerken ya da araçtan veya römorktan alırken dikkatli olun.
- Ürünü kaldırmayın. Taşıma halkaları onaylı kaldırma noktaları değildir ve yalnızca ürünü römorka güvenli bir şekilde bağlamak için kullanılmalıdır.
- Ürünün taşınması için onaylı bir römork kullanın.
- Ürünü bir römorkta veya yolda taşımadan önce yerel trafik düzenlemelerine dair bilginiz olduğundan emin olun.

### Ürünün taşıma amacıyla güvenli bir şekilde bir römorka bağlanması



**UYARI:** Taşıma sırasında ürünü kilitlemek için park freni yeterli değildir. Ürünü römorka sıkıca bağlayın.

Ekipman: 2 adet onaylı gergi kayışı ve 4 adet takoz şekilli tekerlek engeli.

1. Park frenini uygulayın.
2. Gergi kayışlarını gövdenin veya arka vagonun etrafına geçirin.
3. Ürünü sabitlemek için gergi kayışlarını römorkun arka ve ön kısmının yönünde sıkın.
4. Takozları, arka tekerleklerin önüne ve arkasına yerleştirin.

### Desteklerin ürünün altına konulması



**UYARI:** Ürünün sabit olması için her zaman ürünün 2 tarafına destek yerleştirin.

1. Ürünü sert ve düz bir zemine park edin.
2. Kesim tablasını çıkarın. Bkz. *Kesim tablasının çıkarılması sayfada: 12.*
3. Ürünü bir kriko düzeneği ile kaldırın.
4. Ön destekleri ön tekerlek akslarının altına yerleştirin.

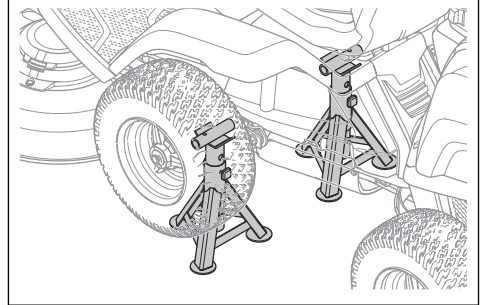

5. Arka destekleri arka çerçevenin altına yerleştirin.

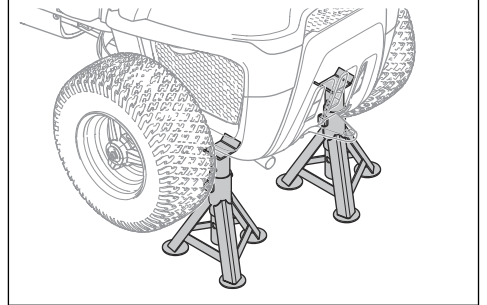

## Ürünü çekme

Üründe hidrostatik şanzıman bulunur. Şanzımanın hasar görmesini engellemek için ürünü yalnızca kısa mesafede ve düşük hızda çekin.

Ürünü çekmeden önce şanzımanı devre dışı bırakın. Bkz. *Tahrik sistemini etkinleştirme ve devre dışı bırakma, R 112C, R 115C sayfa: 13.*

## Saklama

Ürünü sezon sonunda saklamak üzere ve 30 günden fazla saklama öncesinde hazırlayın. Yakıt tankında 30 gün veya daha fazla süre yakıt tutarsanız yapışkan partiküller karbüratörde tıkanıklığa neden olabilir. Bu, motor işlevine olumsuz etki eder.

Saklama sırasında yapışkan partikülleri engellemek için dengeleyici ekleyin. Alkilat benzin kullanılıyorsa stabilizatör gerekmez. Standart benzin kullanılıyorsa alkilat benzine geçmeyin. Bu, hassas kauçuk parçaların sertleşmesine neden olabilir. Saklama için kullanılacak tanktaki veya kaptaki yakıtı dengeleyici ekleyin. Her zaman üretici tarafından belirtilen karıştırma oranlarını kullanın. Dengeleyiciyi ekledikten sonra dengeleyici karbüratöre akana kadar motoru minimum 10 dakika boyunca çalıştırın.



**UYARI:** Tankında yakıt bulunan bir ürünü kapalı bir yerde veya hava akışı zayıf olan yerlerde saklamayın. Yakıt dumanı; açık alev, kıvılcım veya buhar kazanı, sıcak su tankı ve çamaşır kurutma makineleri gibi ürünlerin pilot alevi yakınına ulaşırsa yangın tehlikesi bulunur.



**UYARI:** Yangın riskini azaltmak için üründeki çimleri, yaprakları ve diğer yanıcı maddeleri temizleyin. Ürünü saklamadan önce soğumasını bekleyin.

- Ürünü temizleyin, bkz. *Ürünün temizlenmesi sayfa: 19.* Paslanmayı önlemek için boya hasarını onarın.
- Üründe eskimiş veya hasarlı parçalar olup olmadığını inceleyip gevşek vida ve somunları sıkın.
- Pili çıkarın. Temizleyin, şarj edin ve depolama boyunca serin tutun.
- Motor yağınızı değiştirin ve atık yağı bertaraf edin.
- Yakıt tankını boşaltın. Motoru başlatın ve karbüratörde yakıt kalmayana kadar çalıştırın.

**Not:** Dengeleyici eklendiyse yakıt tankını ve karbüratörü boşaltmayın.

- Tapaları çıkarın ve her silindirin içine yaklaşık bir yemek kaşığı motor yağı dökün. Yağı uygulamak için motor milini manuel olarak döndürün ve tapaları geri takın.
- Tüm gres memelerini, bağlantıları ve aksları yağlayın.

- Ürünü temiz ve kuru bir yerde saklayın ve ekstra koruma için üzerini kapatın.
- Bayinizde ürününüzü saklarken veya taşırken koruyacak bir örtü mevcuttur.

## Bertaraf

- Kimyasallar tehlikeli olabilir ve yere atılmamalıdır. Kullanılmış kimyasal maddeleri her zaman bir servis merkezinde veya uygun bir imha merkezinde bertaraf edin.
- Ürün eskidiğinde ürünü bayiye veya uygun bir geri dönüşüm merkezine gönderin.
- Yağ, yağ filtreleri, yakıt ve akü, çevreyi olumsuz şekilde etkileyebilir. Yerel geri dönüşüm gerekliliklerine ve geçerli düzenlemelere uyun.
- Aküyü evsel atık olarak atmayın.
- Aküyü bir Husqvarna servis bayisine gönderin veya kullanılmış aküler için bir imha etme merkezinde bertaraf edin.

## Teknik veriler

### Teknik veriler

	R112C	R112C5	R115C
<b>Boyutlar</b>	Bkz. <i>Ürün boyutları sayfada: 33.</i>		
Tanklar boşken kesim tablası olmadan ağırlık, kg	154	154	180
Lastik boyutları	160/50-8	160/50-8	165/60-8
Lastik basıncı, arka – ön, kPa / bar / PSI	60 / 0,6 / 8,5	60 / 0,6 / 8,5	60 / 0,6 / 8,5
Maks. eğim, derece°	10	10	10
Maks. çeki ekipmanı ağırlığı, 10° eğimde, kg:	100	100	100
Çeki demiri üzerinde izin verilen maks. dikey kuvvet, N / kg:	250 / 25	250 / 25	250 / 25
Çeki demiri üzerinde izin verilen maks. yatay kuvvet, N / kg:	170 / 17	170 / 17	170 / 17
<b>Motor</b>			
Marka	Husqvarna	Husqvarna	Briggs & Stratton
Model	HS 413AE	HS 413AE	4145
Nominal motor çıkış gücü, kW <sup>1</sup>	8,4	8,4	9,5
Hacim, cm <sup>3</sup>	413	413	500
Maksimum motor devri, dev/dk.	3000 ± 100	3000 ± 100	3000 ± 100
Maks. ileri hareket hızı, km/sa	8	8	9
Maks. geri hareket hızı, km/sa	7	7	7
Yakıt, min. oktan değeri	91	91	91
Yakıt deposu hacmi, litre	4	4	7
Yağ <sup>2</sup>	Husqvarna SAE 30, Husqvarna SAE 5W-30 Sentetik, Husqvarna SAE 10W-40	Husqvarna SAE 30, Husqvarna SAE 5W-30 Sentetik, Husqvarna SAE 10W-40	Husqvarna SAE 30, Husqvarna SAE 5W-30 Sentetik, Husqvarna SAE 10W-40
Yağ deposu hacmi, litre	1,2	1,2	1,4
Marş motoru	Elektrikli marş 12 V	Elektrikli marş 12 V	Elektrikli marş 12 V
<b>Şanzıman</b>			

<sup>1</sup> Motor için gösterilen güç derecesi SAE J1349/ISO1585 standardına göre ölçülen motor modeli için tipik bir üretim motorunun (belirlenmiş dev/dk.da) ortalama net güç çıkışıdır. Seri üretim motorları bu değerden farklı olabilir. Ürünün son haline takılan motorun gerçek güç çıkışı çalışma hızına, çevre koşullarına ve diğer değerlere bağlıdır.

<sup>2</sup> API SJ veya daha yüksek kalitede motor yağı kullanın. SAE-30 yağ, +5°C'nin altındaki sıcaklıkta kullanılırsa motoru yeterince yağlayamayabilir. Bu, motora zarar verebilir. Düşük sıcaklıklara yönelik doğru yağ için bkz. *Motor yağının değiştirilmesi sayfada: 27.* Motor kılavuzundaki (birlikte verilmişse) viskozite tablosuna bakarak beklenen dış ortam sıcaklığına göre en iyi viskoziteyi seçin.

	<b>R112C</b>	<b>R112C5</b>	<b>R115C</b>
Marka/Model	HydroGear T2	Peerless/MST205	HydroGear T2
Yağ, SF-CC sınıfı	SAE 10W/40	SAE 80W/90	SAE 10W/40
Yağ hacmi, litre	2	0,5	2
İleri hareket tahrik dişlisi sayısı	–	5	–
Geri hareket dişlisi sayısı	–	1	–
Maks. ileri hareket hızı, km/sa	8	8	9
Maks. geri hareket hızı, km/sa	8	3	7
<b>Elektrik sistemi</b>			
Tip	12 V, negatif topraklanılmış	12 V, negatif topraklanılmış	12 V, negatif topraklanılmış
Akü	12 V, 20 Ah	12 V, 20 Ah	12 V, 20 Ah
Buji	Husqvarna HQT-9	Champion XC92YC	Champion XC92YC
Elektrot boşluğu, mm / inç	0,75 / 0,030	0,75 / 0,030	0,75 / 0,030
Ana sigorta	Düz pimli, 15 A	Düz pimli, 15 A	Düz pimli, 15 A
<b>Gürültü emisyonu</b> <sup>3</sup>			
Ses gücü düzeyi, ölçülmüş dB(A)	98	99	99
Ses gücü düzeyi, garantili dB(A)	99	100	99
<b>Ses düzeyleri</b> <sup>4</sup>			
Sürücünün kulağındaki ses basıncı düzeyi, dB(A)	84	85	85
<b>Titreşim düzeyleri</b> <sup>5</sup>			
Direksiyon üzerindeki titreşim düzeyi, m/sn <sup>2</sup>	1,06	1,6	1,6
Koltuk üzerindeki titreşim düzeyi, m/sn <sup>2</sup>	0,45	0,7	0,7
<b>Kesim tablası</b>			
Tip	Combi	Combi	Combi
Kesim genişliği, mm	850	850	950
Kesim yüksekliği, 5 konum, mm	25-70	25-70	25-75
Bıçak uzunluğu, mm	430	430	471
<b>Bıçak</b>			
Ürün numarası	5810835-01	5810835-01	5803974-01

<sup>3</sup> 2000/14/AT sayılı AT direktifi uyarınca ses gücü ( $L_{WA}$ ) olarak çevrede ölçülen gürültü emisyonu düzeyi.

<sup>4</sup> EN ISO 5395'e göre ses basıncı düzeyi. Ses basıncı düzeyi için bildirilen verilerdeki tipik istatistik dağılım (standart sapma) 1,2 dB (A) şeklindedir.

<sup>5</sup> EN ISO 5395'e göre titreşim düzeyi. Titreşim düzeyi için bildirilen verilerdeki tipik istatistik dağılım (standart sapma) 0,2 m/sn<sup>2</sup> (direksiyon) ve 0,8 m/sn<sup>2</sup> (koltuk) şeklindedir.



**UYARI:** Ürün için onaylanmamış bir kesim tablası kullanmak nesnelerin yüksek hızla fırlatılmasına neden olarak ciddi yaralanmalara yol açabilir. Bu

kullanım kılavuzunda belirtilen kesim tablası türlerinden başka bir kesim tablası kullanmayın.

## Ürün boyutları

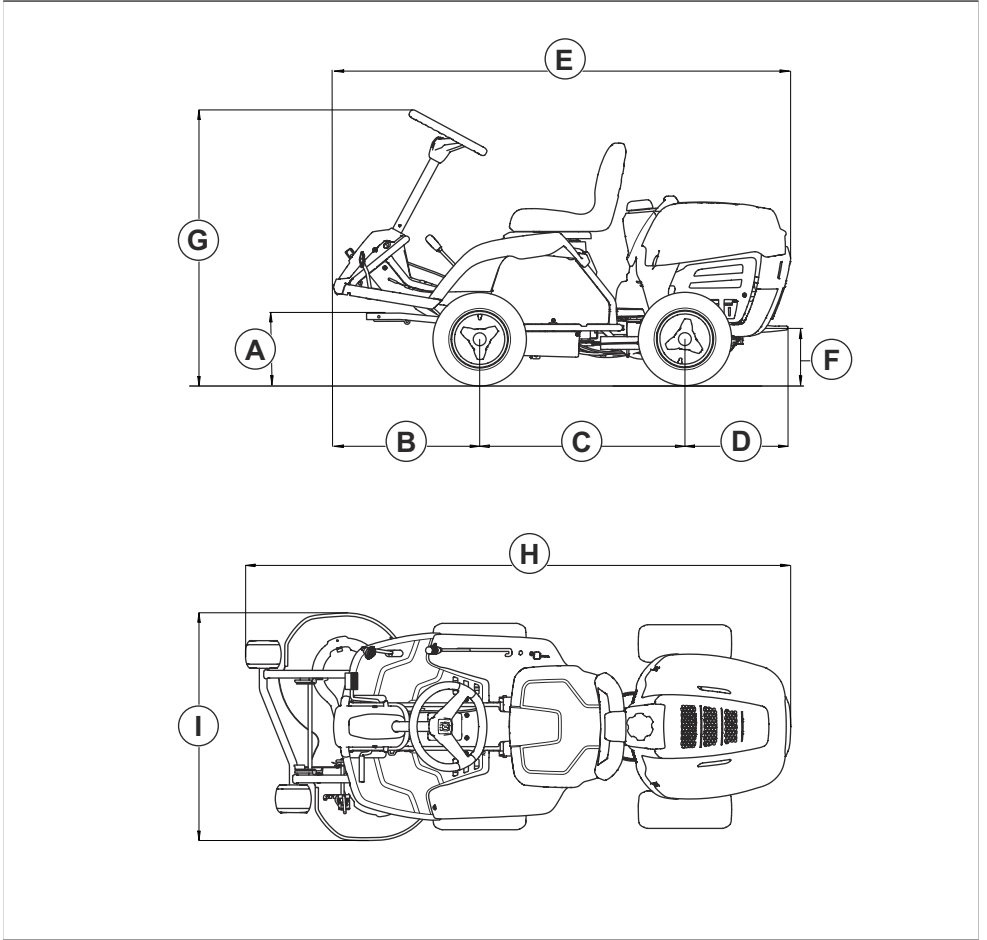

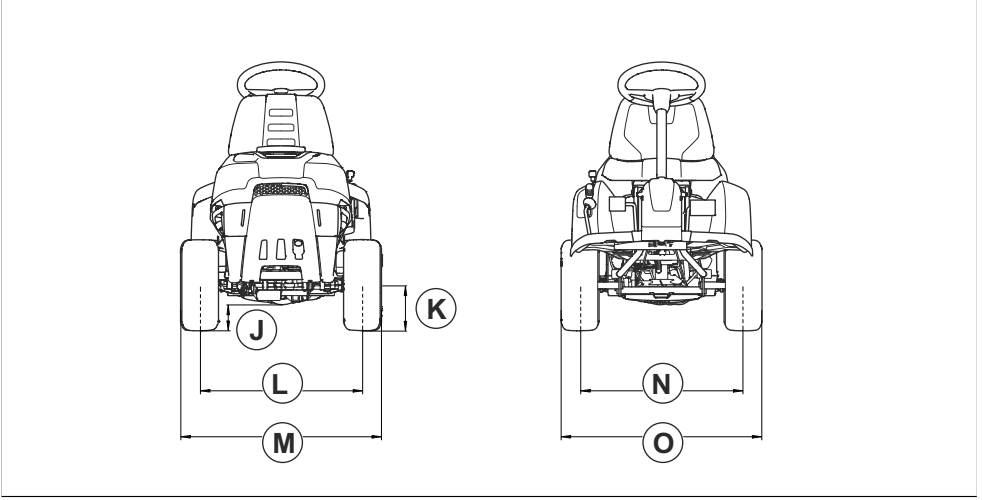

<b>A</b>	283 mm	<b>F</b>	220 mm	<b>K</b>	183 mm
<b>B</b>	569 mm	<b>G</b>	1072 mm	<b>L</b>	648 mm
<b>C</b>	800 mm	<b>H</b>	2124 mm	<b>M</b>	795 mm
<b>D</b>	400 mm	<b>I</b>	886 mm	<b>N</b>	657 mm
<b>E</b>	1781 mm	<b>J</b>	<b>R 112C5:</b> 106 mm <b>R 112 C, R 115C:</b> 83 mm	<b>O</b>	804 mm

## Servis

### Servis

Ürünün güvenli bir şekilde çalıştığından ve yoğun sezon boyunca en iyi şekilde performans gösterdiğinden emin olmak için yetkili bir servis merkezinde yıllık kontrol yaptırın. Ürüne bakım veya revizyon yapılması için en iyi zaman yoğun olmayan sezondur.

Yedek parça siparişi verdiğinizde satın alma yılı, model, tip ve seri numarası bilgilerini verin.

Her zaman orijinal yedek parça kullanın.

# Uyumluluk Bildirimi

## AB Uyumluluk Bildirimi

Biz, **Husqvarna AB**, SE-561 82 Huskvarna, İsveç, tel: +46-36-146500 olarak tek sorumlu vasfıyla ürüne ilişkin aşağıdaki beyanlarda bulunmaktayız:

<b>Açıklama</b>	Binilebilir Çim Bıçme Makinesi
<b>Marka</b>	Husqvarna
<b>Tip/Model</b>	R 112C, R 112C5, R 115C
<b>Kimlik</b>	2024 ve sonrası tarihli seri numaraları

aşağıdaki AB direktifleri ve yönetmelikleriyle tamamen uyumludur:

Direktif/Yönetmelik	Açıklama
2006/42/AT	"makinelere ilgili"
2014/30/AB	"elektromanyetik uyumlulukla ilgili"
2000/14/AT	"çevredeki gürültü emisyonlarıyla ilgili"
2011/65/AB	"elektrikli ve elektronik ekipmanlarda belirli tehlikeli maddelerin kullanımının kısıtlanmasıyla ilgili"

ve aşağıdaki standartlar ve/veya teknik özellikler uygulanmıştır: EN ISO 12100:2010, EN ISO 5395-1:2013/A1:2018, EN ISO 5395-3: 2013/A1:2017/A2:2018, EN ISO 14982:2009, EN IEC 63000:2018.

Onaylanmış Kuruluş: 0404, SMP Svensk Maskinprovning AB, Box 4053, SE-904 03 Umeå, Sweden, ayrıca 2000/14/AT konsey direktifinin ek VI hükümleriyle doğrulanmış uyumluluğa da sahiptir.

Gürültü emisyonları ile ilgili bilgi için bkz. *Teknik veriler sayfa: 31*.

Huskvarna, 2025-01-17



Claes Losdal, Geliştirme Müdürü/Bahçe Ürünleri,  
Husqvarna AB

Teknik dokümantasyon sorumlusu

Türk ithalat şirketi daha fazla bilgi için temas edilecek:  
Çullas Orman Bahçe ve Tarım Mak. San. Tic. A.Ş.  
Yalı Mah. Ziya Gökalp Cad. No:17  
Maltepe – 34844 İstanbul / Türkiye  
Telefon: +90 216 519 88 82  
Faks: +90 216 519 88 78  
info@cullas.com.tr



## Περιεχόμενα

Εισαγωγή.....	36	Αντιμετώπιση προβλημάτων.....	64
Ασφάλεια.....	40	Μεταφορά, αποθήκευση και απόρριψη.....	65
Συναρμολόγηση.....	46	Τεχνικά στοιχεία.....	68
Λειτουργία.....	48	Σέρβις.....	71
Συντήρηση.....	53	Δήλωση Συμμόρφωσης.....	72

## Εισαγωγή

### Επιθεώρηση πριν από την παράδοση και κωδικοί προϊόντος

λάβετε υπογεγραμμένο αντίγραφο της επιθεώρησης πριν από την παράδοση από τον αντιπρόσωπο.

**Περιεχόμενα** Σε αυτό το προϊόν έχει γίνει επιθεώρηση πριν από την παράδοση. Φροντίστε να

Στοιχεία επικοινωνίας με τον αντιπρόσωπο σέρβις της Husqvarna:	
Το παρόν εγχειρίδιο χρήσης αντιστοιχεί στο προϊόν με κωδικό προϊόντος / σειράς:	
/	
Κινητήρας:	
Σύστημα μετάδοσης κίνησης:	

### Περιγραφή προϊόντος

Το προϊόν είναι ένα επικαθίμενο χλοοκοπτικό γκαζόν. Τα πεντάλ κίνησης εμπρός και πίσω επιτρέπουν στο χειριστή να ρυθμίζει την ταχύτητα σε διαβαθμίσεις. Το προϊόν χρησιμοποιείται με ένα πλαίσιο κοπής 2 σε 1 με πώμα χορτολιπάσματος.

### Προβλεπόμενη χρήση

Το προϊόν είναι κατασκευασμένο για την κοπή γρασιδιού σε ανοιχτό και οριζόντιο έδαφος σε κατοικημένες περιοχές και κήπους. Για να χρησιμοποιήσετε το

προϊόν για άλλες εργασίες, πρέπει να προσαρτήσετε κάποιο προαιρετικό αξεσουάρ. Επικοινωνήστε με τον αντιπρόσωπο της Husqvarna για περισσότερες πληροφορίες σχετικά με τα διαθέσιμα αξεσουάρ.

### Ασφαλίστε το προϊόν σας

Βεβαιωθείτε ότι έχετε ασφαλιστική κάλυψη για το νέο σας προϊόν. Αν δεν είστε σίγουροι, απευθυνθείτε στην ασφαλιστική εταιρεία σας. Συνιστούμε ένα ασφαλιστήριο συμβόλαιο που θα καλύπτει τα πάντα, όπως: σωματικές βλάβες/υλικές ζημιές τρίτων, φωτιά, υλικές ζημιές, κλοπή και αστική ευθύνη.

## Επισκόπηση προϊόντος R 112C, R 115C

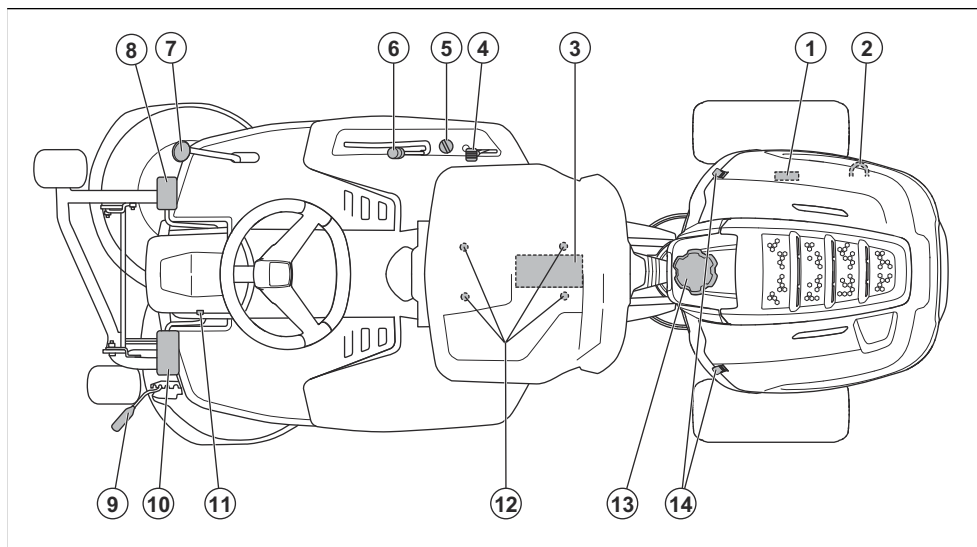

1. Πινακίδα στοιχείων μηχανήματος
2. Λεβιές σύμπλεξης ή αποσύμπλεξης της μετάδοσης κίνησης
3. Μπαταρία
4. Χειριστήριο γκαζιού/χειριστήριο τσok
5. Ασφάλεια ανάφλεξης
6. Λεβιές ανύψωσης του πλαισίου κοπής
7. Πεντάλ κίνησης προς τα πίσω
8. Πεντάλ κίνησης προς τα εμπρός
9. Λεβιές ρύθμισης του ύψους κοπής
10. Πεντάλ φρένου στάθμευσης
11. Κουμπτί ασφάλισης του φρένου στάθμευσης
12. Ρύθμιση καθίσματος
13. Τάπα ντεπόζιτου καυσίμου
14. Κλειδαριά καλύμματος

## Επισκόπηση προϊόντος R 112C5

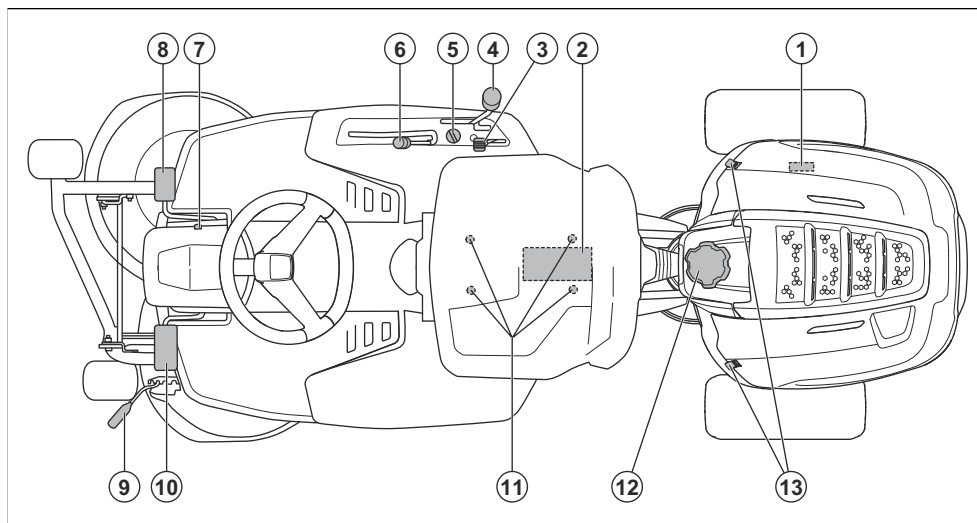

1. Πινακίδα στοιχείων μηχανήματος
2. Μπαταρία
3. Χειριστήριο γκαζιού/χειριστήριο τσοκ
4. Λεβιές αλλαγής ταχυτήτων
5. Ασφάλεια ανάφλεξης
6. Λεβιές ανύψωσης του πλαισίου κοπής
7. Κουμπί ασφάλισης του φρένου στάθμευσης
8. Πεντάλ φρένου στάθμευσης
9. Λεβιές ρύθμισης του ύψους κοπής
10. Πεντάλ συμπλέκτη
11. Ρύθμιση καθίσματος
12. Τάπα ντεπόζιτου καυσίμου
13. Κλειδαριά καλύμματος

### Διακόπτης ασφαλείας καθίσματος

Ο διακόπτης ασφαλείας του καθίσματος κλείνει το κύκλωμα ασφαλείας όταν ο χειριστής σηκώνεται από το κάθισμα. Ο κινητήρας και η μετάδοση κίνησης στις λεπίδες σταματούν αν είναι ενεργοποιημένες οι λεπίδες ή αν δεν είναι ενεργοποιημένο το φρένο στάθμευσης. Βλ. επίσης *Κύκλωμα ασφαλείας στη σελίδα 43*.

### Έλεγχος του γκαζιού και του τσοκ

Το γκάζι και τσοκ ρυθμίζονται τις στροφές του κινητήρα και εμπλέκουν το τσοκ. Μετακινήστε το χειριστήριο προς τα εμπρός για να αυξήσετε τις στροφές του κινητήρα και προς τα πίσω για να μειώσετε τις στροφές του κινητήρα. Μετακινήστε το χειριστήριο προς τα επάνω για να εμπλέξετε το τσοκ. Χρησιμοποιήστε το τσοκ για να ξεκινήσει το προϊόν όταν ο κινητήρας είναι κρύος. Ανατρέξτε στην ενότητα *Εκκίνηση του κινητήρα στη σελίδα 49*.

### Πλαίσιο κοπής

Το προϊόν χρησιμοποιείται με ένα πλαίσιο κοπής 2 σε 1 με λειτουργία κοπής χορτολιπάσματος. Η λειτουργία κοπής χορτολιπάσματος κόβει το γρασίδι σε λίπασμα. Το πλαίσιο κοπής 2 σε 1 μπορεί επίσης να χρησιμοποιηθεί χωρίς τη λειτουργία κοπής χορτολιπάσματος, για πίσω εξαγωγή του χόρτου.

### Λεβιές ρύθμισης του ύψους κοπής

Το ύψος κοπής ρυθμίζεται σε 5 διαφορετικές θέσεις (1-5).

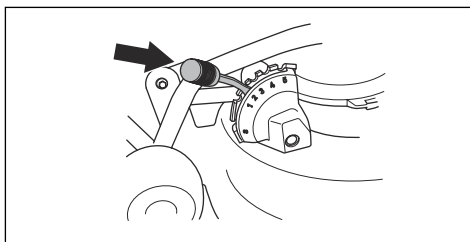

**Περιεχόμενα** Ανασηκώστε το πλαίσιο κοπής προτού ρυθμίσετε το ύψος κοπής.

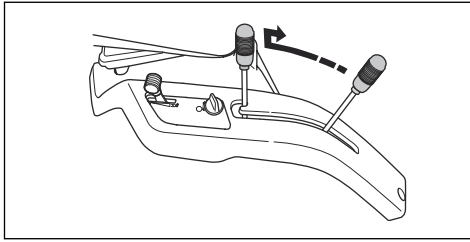

## Σύμβολα στο προϊόν



**ΠΡΟΕΙΔΟΠΟΙΗΣΗ:** Η απρόσεκτη ή λανθασμένη χρήση μπορεί να προκαλέσει σοβαρό τραυματισμό ή θάνατο του χειριστή ή άλλων ατόμων.



Προτού χρησιμοποιήσετε το προϊόν, διαβάστε προσεκτικά το εγχειρίδιο χρήσης και βεβαιωθείτε ότι έχετε κατανοήσει τις οδηγίες.



Περιστρεφόμενες λεπίδες. Μην πλησιάζετε τα μέλη του σώματός σας στο κάλυμμα όταν ο κινητήρας είναι σε λειτουργία.



Προειδοποίηση: Περιστρεφόμενα εξαρτήματα. Μην πλησιάζετε τα μέλη του σώματός σας.



Προσέχετε για αντικείμενα που μπορεί να εκπιναχθούν ή να εξοστρακιστούν.



Μην χρησιμοποιείτε ποτέ το προϊόν, αν υπάρχουν κοντά άνθρωποι (ειδικά παιδιά) ή ζώα.



Προτού και ενώ κινείτε το προϊόν προς τα πίσω, πρέπει να κοιτάζετε πίσω σας.



Μην κόβετε ποτέ το γρασίδι κατά πλάτος μιας κατηγορικής πλαγιάς. Μην κόβετε γρασίδι σε έδαφος με κλίση πάνω από 10°. Ανατρέξτε στην ενότητα *Κοπή γρασιδιού σε πρανή* στη σελίδα 44.



Μην μεταφέρετε ποτέ επιβάτες πάνω στο προϊόν ή στον εξοπλισμό.



Μετακίνηση προς τα εμπρός.

N

Νεκρά.



Μετακίνηση προς τα πίσω.



Συμπλέκτης (R 112C5).



Τσοκ (Για R 115C και R 112C5).



Φρένο στάθμευσης.



Το προϊόν συμμορφώνεται με τις ισχύουσες οδηγίες ΕΚ.



Ετικέτα εκπομπών θορύβου στο περιβάλλον σύμφωνα με οδηγίες και κανονισμούς της ΕΕ και του Η.Β. και τη νομοθεσία της Νότιας Νέας Ουαλίας "Κανονισμός για την προστασία των περιβαλλοντικών δράσεων (έλεγχος θορύβου) του 2017". Η εγγυημένη στάθμη ηχητικής ισχύος του προϊόντος καθορίζεται στην ενότητα *Τεχνικά στοιχεία στη σελίδα 68* και στην ετικέτα.



Χρησιμοποιείτε πάντα εγκεκριμένα προστατευτικά ακοής.



Σβήσιμο του κινητήρα.

START

Εκκινήστε τον κινητήρα.



Στροφές ανά λεπτό (σ.α.λ.) του κινητήρα - υψηλές.



Στροφές ανά λεπτό (σ.α.λ.) του κινητήρα - χαμηλές.



Με καύσιμο.



Μέγ. περιεκτικότητα σε αιθανόλη 10%.



Λεπίδες ενεργοποιημένες.



Λεπίδες απενεργοποιημένες.



Θέση μεταφοράς του πλαισίου κοπής.



Θέση λειτουργίας του πλαισίου κοπής.



Στάθμη λαδιού.

**Περιεχόμενα** Άλλα σύμβολα/σήματα που υπάρχουν στο προϊόν αναφέρονται σε απαιτήσεις πιστοποίησης για ορισμένες αγορές.

## Εκπομπές Euro V



**ΠΡΟΕΙΔΟΠΟΙΗΣΗ:** Οποιαδήποτε μη εξουσιοδοτημένη παρέμβαση στον

## Ασφάλεια

### Ορισμοί για την ασφάλεια

Για την επισήμανση ειδικών σημαντικών τμημάτων του εγχειριδίου χρησιμοποιούνται προειδοποιήσεις, συστάσεις προσοχής και σημειώσεις.



**ΠΡΟΕΙΔΟΠΟΙΗΣΗ:** Χρησιμοποιείται όταν υπάρχει κίνδυνος τραυματισμού ή θανάτου του χειριστή ή άλλων παριστάμενων ατόμων, αν δεν τηρηθούν οι οδηγίες που παρέχονται στο εγχειρίδιο.



**ΠΡΟΣΟΧΗ:** Χρησιμοποιείται όταν υπάρχει κίνδυνος πρόκλησης ζημιάς στο προϊόν, σε άλλα υλικά ή στον παρακείμενο χώρο, αν δεν τηρηθούν οι οδηγίες που παρέχονται στο εγχειρίδιο.

**Περιεχόμενα** Χρησιμοποιείται για παροχή περισσότερων πληροφοριών, οι οποίες χρειάζονται σε μια δεδομένη κατάσταση.

### Ζημιά στο προϊόν

Δεν φέρουμε ευθύνη για ζημιές στο προϊόν μας εάν:

- Το προϊόν έχει επισκευαστεί λανθασμένα.
- Το προϊόν έχει επισκευαστεί με εξαρτήματα που δεν προέρχονται από τον κατασκευαστή ή που δεν έχουν εγκριθεί από τον κατασκευαστή.
- Το προϊόν διαθέτει ένα αξεσουάρ που δεν προέρχεται από τον κατασκευαστή ή που δεν έχει εγκριθεί από τον κατασκευαστή.
- Το προϊόν δεν έχει επισκευαστεί σε εγκεκριμένο κέντρο σέρβις ή από εγκεκριμένη αρχή.

### Υποστήριξη

Για υποστήριξη σχετικά με το προϊόν, μεταβείτε στην ενότητα "Υποστήριξη" στη διεύθυνση [www.husqvarna.com](http://www.husqvarna.com) για να αποκτήσετε πρόσβαση σε οδηγίες, οδηγούς επίλυσης προβλημάτων ή για να χρησιμοποιήσετε το Self-Service και τον Βοηθό για τα προϊόντα της Husqvarna (εάν είναι διαθέσιμος στην αγορά σας). Για περισσότερη υποστήριξη σχετικά με το προϊόν, απευθυνθείτε στον αντιπρόσωπο σέρβις της Husqvarna.

### Γενικές οδηγίες ασφαλείας



**ΠΡΟΕΙΔΟΠΟΙΗΣΗ:** Αυτό το προϊόν μπορεί να κόψει χέρια και πόδια και να εκσφενδονίσει αντικείμενα. Αν δεν τηρείτε τις οδηγίες ασφαλείας, μπορεί να προκληθεί σοβαρός τραυματισμός ή θάνατος.



**ΠΡΟΕΙΔΟΠΟΙΗΣΗ:** Μην συνεχίζετε να χρησιμοποιείτε το προϊόν, αν έχει υποστεί ζημιά ο εξοπλισμός κοπής. Αν ο εξοπλισμός κοπής υποστεί ζημιά, μπορεί να εκσφενδονίσει αντικείμενα και να προκαλέσει σοβαρό τραυματισμό ή θάνατο. Πρέπει να αντικαθιστάτε αμέσως τις λεπίδες που έχουν υποστεί ζημιά.



**ΠΡΟΕΙΔΟΠΟΙΗΣΗ:** Αυτό το προϊόν παράγει ηλεκτρομαγνητικό πεδίο κατά τη λειτουργία του. Το πεδίο αυτό, υπό ορισμένες συνθήκες, ενδέχεται να προκαλεί παρεμβολές σε ενεργά ή παθητικά

ιατρικά εμφυτεύματα. Για να μειωθεί ο κίνδυνος σοβαρών ή θανατηφόρων τραυματισμών, συνιστούμε στα άτομα με ιατρικά εμφυτεύματα να συμβουλευθούν το θεράποντα ιατρό τους και τον κατασκευαστή του ιατρικού εμφυτεύματος, προτού θέσουν το προϊόν σε λειτουργία.



**ΠΡΟΕΙΔΟΠΟΙΗΣΗ:** Προτού χρησιμοποιήσετε το προϊόν, διαβάστε τις παρακάτω προειδοποιητικές οδηγίες.

- Πρέπει πάντα να προσέχετε και να χρησιμοποιείτε την κοινή λογική. Αποφεύγετε τις καταστάσεις τις οποίες θεωρείτε πέραν των δυνατοτήτων σας. Αν δεν νιώθετε σίγουροι σχετικά με τις διαδικασίες χειρισμού αφού διαβάσετε το εγχειρίδιο χρήσης, συμβουλευτείτε έναν ειδικό προτού συνεχίσετε.
- Προτού εκκινήσετε το προϊόν, διαβάστε προσεκτικά και κατανοήστε το εγχειρίδιο χρήσης και τις οδηγίες σχετικά με το προϊόν.
- Μάθετε πώς να χρησιμοποιείτε το προϊόν και τα χειριστήριά του με ασφάλεια και μάθετε να το σταματάτε γρήγορα.
- Μάθετε επίσης να αναγνωρίζετε τα σήματα ασφαλείας.
- Διατηρείτε το προϊόν καθαρό, για να παραμένουν ευανάγνωστα τα σήματα και τα αυτοκόλλητα.
- Πρέπει να θυμάστε ότι ο χειριστής θεωρείται υπεύθυνος για ατυχήματα που μπορεί να προκληθούν σε άλλα άτομα ή στην περιουσία τους.
- Μην μεταφέρετε επιβάτες. Το προϊόν πρέπει να χρησιμοποιείται μόνο από ένα άτομο.

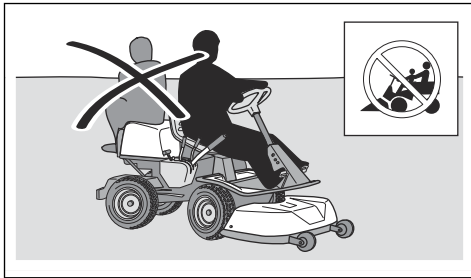

- Μην αφήνετε το προϊόν χωρίς επίβλεψη όταν ο κινητήρας είναι σε λειτουργία. Προτού αφήσετε το προϊόν χωρίς επίβλεψη, πρέπει πάντα να σταματάτε τις λεπίδες, να ενεργοποιείτε το φρένο στάθμευσης, να σβήνετε τον κινητήρα και να βγάξετε το κλειδί της ανάφλεξης.
- Πρέπει να χρησιμοποιείτε το προϊόν μόνο με το φως της ημέρας ή σε συνθήκες καλού φωτισμού. Διατηρείτε το προϊόν σε ασφαλή απόσταση από λακκούβες ή άλλες ανωμαλίες του εδάφους. Ελέγχετε για άλλους πιθανούς κινδύνους.
- Μην χρησιμοποιείτε το προϊόν όταν επικρατούν δυσμενείς καιρικές συνθήκες, για παράδειγμα σε

ομίχλη, στη βροχή, σε νοτισμένα ή υγρά σημεία, όταν πνέουν ισχυροί άνεμοι, όταν το κρύο είναι έντονο, όταν υπάρχει κίνδυνος πτώσης κεραυνών κ.λπ.

- Πρέπει να εντοπίζετε και να επισημαίνετε τις πέτρες και άλλα σταθερά αντικείμενα, για να προλαμβάνετε τις προσκρούσεις.
- Απομακρύνετε από την περιοχή αντικείμενα, όπως πέτρες, παιχνίδια, καλώδια κ.λπ., τα οποία μπορεί να πιαστούν στις λεπίδες και να εκτιναχθούν.

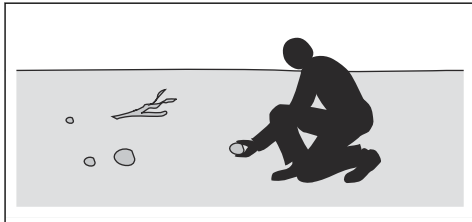

- Μην αφήνετε να χρησιμοποιούν το προϊόν ή να εκτελούν συντήρηση σε αυτό παιδιά ή άλλα πρόσωπα μη εγκεκριμένα για χρήση του προϊόντος. Η τοπική νομοθεσία πιθανώς να ορίζει την κατάλληλη ηλικία του χρήστη.
- Βεβαιωθείτε ότι δεν βρίσκεται κανείς άλλος κοντά στο προϊόν όταν εκκινείτε τον κινητήρα, ενεργοποιείτε τη μετάδοση κίνησης ή αρχίζετε να κινείτε το προϊόν.
- Όταν κάνετε χλοοκοπή κοντά σε δρόμο ή κινείστε εγκάρσια σε δρόμο, πρέπει να παρακολουθείτε την κίνηση των οχημάτων.
- Μην χρησιμοποιείτε ποτέ το προϊόν αν είστε κουρασμένοι, υπό την επήρεια αλκοόλ ή ναρκωτικών, φαρμάκων ή άλλων ουσιών που μπορεί να επηρεάσουν την όραση, την εγρήγορση, το συντονισμό ή την κρίση σας.
- Πρέπει πάντα να σταθεύετε το προϊόν σε οριζόντια επιφάνεια με τον κινητήρα σβηστό.

### Οδηγίες ασφαλείας σχετικά με τα παιδιά



**ΠΡΟΕΙΔΟΠΟΙΗΣΗ:** Προτού χρησιμοποιήσετε το προϊόν, διαβάστε τις παρακάτω προειδοποιητικές οδηγίες.

- Αν δεν είστε σε επιφυλακή όταν υπάρχουν παιδιά κοντά στο προϊόν, μπορεί να συμβούν σοβαρά ατυχήματα. Το προϊόν και η διαδικασία χλοοκοπής μπορεί να προσελκύσουν τα παιδιά. Είναι πολύ πιθανό τα παιδιά να μην παραμείνουν στην τελευταία θέση στην οποία τα είδατε.
- Μην αφήνετε τα παιδιά να πλησιάσουν στη περιοχή που θα γίνει χλοοκοπή. Φροντίστε να υπάρχει ένας ενήλικος που θα είναι υπεύθυνος για τα παιδιά.
- Πρέπει να παρακολουθείτε την περιοχή εργασίας και, αν μπουν σε αυτήν παιδιά, να διακόπτετε τη λειτουργία του προϊόντος. Πρέπει να προσέχετε ιδιαίτερα κοντά σε γωνίες, θάμνους, δέντρα ή άλλα αντικείμενα που εμποδίζουν το οπτικό σας πεδίο.

- Πριν και κατά τη διάρκεια της οδήγησης του προϊόντος με την όπισθεν, πρέπει να κοιτάζετε πίσω σας και κάτω για να βεβαιωθείτε ότι δεν υπάρχουν μικρά παιδιά κοντά στο προϊόν.
- Μην αφήνετε τα παιδιά να ανεβαίνουν πάνω στο προϊόν. Μπορεί να πέσουν και να τραυματιστούν σοβαρά ή να εμποδίσουν την ασφαλή εκτέλεση ελιγμών του προϊόντος.
- Μην επιτρέψετε σε παιδιά να χρησιμοποιούν το προϊόν.

- Πρέπει να κινείστε γύρω από πέτρες και άλλα μεγαλύτερα αντικείμενα με προσοχή και να βεβαιωθείτε ότι οι λεπίδες δεν χτυπούν στα αντικείμενα.
- Μην χρησιμοποιείτε το προϊόν πάνω από αντικείμενα. Αν χρησιμοποιήσετε το προϊόν πάνω από ή μέσα σε ένα αντικείμενο, πρέπει μετά να σταματήσετε και να ελέγξετε το προϊόν και το πλαίσιο κοπής. Αν είναι απαραίτητο, πραγματοποιήστε επισκευές πριν από την επανεκκίνηση.

## Εξοπλισμός ατομικής προστασίας



**ΠΡΟΕΙΔΟΠΟΙΗΣΗ:** Προτού χρησιμοποιήσετε το προϊόν, διαβάστε τις παρακάτω προειδοποιητικές οδηγίες.

- Όταν χρησιμοποιείτε το προϊόν, πρέπει να φοράτε εγκεκριμένο εξοπλισμό ατομικής προστασίας. Ο εξοπλισμός ατομικής προστασίας δεν μπορεί να εξαλείψει τον κίνδυνο τραυματισμών, ωστόσο μειώνει τη σοβαρότητά τους σε περίπτωση ατυχήματος. Ο αντιπρόσωπος θα σας βοηθήσει να επιλέξετε τον σωστό εξοπλισμό.
- Χρησιμοποιείτε εγκεκριμένη προστασία ακοής. Η μακροχρόνια έκθεση στον θόρυβο μπορεί να προκαλέσει μόνιμη βλάβη στην ακοή.
- Να χρησιμοποιείτε αντιολισθητικές μπότες ή παπούτσια βαρέος τύπου. Συνιστώνται παπούτσια με μεταλλική ενίσχυση στην περιοχή των δαχτύλων. Να μην χρησιμοποιείτε το προϊόν με ανοιχτά παπούτσια ή ξυπόλυτοι.

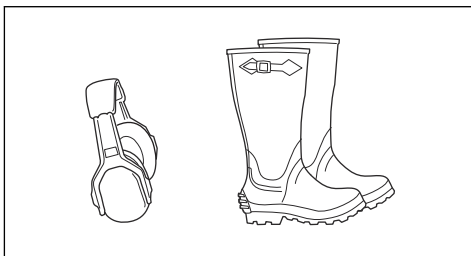

- Όταν χρειάζεται, να χρησιμοποιείτε προστατευτικά γάντια, για παράδειγμα κατά την τοποθέτηση, την επιθεώρηση ή τον καθαρισμό του εξοπλισμού κοπής.
- Μην φοράτε φαρδιά ρούχα, κοσμήματα ή άλλα παρόμοια είδη, τα οποία μπορεί να πιαστούν σε κινούμενα εξαρτήματα.
- Φροντίστε να υπάρχει κοντά εξοπλισμός πρώτων βοηθειών και πυροσβεστήρας.

## Συσκευές ασφαλείας στο προϊόν



**ΠΡΟΕΙΔΟΠΟΙΗΣΗ:** Προτού χρησιμοποιήσετε το προϊόν, διαβάστε τις παρακάτω προειδοποιητικές οδηγίες.

## Οδηγίες ασφαλείας για τη λειτουργία



**ΠΡΟΕΙΔΟΠΟΙΗΣΗ:** Μην αγγίζετε τον κινητήρα ή το σύστημα της εξάτμισης κατά τη διάρκεια της λειτουργίας ή αμέσως μετά τη λειτουργία. Ο κινητήρας και το σύστημα εξάτμισης θερμαίνονται πολύ κατά τη διάρκεια της λειτουργίας. Κίνδυνος τραυματισμού λόγω εγκαύματος, πυρκαγιάς και υλικών ζημιών ή ζημιών σε παρακείμενες περιοχές. Όταν χειρίζεστε το προϊόν, παραμένετε μακριά από θάμνους και άλλα αντικείμενα.



**ΠΡΟΕΙΔΟΠΟΙΗΣΗ:** Προτού χρησιμοποιήσετε το προϊόν, διαβάστε τις παρακάτω προειδοποιητικές οδηγίες.

- Προτού κινήσετε το προϊόν προς τα πίσω, πρέπει πάντα να κοιτάζετε προς τα κάτω και πίσω σας. Προσέχετε μήπως υπάρχουν μεγάλα και μικρά εμπόδια.
- Προτού στρίψετε σε γωνίες, πρέπει να μειώνετε την ταχύτητα.
- Όταν κινείστε σε περιοχές όπου δεν κάνετε χλοοκοπή, πρέπει να σταματάτε τις λεπίδες.



**ΠΡΟΣΟΧΗ:** Προτού χρησιμοποιήσετε το προϊόν, διαβάστε τις παρακάτω οδηγίες προφύλαξης.

- Προτού χρησιμοποιήσετε το προϊόν, καθαρίστε το γρασίδι και τα χώματα από την εισαγωγή κρούου αέρα. Αν η εισαγωγή κρούου αέρα είναι φραγμένη, υπάρχει κίνδυνος να προκληθεί ζημιά στον κινητήρα.

- Μην χρησιμοποιείτε το προϊόν με συσκευές ασφαλείας που έχουν υποστεί ζημιά ή δεν λειτουργούν σωστά. Πρέπει να κάνετε τακτικά έλεγχο των συσκευών ασφαλείας. Αν οι συσκευές ασφαλείας έχουν υποστεί ζημιά, απευθυνθείτε στον αντιπρόσωπό σας σέρβις της Husqvarna.
- Μην κάνετε τροποποιήσεις στις συσκευές ασφαλείας. Μην χρησιμοποιείτε το προϊόν αν οι προστατευτικές πλάκες, τα προστατευτικά καλύμματα, οι διακόπτες ασφαλείας ή άλλες προστατευτικές διατάξεις δεν έχουν προσαρτηθεί ή έχουν υποστεί ζημιά.

### Έλεγχος της κλειδαριάς της ανάφλεξης

- Για να ελέγξετε την κλειδαριά της ανάφλεξης, εκκινήστε και μετά σβήστε τον κινητήρα. Βλ. *Εκκίνηση του κινητήρα στη σελίδα 49 και Σβήσιμο του κινητήρα στη σελίδα 52.*
- Βεβαιωθείτε ότι ο κινητήρας εκκινείται όταν γυρίζετε το κλειδί της ανάφλεξης στη θέση START (Εκκίνηση).
- Βεβαιωθείτε ότι ο κινητήρας σταματά αμέσως όταν γυρίζετε το κλειδί της ανάφλεξης στη θέση STOP (Διακοπή λειτουργίας).

### Κύκλωμα ασφαλείας

Ο κινητήρας εκκινείται μόνο όταν πληρούνται οι παρακάτω προϋποθέσεις:

- Το πλαίσιο κοπής είναι ανυψωμένο και το φρένο στάθμευσης είναι ενεργοποιημένο.

Ο κινητήρας πρέπει να σβήνει στις ακόλουθες περιστάσεις:

- Ο οδηγός κατεβάζει το πλαίσιο κοπής και σηκώνεται από το κάθισμα.
- Ο οδηγός ανυψώνει το πλαίσιο κοπής, δεν ενεργοποιεί το φρένο στάθμευσης και σηκώνεται από το κάθισμα.

Για να ελέγξετε το κύκλωμα ασφαλείας, επιχειρήστε να εκκινήσετε τον κινητήρα χωρίς να ισχύει μία από τις παραπάνω προϋποθέσεις. Αλλάξτε τις συνθήκες και δοκιμάστε ξανά. Πρέπει να εκτελείτε αυτόν τον έλεγχο καθημερινά.

### Έλεγχος του περιοριστή ταχύτητας, R 112C, R 115C

- Απελευθερώστε το πεντάλ κίνησης προς τα εμπρός (1). Η ταχύτητα μειώνεται.
- Για περισσότερη ισχύ πέδησης, πατήστε το πεντάλ κίνησης προς τα πίσω (2).

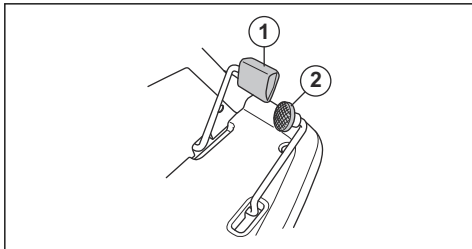

- Βεβαιωθείτε ότι τα πεντάλ κίνησης προς τα εμπρός και προς τα πίσω δεν είναι μπλοκαρισμένα και κινούνται ελεύθερα.
- Βεβαιωθείτε ότι η ταχύτητα μειώνεται όταν απελευθερώσετε το πεντάλ κίνησης προς τα εμπρός.

### Έλεγχος του πεντάλ φρένου, R 112C5

Στο R 112C5 το πεντάλ φρένου στάθμευσης λειτουργεί και ως κύριο φρένο.

- Βεβαιωθείτε ότι η ταχύτητα μειώνεται όταν πατάτε το πεντάλ φρένου.

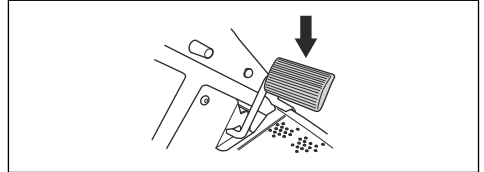

- Βεβαιωθείτε ότι το πεντάλ φρένου δεν είναι μπλοκαρισμένο και μπορεί να κινηθεί ελεύθερα.

### Σιγαστήρας

Ο σιγαστήρας διατηρεί τα επίπεδα θορύβου στο ελάχιστο και κατευθύνει τις αναθυμιάσεις της εξάτμισης μακριά από τον χειριστή.

Μην χρησιμοποιείτε το προϊόν, αν ο σιγαστήρας λείπει ή έχει καταστραφεί. Ο κατεστραμμένος σιγαστήρας αυξάνει το επίπεδο θορύβου και τον κίνδυνο φωτιάς.



**ΠΡΟΕΙΔΟΠΟΙΗΣΗ:** Ο σιγαστήρας θερμαίνεται πολύ κατά τη διάρκεια της χρήσης και παραμένει θερμός μετά τη χρήση, καθώς και όταν ο κινητήρας λειτουργεί στο ρελαντί. Προσέχετε όταν κινείστε κοντά σε εύφλεκτα υλικά ή/και αναθυμιάσεις, για να αποφύγετε την εκδήλωση πυρκαγιάς.

### Φρένο στάθμευσης



**ΠΡΟΕΙΔΟΠΟΙΗΣΗ:** Αν το φρένο στάθμευσης δεν λειτουργεί, το προϊόν μπορεί να αρχίσει να κινείται και να προκαλέσει τραυματισμό ή ζημιά. Φροντίστε να ελέγχετε και να ρυθμίζετε τακτικά το φρένο στάθμευσης.

Ανατρέξτε στην ενότητα *Έλεγχος του φρένου στάθμευσης στη σελίδα 56.*

### Προστατευτικά καλύμματα

Αν τα προστατευτικά καλύμματα λείπουν ή υποστούν ζημιά, αυξάνεται ο κίνδυνος τραυματισμού από κινούμενα εξαρτήματα και καυτές επιφάνειες. Πρέπει να ελέγχετε τα προστατευτικά καλύμματα προτού χρησιμοποιήσετε το προϊόν. Βεβαιωθείτε ότι τα

προστατευτικά καλύμματα έχουν στερεωθεί σωστά και δεν έχουν ρωγμές ή άλλες ζημιές. Αντικαταστήστε τα καλύμματα που έχουν υποστεί ζημιά.

## Κοπή γρασιδιού σε πρανή



**ΠΡΟΕΙΔΟΠΟΙΗΣΗ:** Προτού χρησιμοποιήσετε το προϊόν, διαβάστε τις παρακάτω προειδοποιητικές οδηγίες.

- Η κοπή γρασιδιού σε πρανή αυξάνει τον κίνδυνο απώλειας ελέγχου και ανατροπής του προϊόντος. Αυτό μπορεί να προκαλέσει τραυματισμό ή θάνατο. Πρέπει να προσέχετε όταν εκτελείτε κοπή γρασιδιού σε πρανή. Αν δεν μπορείτε να κινήσετε το προϊόν προς τα πίσω ανεβαίνοντας ψηλότερα στο πρανές ή δεν νιώθετε ασφαλείς, μην εκτελείτε κοπή εκεί.
- Αφαιρέστε πέτρες, κλαδιά και άλλα εμπόδια.
- Στα πρανή πρέπει να εκτελείτε κοπή με κατεύθυνση προς τα πάνω και προς τα κάτω και όχι από τη μία πλευρά προς την άλλη.
- Μην οδηγείτε σε κατηφόρες με το πλαίσιο κοπής ανυψωμένο.
- Μην χρησιμοποιείτε το προϊόν σε πρανή με κλίση πάνω από 10°.

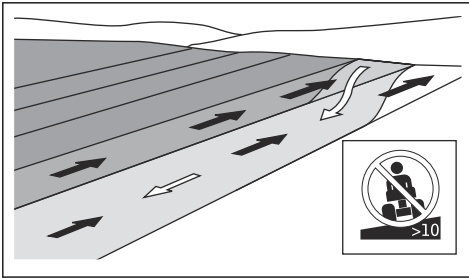

- Μην εκκινείτε ή σβήνετε τον κινητήρα πάνω σε πρανή.
- Πρέπει να οδηγείτε πάντα ομαλά και αργά σε πρανή.
- Μην αλλάζετε απότομα ταχύτητα ή κατεύθυνση.
- Μην στρίβετε το όχημα περισσότερο από όσο χρειάζεται. Όταν κινείστε σε κατηφόρα, πρέπει να στρίβετε αργά και σταδιακά. Προχωρείτε με χαμηλή ταχύτητα. Γυρίζετε το τιμόνι προσεκτικά.
- Προσέχετε και μην περνάτε πάνω από αυλάκια, λακούβες και εξογκώματα στο έδαφος. Όταν το έδαφος δεν είναι επίπεδο, υπάρχει μεγαλύτερος κίνδυνος ανατροπής του προϊόντος. Το μακρύ γρασίδι μπορεί να κρύβει εμπόδια.
- Μην εκτελείτε κοπή γρασιδιού κοντά σε άκρα, χαντάκια ή αναχώματα. Το προϊόν μπορεί να ανατραπεί ξαφνικά, αν ένας τροχός πατήσει πέρα από την άκρη ενός πρανού με μεγάλη κλίση ή αν υποχωρήσει η άκρη ενός χαντακιού. Αν το προϊόν πέσει μέσα σε νερό, υπάρχει κίνδυνος πνιγμού.

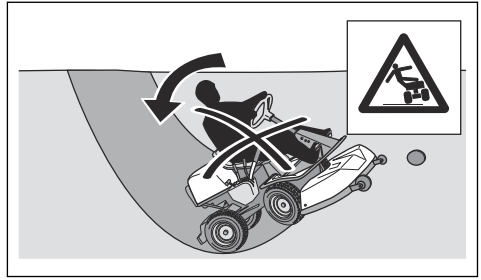

- Δεν πρέπει να εκτελείτε χλοοκοπή σε νωπό γρασίδι. Είναι ολισθηρό και τα ελαστικά μπορεί να χάσουν την πρόσφυση τους, με αποτέλεσμα να πλαγιολισθήσει το προϊόν.
- Μην ακουμπάτε το πόδι σας στο έδαφος για να σταθεροποιήσετε το προϊόν.
- Πρέπει να κινείστε πολύ προσεκτικά, αν είναι προσαρτημένο κάποιο αξεσουάρ ή αντικείμενο που μπορεί να μειώσει την ευστάθεια του προϊόντος.

## Ασφάλεια κατά τη ρυμούλκηση

- Χρησιμοποιείτε μόνο εξοπλισμό ρυμούλκησης που είναι εγκεκριμένος από την Husqvarna.
- Χρησιμοποιήστε τη ράβδο ρυμούλκησης για να συνδέσετε τον εξοπλισμό.
- Μην ρυμουλκείτε εξοπλισμό που είναι υπερβάνει το μέγιστο επιτρεπόμενο βάρος ρυμούλκησης εξοπλισμού. Ανατρέξτε στην ενότητα *Τεχνικά στοιχεία στη σελίδα 68*.

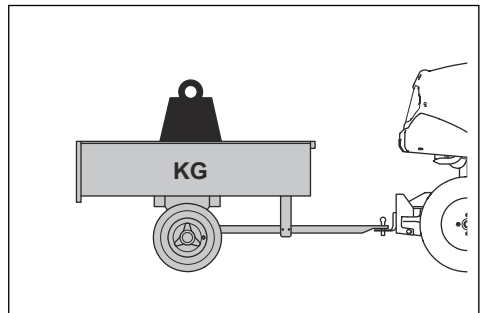

- Βεβαιωθείτε ότι δεν υπάρχουν άλλα άτομα κοντά στο μηχάνημα κατά τη ρυμούλκηση του εξοπλισμού.
- Να είστε προσεκτικοί κατά τη ρυμούλκηση εξοπλισμού σε επικλινές ή ανώμαλο έδαφος.
- Κατά τη ρυμούλκηση εξοπλισμού, πρέπει να χρησιμοποιείτε το προϊόν με χαμηλή ταχύτητα.

## Ασφάλεια καυσίμου



**ΠΡΟΕΙΔΟΠΟΙΗΣΗ:** Να είστε προσεκτικοί με το καύσιμο. Είναι εξαιρετικά εύφλεκτο και μπορεί να προκαλέσει τραυματισμό και υλικές ζημιές.



**ΠΡΟΕΙΔΟΠΟΙΗΣΗ:** Προτού χρησιμοποιήσετε το προϊόν, διαβάστε τις παρακάτω προειδοποιητικές οδηγίες.

- Μην γεμίζετε ποτέ το ντεπόζιτο καυσίμου μέσα σε κλειστό χώρο.
- Η βενζίνη και οι αναθυμιάσεις της βενζίνης είναι δηλητηριώδεις και πολύ εύφλεκτες. Προσέχετε όταν χειρίζεστε τη βενζίνη, για να αποφύγετε τραυματισμούς ή πυρκαγιά.
- Μην αφαιρείτε ποτέ την τάπα του ντεπόζιτου καυσίμου και μην γεμίζετε το ντεπόζιτο καυσίμου όταν ο κινητήρας είναι σε λειτουργία.
- Προτού ανεφοδιάσετε το προϊόν με καύσιμο, πρέπει να αφήνετε τον κινητήρα να κρυώσει.
- Μην καπνίζετε όταν γεμίζετε το ντεπόζιτο με καύσιμο.
- Μην γεμίζετε το ντεπόζιτο με καύσιμο κοντά σε σπithές ή ακάλυπτες φλόγες.
- Αν υπάρχουν διαρροές στο σύστημα καυσίμου, μην εκκινείτε τον κινητήρα μέχρι να διορθωθεί η αιτία των διαρροών.
- Μην γεμίζετε το ντεπόζιτο πάνω από τη συνιστώμενη στάθμη καυσίμου. Η θερμότητα από τον κινητήρα και τον ήλιο προκαλεί διαστολή του καυσίμου, με αποτέλεσμα να προκύψει υπερχειλίση καυσίμου, αν έχει γεμίσει υπερβολικά το ντεπόζιτο.
- Μην γεμίζετε υπερβολικά το ντεπόζιτο. Αν χυθεί βενζίνη πάνω στο προϊόν, σκουπίστε το και περιμένετε να στεγνώσει το σημείο προτού εκκινήσετε τον κινητήρα. Αν χυθεί βενζίνη πάνω στα ρούχα σας, αλλάξτε ρούχα.
- Πρέπει να αποθηκεύετε το καύσιμο μόνο σε εγκεκριμένα δοχεία.
- Πρέπει να αποθηκεύετε το προϊόν και το καύσιμο έτσι ώστε να μην υπάρχει κίνδυνος πρόκλησης ζημιάς από διαρροή ή από τις αναθυμιάσεις του καυσίμου.
- Πρέπει να αδειάζετε το καύσιμο σε κατάλληλο δοχείο, σε εξωτερικό χώρο και μακριά από ακάλυπτες φλόγες.

## Ασφάλεια μπαταρίας



**ΠΡΟΕΙΔΟΠΟΙΗΣΗ:** Μια μπαταρία που έχει υποστεί ζημιά μπορεί να εκραγεί και να προκαλέσει τραυματισμό. Αν η μπαταρία έχει παραμορφωθεί ή έχει υποστεί ζημιά, απευθυνθείτε σε έναν εγκεκριμένο αντιπρόσωπο σέρβις της Husqvarna.



**ΠΡΟΕΙΔΟΠΟΙΗΣΗ:** Προτού χρησιμοποιήσετε το προϊόν, διαβάστε τις παρακάτω προειδοποιητικές οδηγίες.

- Όταν βρίσκεστε κοντά σε μπαταρίες, πρέπει να χρησιμοποιείτε προστατευτικά γυαλιά.
- Μην φοράτε ρολόγια, κοσμήματα ή άλλα μεταλλικά αντικείμενα όταν πλησιάζετε την μπαταρία.

- Πρέπει να αποθηκεύετε την μπαταρία μακριά από παιδιά.
- Πρέπει να φορτίζετε την μπαταρία σε χώρο με καλή ροή αέρα.
- Διατηρείτε τα εύφλεκτα υλικά σε ελάχιστη απόσταση 1 m, όταν φορτίζετε την μπαταρία.
- Πρέπει να απορρίπτετε τις μπαταρίες που αντικαθιστάτε. Ανατρέξτε στην ενότητα *Απόρριψη στη σελίδα 67*.
- Η μπαταρία μπορεί να εκλύει εκρηκτικά αέρια. Μην καπνίζετε κοντά στην μπαταρία. Διατηρήστε την μπαταρία μακριά από ακάλυπτες φλόγες και σπινθήρες.

## Οδηγίες ασφαλείας για τη συντήρηση



**ΠΡΟΕΙΔΟΠΟΙΗΣΗ:** Το προϊόν είναι βαρύ και μπορεί να προκαλέσει τραυματισμό, υλικές ζημιές ή ζημιές στην παρακείμενη περιοχή. Μην εκτελείτε εργασίες συντήρησης στον κινητήρα ή στο πλαίσιο κοπής αν δεν ισχύουν οι ακόλουθες προϋποθέσεις:

- Ο κινητήρας είναι σβηστός.
- Το προϊόν είναι σταθεμευμένο σε επίπεδη επιφάνεια.
- Το φρένο στάθμευσης είναι ενεργοποιημένο.
- Το κλειδί της ανάφλεξης έχει αφαιρεθεί.
- Έχει γίνει αποσυμπλέξη της μονάδας κοπής.
- Τα καλώδια ανάφλεξης έχουν αφαιρεθεί από τα μπουζί.



**ΠΡΟΕΙΔΟΠΟΙΗΣΗ:** Οι αναθυμιάσεις της εξάτμισης από τον κινητήρα περιέχουν μονοξείδιο του άνθρακα, ένα άοσμο, δηλητηριώδες και ιδιαίτερα επικίνδυνο αέριο. Μην χρησιμοποιείτε το προϊόν σε κλειστούς χώρους ή χώρους με μη επαρκή ροή αέρα.



**ΠΡΟΕΙΔΟΠΟΙΗΣΗ:** Προτού χρησιμοποιήσετε το προϊόν, διαβάστε τις παρακάτω προειδοποιητικές οδηγίες.

- Για καλύτερη απόδοση και μεγαλύτερη ασφάλεια, πρέπει να εκτελείτε τακτικά συντήρηση του προϊόντος σύμφωνα με το πρόγραμμα συντήρησης. Ανατρέξτε στην ενότητα *Πρόγραμμα συντήρησης στη σελίδα 53*.
- Οι ηλεκτροπληξίες μπορεί να προκαλέσουν τραυματισμούς. Μην αγγίζετε τα καλώδια όταν ο κινητήρας βρίσκεται σε λειτουργία. Μην ελέγχετε αν λειτουργεί το σύστημα ανάφλεξης με τα δάχτυλά σας.

- Μην εκκινείτε τον κινητήρα, αν έχουν αφαιρεθεί τα προστατευτικά καλύμματα. Υπάρχει υψηλός κίνδυνος τραυματισμού από κινούμενα ή καυτά εξαρτήματα.
- Προτού εκτελέσετε εργασίες συντήρησης κοντά στον κινητήρα, πρέπει να αφήνετε το προϊόν να κρυώσει.
- Οι λεπίδες είναι κοφτερές και μπορεί να προκαλέσουν κοψίματα. Όταν εκτελείτε εργασίες στις λεπίδες, πρέπει να τυλίγετε προστατευτικό υλικό γύρω από αυτές ή να φοράτε προστατευτικά γάντια.
- Για να καθαρίσετε το πλαίσιο κοπής, πρέπει να το τοποθετείτε πάντα στη θέση συντήρησης. Μην σταθμεύετε το προϊόν κοντά σε άκρα χαντακιών ή πρανών, για να αποκτήσετε πρόσβαση στο πλαίσιο κοπής.
- Μην γυρίζετε ανάποδα τον κινητήρα, αν έχει αφαιρεθεί το μπουζί ή το καλώδιο ανάφλεξης.
- Βεβαιωθείτε ότι όλα τα παξιμάδια και οι βίδες είναι καλά σφιγμένα και ότι ο εξοπλισμός βρίσκεται σε καλή κατάσταση.
- Μην αλλάζετε τη ρύθμιση των ρυθμιστών ταχύτητας. Αν οι στροφές του κινητήρα είναι πολύ υψηλές, μπορεί να υποστούν ζημιά τα εξαρτήματα του προϊόντος. Βλ. *Τεχνικά στοιχεία στη σελίδα 68* για τις μέγιστες επιτρεπόμενες στροφές ανά λεπτό (σ.α.λ.) του κινητήρα.
- Το μηχάνημα έχει εγκριθεί για χρήση μόνο με τον εξοπλισμό που παρέχεται ή που συνιστάται από τον κατασκευαστή.



**ΠΡΟΣΟΧΗ:** Προτού χρησιμοποιήσετε το προϊόν, διαβάστε τις παρακάτω οδηγίες προφύλαξης.

## Συναρμολόγηση

### Εισαγωγή



**ΠΡΟΕΙΔΟΠΟΙΗΣΗ:** Το ελατήριο τάνσης του ιμάντα κίνησης μπορεί να σπάσει και να προκαλέσει τραυματισμό. Φοράτε προστατευτικά γυαλιά όταν τοποθετείτε ή αφαιρείτε το πλαίσιο κοπής.

Διαβάστε προσεκτικά τις οδηγίες συναρμολόγησης που παρέχονται στο εγχειρίδιο χρήσης. Ο τρόπος σύνδεσης και αφαίρεσης του πλαισίου κοπής απεικονίζεται επίσης σε μια ετικέτα που βρίσκεται στην εσωτερική πλευρά του μπροστινού καλύμματος του προϊόντος.

### Σύνδεση του πλαισίου κοπής

1. Σταθμεύστε το προϊόν σε οριζόντιο έδαφος.
2. Ενεργοποιήστε το φρένο στάθμευσης.
3. Σπρώξτε το πλαίσιο κοπής και βεβαιωθείτε ότι οι βίδες του οδηγού έχουν μπει στις εγκοπές στο πλαίσιο του εξοπλισμού.

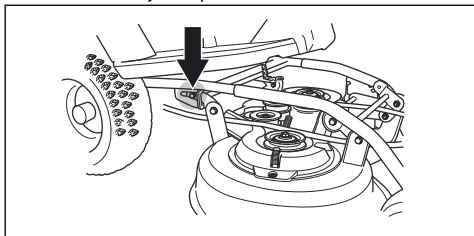

4. Ευθυγραμμίστε τους σωλήνες στο πλαίσιο κοπής με τους σωλήνες στο πλαίσιο του εξοπλισμού.

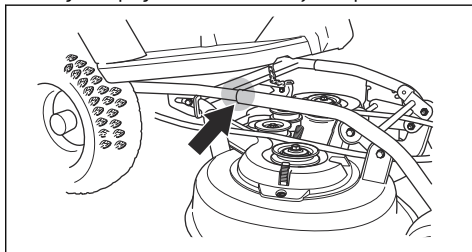

5. Κρατήστε το πλαίσιο κοπής με δύο χέρια και σπρώξτε το προς τα μέσα.

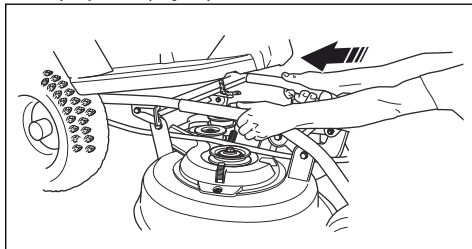

6. Πιέστε μέχρι οι σωλήνες και οι βίδες να αγγίξουν το κάτω μέρος.

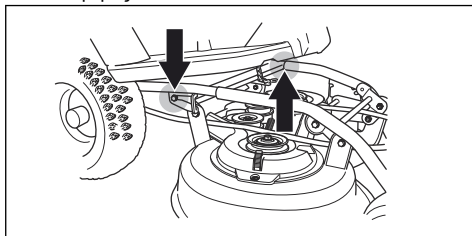

7. Τοποθετήστε τον ιμάντα μετάδοσης κίνησης όπως φαίνεται στην εικόνα.

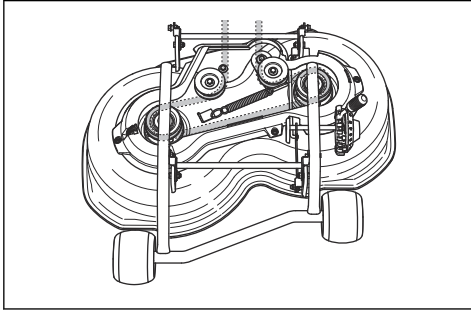

8. Τοποθετήστε ξανά στη θέση του το ελατήριο τεντώματος, για να τεντώσετε τον ιμάντα κίνησης.

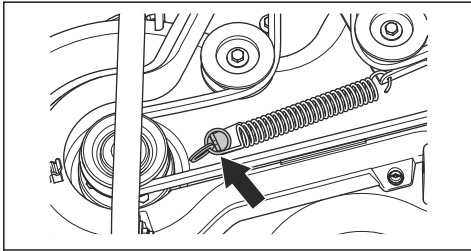

9. Τοποθετήστε τον ιμάντα μετάδοσης κίνησης.

10. Ρυθμίστε το λεβιέ ύψους κοπής σε μία από τις θέσεις 1-5.

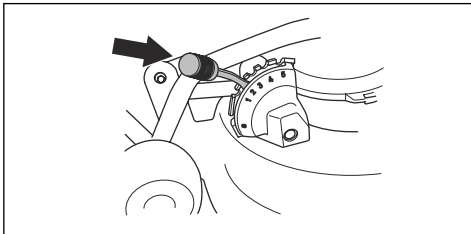

4. Ρυθμίστε το λεβιέ ανύψωσης του πλαισίου κοπής στη θέση λειτουργίας.

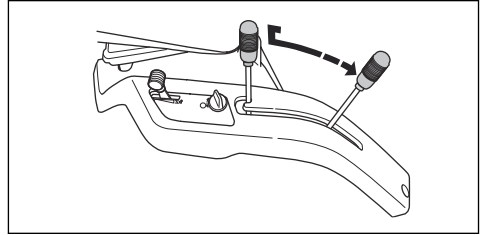

5. Απασφαλίστε το κλιπ και αφαιρέστε το κάλυμμα του ιμάντα μετάδοσης κίνησης.

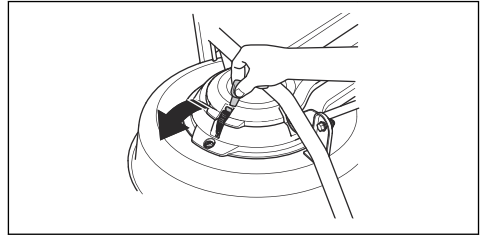

6. Αποσυνδέστε το ελατήριο του ιμάντα μετάδοσης κίνησης για να χαλαρώσετε την τάση του ιμάντα.

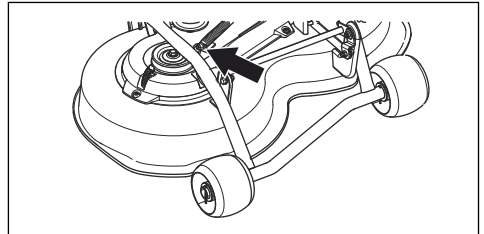

7. Αφαιρέστε τον ιμάντα μετάδοσης κίνησης.

8. Για το (R 112C, R 112C5): Κρατήστε το πλαίσιο κοπής με τα δύο χέρια και τραβήξτε το προς τα έξω. Ανασηκώστε το πλαίσιο κοπής και τοποθετήστε το πάνω στο προϊόν ή σε τοίχο.

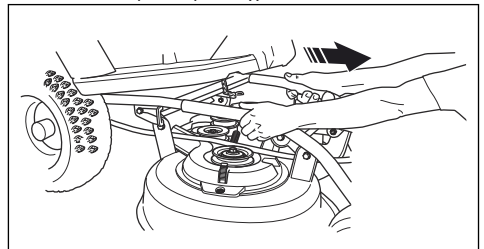

## Αφαίρεση του πλαισίου κοπής

1. Σταθμεύστε το προϊόν σε οριζόντιο έδαφος.
2. Ενεργοποιήστε το φρένο στάθμευσης.
3. Ρυθμίστε το λεβιέ ύψους κοπής στη θέση συντήρησης (S).

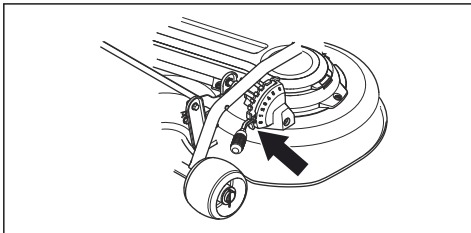

9. Για το (R 115C): Κρατήστε το πλαίσιο κοπής με τα δύο χέρια και τραβήξτε το προς τα έξω μέχρι να σταματήσει.

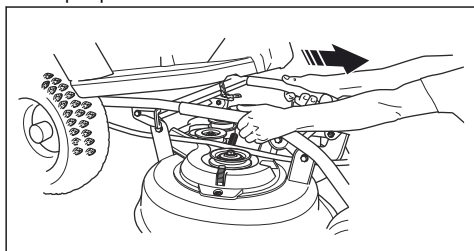

10. Ανασηκώστε την ασφάλεια πλαισίου του εξοπλισμού σε κατακόρυφη θέση.



**ΠΡΟΕΙΔΟΠΟΙΗΣΗ:** Ο μηχανισμός ασφάλισης μπορεί να προκαλέσει τραυματισμό στα δάχτυλα, αν δεν χρησιμοποιηθεί προσεκτικά. Τοποθετήστε την ασφάλεια πλαισίου του εξοπλισμού σε πλήρη κατακόρυφη θέση.

11. Αφαιρέστε τον πείρο για να αποσυνδέσετε το στήριγμα από το πλαίσιο κοπής.

12. Κρατήστε το πλαίσιο κοπής με τα δύο χέρια και τραβήξτε το προς τα έξω.

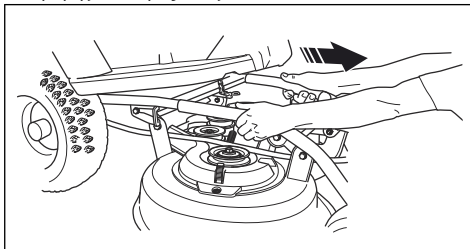

13. Ανασηκώστε το πλαίσιο κοπής και τοποθετήστε το πάνω στο προϊόν ή σε τοίχο.

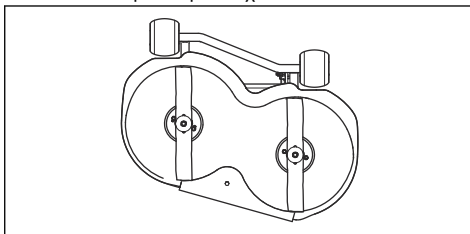

## Λειτουργία

### Εισαγωγή



**ΠΡΟΕΙΔΟΠΟΙΗΣΗ:** Προτού χρησιμοποιήσετε το προϊόν, πρέπει να διαβάσετε και να κατανοήσετε το κεφάλαιο για την ασφάλεια.

### Ανεφοδιασμός με καύσιμο



**ΠΡΟΕΙΔΟΠΟΙΗΣΗ:** Η βενζίνη είναι εξαιρετικά εύφλεκτη. Πρέπει να προσέχετε και να εκτελείτε τον ανεφοδιασμό σε εξωτερικούς χώρους, ανατρέξτε στην ενότητα *Ασφάλεια καυσίμου στη σελίδα 44*.



**ΠΡΟΕΙΔΟΠΟΙΗΣΗ:** Μην χρησιμοποιείτε το ντεπόζιτο καυσίμου ως στήριγμα.



**ΠΡΟΣΟΧΗ:** Τα καύσιμα εσφαλμένου τύπου μπορεί να προκαλέσουν ζημιά στον κινητήρα.

Ο κινητήρας λειτουργεί με βενζίνη με ελάχιστο αριθμό οκτανίων 91 RON (87 AKI), χωρίς ανάμιξη με λάδι. Συνιστούμε να χρησιμοποιείτε βιοδιασπώμενη αλκυλιωμένη βενζίνη. Μην χρησιμοποιείτε βενζίνη που περιέχει περισσότερο από 10% αιθανόλη.

- Πρέπει να ελέγχετε τη στάθμη καυσίμου πριν από κάθε χρήση και, αν χρειάζεται, να ανεφοδιάζετε το προϊόν.
- Μην γεμίζετε τελείως το ντεπόζιτο καυσίμου. Αφήνετε κενό χώρο τουλάχιστον 2,5 cm.

### Ρύθμιση του καθίσματος

- Το κάθισμα μπορεί να γείρει προς τα εμπρός.
- Για να ρυθμίσετε το κάθισμα προς τα εμπρός και προς τα πίσω, χαλαρώστε τις βίδες κάτω από το κάθισμα. Μετακινήστε το κάθισμα στην επιθυμητή θέση και σφίξτε τις βίδες.

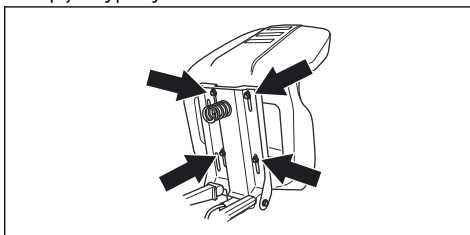

### Σύμπλεξη και αποσύμπλεξη του συστήματος μετάδοσης κίνησης, R 112C, R 115C

Για να μετακινήσετε το προϊόν με τον κινητήρα σβηστό, πρέπει να γίνει αποσύμπλεξη του συστήματος μετάδοσης κίνησης.

- Τραβήξτε τελείως προς τα έξω το λεβιέ του συστήματος μετάδοσης κίνησης, για να αποσυμπλέξετε το μηχανισμό μετάδοσης κίνησης στον άξονα.

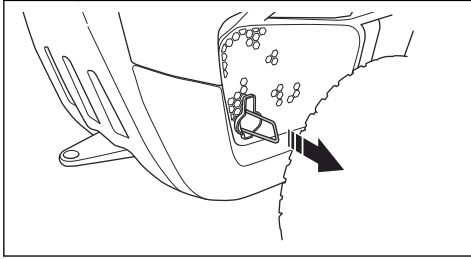

- Σπρώξτε τελείως προς τα μέσα το λεβιέ του συστήματος μετάδοσης κίνησης, για να συμπλέξετε το μηχανισμό μετάδοσης κίνησης στον άξονα.

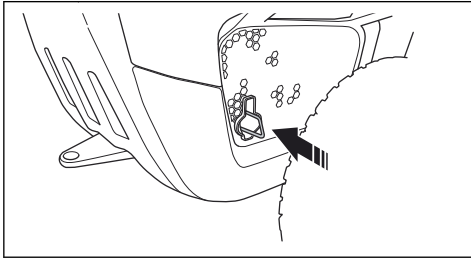

**Περιεχόμενα** Μην χρησιμοποιήσετε ενδιάμεσες θέσεις.

## Ανύψωση και κατέβασμα του πλαισίου κοπής

- Για να ανυψώσετε το πλαίσιο κοπής στη θέση μεταφοράς, τραβήξτε το λεβιέ ανύψωσης προς τα πίσω. Αν ο κινητήρας βρίσκεται σε λειτουργία, οι λεπίδες παύουν να περιστρέφονται.

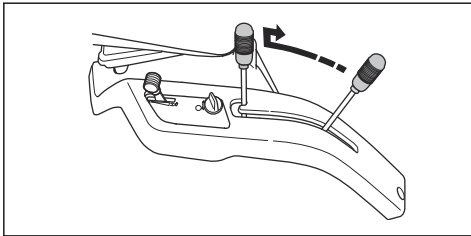

- Για να κατεβάσετε το πλαίσιο κοπής στη θέση χλοοκοπής, πατήστε το κουμπί ασφάλισης και μετακινήστε το λεβιέ ανύψωσης προς τα εμπρός. Αν ο κινητήρας βρίσκεται σε λειτουργία, οι λεπίδες αρχίζουν να περιστρέφονται.

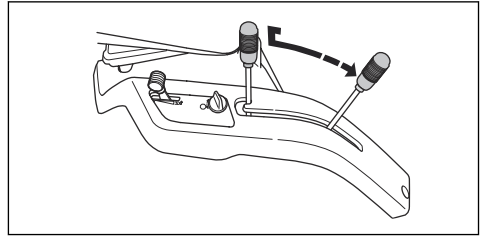

## Εκκίνηση του κινητήρα

1. Στα R 112C, R 115C, βεβαιωθείτε ότι έχει γίνει σύμπληξη του συστήματος μετάδοσης κίνησης, ανατρέξτε στην ενότητα *Σύμπληξη και αποσύμπληξη του συστήματος μετάδοσης κίνησης, R 112C, R 115C* στη σελίδα 48.

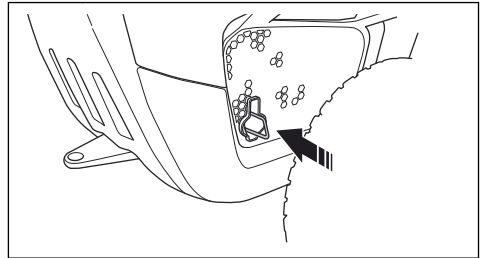

2. Ανασηκώστε το πλαίσιο κοπής.

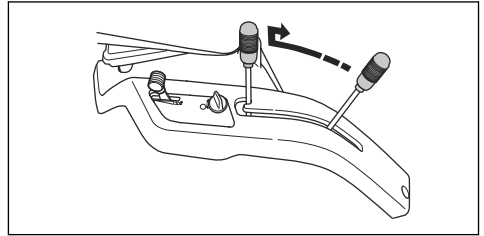

3. Ενεργοποιήστε το φρένο στάθμευσης.

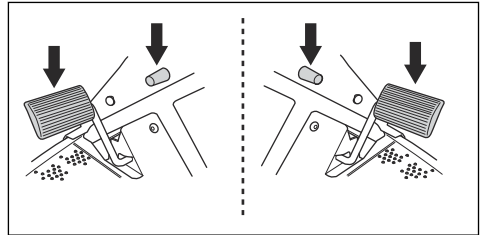

**Περιεχόμενα** Στα R 112C, R 115C, το φρένο στάθμευσης βρίσκεται στην αριστερή πλευρά. Στο R

112C5, το φρένο στάθμευσης βρίσκεται στη δεξιά πλευρά.

4. Στο R 112C5, τοποθετήστε τον λεβιέ αλλαγής ταχυτήτων στη νεκρά θέση (N).

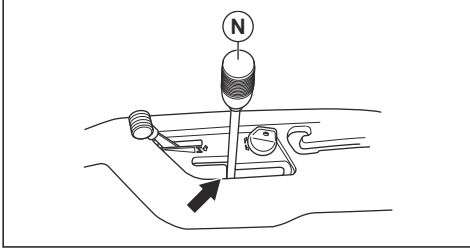

5. Για R 112C και R 112C5. Τοποθετήστε το χειριστήριο γκαζιού στη θέση εκκίνησης.

- a) Αν ο κινητήρας είναι κρύος, τοποθετήστε το χειριστήριο γκαζιού στη θέση (C), δηλαδή στη θέση τσok.

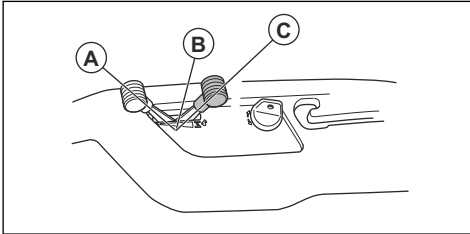

- b) Αν ο κινητήρας είναι ζεστός, τοποθετήστε το χειριστήριο γκαζιού ανάμεσα στις θέσεις (A) και (B).

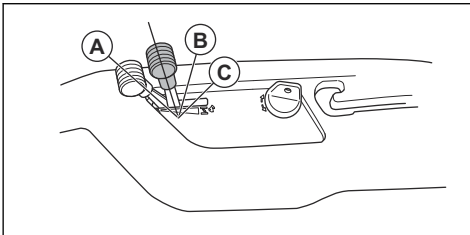

6. Γυρίστε το κλειδί ανάφλεξης στη θέση εκκίνησης.

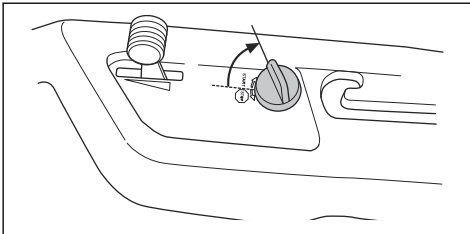

7. Όταν εκκινήθει ο κινητήρας, αφήστε αμέσως το κλειδί της ανάφλεξης να επανέλθει στην ουδέτερη θέση.

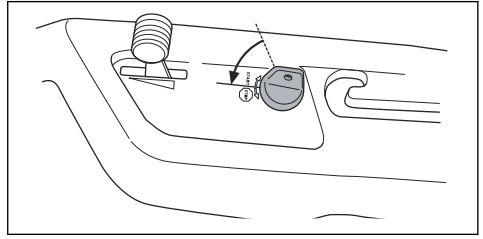

**Περιεχόμενα** Μην χρησιμοποιείτε τη μίζα για περισσότερο από 5 δευτερόλεπτα κάθε φορά. Αν ο κινητήρας δεν εκκινείται, περιμένετε 15 δευτερόλεπτα προτού προσπαθήσετε ξανά. Αν ο κινητήρας και πάλι δεν εκκινείται, περιμένετε 1 λεπτό προτού προσπαθήσετε ξανά.

8. Αφήστε τον κινητήρα να λειτουργήσει με το γκάτσι ανοιγμένο κατά το ήμισυ (B) για 3-5 λεπτά προτού εφαρμόσετε βαρύ φορτίο.
9. Ρυθμίστε τις στροφές κινητήρα με το χειριστήριο γκαζιού.

**Περιεχόμενα** Αν ενεργοποιηθούν οι λεπίδες όταν ο κινητήρας λειτουργεί με τις μέγιστες στροφές, θα καταπονηθούν οι ιμάντες μετάδοσης κίνησης. Μην ανοίγετε τέρμα το γκάτσι μέχρι να κατέβει το πλαίσιο κοπής στη θέση χλοοκοπής.

## Λειτουργία του προϊόντος, R 112C, R 115C

1. Επιλέξτε το ύψος κοπής (1-5) με το λεβιέ ύψους κοπής.

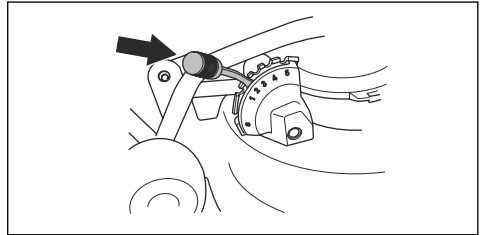

2. Εκκινήστε τον κινητήρα.
3. Πατήστε προς τα κάτω το πεντάλ του φρένου στάθμευσης και μετά αφήστε το, για να απελευθερώσετε το φρένο στάθμευσης.

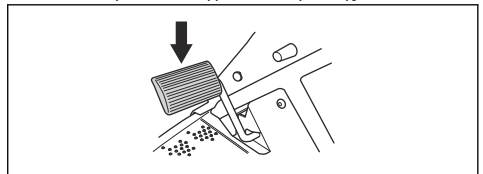

4. Πατήστε προσεκτικά προς τα κάτω ένα από τα πεντάλ ταχύτητας. Η ταχύτητα αυξάνεται όσο πιο πολύ πατάτε το πεντάλ. Χρησιμοποιήστε το πεντάλ (1) για κίνηση προς τα εμπρός και το πεντάλ (2) για κίνηση προς τα πίσω.

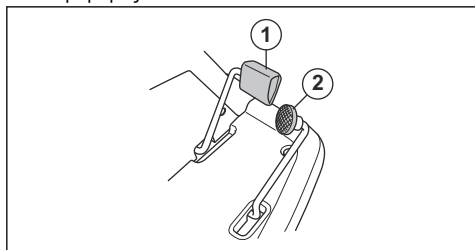

5. Απελευθερώστε το πεντάλ ταχύτητας για να συμπλέξετε τα φρένα.
6. Χαμηλώστε το πλαίσιο κοπής.

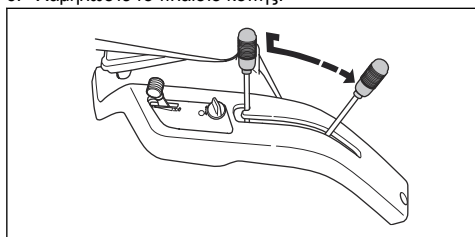

## Λειτουργία του προϊόντος, R 112C5



**ΠΡΟΣΟΧΗ:** Για την αποφυγή ζημιάς στο κιβώτιο ταχυτήτων, να σταματάτε πάντα το προϊόν και να αποσυμπλέκετε τον κινητήρα προτού αλλάξετε ταχύτητες.

1. Επιλέξτε το ύψος κοπής (1-5) με το λεβιέ ύψους κοπής.

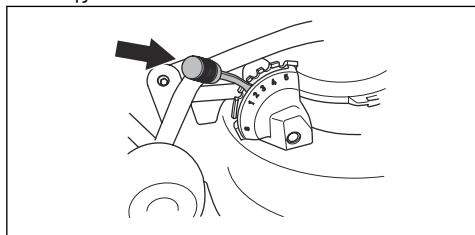

2. Εκκινήστε τον κινητήρα.

3. Πατήστε προς τα κάτω το πεντάλ του φρένου στάθμευσης και μετά αφήστε το, για να απελευθερώσετε το φρένο στάθμευσης.

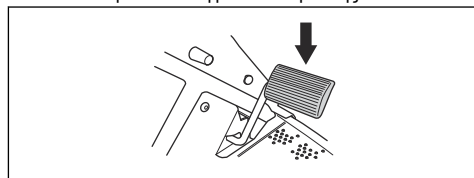

4. Πατήστε το πεντάλ συμπλέκτη προς τα κάτω και επιλέξτε ταχύτητα. Επιλέξτε τις ταχύτητες 1-4 όταν κόβετε γρασίδι με το προϊόν. Επιλέξτε τις ταχύτητες 4-5 για να μεταφέρετε το προϊόν.

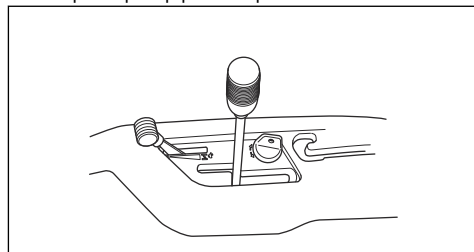

**ΠΡΟΣΟΧΗ:** Αν κάποια ταχύτητα δεν εμπλέκεται αμέσως, μην ασκήσετε πίεση για να την εμπλέξετε. Αφήστε το πεντάλ συμπλέκτη, πατήστε τον ξανά προς τα κάτω και προσπαθήστε ξανά να επιλέξετε την ταχύτητα.

**Περιεχόμενα** Μπορείτε να εκκινήσετε το προϊόν με οποιαδήποτε από τις 5 ταχύτητες.

5. Απελευθερώστε αργά το πεντάλ συμπλέκτη.
6. Χαμηλώστε το πλαίσιο κοπής.

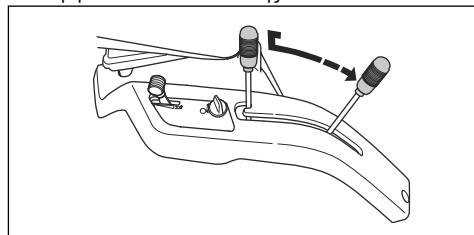

7. Για να φρενάρετε, πατήστε το φρένο στάθμευσης/ πεντάλ του φρένου ταχύτητας.

## Εκκίνηση σε πρανή, R 112C5

1. Επιλέξτε το ύψος κοπής (1-5) με το λεβιέ ύψους κοπής.

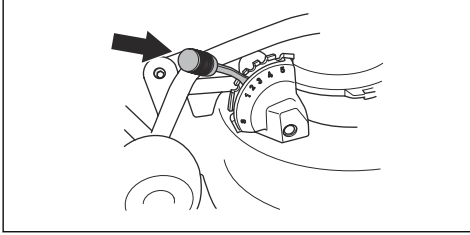

2. Εκκινήστε τον κινητήρα.
3. Πατήστε το πεντάλ του φρένου στάθμευσης προς τα κάτω.
4. Ανοίξτε τέρμα το γκάζι.
5. Πατήστε το πεντάλ συμπλέκτη προς τα κάτω και επιλέξτε την πρώτη ταχύτητα.
6. Απελευθερώστε αργά το πεντάλ του φρένου στάθμευσης και το πεντάλ συμπλέκτη.

## Σβήσιμο του κινητήρα

1. Τραβήξτε το λεβιέ ανύψωσης του πλαισίου κοπής προς τα πίσω για να ανυψώσετε το πλαίσιο κοπής. Οι λεπίδες σταματούν να περιστρέφονται.

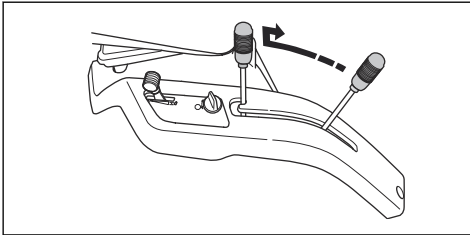

2. Τοποθετήστε το χειριστήριο γκαζιού στη θέση (A).

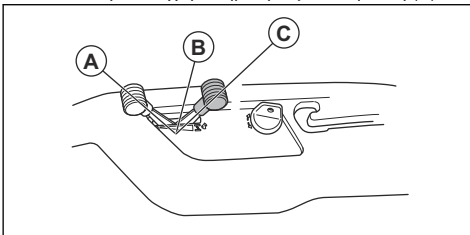

- a) Στα R 112C, R 115C, αφήστε τον κινητήρα στο ρελαντί για τουλάχιστον 30 δευτερόλεπτα.

- b) Στο R 112C5, τοποθετήστε τον λεβιέ αλλαγής ταχυτήτων στη θέση νεκράς (N).

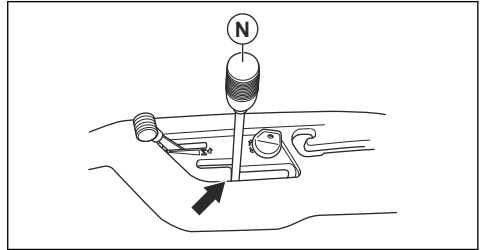

3. Γυρίστε το κλειδί της ανάφλεξης στη θέση STOP (Διακοπή λειτουργίας).
4. Όταν το προϊόν σταματήσει, ενεργοποιήστε το φρένο στάθμευσης.

## Ενεργοποίηση και απενεργοποίηση του φρένου στάθμευσης

Στα R 112C, R 115C, το πεντάλ του φρένου στάθμευσης και το κουμπί ασφαλίσης για το φρένο στάθμευσης βρίσκονται στην αριστερή πλευρά. Στο R 112C5, το πεντάλ του φρένου στάθμευσης και το κουμπί ασφαλίσης για το φρένο στάθμευσης βρίσκονται στη δεξιά πλευρά.

1. Πατήστε το πεντάλ του φρένου στάθμευσης προς τα κάτω (A).
2. Πατήστε παρατεταμένα το κουμπί ασφαλίσης (B).

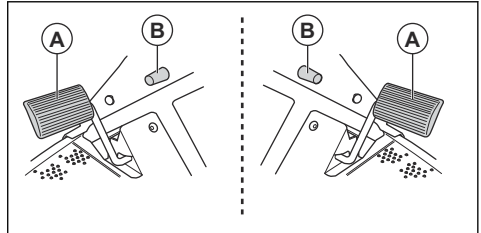

3. Κρατήστε το κουμπί πατημένο και αφήστε το πεντάλ του φρένου στάθμευσης.
4. Για να απενεργοποιήσετε το φρένο στάθμευσης, πατήστε ξανά το πεντάλ του φρένου στάθμευσης.

## Για ένα καλό αποτέλεσμα

- Μην εκτελείτε κοπή όταν το γρασίδι είναι υγρό. Αν το γρασίδι είναι υγρό, το αποτέλεσμα της κοπής μπορεί να μην είναι ικανοποιητικό.
- Ξεκινήστε με μεγάλο ύψος κοπής και μειώστε το σταδιακά.

- Εκτελέστε την κοπή με λεπίδες που περιστρέφονται με υψηλή ταχύτητα (για τις μέγιστες επιτρεπόμενες στροφές ανά λεπτό του μοτέρ, βλ. *Τεχνικά στοιχεία στη σελίδα 68*). Μετακινήστε το προϊόν προς τα εμπρός με χαμηλή ταχύτητα. Αν το γρασίδι δεν είναι πολύ ψηλό και παχύ, μπορείτε να επιτύχετε ικανοποιητικό αποτέλεσμα κοπής χρησιμοποιώντας υψηλότερες στροφές.
- Για να επιτύχετε τα καλύτερα δυνατά αποτελέσματα, πρέπει να κόβετε το γρασίδι συχνά και να χρησιμοποιείτε τη λειτουργία χορτολιπάσματος. Ανατρέξτε στην ενότητα *Αφαίρεση του πύματος χορτολιπάσματος στη σελίδα 61*.

## Συντήρηση

### Εισαγωγή



**ΠΡΟΕΙΔΟΠΟΙΗΣΗ:** Πρωτού εκτελέσετε οποιαδήποτε εργασία συντήρησης, πρέπει να διαβάσετε και να κατανοήσετε το κεφάλαιο για την ασφάλεια.

### Πρόγραμμα συντήρησης

X = Οι οδηγίες παρέχονται σε αυτό το εγχειρίδιο χρήσης.

O = Οι οδηγίες δεν παρέχονται σε αυτό το εγχειρίδιο χρήσης. Η συντήρηση θα πρέπει να γίνεται από εγκεκριμένο αντιπρόσωπο σέρβις.

Πρόγραμμα συντήρησης		Πριν από κάθε χρήση/εβδομαδιαία	Κάθε 50 ώρες ή ετησίως
Γενικά	Καθαρίστε την μπαταρία και τους πόλους.		O
	Ελέγξτε τη στάθμη της μπαταρίας. Φορτίστε την μπαταρία, αν είναι απαραίτητο.		X
	Εξετάστε όλους τους μάντες και τις τροχαλίες για φθορά και ζημιά. Πρέπει να αντικαθιστάτε αμέσως οποιαδήποτε εξαρτήματα έχουν φθαρεί ή υποστεί ζημιά.		O
	Καθαρίστε τον κινητήρα και το σύστημα μετάδοσης κίνησης.	X	X
	Ελέγξτε όλα τα καλώδια για ζημιές.		O
	Προσαρμόστε τις ντίζες του συστήματος διεύθυνσης.		O
	Λιπάνετε το προϊόν.		O
	Βεβαιωθείτε ότι όλοι οι συνδετήρες είναι σφιγμένοι.		O
	Βεβαιωθείτε ότι η πίεση των ελαστικών είναι σωστή σε όλα τα ελαστικά.		X
Εξετάστε την αλυσίδα του συστήματος διεύθυνσης μέσα στην εσοχή του πλαισίου.		O	

Πρόγραμμα συντήρησης		Πριν από κάθε χρήση/εβδομαδιαία	Κάθε 50 ώρες ή ετησίως
Κινητήρας	Εξετάστε τον σωλήνα καυσίμου για φθορά και ζημιά. Αντικαταστήστε τον σωλήνα καυσίμου, αν χρειάζεται.		Ο
	Αντικαταστήστε το φίλτρο καυσίμου.		X
	Καθαρίστε το φίλτρο αέρα.	X	
	Αντικαταστήστε το φίλτρο αέρα.		X
	Ελέγξτε την εξάτμιση (τον σιγαστήρα) και τον εκτροπέα θερμότητας.	X	X
	Ελέγξτε τη στάθμη λαδιού του κινητήρα. Αν χρειάζεται, συμπληρώστε το λάδι κινητήρα.	X	
	Αντικαταστήστε το λάδι κινητήρα.		X
	Αντικαταστήστε το φίλτρο λαδιού κινητήρα (εάν υπάρχει).		X
	Αντικαταστήστε το μπουζί.		X
	Ελέγξτε τις στροφές του κινητήρα. Ρυθμίστε τις στροφές ανά λεπτό, αν χρειάζεται.		Ο
Σύστημα μετάδοσης κίνησης, χειριστήρια και σύστημα κίνησης	Ελέγξτε τον ανεμιστήρα ψύξης του συστήματος μετάδοσης κίνησης.	X	X
	Αφαιρέστε τους τροχούς και λιπάνετε τους άξονες.		Ο
	Βεβαιωθείτε ότι το προϊόν δεν κινείται όταν τα πεντάλ βρίσκονται στην ουδέτερη θέση.		Ο
	Ελέγξτε την εμπροσθοπορεία και την οπισθοπορεία σε διαφορετικές ταχύτητες.		Ο
	Ελέγξτε τον διακόπτη για το χειριστήριο σύμπλεξης λεπίδας.		X
	Ελέγξτε τον διακόπτη για τον μοχλό ρύθμισης του ύψους κοπής.		X
	Ελέγξτε τους διακόπτες για το πεντάλ κίνησης προς τα εμπρός και το πεντάλ κίνησης προς τα πίσω.		X
	Ελέγξτε το φρένο στάθμευσης.	X	X
Ελέγξτε το σύστημα ελέγχου παρουσίας χειριστή (OPC).	X	X	

Πρόγραμμα συντήρησης		Πριν από κάθε χρήση/εβδομαδιαία	Κάθε 50 ώρες ή ετησίως
Εξοπλισμός κοπής	Καθαρίστε το πλαίσιο κοπής και την περιοχή κάτω από τα καλύμματα του ιμάντα και κάτω από το πλαίσιο κοπής.		X
	Ελέγξτε τον παραλληλισμό του πλαισίου κοπής. Ρυθμίστε το πλαίσιο κοπής, εάν χρειάζεται.		X
	Ελέγξτε τον ιμάντα του πλαισίου κοπής για φθορά και ζημιά.		O
	Ελέγξτε τις λεπίδες για φθορά και ζημιά. Εάν χρειάζεται, ακονίστε τις λεπίδες.		X

## Καθαρισμός του προϊόντος



**ΠΡΟΣΟΧΗ:** Μην χρησιμοποιείτε συσκευή πλυσίματος με υψηλή πίεση ή συσκευή καθαρισμού με ατμό. Το νερό μπορεί να εισχωρήσει στα ρουλεμάν και στις ηλεκτρικές συνδέσεις και να προκαλέσει διάβρωση, με αποτέλεσμα να προκύψει ζημιά στο προϊόν.

Πρέπει να καθαρίζετε το προϊόν αμέσως μετά τη χρήση.

- Μην καθαρίζετε καυτές επιφάνειες, όπως του κινητήρα, του σιγαστήρα και του συστήματος εξάτμισης. Περιμένετε να κρυώσουν οι επιφάνειες και μετά αφαιρέστε το γρασίδι ή τα χώματα.
- Πριν από τον καθαρισμό με νερό, καθαρίστε με βούρτσα. Αφαιρέστε το κομμένο γρασίδι και τα χώματα που τυχόν υπάρχουν πάνω και γύρω από το σύστημα μετάδοσης κίνησης, την εισαγωγή αέρα του συστήματος μετάδοσης κίνησης και τον κινητήρα.
- Χρησιμοποιήστε τρεχούμενο νερό από λάστιχο ποτίσματος, για να καθαρίσετε το προϊόν. Μην χρησιμοποιείτε υψηλή πίεση.
- Μην κατευθύνετε το νερό στα ηλεκτρικά εξαρτήματα ή στα ρουλεμάν. Τα απορρυπαντικά συνήθως αυξάνουν τη ζημιά.
- Για να καθαρίσετε το πλαίσιο κοπής, αφαιρέστε το και ξεπλύνετε το ριχνώντας νερό με ένα λάστιχο.
- Όταν καθαρίσει το προϊόν, θέστε σε λειτουργία το πλαίσιο κοπής για λίγη ώρα, για να απομακρυνθεί με τον αέρα το νερό που τυχόν έχει απομείνει.

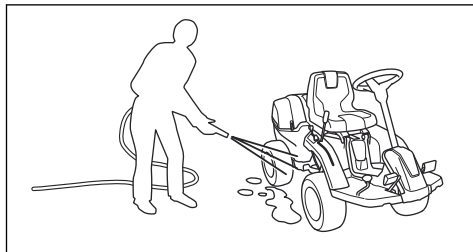

## Καθαρισμός του κινητήρα και της εξάτμισης (σιγαστήρα)

Απομακρύνετε τυχόν υπολείμματα κομμένου γρασιδιού και χώματα από τον κινητήρα και την εξάτμιση (σιγαστήρα). Αν υπάρχουν πάνω στον κινητήρα υπολείμματα κομμένου γρασιδιού μουσκεμένα με καύσιμο ή λάδι, αυξάνεται ο κίνδυνος πυρκαγιάς και ο κίνδυνος υπερθέρμανσης του κινητήρα. Αφήστε τον κινητήρα να κρυώσει προτού τον καθαρίσετε. Καθαρίστε με νερό και βούρτσα.

Τα υπολείμματα κομμένου γρασιδιού γύρω από την εξάτμιση (το σιγαστήρα) στεγνώνουν γρήγορα και δημιουργούν κίνδυνο πυρκαγιάς. Χρησιμοποιήστε βούρτσα ή αφαιρέστε τα υπολείμματα κομμένου γρασιδιού με νερό όταν κρυώσει η εξάτμιση (σιγαστήρας).

## Καθαρισμός της εισαγωγής κρούου αέρα του κινητήρα, (R 112C, R 112C5)



**ΠΡΟΕΙΔΟΠΟΙΗΣΗ:** Διακόψτε τη λειτουργία του κινητήρα. Η εισαγωγή κρούου αέρα περιστρέφεται και μπορεί να προκαλέσει τραυματισμό στα δάχτυλά σας.

- Βεβαιωθείτε ότι η γρίλια εισόδου στο κάλυμμα του κινητήρα δεν είναι φραγμένη. Αφαιρέστε το γρασίδι και τα χώματα με μια βούρτσα.

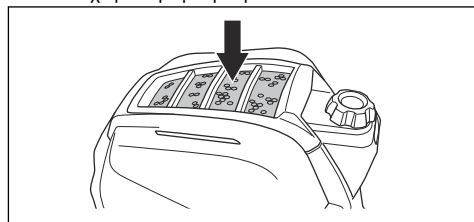

- Ανοίξτε το κάλυμμα του κινητήρα. Βεβαιωθείτε ότι η εισαγωγή κρού αέρα δεν είναι φραγμένη. Αφαιρέστε το γρασίδι και τα χώματα με μια βούρτσα.

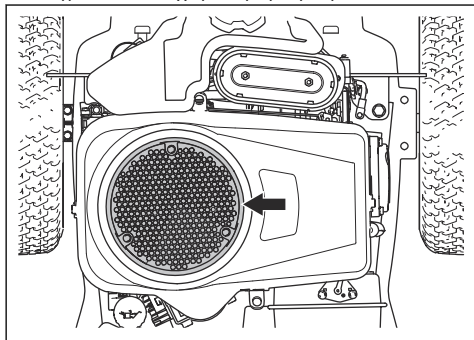

## Καθαρισμός της εισαγωγής κρού αέρα του κινητήρα, (R 115C)



**ΠΡΟΕΙΔΟΠΟΙΗΣΗ:** Διακόψτε τη λειτουργία του κινητήρα. Η εισαγωγή κρού αέρα περιστρέφεται και μπορεί να προκαλέσει τραυματισμό στα δάχτυλά σας.

- Βεβαιωθείτε ότι η γρίλια εισόδου στο κάλυμμα του κινητήρα δεν είναι φραγμένη. Αφαιρέστε το γρασίδι και τα χώματα με μια βούρτσα.

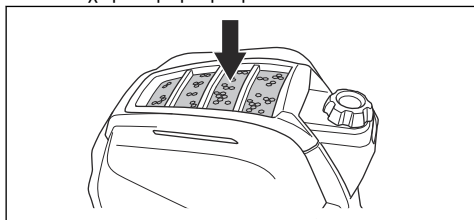

- Ανοίξτε το κάλυμμα του κινητήρα. Βεβαιωθείτε ότι η εισαγωγή κρού αέρα δεν είναι φραγμένη. Αφαιρέστε το γρασίδι και τα χώματα με μια βούρτσα.

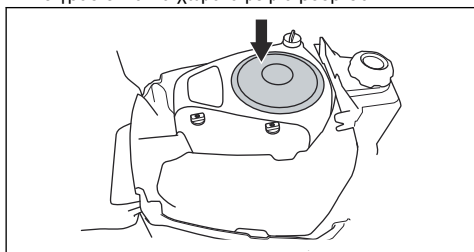

## Αφαίρεση των καλυμμάτων

### Αφαίρεση του καλύμματος του κινητήρα

1. Απελευθερώστε τα κλιπ στο κάλυμμα του κινητήρα.

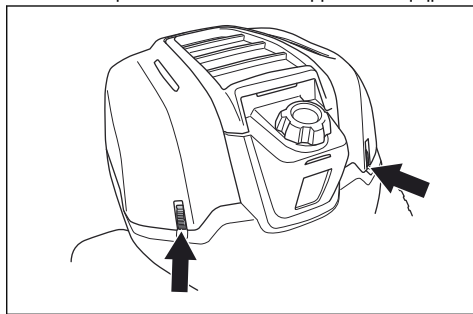

2. Διπλώστε το κάλυμμα του κινητήρα προς τα πίσω.

### Αφαίρεση του καλύμματος ιμάντα

1. Απελευθερώστε το κλιπ στο κάλυμμα του ιμάντα.

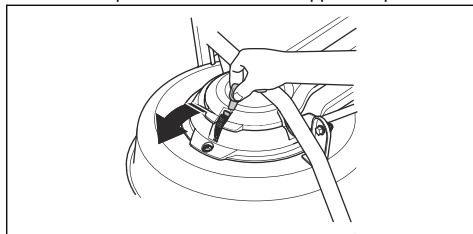

2. Αφαιρέστε το κάλυμμα του ιμάντα.

## Έλεγχος στις ντίζες του συστήματος διεύθυνσης

1. Οι ντίζες του συστήματος διεύθυνσης έχουν σωστή τάνυση, αν μπορείτε να τις μετακινήσετε με το χέρι κατά 5 mm προς τα πάνω ή προς τα κάτω μέσα στο αυλάκι του κολάρου του συστήματος διεύθυνσης.

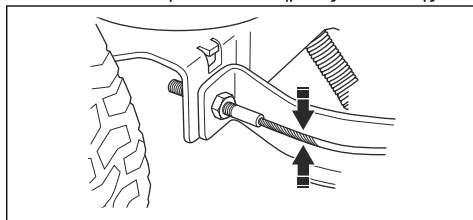

2. Αν οι ντίζες είναι πολύ χαλαρές, απευθυνθείτε σε έναν εξουσιοδοτημένο αντιπρόσωπο σέρβις για να τις ρυθμίσει.

## Έλεγχος του φρένου στάθμευσης

1. Σταθμεύστε το προϊόν σε σκληρή επιφάνεια με κλίση.

**Περιεχόμενα** Μην σταθμεύσετε το προϊόν σε πρανές με γρασίδι για να κάνετε τον έλεγχο του φρένου στάθμευσης.

2. Πατήστε το πεντάλ φρένου στάθμευσης προς τα κάτω (A).
3. Πατήστε παρατεταμένα το κουμπί ασφάλισης (B) και απελευθερώστε το πεντάλ του φρένου στάθμευσης ενώ πατάτε το κουμπί.

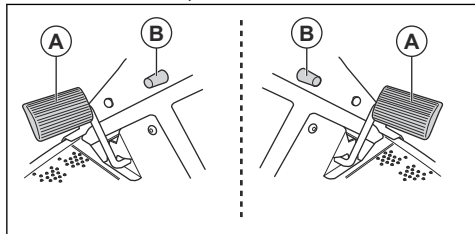

**Περιεχόμενα** Στα R 112C, R 115C, το φρένο στάθμευσης βρίσκεται στην αριστερή πλευρά. Στο R 112C5, το φρένο στάθμευσης βρίσκεται στη δεξιά πλευρά.

4. Στο R 112C5, τοποθετήστε τον λεβιέ αλλαγής ταχυτήτων στη νεκρά θέση (N).

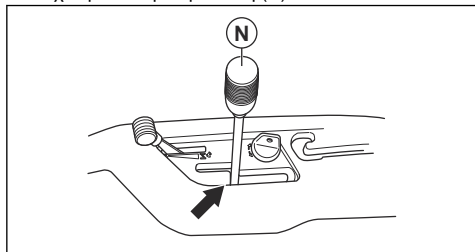

5. Αν το προϊόν αρχίσει να κινείται, απευθυνθείτε σε έναν εγκεκριμένο αντιπρόσωπο σέρβις για να ρυθμίσει το φρένο στάθμευσης.
6. Πατήστε ξανά το πεντάλ του φρένου στάθμευσης για να απενεργοποιήσετε το φρένο στάθμευσης.

## Αντικατάσταση του φίλτρου καυσίμου

1. Ανοίξτε το κάλυμμα του κινητήρα.

2. Για να αποκτήσετε πρόσβαση στο φίλτρο καυσίμου, αφαιρέστε τις 4 βίδες και αφαιρέστε το προστατευτικό κάλυμμα.

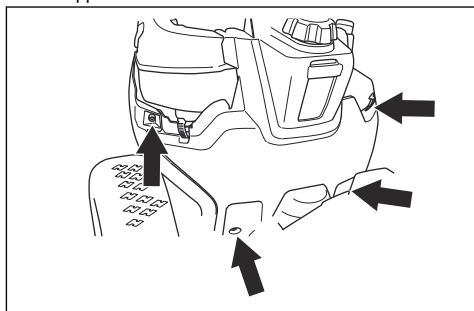

3. Απομακρύνετε τα κλιπ των σωλήνων από το φίλτρο καυσίμου με μια επίπεδη πέννα.
4. Τραβήξτε και αφαιρέστε το φίλτρο καυσίμου από τα άκρα των σωλήνων.

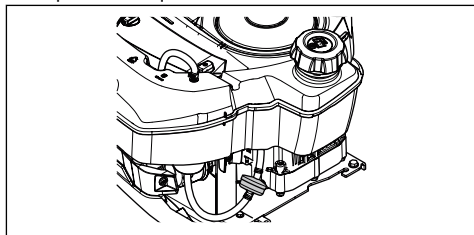

5. Πιέστε το καινούργιο φίλτρο καυσίμου μέσα στα άκρα των σωλήνων. Απλώστε υγρό απορρυπαντικό στα άκρα του φίλτρου καυσίμου, για να διευκολύνετε τη σύνδεση.
6. Σπρώξτε τα κλιπ των σωλήνων ώστε να ακουμπήσουν πάνω στο φίλτρο.
7. Συνδέστε την προστατευτική θήκη των μπαταριών με τις 4 βίδες.

## Καθαρισμός και αντικατάσταση του φίλτρου αέρα (R 112C, R 112C5)

1. Ανοίξτε το κάλυμμα του κινητήρα.
2. Χαλαρώστε τα μπουτόν που συγκρατούν το κάλυμμα του φίλτρου αέρα και αφαιρέστε το φίλτρο.

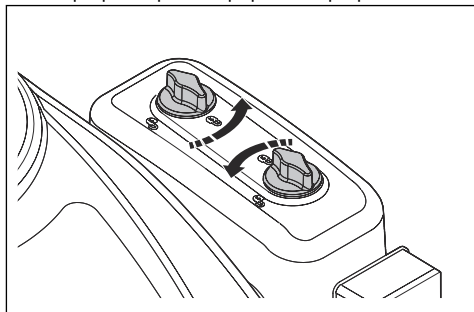

3. Αφαιρέστε τη θήκη του φίλτρου αέρα από το περίβλημα του φίλτρου.

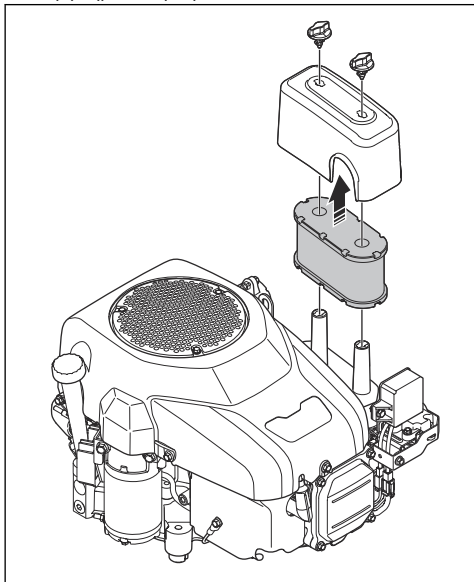

4. Για να καθαρίσετε το αφρώδες φίλτρο αέρα, ακολουθήστε τα παρακάτω βήματα.
- a) Αφαιρέστε το αφρώδες φίλτρο αέρα από τη θήκη του φίλτρου αέρα.
  - b) Καθαρίστε το αφρώδες φίλτρο αέρα με ένα ήπιο απορρυπαντικό.
  - c) Αφήστε το αφρώδες φίλτρο αέρα να στεγνώσει.
  - d) Τοποθετήστε το αφρώδες φίλτρο αέρα γύρω από τη θήκη του φίλτρου αέρα.

5. Για να καθαρίσετε το χάρτινο φίλτρο αέρα, ακολουθήστε τα παρακάτω βήματα.
- a) Χτυπήστε το χάρτινο φίλτρο αέρα επάνω σε μια σκληρή επιφάνεια.
  - b) Φυσήξτε με πεπιεσμένο αέρα από την εσωτερική πλευρά του χάρτινου φίλτρου αέρα.



**ΠΡΟΣΟΧΗ:** Εάν το χάρτινο φίλτρο αέρα δεν καθαρίσει, πρέπει να αντικαταστήσετε το χάρτινο φίλτρο αέρα.

6. Για την τοποθέτηση, ακολουθήστε την αντίστροφη σειρά.

## Αντικατάσταση του φίλτρου αέρα (R 115C)

1. Ανοίξτε το κάλυμμα του κινητήρα.

2. Χαλαρώστε τους σφιγκτήρες που συγκρατούν το κάλυμμα του φίλτρου αέρα και αφαιρέστε το φίλτρο.

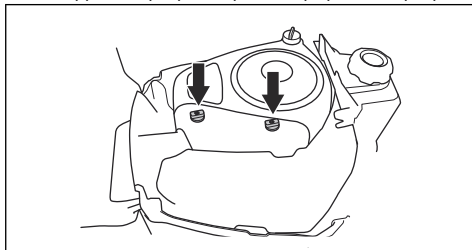

3. Αφαιρέστε τη θήκη του φίλτρου αέρα από το περίβλημα του φίλτρου.

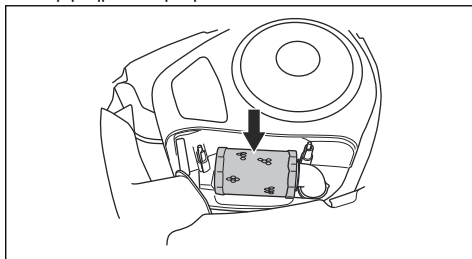

4. Τοποθετήστε μια νέα θήκη φίλτρου αέρα στο σωλήνα αέρα.

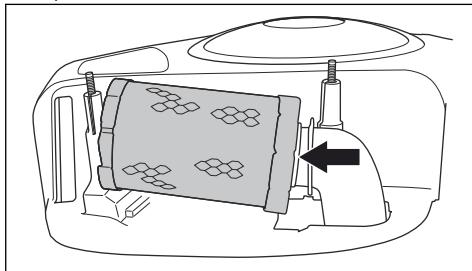

5. Σπρώξτε τη θήκη του φίλτρου αέρα στη σωστή θέση.

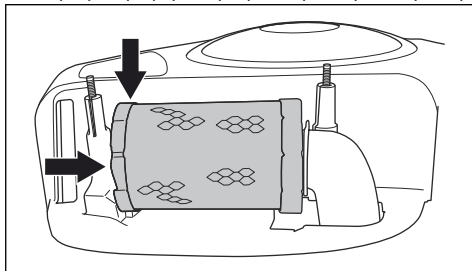

6. Τοποθετήστε το κάλυμμα του φίλτρου αέρα και σφίξτε τους τροχίσκους.

## Για να αφαιρέσετε και να επανατοποθετήσετε το πίσω δεξί κάλυμμα

1. Ανοίξτε το κάλυμμα του κινητήρα.
2. Αφαιρέστε τη βίδα (A).
3. Γυρίστε το μοχλό του συστήματος μετάδοσης κίνησης (B) αριστερόστροφα για να τον αποσυμπλέξετε από το σύστημα μετάδοσης κίνησης.

**Περιεχόμενα** Μην αφαιρέσετε πλήρως τον μοχλό του συστήματος μετάδοσης κίνησης.

4. Αφαιρέστε το πίσω δεξί κάλυμμα. Ο μοχλός του συστήματος μετάδοσης κίνησης αφαιρείται μαζί με το πίσω δεξί κάλυμμα.

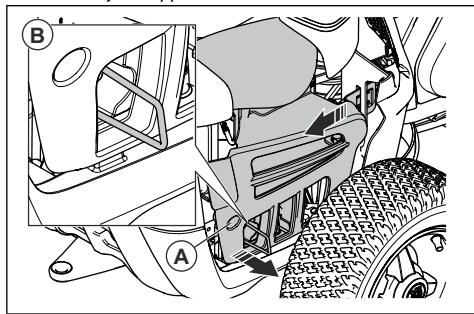

**Περιεχόμενα** Τα πλαστικά καλύμματα είναι εύκαμπτα. Λυγίστε τα προσεκτικά για να διευκολύνετε την εξαγωγή.

5. Πριν τοποθετήσετε το πίσω δεξί κάλυμμα, βεβαιωθείτε ότι ο μοχλός του συστήματος μετάδοσης κίνησης βρίσκεται στη σωστή θέση.

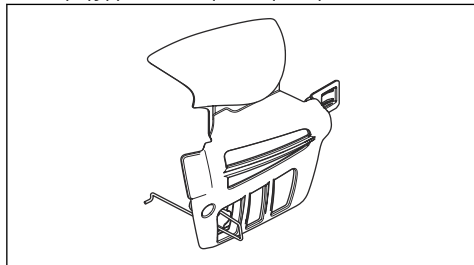

6. Τοποθετήστε το πίσω δεξί κάλυμμα πίσω στην αρχική του θέση.
7. Τοποθετήστε το άγκιστρο στο άκρο του μοχλού του συστήματος μετάδοσης κίνησης μέσα από την οπή όπως φαίνεται στο σχήμα (A).

8. Τοποθετήστε τη βίδα (B).

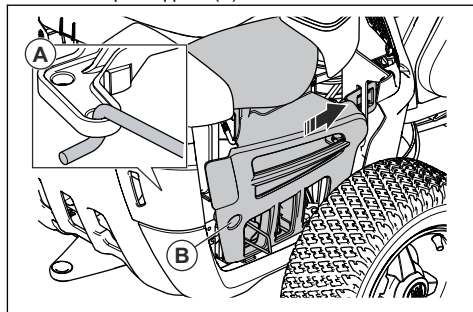

## Έλεγχος και αντικατάσταση του μπουζι

1. Αφαιρέστε το πίσω δεξί κάλυμμα, βλ. *Για να αφαιρέσετε και να επανατοποθετήσετε το πίσω δεξί κάλυμμα στη σελίδα 59.*
2. Αφαιρέστε την πίπα του καλωδίου ανάφλεξης και καθαρίστε την περιοχή γύρω από το μπουζι.
3. Αφαιρέστε το μπουζι με ένα μπουζόκλειδο  $\frac{5}{8}$ " (16 mm).
4. Εξετάστε το μπουζι. Αν τα ηλεκτρόδια είναι καμένα ή αν η μόνωση έχει ρωγμές ή ζημιά, αντικαταστήστε το. Αν το μπουζι δεν έχει υποστεί ζημιά, καθαρίστε το με μια συμπατόβουρτσα.
5. Μετρήστε το διάκενο των ηλεκτροδίων και βεβαιωθείτε ότι είναι σωστό. Ανατρέξτε στην ενότητα *Τεχνικά στοιχεία στη σελίδα 68.*

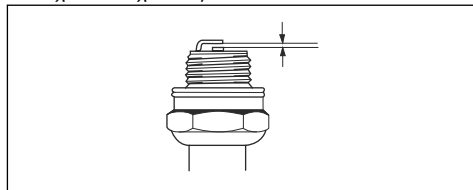

6. Λυγίστε το πλευρικό ηλεκτρόδιο, για να ρυθμίσετε το διάκενο των ηλεκτροδίων.
7. Τοποθετήστε ξανά το μπουζι στη θέση του και γυρίστε το με το χέρι μέχρι να ακουμπήσει στην επιφάνεια έδρασής του.
8. Σφίξτε το μπουζι με το μπουζόκλειδο μέχρι να συμπιεστεί η ροδέλα.
9. Αν το μπουζι είναι χρησιμοποιημένο, σφίξτε το επιπλέον κατά  $\frac{1}{8}$  της στροφής. Αν το μπουζι είναι καινούργιο, σφίξτε το επιπλέον κατά  $\frac{1}{4}$  της στροφής.



**ΠΡΟΣΟΧΗ:** Τα μπουζι που δεν είναι σφιγμένα σωστά μπορεί να προκαλέσουν ζημιά στον κινητήρα.

10. Αντικαταστήστε την πίπα του καλωδίου ανάφλεξης.



**ΠΡΟΣΟΧΗ:** Μην προσπαθήσετε να εκκινήσετε τον κινητήρα, αν έχει αφαιρεθεί το μπουζί ή το καλώδιο ανάφλεξης.

11. Τοποθετήστε το πίσω δεξί κάλυμμα, βλ. *Για να αφαιρέσετε και να επανατοποθετήσετε το πίσω δεξί κάλυμμα στη σελίδα 59.*

## Αντικατάσταση της κύριας ασφάλειας

Μπορείτε να αναγνωρίσετε τις σπασμένες ασφάλειες από τους καμένους συνδέσμους.

1. Αφαιρέστε τις 2 βίδες και το προστατευτικό κάλυμμα. Η κεντρική ασφάλεια βρίσκεται σε μια υποδοχή πίσω από την μπαταρία.

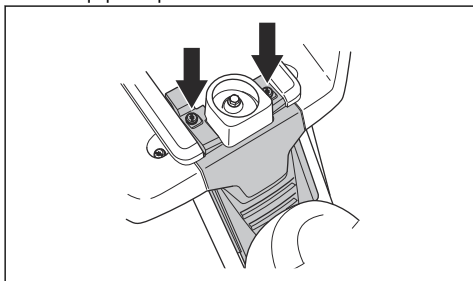

2. Τραβήξτε την ασφάλεια από την υποδοχή.

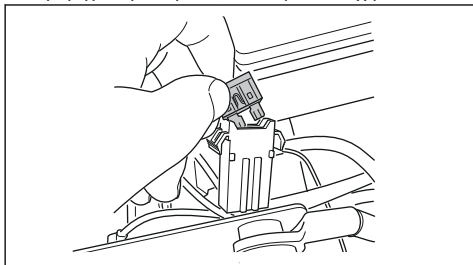

3. Αντικαταστήστε την σπασμένη ασφάλεια με μια καινούργια ίδιου τύπου, 15 Α με επίπεδες ακίδες.
4. Επανατοποθετήστε το κάλυμμα.

Αν η κεντρική ασφάλεια σπάσει ξανά σε σύντομο χρονικό διάστημα μετά την αντικατάστασή της, υπάρχει βραχυκύκλωμα. Επισκευάστε το βραχυκύκλωμα προτού χρησιμοποιήσετε το προϊόν ξανά. Ζητήστε βοήθεια από έναν εγκεκριμένο αντιπρόσωπο σέρβις.

## Φόρτιση της μπαταρίας

- Φορτίστε την μπαταρία, αν η ισχύς της δεν επαρκεί για την εκκίνηση του κινητήρα.
- Χρησιμοποιήστε τυπικό φορτιστή μπαταρίας.



**ΠΡΟΣΟΧΗ:** Μην χρησιμοποιήσετε βοηθητικό φορτιστή ή βοηθητικό σύστημα εκκίνησης. Αυτό θα προκαλέσει

ζημιά στο ηλεκτρικό σύστημα του προϊόντος.

- Φορτίστε για 4 ώρες σε μέγιστη ένταση 3Α.
- Αποσυνδέετε πάντα το φορτιστή προτού εκκινήσετε τον κινητήρα.
- Όταν η μπαταρία είναι φορτισμένη, συνδέστε το κόκκινο καλώδιο στον ΘΕΤΙΚΟ πόλο της μπαταρίας (+) και το μαύρο καλώδιο στον ΑΡΝΗΤΙΚΟ πόλο της μπαταρίας (-). Βεβαιωθείτε ότι το κόκκινο καλώδιο (+) αναρραφάται πίσω από το μαύρο (-) καλώδιο.

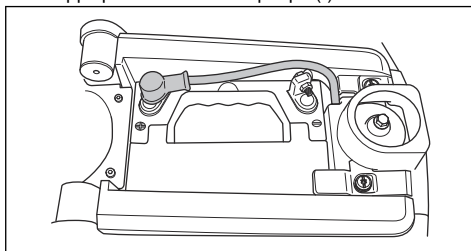

## Εκκίνηση έκτακτης ανάγκης του κινητήρα

Αν η ισχύς της μπαταρίας είναι πολύ χαμηλή για την εκκίνηση του κινητήρα, μπορείτε να χρησιμοποιήσετε βοηθητικά καλώδια για εκκίνηση έκτακτης ανάγκης. Αυτό το προϊόν διαθέτει ηλεκτρικό σύστημα 12 V με γειωμένο τον αρνητικό πόλο. Το προϊόν που χρησιμοποιείται για την εκκίνηση έκτακτης ανάγκης πρέπει επίσης να διαθέτει ηλεκτρικό σύστημα 12 V με γειωμένο τον αρνητικό πόλο.

## Σύνδεση βοηθητικών καλωδίων



**ΠΡΟΕΙΔΟΠΟΙΗΣΗ:** Κίνδυνος έκρηξης λόγω έκλυσης εκρηκτικού αερίου από την μπαταρία. Μην συνδέετε ποτέ τον αρνητικό πόλο της πλήρως φορτισμένης μπαταρίας στον αρνητικό πόλο της εκφορτισμένης μπαταρίας ή κοντά σε αυτόν.



**ΠΡΟΣΟΧΗ:** Μην χρησιμοποιείτε την μπαταρία που υπάρχει στο προϊόν για να εκκινήσετε άλλα οχήματα.

1. Αφαιρέστε το κάλυμμα του κινητήρα.
2. Αφαιρέστε το κάλυμμα της θήκης της μπαταρίας.

3. Συνδέστε το ένα άκρο του κόκκινου καλωδίου στο ΘΕΤΙΚΟ πόλο (+) της εκφορτισμένης μπαταρίας (A).

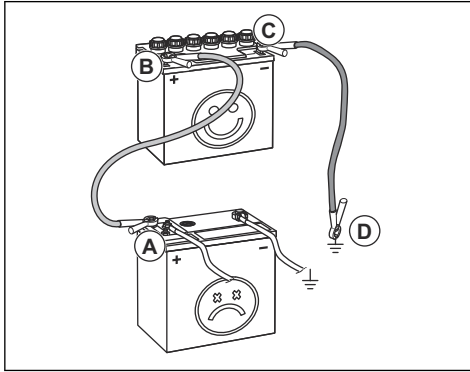

4. Συνδέστε το άλλο άκρο του κόκκινου καλωδίου στο ΘΕΤΙΚΟ πόλο (+) της πλήρως φορτισμένης μπαταρίας (B).



**ΠΡΟΕΙΔΟΠΟΙΗΣΗ:** Μην βραχυκυκλώνετε τα άκρα του κόκκινου καλωδίου στο σασί.

5. Συνδέστε το ένα άκρο του μαύρου καλωδίου στον ΑΡΝΗΤΙΚΟ πόλο (-) της πλήρως φορτισμένης μπαταρίας (C).
6. Συνδέστε το άλλο άκρο του μαύρου καλωδίου σε ένα σημείο ΓΕΙΩΣΗΣ ΣΤΟ ΣΑΣΙ (D), μακριά από το ντεπόζιτο καυσίμου και την μπαταρία.
7. Επανατοποθετήστε τα καλύμματα.

## Αφαίρεση των βοηθητικών καλωδίων

**Περιεχόμενα** Αφαιρέστε τα βοηθητικά καλώδια με την αντίθετη σειρά από εκείνη με την οποία τα συνδέσατε.

1. Αφαιρέστε το ΜΑΥΡΟ καλώδιο από το σασί.
2. Αφαιρέστε το ΜΑΥΡΟ καλώδιο από την πλήρως φορτισμένη μπαταρία.
3. Αφαιρέστε το ΚΟΚΚΙΝΟ καλώδιο από τις 2 μπαταρίες.

## Πίεση ελαστικών

Η σωστή πίεση είναι 60 kPa (0,6 bar / 8,5 PSI) και στα 4 ελαστικά.

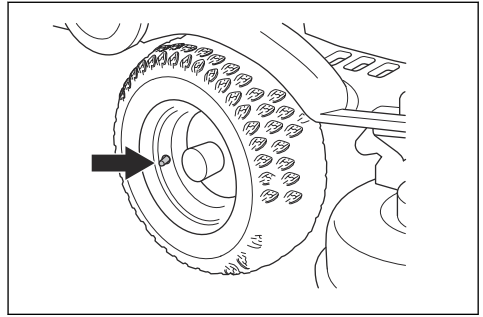

## Αφαίρεση του πώματος χορτολιπάσματος

Θα βρείτε το πώμα χορτολιπάσματος στην κάτω πλευρά του πλαισίου κοπής.

1. Αφαιρέστε το πλαίσιο κοπής. Ανατρέξτε στην ενότητα *Αφαίρεση του πλαισίου κοπής στη σελίδα 47.*
2. Χαλαρώστε τη βίδα που συγκρατεί το πώμα χορτολιπάσματος και αφαιρέστε το πώμα.

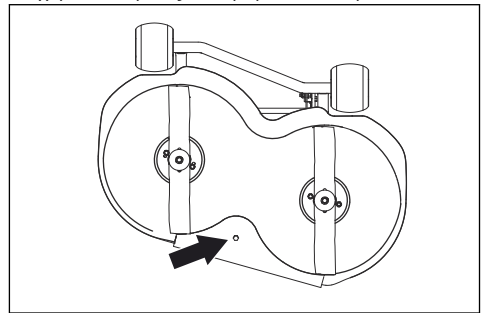

3. Τοποθετήστε ξανά το πλαίσιο κοπής στη θέση χλοοκοπής.
4. Για να προσαρτήσετε την τάπα χορτολιπάσματος του πλαισίου κοπής, ακολουθήστε τη διαδικασία με την αντίστροφη σειρά.

## Έλεγχος των λεπίδων



**ΠΡΟΣΟΧΗ:** Αν οι λεπίδες έχουν υποστεί ζημιά ή έχουν λάθος ζυγοστάθμιση, μπορεί να προκληθεί ζημιά στο προϊόν. Αντικαταστήστε τις λεπίδες που έχουν υποστεί ζημιά. Απευθυνθείτε σε έναν εγκεκριμένο αντιπρόσωπο σέρβις, για να σας βοηθήσει στο ακόνισμα και τη ζυγοστάθμιση των στομωμένων λεπίδων.

1. Αφαιρέστε το πλαίσιο κοπής. Ανατρέξτε στην ενότητα *Αφαίρεση του πλαισίου κοπής στη σελίδα 47.*

2. Κοιτάξτε τις λεπίδες για να δείτε αν έχουν υποστεί ζημιά και αν χρειάζονται ακόνισμα.

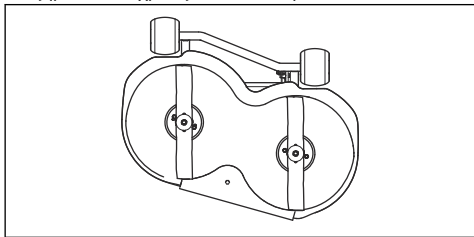

3. Σφίξτε τα μπουλόνια των λεπίδων με ροπή σύσφιξης Nm.

## Για αντικατάσταση των λεπίδων

1. Αφαιρέστε το πλαίσιο κοπής. Ανατρέξτε στην ενότητα *Αφαίρεση του πλαισίου κοπής στη σελίδα 47*.
2. Ασφαλίστε τη λεπίδα με ένα κομμάτι ξύλο (A).

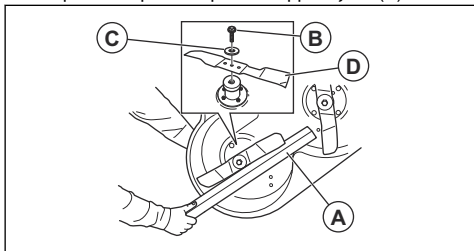

3. Χαλαρώστε και αφαιρέστε τη βίδα της λεπίδας (B), τις ροδέλες (C) και τη λεπίδα (D).
4. Συναρμολογήστε τη νέα λεπίδα με τα λυγισμένα άκρα προς την κατεύθυνση του πλαισίου κοπής.



**ΠΡΟΕΙΔΟΠΟΙΗΣΗ:** Αν χρησιμοποιηθεί λάθος τύπος λεπίδας, μπορεί να εκσφενδονιστούν αντικείμενα από το πλαίσιο κοπής και να προκληθεί σοβαρός τραυματισμός. Πρέπει να χρησιμοποιείτε μόνο τις λεπίδες που ορίζονται στην ενότητα *Τεχνικά στοιχεία στη σελίδα 68*.

5. Τοποθετήστε τη λεπίδα, τη ροδέλα και τη βίδα. Σφίξτε τη βίδα με τη σωστή ροπή σύσφιξης. Ανατρέξτε στην ενότητα *Τεχνικά στοιχεία στη σελίδα 68*.

## Έλεγχος της στάθμης λαδιού του κινητήρα (R 112C, R 112C5)

1. Σταθμεύστε το προϊόν σε οριζόντιο έδαφος και σβήστε τον κινητήρα.
2. Ανοίξτε το κάλυμμα του κινητήρα.

3. Χαλαρώστε τον δείκτη στάθμης και τραβήξτε τον προς τα έξω.

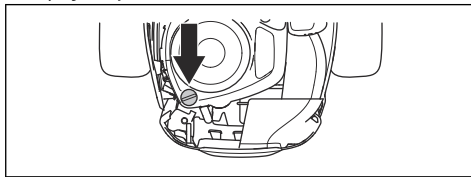

4. Καθαρίστε το λάδι από τον δείκτη στάθμης.
5. Τοποθετήστε τον δείκτη στάθμης ξανά στη θέση του και σφίξτε τον.
6. Χαλαρώστε τον δείκτη στάθμης, τραβήξτε τον προς τα έξω και ελέγξτε τη στάθμη του λαδιού.
7. Η στάθμη του λαδιού πρέπει να βρίσκεται μεταξύ των ενδείξεων στον δείκτη στάθμης. Αν η στάθμη βρίσκεται κοντά στην ένδειξη ADD (Προσθήκη), προσθέστε λάδι μέχρι η στάθμη να φτάσει στην ένδειξη FULL (Πλήρης).

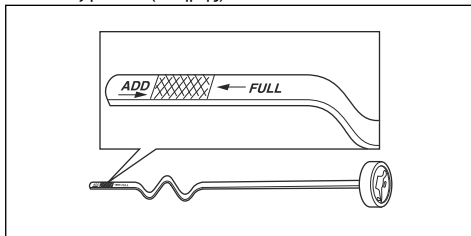

8. Γεμίστε το λάδι μέσα από την οπή του δείκτη στάθμης λαδιού. Γεμίστε αργά το λάδι.

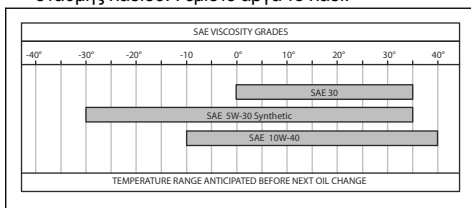

**Περιεχόμενα** Ανατρέξτε στην ενότητα *Τεχνικά στοιχεία στη σελίδα 68* για τους συνιστώμενους τύπους λαδιού κινητήρα.

9. Σφίξτε καλά τον δείκτη στάθμης προτού εκκινήσετε τον κινητήρα. Εκκινήστε τον κινητήρα και αφήστε τον να λειτουργήσει στο ρελαντί για περίπου 30 δευτερόλεπτα. Σβήσιμο του κινητήρα. Περιμένετε 30 δευτερόλεπτα και ελέγξτε ξανά τη στάθμη του λαδιού.

## Έλεγχος της στάθμης λαδιού του κινητήρα (R 115C)

1. Σταθμεύστε το προϊόν σε οριζόντιο έδαφος και σβήστε τον κινητήρα.
2. Ανοίξτε το κάλυμμα του κινητήρα.

- Χαλαρώστε τον δείκτη στάθμης και τραβήξτε τον προς τα έξω.

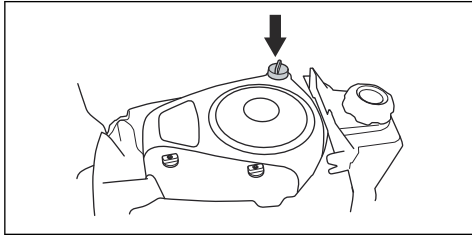

- Καθαρίστε το λάδι από τον δείκτη στάθμης.
- Τοποθετήστε τον δείκτη στάθμης ξανά στη θέση του και σφίξτε τον.
- Χαλαρώστε τον δείκτη στάθμης, τραβήξτε τον προς τα έξω και ελέγξτε τη στάθμη του λαδιού.
- Η στάθμη του λαδιού πρέπει να βρίσκεται μεταξύ των ενδείξεων στον δείκτη στάθμης. Αν η στάθμη βρίσκεται κοντά στην ένδειξη ADD (Προσθήκη), προσθέστε λάδι μέχρι η στάθμη να φτάσει στην ένδειξη FULL (Πλήρης).

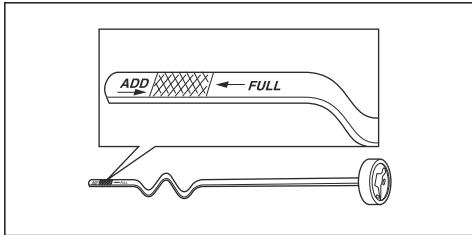

- Γεμίστε το λάδι μέσα από την οπή του δείκτη στάθμης λαδιού. Γεμίστε αργά το λάδι.

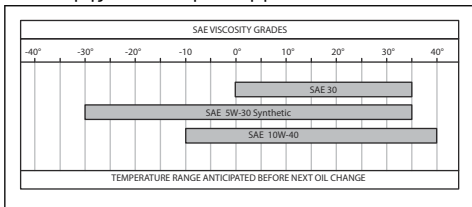

**Περιεχόμενα** Ανατρέξτε στην ενότητα *Τεχνικά στοιχεία στη σελίδα 68* για τους συνιστώμενους τύπους λαδιού κινητήρα.

- Σφίξτε καλά τον δείκτη στάθμης προτού εκκινήσετε τον κινητήρα. Εκκινήστε τον κινητήρα και αφήστε τον να λειτουργήσει στο ρελαντί για περίπου 30 δευτερόλεπτα. Σβήσιμο του κινητήρα. Περιμένετε 30 δευτερόλεπτα και ελέγξτε ξανά τη στάθμη του λαδιού.

## Αλλαγή του λαδιού κινητήρα



**ΠΡΟΕΙΔΟΠΟΙΗΣΗ:** Το λάδι του κινητήρα είναι πολύ καυτό αμέσως μετά το σβήσιμο του κινητήρα. Αφήστε τον κινητήρα

να κρυώσει προτού αδειάσετε το λάδι του κινητήρα. Αν πέσει λάδι κινητήρα στο δέρμα σας, καθαρίστε το με σαπούνι και νερό.

- Τοποθετήστε ένα δοχείο κάτω από την τάπα αποστράγγισης λαδιού.
- Αφαιρέστε τον δείκτη στάθμης.
- Αφαιρέστε την τάπα αποστράγγισης.
  - Για τα R 112C.

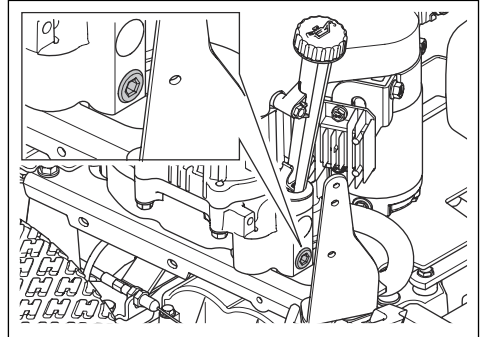

- Για R 112C5 και R 115C.

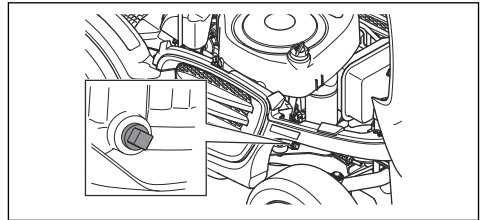

- Αδειάστε το λάδι κινητήρα στο δοχείο.
- Τοποθετήστε την τάπα αποστράγγισης και σφίξτε την.
- Γεμίστε το λάδι μέσα από την οπή του δείκτη στάθμης λαδιού. Γεμίστε αργά το λάδι.

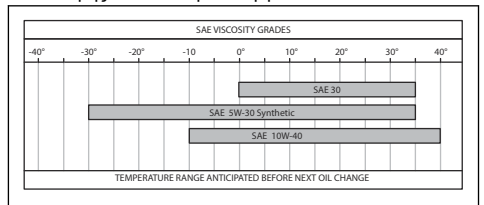

**Περιεχόμενα** Ανατρέξτε στην ενότητα *Τεχνικά στοιχεία στη σελίδα 68* για τους συνιστώμενους τύπους λαδιού κινητήρα.

- Τοποθετήστε τον δείκτη στάθμης.
- Θέστε τον κινητήρα σε λειτουργία, αφήστε τον να ζεσταθεί και βεβαιωθείτε ότι δεν υπάρχει διαρροή από την τάπα αποστράγγισης λαδιού.

## Αντιμετώπιση προβλημάτων

### Πρόγραμμα αντιμετώπισης προβλημάτων

Αν δεν μπορείτε να βρείτε λύση για το πρόβλημα που αντιμετωπίζετε σε αυτό το εγχειρίδιο χρήσης, απευθυνθείτε στον αντιπρόσωπο σέρβις της Husqvarna.

Πρόβλημα	Αιτία
Η μίζα δεν στρέφει τον κινητήρα	Το φρένο στάθμευσης δεν είναι ενεργοποιημένο. Ανατρέξτε στην ενότητα <i>Ενεργοποίηση και απενεργοποίηση του φρένου στάθμευσης στη σελίδα 52.</i>
	Ο μοχλός ανύψωσης του πλαισίου κοπής βρίσκεται στη θέση χλοοκοπής. Ανατρέξτε στην ενότητα <i>Ανύψωση και κατέβασμα του πλαισίου κοπής στη σελίδα 49.</i>
	Η κεντρική ασφάλεια είναι καμένη. Ανατρέξτε στην ενότητα <i>Αντικατάσταση της κύριας ασφάλειας στη σελίδα 60.</i>
	Ο διακόπτης ανάφλεξης έχει υποστεί ζημιά.
	Η σύνδεση του καλωδίου με την μπαταρία δεν είναι σωστή. Ανατρέξτε στην ενότητα <i>Φόρτιση της μπαταρίας στη σελίδα 60.</i>
	Η μπαταρία είναι πολύ αδύναμη. Ανατρέξτε στην ενότητα <i>Φόρτιση της μπαταρίας στη σελίδα 60.</i>
	Η μίζα έχει υποστεί ζημιά ή δεν λειτουργεί σωστά.
Ο κινητήρας δεν εκκινεί όταν τον στρέφει η μίζα	Δεν υπάρχει καύσιμο στο ντεπόζιτο καυσίμου. Ανατρέξτε στην ενότητα <i>Ανεφοδιασμός με καύσιμο στη σελίδα 48.</i>
	Το μπουζί είναι κατεστραμμένο.
	Το καλώδιο ανάφλεξης έχει υποστεί ζημιά.
	Υπάρχουν σκουπιδάκια στο καρμπυρατέρ ή στη γραμμή καυσίμου.
Ο κινητήρας δεν λειτουργεί ομαλά	Το μπουζί είναι κατεστραμμένο.
	Το καρμπυρατέρ έχει λανθασμένη ρύθμιση.
	Το φίλτρο αέρα είναι φραγμένο. Ανατρέξτε στην ενότητα <i>Καθαρισμός και αντικατάσταση του φίλτρου αέρα (R 112C, R 112C5) στη σελίδα 57.</i>
	Ο αναπνευστήρας του ντεπόζιτου είναι φραγμένος.
	Υπάρχουν σκουπιδάκια στο καρμπυρατέρ ή στη γραμμή καυσίμου.
	Το χειριστήριο γκαζιού έχει ρυθμιστεί στη θέση του τσοκ ή το καλώδιο γκαζιού δεν είναι ρυθμισμένο σωστά
Ο κινητήρας φαίνεται να μην παρέχει ισχύ	Το φίλτρο αέρα είναι φραγμένο. Ανατρέξτε στην ενότητα <i>Καθαρισμός και αντικατάσταση του φίλτρου αέρα (R 112C, R 112C5) στη σελίδα 57.</i>
	Το μπουζί είναι κατεστραμμένο.
	Υπάρχουν σκουπιδάκια στο καρμπυρατέρ ή στη γραμμή καυσίμου.
	Το χειριστήριο γκαζιού έχει ρυθμιστεί στη θέση του τσοκ ή το καλώδιο γκαζιού δεν είναι ρυθμισμένο σωστά

Πρόβλημα	Αιτία
Η μπαταρία δεν φορτίζεται	Η μπαταρία έχει υποστεί ζημιά ή δεν λειτουργεί σωστά. Ανατρέξτε στην ενότητα <i>Ασφάλεια μπαταρίας στη σελίδα 45</i> .
	Η σύνδεση με τους συνδέσμους των καλωδίων στους πόλους της μπαταρίας δεν είναι σωστή. Ανατρέξτε στην ενότητα <i>Φόρτιση της μπαταρίας στη σελίδα 60</i> .
Το προϊόν παρουσιάζει κραδασμούς	Οι λεπίδες έχουν χαλαρώσει. Ανατρέξτε στην ενότητα <i>Έλεγχος των λεπίδων στη σελίδα 61</i> .
	Μία ή περισσότερες λεπίδες δεν είναι ζυγοσταθμισμένες. Ανατρέξτε στην ενότητα <i>Έλεγχος των λεπίδων στη σελίδα 61</i> .
	Ο κινητήρας έχει χαλαρώσει.
Το αποτέλεσμα της κοπής δεν είναι ικανοποιητικό	Οι λεπίδες έχουν στομώσει. Ανατρέξτε στην ενότητα <i>Έλεγχος των λεπίδων στη σελίδα 61</i> .
	Το γρασίδι είναι ψηλό ή υγρό. Ανατρέξτε στην ενότητα <i>Για ένα καλό αποτέλεσμα στη σελίδα 52</i> .
	Το πλαίσιο κοπής έχει στραβώσει.
	Το γρασίδι έχει μπλοκάρει στο πλαίσιο κοπής. Ανατρέξτε στην ενότητα <i>Καθαρισμός του προϊόντος στη σελίδα 55</i> .
	Η πίεση των ελαστικών είναι διαφορετική στη δεξιά και στην αριστερή πλευρά. Ανατρέξτε στην ενότητα <i>Πίεση ελαστικών στη σελίδα 61</i> .
	Το προϊόν χρησιμοποιείται με πολύ υψηλή ταχύτητα. Ανατρέξτε στην ενότητα <i>Τεχνικά στοιχεία στη σελίδα 68</i> .
	Οι στρόφες ανά λεπτό (σ.α.λ.) του κινητήρα είναι πολύ χαμηλές. Ανατρέξτε στην ενότητα <i>Τεχνικά στοιχεία στη σελίδα 68</i> .
	Ο ιμάντας μετάδοσης κίνησης ολισθαίνει.

## Μεταφορά, αποθήκευση και απόρριψη

### Μεταφορά

- Το προϊόν είναι βαρύ και μπορεί να προκαλέσει τραυματισμούς λόγω σύνθλιψης. Πρέπει να προσέχετε όταν το φορτώνετε ή το ξεφορτώνετε από κάποιο όχημα ή ρυμουλκούμενο.
- Μην ανυψώνετε το προϊόν. Οι κρίκοι μεταφοράς δεν είναι εγκεκριμένα σημεία ανύψωσης και πρέπει να χρησιμοποιούνται μόνο για την ασφαλή στερέωση του προϊόντος σε ρυμουλκούμενο.
- Πρέπει να χρησιμοποιείτε εγκεκριμένο ρυμουλκούμενο όχημα για τη μεταφορά του προϊόντος.
- Βεβαιωθείτε ότι γνωρίζετε τους τοπικούς κανονισμούς οδικής κυκλοφορίας προτού μεταφέρετε το προϊόν με ρυμουλκούμενο ή οδηγώντας σε δρόμο.

### Ασφαλής στερέωση του προϊόντος πάνω σε ρυμουλκούμενο για μεταφορά



**ΠΡΟΕΙΔΟΠΟΙΗΣΗ:** Το φρένο στάθμευσης δεν επαρκεί για την ασφάλιση του προϊόντος κατά τη μεταφορά. Πρέπει να στερεώνετε καλά το προϊόν στο ρυμουλκούμενο.

Εξοπλισμός: 2 εγκεκριμένοι ιμάντες τάνυσης και 4 ξύλινοι τάκοι με σχήμα σφήνας.

1. Ενεργοποιήστε το φρένο στάθμευσης.
2. Στερεώστε τους ιμάντες τάνυσης γύρω από το πλαίσιο ή το πίσω βαγονέτο.
3. Σφίξτε τους ιμάντες τάνυσης προς το πίσω και το μπροστινό μέρος του ρυμουλκούμενου, για να ασφαλίσετε το προϊόν.
4. Τοποθετήστε τους τάκους μπροστά και πίσω από τους οπίσθιους τροχούς.

## Τοποθέτηση στηριγμάτων κάτω από το προϊόν



**ΠΡΟΕΙΔΟΠΟΙΗΣΗ:** Να τοποθετείτε πάντα στηρίγματα στις 2 πλευρές του προϊόντος για να είναι σταθερό.

1. Σταθεμέυστε το προϊόν σε σκληρό και επίπεδο έδαφος.
2. Αφαιρέστε το πλαίσιο κοπής. Ανατρέξτε στην ενότητα *Αφαίρεση του πλαισίου κοπής στη σελίδα 47*.
3. Ανασηκώστε το προϊόν με ένα συγκρότημα γύλου.
4. Τοποθετήστε τα μπροστινά στηρίγματα κάτω από τους άξονες των εμπρόσθιων τροχών.

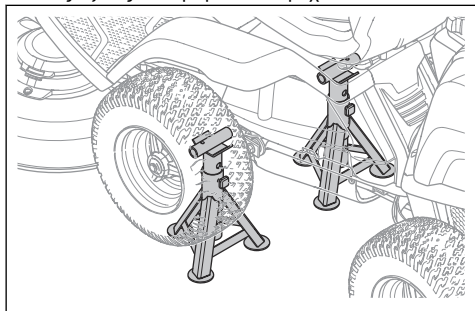

5. Τοποθετήστε τα πίσω στηρίγματα κάτω από το πίσω μέρος του πλαισίου.

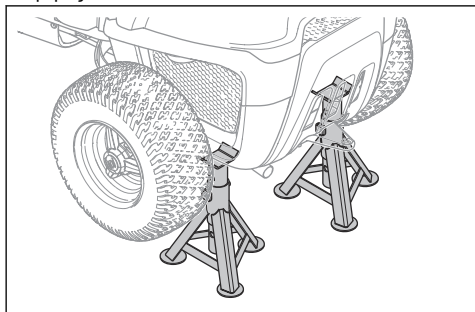

## Ρυμούλκηση του προϊόντος

Το προϊόν διαθέτει υδραυτικό σύστημα μετάδοσης κίνησης. Για να μην προκληθεί ζημιά στο σύστημα μετάδοσης κίνησης, η ρυμούλκηση του προϊόντος πρέπει να γίνεται μόνο σε μικρές αποστάσεις και με χαμηλή ταχύτητα.

Αποσυνπλέξτε το σύστημα μετάδοσης κίνησης προτού ρυμουλκήσετε το προϊόν. Ανατρέξτε στην ενότητα *Σύμπλεξη και αποσύμπλεξη του συστήματος μετάδοσης κίνησης, R 112C, R 115C στη σελίδα 48*.

## Αποθήκευση

Προετοιμάστε το προϊόν για αποθήκευση στο τέλος της σεζόν, καθώς και όταν δεν πρόκειται να το χρησιμοποιήσετε για περισσότερες από 30 ημέρες.

Αν κρατήσετε καύσιμο στο ρεζερβουάρ καυσίμου για περισσότερο από 30 ημέρες, τα κολλώδη σωματίδια μπορεί να προκαλέσουν μπλοκάρισμα του καρμπυρατέρ. Αυτό θα έχει αρνητικές συνέπειες για τη λειτουργία του κινητήρα.

Για να μην σχηματίζονται κολλώδη σωματίδια κατά τη διάρκεια της αποθήκευσης, προσθέστε σταθεροποιητή καυσίμου. Αν χρησιμοποιείτε αλκυλιωμένη βενζίνη, δεν απαιτείται σταθεροποιητής καυσίμου. Αν χρησιμοποιείτε τυπική βενζίνη, μην αλλάξετε σε αλκυλιωμένη. Αυτό μπορεί να σκληρύνει τα ευαίσθητα ελαστικά μέρη. Προσθέστε το σταθεροποιητή στο καύσιμο που βρίσκεται μέσα στο νεπετόζιτο ή στο δοχείο φύλαξης. Πρέπει πάντα να χρησιμοποιείτε τις αναλογίες ανάμειξης που ορίζονται από τον κατασκευαστή. Αφήστε τον κινητήρα να λειτουργήσει για τουλάχιστον 10 λεπτά μετά την προσθήκη του σταθεροποιητή, μέχρι να φτάσει στο καρμπυρατέρ.



**ΠΡΟΕΙΔΟΠΟΙΗΣΗ:** Μην κρατάτε το προϊόν με καύσιμο στο ρεζερβουάρ σε εσωτερικούς χώρους ή σε χώρους με κακό αερισμό. Υπάρχει κίνδυνος πυρκαγιάς αν οι αναθυμιάσεις καυσίμου βρεθούν κοντά σε ανοιχτές φλόγες, σπινθήρες και ενδεικτικές λυχνίες, όπως αυτές που υπάρχουν σε καυστήρες, νεπετόζιτα νερού και στεγνωτήρια ρούχων.



**ΠΡΟΕΙΔΟΠΟΙΗΣΗ:** Απομακρύνετε το γρασίδι, τα φύλλα και άλλα εύφλεκτα υλικά από το προϊόν για να μειώσετε τον κίνδυνο πυρκαγιάς. Πρέπει να αφήνετε το προϊόν να κρυώσει προτού το τοποθετήσετε στο χώρο αποθήκευσης.

- Καθαρίστε το προϊόν, βλ. *Καθαρισμός του προϊόντος στη σελίδα 55*. Επισκευάστε τυχόν ζημιές στη βαφή, για να εμποδίσετε τη διάβρωση.
- Ελέγξτε το μηχάνημα για τυχόν φθαμένα ή κατεστραμμένα εξαρτήματα και σφίξτε τις βίδες και τα παξιμάδια που έχουν χαλαρώσει.
- Αφαιρέστε την μπαταρία. Καθαρίστε την, φορτίστε την και αποθηκεύστε την σε δροσερό χώρο.
- Αλλάξτε το λάδι του κινητήρα και απορρίψτε τα απόβλητα λαδιού.
- Αδειάστε το νεπετόζιτο καυσίμου. Εκκινήστε τον κινητήρα και αφήστε τον να λειτουργήσει μέχρι να μην απομείνει καύσιμο στο καρμπυρατέρ.

**Περιεχόμενα** Μην αδειάζετε το νεπετόζιτο καυσίμου και το καρμπυρατέρ, αν έχει προστεθεί σταθεροποιητής.

- Αφαιρέστε τα μπουζι και ρίξτε περίπου ένα κουταλάκι του γλυκού λάδι κινητήρα μέσα σε κάθε κύλινδρο. Περιστρέψτε με το χέρι τον άξονα του κινητήρα για να απλωθεί το λάδι και τοποθετήστε ξανά τα μπουζι.

- Λιπάνετε όλους τους γρασαδότες, τις αρθρώσεις και τους άξονες.
- Φυλάξτε το μηχάνημα σε καθαρό και ξηρό χώρο και καλύψτε το για επιπλέον προστασία.
- Μπορείτε να προμηθευτείτε από τον αντιπρόσωπο ένα κάλυμμα για προστασία του προϊόντος κατά την αποθήκευση ή τη μεταφορά.

## Απόρριψη

- Οι χημικές ουσίες μπορεί να είναι επικίνδυνες και δεν πρέπει να απορρίπτονται στο έδαφος. Πρέπει πάντα να απορρίπτετε τα χρησιμοποιημένα χημικά σε κάποιο κέντρο σέρβις ή σε κατάλληλη τοποθεσία απόρριψης.
- Όταν το προϊόν φθαρεί υπερβολικά, πρέπει να το στείλετε στον αντιπρόσωπο ή σε κατάλληλη εγκατάσταση ανακύκλωσης.
- Το λάδι, τα φίλτρα λαδιού, το καύσιμο και η μπαταρία μπορεί να έχουν αρνητικές επιπτώσεις στο περιβάλλον. Πρέπει να συμμορφώνεστε με τις τοπικές απαιτήσεις ανακύκλωσης και τους ισχύοντες κανονισμούς.
- Μην απορρίπτετε την μπαταρία ως οικιακό απόβλητο.
- Στείλτε την μπαταρία σε έναν αντιπρόσωπο σέρβις της Husqvarna ή απορρίψτε τη σε σημείο απόρριψης χρησιμοποιημένων μπαταριών.

## Τεχνικά στοιχεία

### Τεχνικά στοιχεία

	R112C	R112C5	R115C
<b>Διαστάσεις</b>	Ανατρέξτε στην ενότητα <i>Διαστάσεις προϊόντος στη σελίδα 70.</i>		
Βάρος χωρίς το πλαίσιο κοπής, με κενά δοχεία, kg	154	154	180
Διαστάσεις ελαστικών	160/50-8	160/50-8	165/60-8
Πίεση ελαστικών, πίσω - μπροστά, kPa/bar/PSI	60 / 0,6 / 8,5	60 / 0,6 / 8,5	60 / 0,6 / 8,5
Μέγ. κλίση, μοίρες °	10	10	10
Μέγ. βάρος εξοπλισμού ρυμούλκησης σε κλίση 10°, kg:	100	100	100
Μέγ. επιτρεπόμενη κατακόρυφη δύναμη στη ράβδο ρυμούλκησης, N/kg:	250/25	250/25	250/25
Μέγ. επιτρεπόμενη οριζόντια δύναμη στη ράβδο ρυμούλκησης, N/kg:	170/17	170/17	170/17
<b>Κινητήρας</b>			
Μάρκα	Husqvarna	Husqvarna	Briggs & Stratton
Μοντέλο	HS 413AE	HS 413AE	4145
Ονομαστική απόδοση ισχύος κινητήρα, kW <sup>6</sup>	8,4	8,4	9,5
Κυβισμός, cm <sup>3</sup>	413	413	500
Μέγ. στροφές κινητήρα, σ.α.λ.	3000 ± 100	3000 ± 100	3000 ± 100
Μέγ. ταχύτητα προς τα εμπρός, km/h	8	8	9
Μέγ. ταχύτητα προς τα πίσω, km/h	7	7	7
Καύσιμο, ελάχ. αριθμός οκτανίων	91	91	91
Όγκος ντεπόζιτου καυσίμου, λίτρα	4	4	7
Λάδι <sup>7</sup>	Husqvarna SAE 30, Husqvarna SAE 5W-30 Synthetic, Husqvarna SAE 10W-40	Husqvarna SAE 30, Husqvarna SAE 5W-30 Synthetic, Husqvarna SAE 10W-40	Husqvarna SAE 30, Husqvarna SAE 5W-30 Synthetic, Husqvarna SAE 10W-40
Όγκος ντεπόζιτου λαδιού, λίτρα	1,2	1,2	1,4

<sup>6</sup> Η ονομαστική ισχύς του εν λόγω κινητήρα είναι η μέση ωφέλιμη ισχύς (σε συγκεκριμένες στροφές κινητήρα) ενός τυπικού κινητήρα παραγωγής για το μοντέλο του κινητήρα μετρημένης βάσει του προτύπου SAE J1349/ISO 1585. Οι κινητήρες μαζικής παραγωγής μπορεί να διαφέρουν από την τιμή αυτή. Η πραγματική ωφέλιμη απόδοση ισχύος του κινητήρα που τοποθετείται στο τελικό προϊόν εξαρτάται από την ταχύτητα λειτουργίας, τις συνθήκες του περιβάλλοντος και άλλες τιμές.

<sup>7</sup> Χρησιμοποιείτε λάδι κινητήρα ποιότητας API SJ ή υψηλότερης. Εάν το λάδι SAE-30 χρησιμοποιείται σε θερμοκρασία χαμηλότερη από +5 °C, υπάρχει κίνδυνος να μην λιπανθεί επαρκώς ο κινητήρας. Αυτό μπορεί να προκαλέσει ζημιά στον κινητήρα. Ανατρέξτε στην ενότητα *Αλλαγή του λαδιού κινητήρα στη σελίδα 63* για το σωστό λάδι σε χαμηλές θερμοκρασίες. Ανατρέξτε στο διάγραμμα ιξώδους στο εγχειρίδιο του κινητήρα (αν περιλαμβάνεται) και επιλέξτε το καλύτερο ιξώδες με βάση την αναμενόμενη εξωτερική θερμοκρασία.

	<b>R112C</b>	<b>R112C5</b>	<b>R115C</b>
Μίζα	Ηλεκτρικό σύστημα εκκίνησης 12 V	Ηλεκτρικό σύστημα εκκίνησης 12 V	Ηλεκτρικό σύστημα εκκίνησης 12 V
<b>Σύστημα μετάδοσης κίνησης</b>			
Μάρκα/Μοντέλο	HydroGear T2	Peerless/MST205	HydroGear T2
Λάδι, κατηγορία SF-CC	SAE 10W/40	SAE 80W/90	SAE 10W/40
Όγκος λαδιού, λίτρα	2	0,5	2
Αριθμός ταχυτήτων κίνησης προς τα εμπρός	–	5	–
Αριθμός ταχυτήτων κίνησης προς τα πίσω	–	1	–
Μέγ. ταχύτητα κίνησης προς τα εμπρός, km/h	8	8	9
Μέγ. ταχύτητα κίνησης προς τα πίσω, km/h	8	3	7
<b>Ηλεκτρικό σύστημα</b>			
Τύπος	12 V, με γειωμένο τον αρνητικό πόλο	12 V, με γειωμένο τον αρνητικό πόλο	12 V, με γειωμένο τον αρνητικό πόλο
Μπαταρία	12V, 20Ah	12V, 20Ah	12V, 20Ah
Μπουζί	Husqvarna HQT-9	Champion XC92YC	Champion XC92YC
Διάκενο ηλεκτροδίων, mm/in	0,75/0,030	0,75/0,030	0,75/0,030
Κεντρική ασφάλεια	Πλακέ ακροδέκτης, 15 A	Πλακέ ακροδέκτης, 15 A	Πλακέ ακροδέκτης, 15 A
<b>Εκπομπές θορύβου <sup>8</sup></b>			
Στάθμη ηχητικής ισχύος, μετρούμενη τιμή dB(A)	98	99	99
Στάθμη ηχητικής ισχύος, εγγυημένη, dB(A)	99	100	99
<b>Στάθμες ήχου <sup>9</sup></b>			
Στάθμη ηχητικής πίεσης στο αυτί του χειριστή, dB(A)	84	85	85
<b>Στάθμες κραδασμών <sup>10</sup></b>			
Στάθμη κραδασμών στο τιμόνι, m/s <sup>2</sup>	1,06	1,6	1,6
Επίπεδο κραδασμών στο κάθισμα, m/s <sup>2</sup>	0,45	0,7	0,7
<b>Πλαίσιο κοπής</b>			
Τύπος	Combi	Combi	Combi
Πλάτος κοπής, mm	850	850	950
Ύψος κοπής, 5 θέσεις, mm	25–70	25–70	25–75

<sup>8</sup> Οι εκπομπές θορύβου στο περιβάλλον μετρούνται ως ηχητική ισχύς (L<sub>WA</sub>) σε συμμόρφωση με την Οδηγία 2000/14/ΕΚ.

<sup>9</sup> Στάθμη πίεσης θορύβου σύμφωνα με το πρότυπο EN 5395. Τα καταγεγραμμένα στοιχεία για τη στάθμη πίεσης θορύβου έχουν τυπική στατιστική διασπορά (τυπική απόκλιση) της τάξης του 1,2 dB(A).

<sup>10</sup> Στάθμη κραδασμών σύμφωνα με το πρότυπο EN 5395. Η τυπική στατιστική διασπορά (τυπική απόκλιση) των αναφερόμενων δεδομένων για τη στάθμη κραδασμών είναι 0,2 m/s<sup>2</sup> (τιμόνι) και 0,8 m/s<sup>2</sup> (κάθισμα).

	R112C	R112C5	R115C
Μήκος λεπίδας, mm	430	430	471
<b>Λεπίδα</b>			
Κωδικός προϊόντος	5810835-01	5810835-01	5803974-01



**ΠΡΟΕΙΔΟΠΟΙΗΣΗ:** Η χρήση πλαισίου κοπής που δεν είναι εγκεκριμένο για το προϊόν μπορεί να προκαλέσει εκτίναξη αντικειμένων με υψηλή ταχύτητα και σοβαρό

τραυματισμό. Μην χρησιμοποιείτε άλλους τύπους πλαισίου κοπής από εκείνον που ορίζεται σε αυτό το εγχειρίδιο χρήσης.

## Διαστάσεις προϊόντος

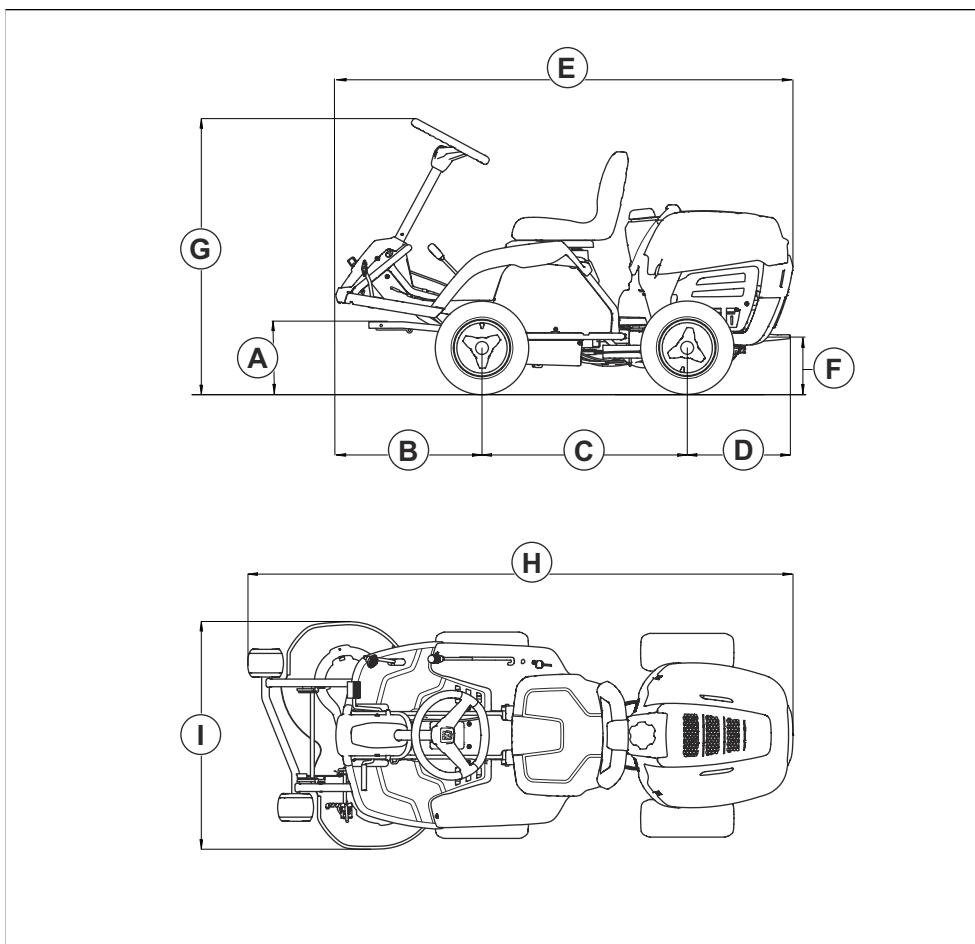

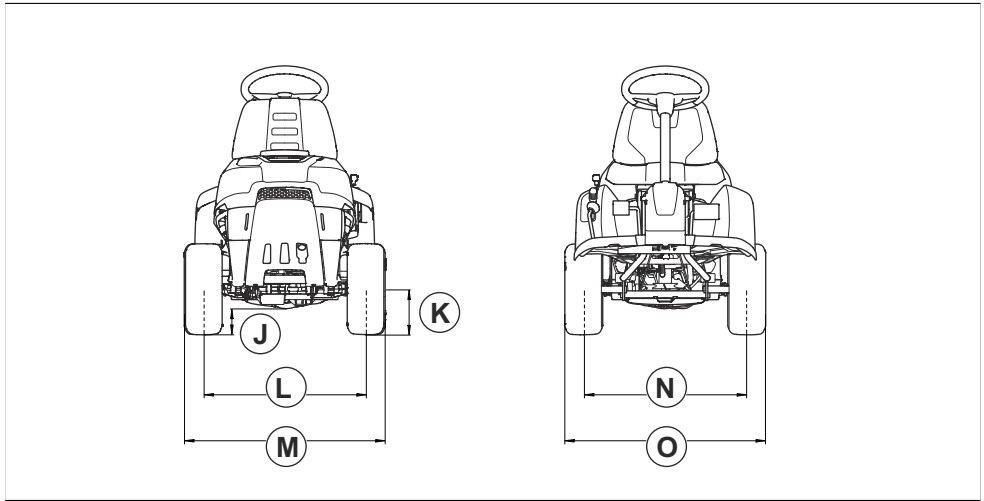

<b>A</b>	283 mm	<b>F</b>	220 mm	<b>K</b>	183 mm
<b>B</b>	569 mm	<b>G</b>	1072 mm	<b>H</b>	648 mm
<b>C</b>	800 mm	<b>H</b>	2124 mm	<b>M</b>	795 mm
<b>D</b>	400 mm	<b>I</b>	886 mm	<b>N</b>	657 mm
<b>E</b>	1781 mm	<b>J</b>	<b>R 112C5:</b> 106 mm <b>R 112 C, R 115C:</b> 83 mm	<b>O</b>	804 mm

## Σέρβις

### Σέρβις

Πρέπει να κάνετε έναν ετήσιο έλεγχο σε ένα εξουσιοδοτημένο κέντρο σέρβις, για να βεβαιώσετε ότι το προϊόν λειτουργεί με ασφαλή τρόπο και με την καλύτερη δυνατή απόδοση κατά την περίοδο μέγιστης χρήσης. Η καλύτερη εποχή για σέρβις ή για γενική επισκευή του προϊόντος είναι κατά την περίοδο ελάχιστης χρήσης.

Όταν στέλνετε μια παραγγελία για ανταλλακτικά, πρέπει να παρέχετε πληροφορίες για το έτος αγοράς, το μοντέλο, τον τύπο και τον αριθμό σειράς.

Χρησιμοποιείτε πάντα γνήσια ανταλλακτικά.

# Δήλωση Συμμόρφωσης

## Δήλωση συμμόρφωσης ΕΕ

Εμείς, η **Husqvarna AB**, SE-561 82 Huskvarna, Σουηδία,  
τηλ.: +46-36-146500, δηλώνουμε με αποκλειστική μας  
ευθύνη ότι το προϊόν:

<b>Περιγραφή</b>	Επικαθήμενο ωθούμενο χλοοκοπτικό
<b>Μάρκα</b>	Husqvarna
<b>Τύπος / Μοντέλο</b>	R 112C, R 112C5, R 115C
<b>Αναγνώριση</b>	Αριθμοί σειράς με ημερομηνία από το 2024 και έπειτα

συμμορφώνεται πλήρως με τις ακόλουθες οδηγίες και  
τους κανονισμούς της ΕΕ:

<b>Οδηγία/Κανονισμός</b>	<b>Περιγραφή</b>
2006/42/EK	"σχετικά με τα μηχανήματα"
2014/30/EE	"σχετικά με την ηλεκτρομαγνητική συμβατότητα"
2000/14/EK	"σχετικά με τις εκπομπές θορύβου στο περιβάλλον"
2011/65/EE	"σχετικά με τον περιορισμό της χρήσης ορισμένων επικίνδυνων ουσιών σε είδη ηλεκτρικού και ηλεκτρονικού εξοπλισμού"

και ότι εφαρμόζονται τα παρακάτω πρότυπα ή/και  
τεχνικές προδιαγραφές: EN ISO 12100:2010, EN ISO  
5395-1:2013/A1:2018, EN ISO 5395-3: 2013/A1:2017/  
A2:2018, EN ISO 14982:2009, EN IEC 63000:2018.

Ο κοινοποιημένος φορέας: H 0404, SMP Svensk  
Maskinprovning AB, Box 4053, SE-904 03 Umeå,  
Sweden έχει επίσης επαληθεύσει τη συμβατότητα με το  
πρόσθετο VI της οδηγίας 2000/14/EK του Συμβουλίου.

Για πληροφορίες σχετικά με τις εκπομπές θορύβου,  
ανατρέξτε στην ενότητα *Τεχνικά στοιχεία στη σελίδα 68*.

Huskvarna, 2025-01-17



Claes Losdal, Διευθυντής ανάπτυξης/Προϊόντα κήπου,  
Husqvarna AB

Υπεύθυνος για την τεχνική τεκμηρίωση



---

## Sadržaj

---

Uvod.....	73	Rješavanje problema.....	98
Sigurnost.....	77	Prijevoz, spremanje i zbrinjavanje.....	100
Sastavljanje.....	82	Tehnički podaci.....	102
Rad.....	84	Servisiranje.....	105
Održavanje.....	89	Izjava o sukladnosti.....	106

---

## Uvod

---

### Pregled prije isporuke i brojevi proizvoda

---

**Napomena:** Ovaj proizvod pregledan je prije isporuke. Od zastupnika obavezno preuzmite potpisani primjerak dokumenta o pregledu prije isporuke.

---

Kontaktni podaci servisera Husqvarna:	
Upute za rukovanje pripadaju proizvodu s brojem proizvoda / serijskim brojem:	
	/
Motor:	
Prijenos:	

### Opis proizvoda

Proizvod je kosilica rider. Papučice za kretanje prema naprijed i unatrag rukovatelju omogućuju kontinuiranu regulaciju brzine. Proizvod se upotrebljava s reznim kućištem 2-u-1 s priključkom za sječku.

### Namjena

Proizvod je konstruiran za košenje trave na otvorenom i ravnom tlu u naseljenim područjima i vrtovima. Postavite dodatnu opremu za uporabu proizvoda

za druge zadatke. Za više informacija o dostupnoj dodatnoj opremi obratite se ovlaštenom zastupniku tvrtke Husqvarna.

### Osigurajte svoj proizvod

Za novi proizvod obavezno osigurajte jamstveno pokriće. Ako ste nesigurni, obratite se osiguravateljskoj kući. Preporučujemo sveobuhvatno osiguranje koje uključuje treće strane, požar, oštećenje, krađu i odgovornost.

## Pregled proizvoda R 112C, R 115C

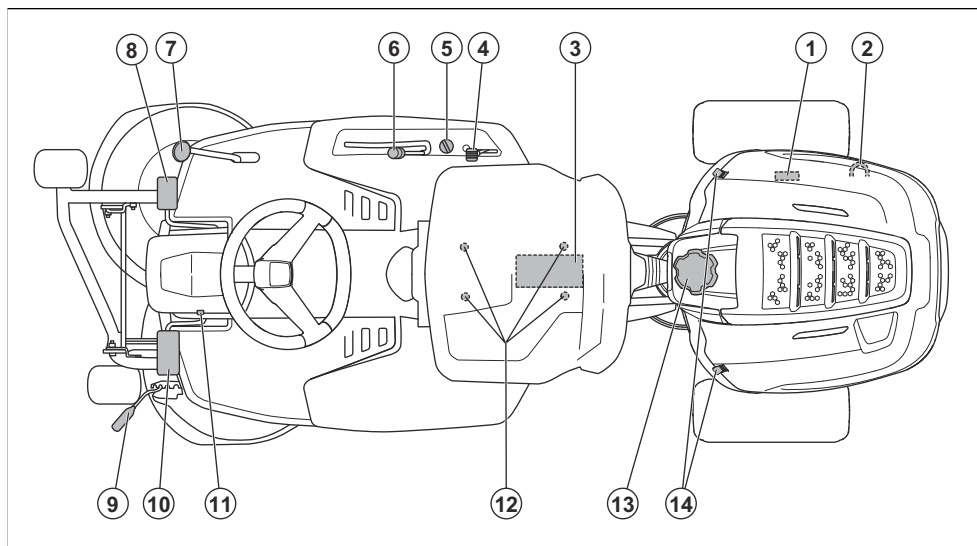

1. Natpisna pločica
2. Poluga za uključenje ili isključenje pogona
3. Baterija
4. Upravljanje gasom/upravljanje čokom
5. Bravica paljenja
6. Poluga za podizanje reznog kućišta
7. Papučica za kretanje unatrag
8. Papučica za kretanje prema naprijed
9. Poluga za visinu rezanja
10. Papučica parkirne kočnice
11. Gumb za blokadu parkirne kočnice
12. Prilagodba sjedala
13. Čep spremnika za gorivo
14. Zapor poklopca

## Pregled proizvoda R 112C5

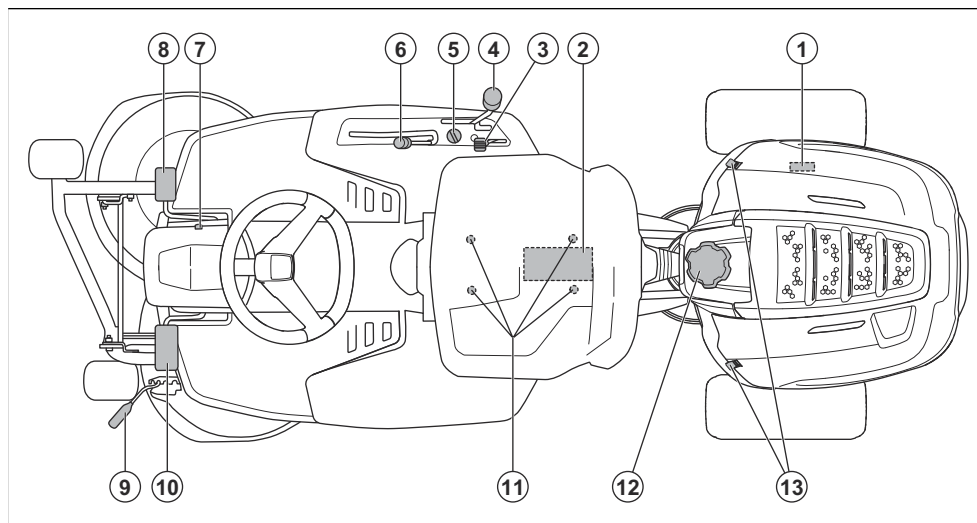

1. Natpisna pločica
2. Baterija
3. Upravljanje gasom/upravljanje čokom
4. Poluga za smjenu stupnja prijenosa
5. Bravica paljenja
6. Poluga za podizanje reznog kućišta
7. Gumb za blokadu parkirne kočnice
8. Papučica parkirne kočnice
9. Poluga za visinu rezanja
10. Pedala spojke
11. Prilagodba sjedala
12. Čep spremnika za gorivo
13. Zapor poklopca

### Sigurnosni prekidač na sjedalu

Sigurnosni prekidač na sjedalu zatvara sigurnosni krug kada rukovatelj ustane iz sjedala. Ako su uključeni noževi ili nije uključena parkirna kočnica, zaustavlja se motor i pogon noževa. Također pogledajte *Sigurnosni krug* na stranici 79.

### Kontrola gasa i čoka

Kontrolom gasa i čoka podešava se broj okretaja motora i uključuje čok. Kontrolu pomaknite prema naprijed kako biste povećali broj okretaja motora i unatrag kako biste smanjili broj okretaja motora. Za uključenje čoka kontrolu pomaknite prema gore. Čok upotrijebite pri pokretanju proizvoda s hladnim motorom. Pogledajte *Pokretanje motora* na stranici 85.

### Rezno kućište

Proizvod se upotrebljava s reznim kućištem 2-u-1 s funkcijom sječke. Funkcija sječke kosi travu u gnojivo. Rezno kućište 2-u-1 može se također upotrebljavati bez funkcije sječke za stražnje ispuštanje trave.

### Poluga za visinu rezanja

Visinu rezanja moguće je namjestiti na 5 različitih položaja (1 – 5).

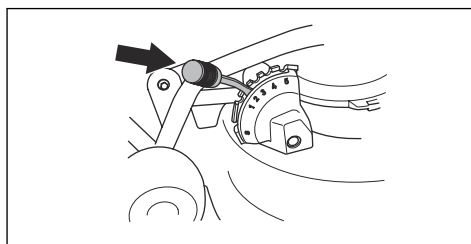

**Napomena:** Prije podešavanja rezne visine podignite rezno kućište.

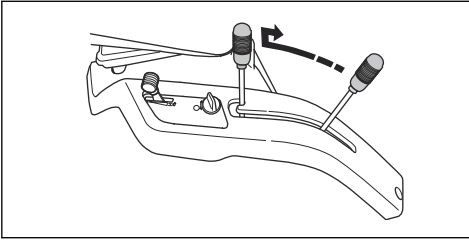

## Simboli na proizvodu



**UPOZORENJE:** Neoprezna ili nepravilna upotreba može uzrokovati ozbiljne ozljede ili smrt rukovatelja ili drugih osoba.



Pažljivo pročitajte korisnički priručnik i prije upotrebe dobro usvojite sadržaj.



Okretni noževi. Ako je motor uključen, dijelove tijela držite podalje od poklopca.



Upozorenje: okretni dijelovi. Držite sve dijelove tijela podalje.



Pazite na izbačene predmete i odbijanja.



Upotreba proizvoda u neposrednoj blizini osoba, posebice djece, i kućnih ljubimaca nije dopuštena.



Prije i tijekom pomicanja proizvoda unatrag gledajte iza sebe.



Nikada ne režite travu na nagibu. Nemojte kositi na nagibima većim od 10°. Pogledajte *Rezanje trave na nagibima na stranici 80*.



Na proizvodu ili opremi nije dopušteno prevoziti putnike.



Kretanje prema naprijed.

**N**

Neutralni stupanj prijenosa.



Kretanje unatrag.



Spojka (R 112C5).



Čok (za R 115C i R 112C5).



Parkirna kočnica.



Proizvod ispunjava mjerodavne direktive EZ.



Naljepnica emisije buke u okolišu u skladu s direktivama i propisima EU i UK te propisom Novog Južnog Walesa „Zaštita od radova u okolišu (kontrola buke) iz 2017“. Zajamčena razina jačine zvuka proizvoda naznačena je u odjeljku *Tehnički podaci na stranici 102* i na naljepnici.



Stoga uvijek upotrebljavajte odobrenu zaštitu sluha.



Zaustavite motor.

**START**

Pokrenite motor.



Brzina motora – velika.



Brzina motora – mala.



Gorivo.



Maks. 10% etanola.



Noževi su uključeni.



Noževi su isključeni.



Prijenosni položaj reznog kućišta.



Radni položaj reznog kućišta.



Razina ulja.

**Napomena:** Drugi simboli/naljepnice na proizvodu odnose se na zahtjeve za certifikaciju na pojedinim tržištima.

## Standard za emisije Euro V.



**UPOZORENJE:** Petljanjem po motoru gubite pravo na odobrenje EU-a ovog proizvoda.

## Sigurnost

### Sigurnosne definicije

Upozorenjima, oprezima i napomenama naglašavaju se posebno važni dijelovi priručnika.



**UPOZORENJE:** Koristi se kada nepoštivanje uputa iz priručnika može uzrokovati smrt ili ozljede rukovatelja ili promatrača.



**OPREZ:** Koristi se kada nepoštivanje uputa iz priručnika može uzrokovati oštećenje proizvoda ili drugih materijala u neposrednoj blizini.

**Napomena:** Koristi se prikaz neophodnih dodatnih informacija za zadanu situaciju.

### Opće sigurnosne upute



**UPOZORENJE:** Proizvod može odsjeći šake i stopala te izbacivati predmete. Nepoštivanje sigurnosnih uputa može uzrokovati ozbiljne ozljede ili smrt.

### Oštećenje proizvoda

U sljedećim okolnostima nećemo biti odgovorni za oštećenja proizvoda:

- proizvod nepravilno popravljen
- proizvod popravljen dijelovima koje nije proizveo proizvođač ili nemaju odobrenje proizvođača
- proizvod ima dodatnu opremu koje nije proizveo proizvođač ili nemaju odobrenje proizvođača
- proizvod nije popravljen u odobrenom servisnom centru ili kod ovlaštene osobe.

### Podrška

Za podršku za proizvod pogledajte odjeljak Podrška u [www.husqvarna.com](http://www.husqvarna.com) kako biste pristupili uputama, vodičima za rješavanje problema ili kako biste upotrijebili samoposlužne značajke i pomoćnika za proizvode Husqvarna (ako je dostupan na vašem tržištu). Za dodatnu podršku za proizvod obratite se servisnom zastupniku tvrtke Husqvarna.



**UPOZORENJE:** Nemojte nastaviti koristiti uređaj s oštećenom reznom opremom. Oštećena rezna oprema može izbacivati predmete i uzrokovati ozbiljne ozljede ili smrt. Odmah zamijenite oštećene noževe.



**UPOZORENJE:** Proizvod tijekom rada proizvodi elektromagnetsko polje. To polje u određenim okolnostima može ometati aktivne ili pasivne medicinske implantate. Za smanjenje opasnosti od smrtonosne ozljede osobama s medicinskim implantatima prije korištenja uređaja preporučujemo obraćanje liječniku i proizvođaču medicinskog implantata.



**UPOZORENJE:** Prije korištenja proizvoda pročitajte upozoravajuće upute u nastavku.

- Uvijek budite pažljivi i razumni. Izbjegavajte sve situacije izvan vaših sposobnosti. Ako nakon čitanja korisničkog priručnika biste sigurni u radne postupke, prije nastavka obratite se stručnjaku.
- Prije pokretanja proizvoda pažljivo pročitajte i usvojite korisnički priručnik i upute na proizvodu.

- Naučite sigurno koristiti proizvod i njegove komande te kako ga brzo zaustaviti.
- Naučite prepoznavati sigurnosne naljepnice.
- Proizvod održavajte čistim kako biste mogli lako očitati znakove i naljepnice.
- Imajte na umu kako se rukovatelj smatra odgovornim za nezgode koje uključuju druge osobe ili njihovo vlasništvo.
- Nemojte prevoziti putnike. Proizvod smije koristiti samo jedna osoba.

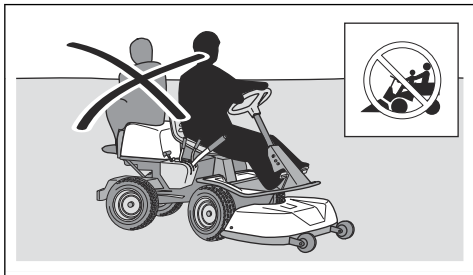

- Proizvod s uključenim motorom nije dopušteno ostaviti bez nadzora. Prije ostavljanja proizvoda bez nadzora obavezno zaustavite noževe, aktivirajte parkirnu kočnicu, zaustavite motor i uklonite ključ paljenja.
- Proizvod koristite isključivo danju ili drugim dobro prozračenim uvjetima. Proizvod održavajte na sigurnoj udaljenosti od rupa ili drugih nepravilnosti na tlu. Potražite druge potencijalne opasnosti.
- Proizvod nemojte koristiti po lošem vremenu, primjerice u magli, po kiši, na vlažnim ili mokrim lokacijama, po jakom vjetru, intenzivnoj hladnoći, ako postoji opasnost od grmljavine itd.
- Pronađite i označite kamenje i druge nepomične predmete kako biste izbjegli sudare.
- Očistite područje od kamenja, igračaka, žica i dr. koje mogu zahvatiti i odbaciti noževi.

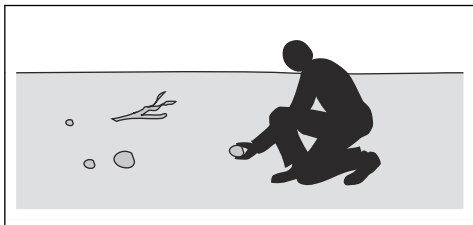

- Djeci ili drugim neovlaštenim osobama nemojte dopustiti korištenje ili servisiranje proizvoda. Dob korisnika može biti ograničena lokalnim zakonima.
- Prilikom pokretanja motora, uključanja pogona ili početka vožnje proizvoda nitko drugi ne smije se zadržavati u blizini stroja.
- Pratite promet ako kosite u blizini prometnice ili ako se krećete preko nje.

- Nemojte koristiti proizvod umorni, pod utjecajem alkohola, lijekova, pod terapijom ili izloženi bilo čemu što negativno utječe na vaš vid, opreznost, sposobnost rasuđivanja ili koordinaciju.
- Proizvod obavezno parkirajte na ravnu površinu i s isključenim motorom.

## Sigurnosne upute za djecu



**UPOZORENJE:** Prije korištenja proizvoda pročitajte upozoravajuće upute u nastavku.

- Neopreznost kada se djeca zadržavaju u blizini proizvoda može uzrokovati ozbiljne nezgode. Proizvod i košenje može privući djecu. Djeca se vjerojatno neće zadržati na mjestu na kojem ste ih posljednji put vidjeli.
- Djecu držite podalje od područja košenja. Za djecu mora biti odgovorna odrasla osoba.
- Budite oprezni i ako djeca uđu u radno područje, isključite proizvod. Posebno pažljivi budite u blizini uglova, grmlja, drveća i drugih predmeta koji vam umanjuju preglednost.
- Prije i tijekom vožnje proizvoda unatrag gledajte unatrag i prema dolje kako biste se uvjerali da se u blizini proizvoda ne zadržavaju mala djeca.
- Nemojte prevoziti djecu. Ona mogu pasti i ozbiljno se ozlijediti ili onemogućiti sigurno upravljanje proizvodom.
- Djeci nemojte dopustiti korištenje proizvoda.

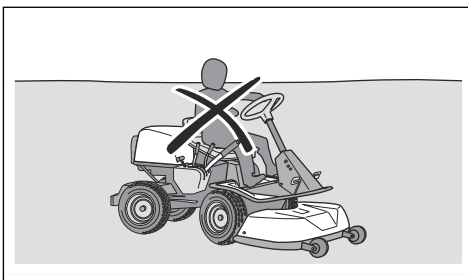

## Sigurnosne upute za rad



**UPOZORENJE:** Tijekom rada ili neposredno nakon njega nemojte dodirivati motor ili sustav ispuha. Motor i sustav ispuha tijekom rada postaju vrlo vrući. Opasnost od opekline, požara i oštećenja vlasništva u obližnjim područjima. Tijekom rada s proizvodom nemojte prilaziti grmlju i drugim predmetima.



**UPOZORENJE:** Prije korištenja proizvoda pročitajte upozoravajuće upute u nastavku.

- Prije vožnje unatrag obavezno pogledajte dolje i unatrag. Pazite na velike i male prepreke.
- Prije skretanja smanjite brzinu.
- Zaustavite noževe prilikom prelaska preko područja koje ne kosite.



**OPREZ:** Prije korištenja proizvoda pročitajte upute upozorenja u nastavku.

- Prije rada s proizvodom iz dovoda hladnog zraka u motor očistite travu i nečistoće. Ako je dovod hladnog zraka neprohodan, postoji opasnost od oštećenja motora.
- Pažljivo zaobilazite kamenje i druge veće predmete i pazite da ih ne zahvatite noževima.
- Proizvodom u pogonu nemojte prelaziti preko predmeta. Zaustavite i pregledajte proizvod i rezno kućište ako ste prošli preko predmeta ili se zabilili u njega. Po potrebi, prije ponovnog pokretanja obavite popravke.

### Oprema za osobnu zaštitu



**UPOZORENJE:** Prije upotrebe proizvoda pročitajte upute upozorenja u nastavku.

- Prilikom upotrebe proizvoda uvijek upotrebljavajte odobrenu osobnu zaštitnu opremu. Oprema za osobnu zaštitu ne može u potpunosti spriječiti ozljede, no smanjuje stupanj ozljede u slučaju nezgode. Pri odabiru odgovarajuće opreme zatražite pomoć ovlaštenog trgovca.
- Upotrebljavajte odobrenu zaštitu sluha. Dugotrajno izlaganje buci može uzrokovati trajno oštećenje sluha.
- Nosite protuklizne čizme ili cipele za teške uvjete rada. Preporučuju se čelične kapice za zaštitu prstiju. Nemojte nositi otvorene cipele ili biti bos.

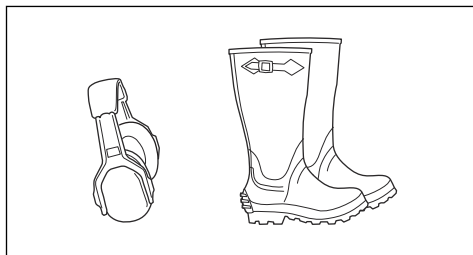

- Prema potrebi nosite zaštitne rukavice, primjerice prilikom pričvršćivanja, pregleda ili čišćenja rezne opreme.
- Nošenje široke odjeće, nakita ili drugih predmeta koje mogu zahvatiti pokretni dijelovi nije dopušteno.
- Imajte u blizini pribor za prvu pomoć i aparat za gašenje požara.

### Sigurnosni uređaji na proizvodu



**UPOZORENJE:** Prije upotrebe proizvoda pročitajte upute upozorenja u nastavku.

- Proizvod nemojte upotrebljavati sa sigurnosnim uređajima koji su oštećeni ili nisu ispravni. Redovito pregledavajte sigurnosne uređaje. Ako su sigurnosni uređaji neispravni, obratite se Husqvarna ovlaštenom serviseru.
- Sigurnosne uređaje nije dopušteno izmjenjivati. Proizvod nije dopušteno upotrebljavati ako zaštitne ploče, zaštitni poklopci, sigurnosne sklopke ili drugi sigurnosni uređaji nisu postavljeni ili ako su oštećeni.

### Za provjeru bravice paljenja

- Pokrenite i zaustavite motor kako biste provjerili bravicu paljenja. Pogledajte *Pokretanje motora na stranici 85* i *Isključivanje motora na stranici 88*.
- Provjerite pokreće li se motor po okretanju kličuća paljenja u položaj START.
- Provjerite zaustavlja li se motor po okretanju kličuća paljenja u položaj STOP.

### Sigurnosni krug

Motor je moguće pokrenuti samo ako su ispunjeni sljedeći uvjeti:

- Režno kućište je podignuto, a parkirna kočnica aktivirana.

Motor se mora zaustaviti u sljedećim situacijama:

- Rukovatelj ustaje iz sjedala uz spuštenu režno kućište.
- Rukovatelj ustaje iz sjedala uz režno kućište u podignutom položaju i deaktiviranu parkirnu kočnicu.

Za provjeru sigurnosnog kruga pokušajte pokrenuti motor kada nije ispunjen jedan od prethodno navedenih uvjeta. Promijenite uvjete i pokušajte ponovo. Provjeru provodite svaki dan.

### Za provjeru ograničavača brzine, R 112C, R 115C

- Otpustite papučicu za kretanje prema naprijed (1). Brzina se smanjuje.
- Za veću snagu kočenja pritisnite papučicu za kretanje unatrag (2).

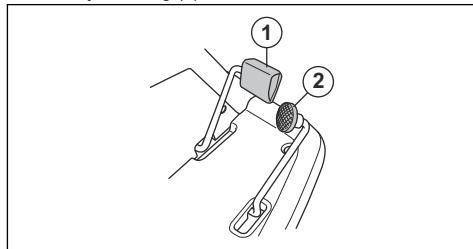

- Papučice za vožnju prema naprijed i unatrag ne smiju biti blokirane te se moraju slobodno kretati.
- Provjerite smanjenje brzine pri otpuštanju papučice za kretanje prema naprijed.

### Za provjeru pedale kočnice, R 112C5

Za R 112C5 papučica parkirne kočnice je također i servisna kočnica.

- Provjerite smanjenje brzine kada pritisnete pedalu kočnice.

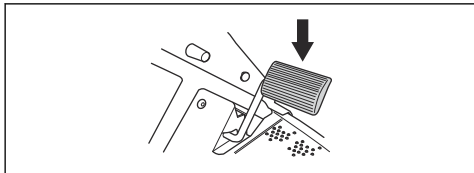

- Pedala kočnice ne smije biti blokirana te se mora slobodno kretati.

### Prigušivač

Prigušivač razinu buke održava na minimumu i ispušne plinove usmjerava dalje od rukovatelja.

Nemojte upotrebljavati proizvod bez prigušivača ili s oštećenim prigušivačem. Oštećen prigušivač povećava razinu buke i opasnost od požara.



**UPOZORENJE:** Prigušivač se tijekom rada, nakon rada te kada motor pogonite u praznom hodu jako zagrije. Budite oprezni u blizini zapaljivih materijal i/li para kako biste spriječili požar.

### Parkirna kočnica



**UPOZORENJE:** Ako parkirna kočnica ne radi, proizvod može početi kositi i uzrokovati ozljede ili oštećenje. Parkirnu kočnicu morate redovno pregledavati i prilagođavati.

Pogledajte *Provjera parkirne kočnice na stranici 92.*

### Zaštitni poklopci

Izgubljeni ili oštećeni zaštitni poklopci povećavaju opasnost od ozljede pokretnim dijelovima ili na vrućim površinama. Prije rada s proizvodom pregledajte zaštitne poklopce. Provjerite jesu li zaštitni poklopci pravilno pričvršćeni te imaju li pukotine ili druga oštećenja. Zamijenite oštećene poklopce.

### Rezanje trave na nagibima



**UPOZORENJE:** Prije korištenja proizvoda pročitajte upozoravajuće upute u nastavku.

- Rezanje trave na nagibima povećava opasnost od gubitka kontrole nad proizvodom te prevrtanja. To može uzrokovati ozljede ili smrt. Rezanje trave na svim nagibima zahtijeva opreznost. Ako nagib ne možete savladati vozeći unatrag ili ako se ne osjećate sigurnima, nemojte ga kositi.
- Uklonite kamenje, grane i druge prepreke.
- Režite uz i niz nagib, ne s jedne strane na drugu.
- Nemojte se kretati niz nagibe s podignutim reznim kućištem.
- Proizvod nemojte koristiti na tlu s nagibima većim od 10°.

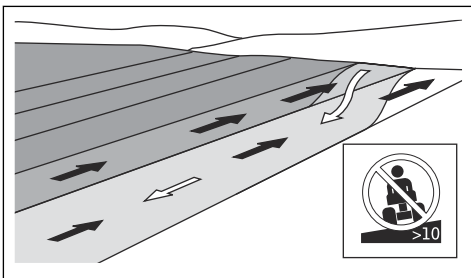

- Na nagibu nemojte uključivati i isključivati proizvod.
- Po nagibima obavezno vozite ugađeno i polako.
- Nemojte naglo mijenjati brzinu ili smjer.
- Nemojte skretati više no što je potrebno. Tijekom kretanja nagibom skrećite polako i postupno. Krećite se niskom brzinom. Pažljivo okrećite upravljač.
- Pazite na brazde, rupe te izbočine i nemojte prelaziti preko njih. Na neravnom tlu postoji velika opasnost od prevrtanja proizvoda. Visoka trava može sakrivati prepreke.
- Travu nemojte rezati blizu rubova, jaraka ili obala. Proizvod se iznenada može preokrenuti ako jedan kotač prijeđe preko ruba strmog nagiba ili jarka, ili ako dođe do popuštanja ruba. Ako proizvodom upadnete u vodu, postoji opasnost od utapanja.

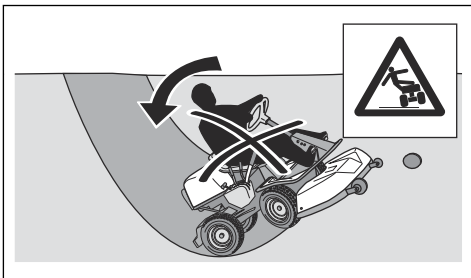

- Nemojte kositi na mokroj travi. Klizava je pa kotači mogu izgubiti prijanjanje i proizvod se može sklizati.
- Nemojte spuštati nogu na tlo kako biste stroj pokušali učiniti stabilnijim.

- Krećite se vrlo oprezno ako je pričvršćena dodatna oprema ili drugi predmet koji može smanjiti stabilnost stroja.

## Sigurnost pri vuči

- Upotrebljavajte samo opremu za vuču koju je odobrila tvrtka Husqvarna.
- Opremu pričvrstite polugom za vuču.
- Nemojte vući opremu težu od maksimalne dopuštene težine za vuču opreme. Pogledajte *Tehnički podaci na stranici 102.*

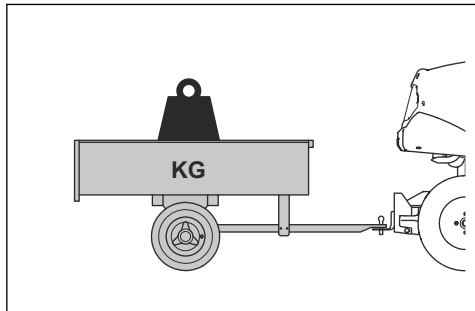

- Tijekom vuče opreme drugim osobama onemogućite zadržavanje u blizini stroja.
- Budite pažljivi pri vuči opreme na kosinama ili po grubom terenu.
- Dok vučete opremu, neka ovaj proizvod radi na niskim brzinama.

## Sigurnost pri rukovanju s gorivom



**UPOZORENJE:** Budite pažljivo s gorivom. Vrlo je zapaljivo i može uzrokovati ozbiljne ozljede i oštećenja imovine.



**UPOZORENJE:** Prije korištenja proizvoda pročitajte upozoravajuće upute u nastavku.

- Spremnik goriva nije dopušteno puniti u zatvorenom prostoru.
- Benzin i benzinska isparavanja otrovni su i iznimno zapaljivi. S gorivom rukujte pažljivo kako biste spriječili ozljedu ili požar.
- Uz motor u pogonu nije dopušteno ukloniti čep spremnika goriva i puniti spremnik goriva.
- Prije ulijevanja goriva pričekajte na hlađenje motora.
- Tijekom ulijevanja goriva nemojte pušiti.
- Gorivo nemojte ulijevati u blizini iskri i otvorenog plamena.
- Ako u sustavu goriva ima curenja, nemojte pokretati motor do popravka.
- Preporučenu razinu goriva nemojte prekoračiti. Toplina motora i sunca uzrokuju širenje goriva i ako spremnik prepunite, dolazi do preljevanja.

- Nemojte prepuniti. Ako na proizvod proljete gorivo, očistite proliveno i prije pokretanja motora pričekajte da ispari. Ako ga proljete po odjeći, zamijenite ju.
- Gorivo skladištite isključivo u odobrenim spremnicima.
- Gorivo i proizvod skladištite tako da ispuštanje goriva ili isparavanja ne mogu uzrokovati oštećenja.
- Izlijte gorivo u odobreni spremnik, na otvorenom i dalje od otvorenog plamena.

## Sigurnost baterije



**UPOZORENJE:** Oštećena baterija može uzrokovati eksploziju i ozljede. Ako je baterija izobličena ili oštećena, obratite se ovlaštenom serviseru tvrtke Husqvarna.



**UPOZORENJE:** Prije upotrebe proizvoda pročitajte upute upozorenja u nastavku.

- U blizini baterija nosite zaštitne naočale.
- U blizini baterije nemojte nositi satove, nakit ili druge metalne predmete.
- Djeci onemogućite pristup bateriji.
- Bateriju mijenjajte u prostoru s dobrim protokom zraka.
- Prilikom punjenja baterije zapaljive materijale držite na najmanjoj udaljenosti od 1 m.
- Zbrinite zamijenjene baterije. Pogledajte *Zbrinjavanje u otpad na stranici 101.*
- Baterija može ispuštati eksplozivne plinove. Nemojte pušiti u blizini baterije. Bateriju držite podalje od otvorenog plamena i iskri.

## Sigurnosne upute za održavanje



**UPOZORENJE:** Ovaj je proizvod težak i može prouzročiti ozljede ili oštećenja imovine ili susjednog područja. Ne izvodite održavanje motora ili reznog kućišta ako nisu ispunjeni sljedeći uvjeti:

- Motor je isključen.
- Proizvod je parkiran na ravnoj površini.
- Parkirna kočnica je aktivirana.
- Ključ paljenja je uklonjen.
- Režno kućište je odspojeno.
- Kabeli paljenja uklonjeni su sa svjećica.



**UPOZORENJE:** Ispušni plinovi iz motora sadrže ugljikov monoksid, vrlo opasan otrovni plin bez mirisa. Ne pokrećite ovaj proizvod u zatvorenim prostorima ili prostorima bez dovoljnog protoka zraka.



**UPOZORENJE:** Prije korištenja proizvoda pročitajte upozoravajuće upute u nastavku.

- Za najbolji učinak i sigurnost stroj održavajte redovno prateći raspored održavanja. Pogledajte *Raspored održavanja na stranici 89*.
- Električni udari mogu uzrokovati ozljede. Nemojte dodirivati kabele kada je motor uključen. Rad sustava paljenja nemojte ispitivati prstima.
- Ako su uklonjeni zaštitni poklopci, nemojte pokretati motor. Pokretni i vrući dijelovi predstavljaju veliku opasnost od ozljede.
- Prije održavanja u blizini motora pričekajte na hlađenje proizvoda.
- Noževi su oštri i mogu uzrokovati posjekotine. Tijekom rada na noževima omotajte ih ili upotrijebite zaštitne rukavice.
- U svrhe čišćenja uvijek postavite režno kućište u servisni položaj. Ne parkirajte ovaj proizvod u

blizini ruba jarka ili nagiba da biste pristupili reznom kućištu.



**OPREZ:** Prije korištenja proizvoda pročitajte upute upozorenja u nastavku.

- Nemojte okretati motor kada je uklonjena svjećica ili kabel paljenja.
- Provjerite jesu li sve matice i vijci pravilno pritegnuti te je li oprema u dobrom stanju.
- Nemojte mijenjati prilagođenost regulatora. Ako je broj okretaja motora prevelik, može doći do oštećenja komponenata proizvoda. Najviše dopuštene brojeve okretaja motora potražite pod *Tehnički podaci na stranici 102*.
- Proizvod ima odobrenje samo uz opremu koju je isporučio ili preporučio proizvođač.

## Sastavljanje

### Uvod



**UPOZORENJE:** Opruga zatezača pogonskog remena može puknuti i uzrokovati ozljedu. Pri postavljanju i uklanjanju reznog kućišta nosite zaštitne rukavice.

Pažljivo pročitajte upute za sastavljanje u priručniku za vlasnika. Na naljepnici na unutarnjoj strani prednjeg poklopcu proizvoda također je prikazano kako pričvrstiti ili ukloniti režno kućište.

### Pričvršćivanje reznog kućišta

1. Parkirajte proizvod na ravno tlo.
2. Aktivirajte parkirnu kočnicu.
3. Utisnite režno kućište i uvjerite se kako su vijci za navođenje u utorima na okviru opreme.

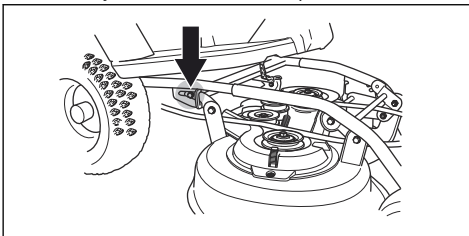

4. Poravnajte cijevi na reznom kućištu sa cijevima na okviru opreme.

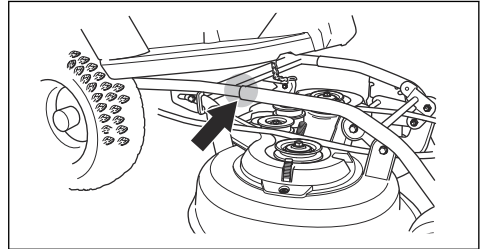

5. Držite režno kućište s dvije ruke i pritisnite ga prema dolje.

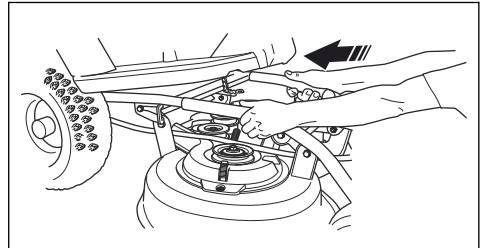

6. Pritiskujte dok cijevi i vijci ne dotaknu dno.

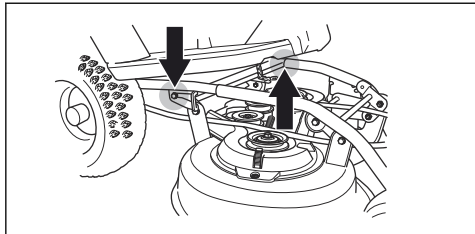

7. Pričvrstite pogonski remen kako je prikazano na slici.

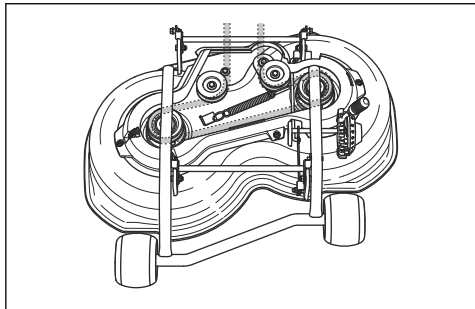

8. Pričvrstite oprugu zatezača kako biste zategnuli pogonski remen.

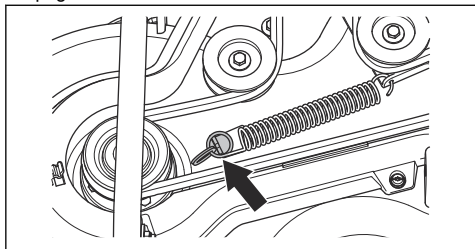

9. Pričvrstite poklopac pogonskog remena.

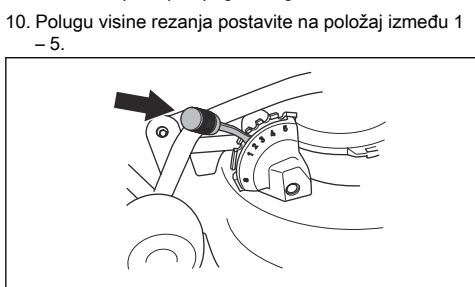

10. Polugu visine rezanja postavite na položaj između 1 – 5.

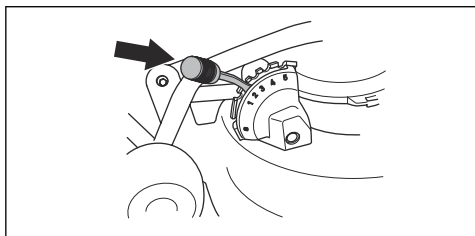

3. Polugu za visinu rezanja postavite u položaj za servisiranje (S).

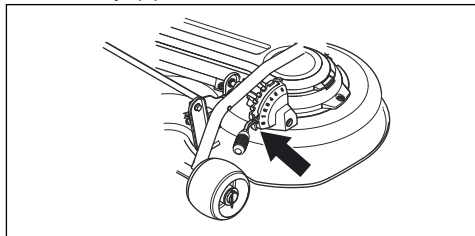

4. Polugu za podizanje reznog kućišta postavite u položaj za rad.

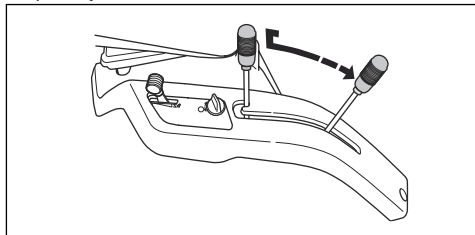

5. Otpustite kopču i uklonite poklopac pogonskog remena.

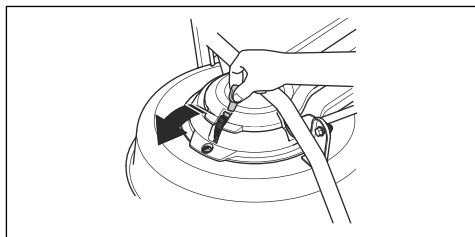

6. Odvojite oprugu za pogonski remen kako biste otpustili zategnutost remena.

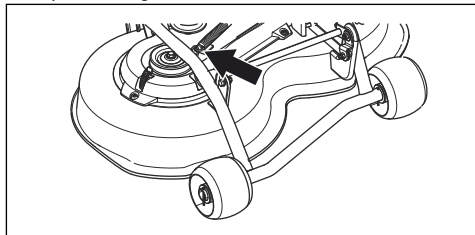

7. Uklonite pogonski remen.

## Uklanjanje reznog kućišta

1. Parkirajte proizvod na ravno tlo.
2. Aktivirajte parkirnu kočnicu.

8. Za (R 112C, R 112C5): Držite režno kućište s dvije ruke i izvucite ga. Podignite režno kućište i naslonite ga na proizvod ili zid.

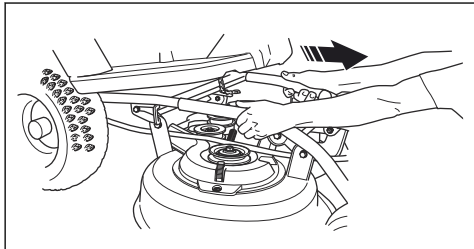

9. Za (R 115C): Držite režno kućište s dvije ruke i izvlačite ga dok se ne zaustavi.

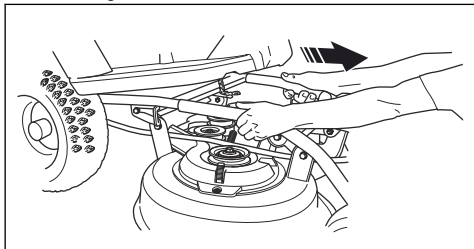

10. Blokadu okvira opreme podignite u okomiti položaj.



**UPOZORENJE:** Ako niste pažljivi, mehanizmom za blokiranje može

ozlijediti prste. Blokadu okvira opreme postavite potpuno okomito.

11. Uklonite pločicu kako biste odvojili podupirač od reznog kućišta.

12. Držite režno kućište s dvije ruke i izvucite ga.

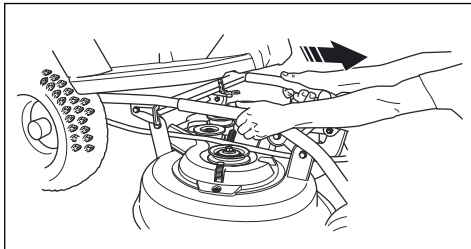

13. Podignite režno kućište i naslonite ga na proizvod ili zid.

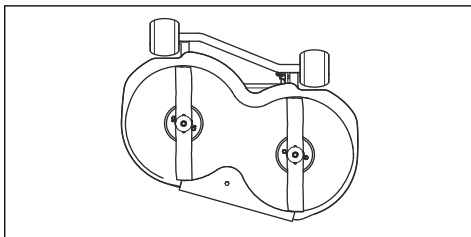

## Rad

### Uvod



**UPOZORENJE:** Prije rada s proizvodom morate pročitati i usvojiti poglavlje o sigurnosti.

### Ulijevanje goriva



**UPOZORENJE:** Benzin je vrlo zapaljiv. Budite pažljivi i gorivo ulijevajte na otvorenom, pogledajte *Sigurnost pri rukovanju s gorivom na stranici 81*.



**UPOZORENJE:** Spremnik za gorivo nemojte koristiti kao radnu površinu.



**OPREZ:** Neispravna vrsta goriva može uzrokovati oštećenje motora.

Motor se pogoni benzinom minimalnog oktanskog broja 91 RON (87 AKI), nije miješan s uljem. Preporučujemo biorazgradivi alkilatni benzin. Nemojte koristiti benzin koji sadrži više od 10% etanola.

- Prije svakog korištenja provjerite razinu goriva i nadolijte ako je potrebno.
- Spremnik za gorivo nemojte puniti do kraja. Ostavite najmanje 2,5 cm prostora.

### Prilagodba sjedala

- Sjedalo možete nagnuti prema naprijed.

- Za pomicanje sjedala prema naprijed ili unatrag otpustite vijke ispod sjedala. Pomaknite sjedalo u željeni položaj i zategnite vijke.

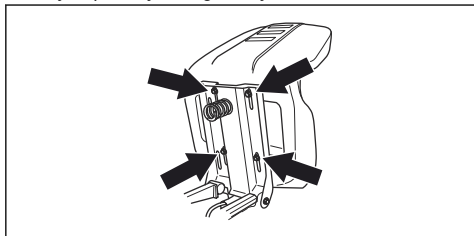

## Priključivanje i odspajanje pogonskog sustava, R 112C, R 115C

Za pomicanje proizvoda uz isključen motor morate odspojiti pogonski sustav.

- Potpuno izvucite polugu pogonskog sustava kako biste odspojili pogon na osovini.

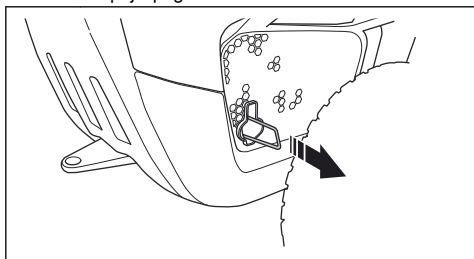

- Potpuno pritisnite polugu pogonskog sustava kako biste priključili pogon na osovini.

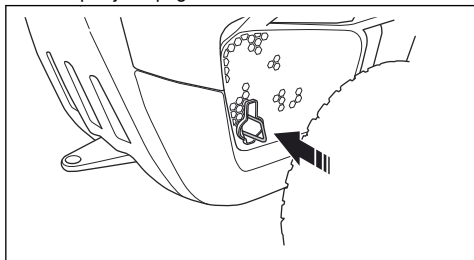

**Napomena:** Srednje položaje nemojte koristiti.

## Podizanje i spužtanje reznog kućišta

- Za podizanje reznog kućišta u položaj za transport unatrag povucite polugu za podizanje. Ako je motor u pogonu, noževi se zaustavljaju.

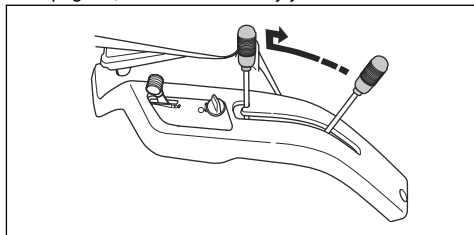

- Za spužtanje reznog kućišta u položaj za košenje pritisnite gumb za zaključavanje i pomaknite polugu prema naprijed. Ako je motor u pogonu, noževi se počinju okretati.

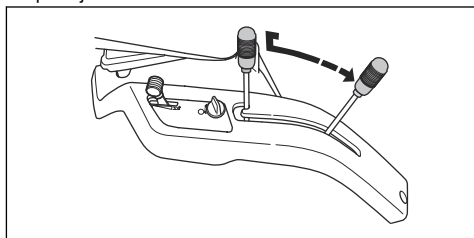

## Pokretanje motora

1. Za R 112C, R 115C provjerite je li pogonski sustav priključen, pogledajte *Priključivanje i odspajanje pogonskog sustava, R 112C, R 115C na stranici 85.*

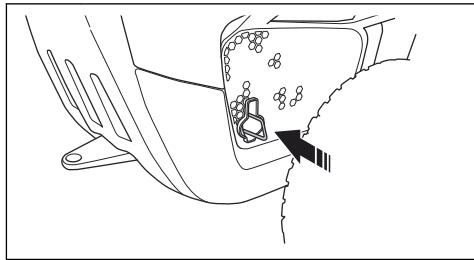

2. Podignite rezno kućište.

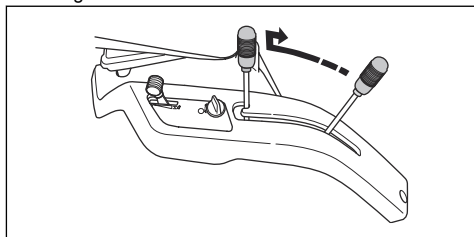

3. Aktivirajte parkirnu kočnicu.

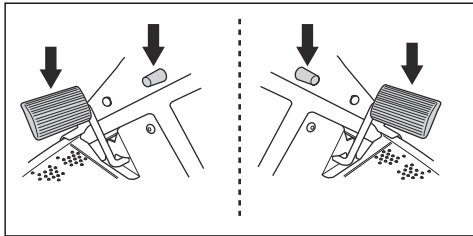

**Napomena:** Za R 112C, R 115C parkirna kočnica nalazi se na lijevoj strani. Za R 112C5 parkirna kočnica nalazi se na desnoj strani.

4. Za R 112C5 postavite polugu za smjenu stupnja prijenosa u neutralni položaj (N).

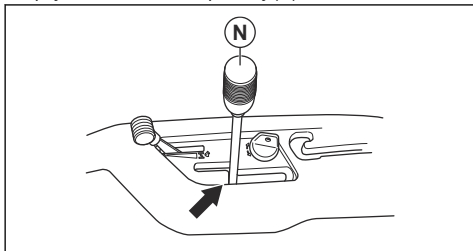

5. Za R 112C i R 112C5. Postavite kontrolu gasa u položaj za pokretanje.

a) Ako je motor hladan, kontrolu gasa postavite u položaj za čok (C).

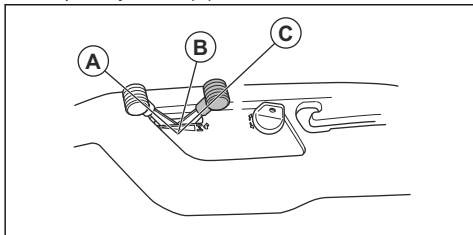

b) Ako je motor zagrijan, postavite kontrolu gasa između položaja (A) i (B).

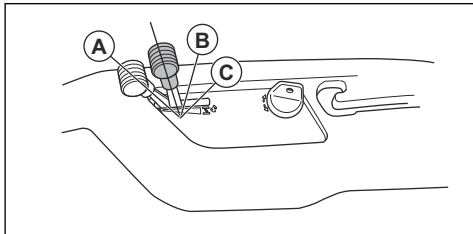

6. Okrenite ključ paljenja u položaj za pokretanje.

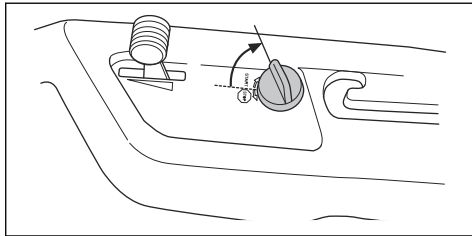

7. Odmah po pokretanju motora ključ paljenja otpustite u neutralni položaj.

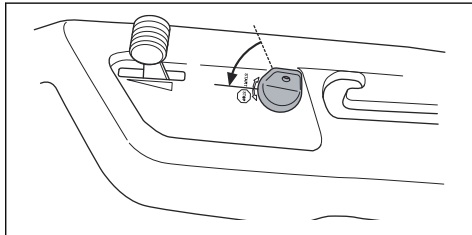

**Napomena:** Pokretač nemojte koristiti dulje od oko 5 s po pokušaju. Ako se motor ne pokreće, prije ponovnog pokušaja pričekajte 15 s. Ako se motor tada ne pokrene, prije ponovnog pokušaja pričekajte 1 minutu.

8. Prije teškog opterećenja motor 3 – 5 minuta pogonite na pola gasa (B).

9. Postavite brzinu motora pomoću kontrole gasa.

**Napomena:** Uključenje noževa pri punoj brzini motora uzrokuje naprezanje pogonskih remena. Nemojte davati puni gas prije spuštanja reznog kućišta u položaj za košenje.

## Rad s proizvodom, R 112C, R 115C

1. Polugom za visinu rezanja odaberite visinu rezanja (1 – 5).

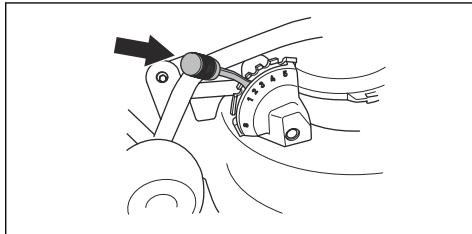

2. Pokrenite motor.

3. Pritisnite papučicu parkirne kočnice, a potom ju otpustite kako biste isključili parkirnu kočnicu.

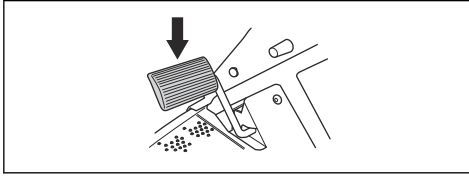

3. Pritisnite papučicu parkirne kočnice, a potom ju otpustite kako biste isključili parkirnu kočnicu.

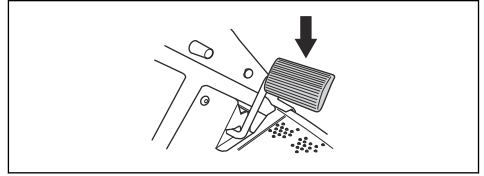

4. Pažljivo pritisnite jednu od papučica za ubrzanje. Brzina se povećava s većim pritiskom papučice. Papučicu (1) koristite za vožnju prema naprijed, a papučicu (2) za vožnju unatrag.

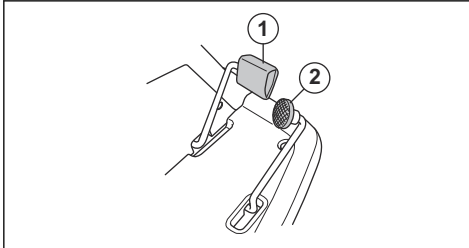

4. Pritisnite pedalu spojke i odaberite stupanj prijenosa. Kada kosite ovim proizvodom, odaberite stupanj prijenosa 1 – 4. Odaberite stupanj prijenosa 4 – 5 za transport proizvoda.

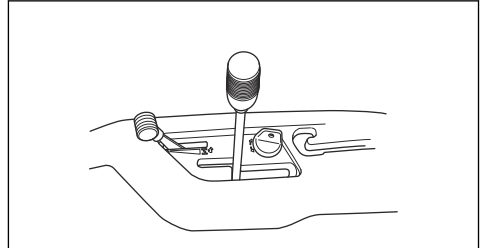

5. Otpustite papučicu za kretanje kako biste aktivirali kočnice.
6. Spustite rezo kucište.

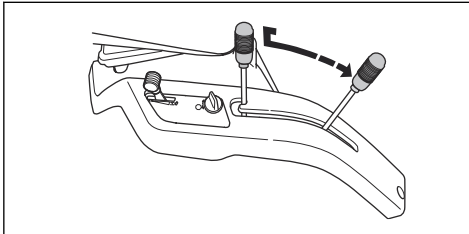

**OPREZ:** Ako se stupanj prijenosa ne uključi odmah, nemojte upotrijebiti silu. Otpustite pedalu spojke, ponovno je pritisnite i pokušajte ponovno uključiti stupanj prijenosa.

**Napomena:** Proizvod možete pokrenuti na svih 5 stupnjeva prijenosa.

5. Polako otpustite pedalu spojke.
6. Spustite rezo kucište.

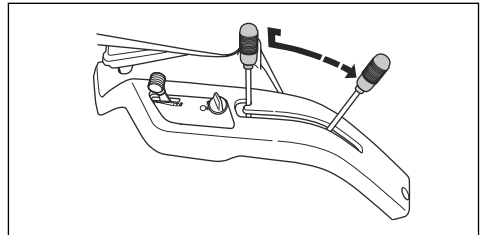

## Rad s proizvodom, R 112C5



**OPREZ:** Kako biste spriječili oštećenje mjenjača, uvijek zaustavite proizvod i isključite motor prije nego što promijenite stupnjeve prijenosa.

1. Polugom za visinu rezanja odaberite visinu rezanja (1 – 5).

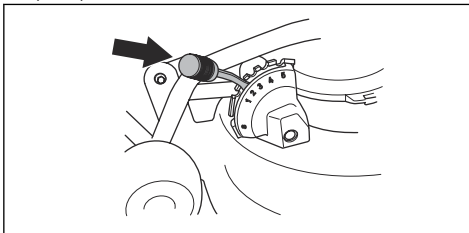

2. Pokrenite motor.

7. Kako biste zakočili, pritisnite parkirnu kočnicu / pedalu kočnice za brzinu.

## Za pokretanje na nagibu, R 112C5

1. Polugom za visinu rezanja odaberite visinu rezanja (1 – 5).

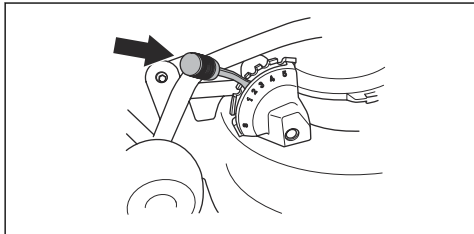

2. Pokrenite motor.
3. Pritisnite papučicu parkirne kočnice.
4. Dajte puni gas.
5. Pritisnite pedalu spojke i odaberite prvi stupanj prijenosa.
6. Polako otpustite papučicu parkirne kočnice i pedalu spojke.

## Isključivanje motora

1. Polugu za podizanje reznog kućišta povucite unatrag kako biste podigli režno kućište. Noževi se zaustavljaju.

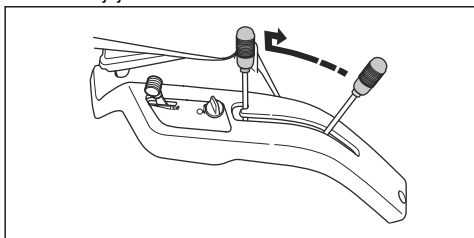

2. Postavite kontrolu gasa u položaj (A).

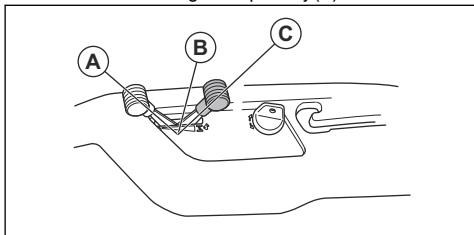

- a) Za R 112C, R 115C, pogonite motor u praznom hodu najmanje 30 sekundi.

- b) Za R 112C5, postavite polugu za smjenu stupnja prijenosa u neutralni položaj (N).

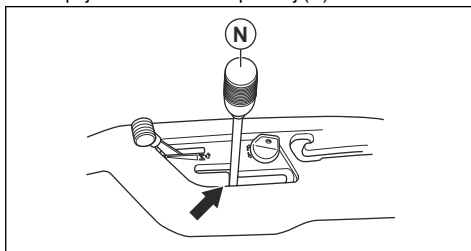

3. Okrenite ključ paljenja u položaj STOP.
4. Po zaustavljanju proizvoda aktivirajte parkirnu kočnicu.

## Aktiviranje i deaktiviranje parkirne kočnice

R 112C, R 115C ima papučicu parkirne kočnice i gumb za blokadu za parkirnu kočnicu na lijevoj strani. R 112C5 ima papučicu parkirne kočnice i gumb za blokadu za parkirnu kočnicu na desnoj strani.

1. Pritisnite papučicu parkirne kočnice (A).
2. Pritisnite i zadržite gumb za blokadu (B).

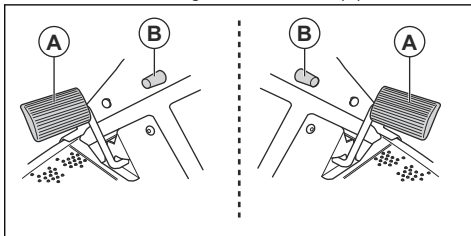

3. Zadržite gumb pritisnutim i otpustite papučicu parkirne kočnice.
4. Za deaktiviranje parkirne kočnice ponovno pritisnite papučicu parkirne kočnice.

## Za dobar ishod

- Nemojte kositi mokar travnjak. Mokra trava može uzrokovati loš ishod.
- Započnite s visokom visinom rezanja i postupno ju smanjujte.
- Kosite s visokom brzinom okretanja noževa (najviši dopušteni broj okretaja motora potražite u *Tehnički podaci na stranici 102*). Proizvod niskom brzinom vozite prema naprijed. Ako trava nije previsoka i pregusta, dobre ishode možete ostvariti i pri većim brzinama.
- Za najbolji ishod košenja travu kosite redovito i upotrebljavajte funkciju sječke. Pogledajte *Uklanjanje priključka za sječku na stranici 96*.

# Održavanje

## Uvod

## Raspored održavanja



**UPOZORENJE:** Prije održavanja morate pročitati i usvojiti poglavlje o sigurnosti.

X = upute se nalaze u ovom korisničkom priručniku.

O = upute nisu u ovom korisničkom priručniku.

Održavanje prepustite odobrenom serviseru.

Raspored održavanja		Prije svake upotrebe/tjedno	Svaki 50 h ili godišnje
Općenito	Očistite akumulator i stezaljke.		O
	Provjerite razinu u akumulatoru. Ako je potrebno, napunite akumulator.		X
	Na svim remenima i remenicama potražite ima li istrošenosti ili oštećenja. Zamijenite istrošene ili oštećene dijelove.		O
	Očistite motor i prijenos.	X	X
	Provjerite jesu li sve žice neoštećene.		O
	Prilagodite sajle upravljanja.		O
	Podmažite proizvod.		O
	Provjerite jesu li svi držači pravilno zategnuti.		O
	Provjerite ispravnost tlaka u svim gumama.		X
	Provjerite upravljački lanac unutar kanala okvira.		O
Motor	Provjerite je li crijevo za gorivo istrošeno ili oštećeno. Ako je potrebno, zamijenite crijevo za gorivo.		O
	Zamijenite filter za gorivo.		X
	Očistite filter zraka.	X	
	Zamijenite filter za zrak.		X
	Pregledajte prigušivač i usmjerivač topline.	X	X
	Provjerite razinu motornog ulja. Ako je potrebno, napunite motornim uljem.	X	
	Zamijenite motorno ulje.		X
	Zamijenite filter ulja u motoru (ako je opremljeno).		X
	Promijenite svjećicu.		X
	Provjerite brzinu motora. Ako je potrebno, prilagodite brzinu motora.		O

Raspored održavanja		Prije svake upotrebe/tjedno	Svakih 50 h ili godišnje
PRIJENOS, KOMANDE I POGONSKI SUSTAV	Pregledajte rashladni ventilator prijenosa.	X	X
	Uklonite kotače i podmažite osovine.		O
	Proizvod se ne smije pomicati kada su papučice u neutralnom položaju.		O
	Povjerite pogon prema naprijed i unatrag pri različitim brzinama.		O
	Provjerite sklopku komande za uključivanje noža.		X
	Provjerite sklopku poluge za visinu rezanja.		X
	Provjerite sklopku za papučicu za vožnju prema naprijed i papučicu za vožnju unatrag.		X
	Provjerite parkirnu kočnicu.	X	X
	Provjerite sustav prisutnosti rukovatelja (OPC).	X	X
Rezna oprema	Očistite režno kućište, ispod poklopaca remena i ispod reznog kućišta.		X
	Provjerite paralelnost reznog kućišta. Ako je potrebno, prilagodite režno kućište.		X
	Provjerite je li remen remen reznog kućišta istrošen ili oštećen.		O
	Provjerite jesu li noževi istrošeni ili oštećeni. Ako je potrebno, naoštrite ili zamijenite noževe.		X

## Za čišćenje proizvoda



**OPREZ:** Nemojte koristiti visokotlačni stroj za pranje ili čistač parom. Voda može prodrijeti u ležajeve i električne spojeve i uzrokovati koroziju koja oštećuje proizvod.

Proizvod očistite odmah nakon korištenja.

- Nemojte čistiti vruće površine poput motora, prigušivača i sustava ispuha. Pričekajte na hlađenje površina, a potom očistite travu ili onečišćenja.
- Prije pranja vodom očistite četkom. Uklonite odrezanu travu i onečišćenja s mjenjača, dovoda zraka mjenjača i motora i oko njih.
- Za čišćenje proizvoda koristite tekuću vodu iz crijeva. Nemojte koristiti visoki tlak.
- Vodu nemojte usmjeravati prema električnim komponentama ili ležajevima. Deterdženti uobičajeno povećavaju oštećenje.
- Kako biste ga očistili, uklonite režno kućište i isperite ga vodom.
- Kada očistite proizvod, na kratko pokrenite režno kućište kako biste ispuhali preostalu vodu.

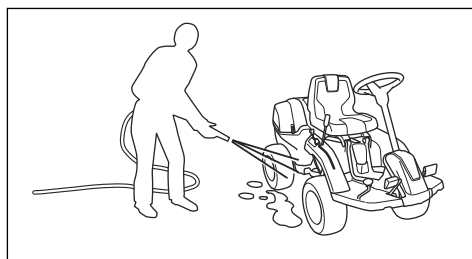

## Čišćenje motora i prigušivača

Odrezanu travu i prljavštinu očistite s motora i prigušivača. Odrezana trava natopljena gorivom ili uljem povećava opasnost od požara i opasnost od pregrijavanja motora. Prije čišćenja pričekajte na hlađenje motora. Očistite vodom i četkom.

Odrezana trava oko prigušivača brzo se suši i predstavlja opasnost od požara. Četkom i vodom uklonite odrezanu travu s hladnog prigušivača.

## Čišćenje dovoda hladnog zraka u motor, (R 112C, R 112C5)



**UPOZORENJE:** Zaustavite motor. Dovod hladnog zraka okreće se i može uzrokovati ozljede prstiju.

- Uvjerite se kako je rešetka na usisu motora prohodna. Četkom uklonite travu i onečišćenja.

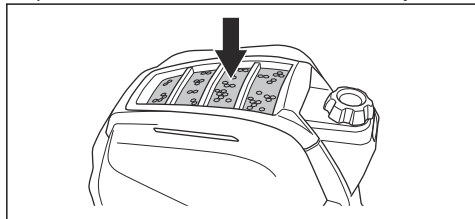

- Otvorite poklopac motora. Provjerite prohodnost ulaza hladnog zraka u motor. Četkom uklonite travu i onečišćenja.

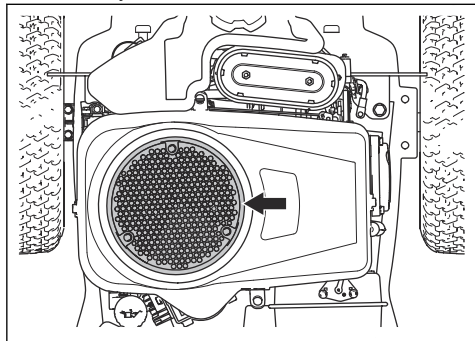

## Čišćenje dovoda hladnog zraka u motor, (R 115C)



**UPOZORENJE:** Zaustavite motor. Dovod hladnog zraka okreće se i može uzrokovati ozljede prstiju.

- Uvjerite se kako je rešetka na usisu motora prohodna. Četkom uklonite travu i onečišćenja.

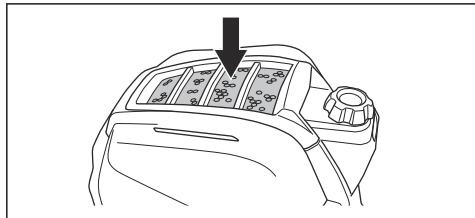

- Otvorite poklopac motora. Provjerite prohodnost ulaza hladnog zraka u motor. Četkom uklonite travu i onečišćenja.

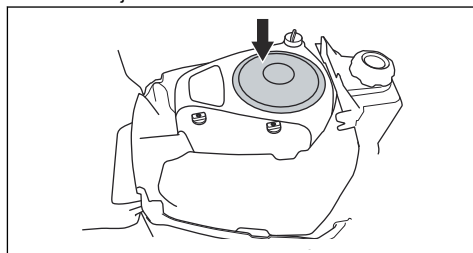

## Skidanje poklopca

### Skidanje poklopca motora

1. Otpustite kopčice na poklopcu motora.

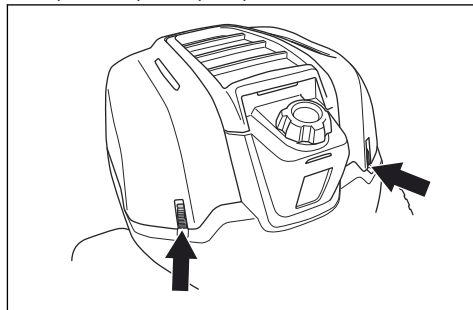

2. Preklopите poklopac motora unatrag.

### Skidanje poklopca remena

1. Otpustite kopčice na poklopcu remena.

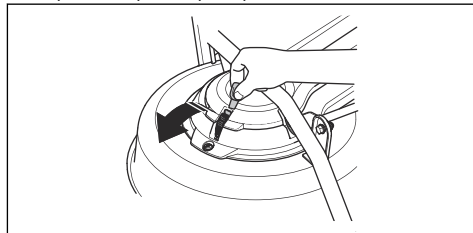

2. Uklonite poklopac remena.

## Pregled upravljačkih sajli

1. Upravljačke sajle pravilno su zategnute ako ih u utoru u upravljačkom stupu ručno možete pomaknuti 5 mm gore ili dolje.

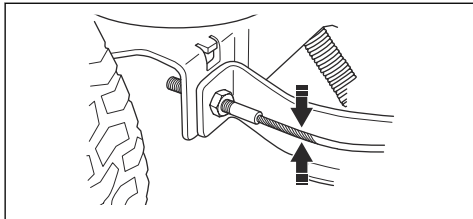

2. Ako su sajle nedovoljno zategnute, obratite se ovlaštenom serviseru radi prilagodbe.

## Provjera parkirne kočnice

1. Parkirajte proizvod na tvrdoj površini s nagibom.

**Napomena:** Pri ispitivanju parkirne kočnice proizvod nemojte parkirati na travnati nagib.

2. Pritisnite papučicu parkirne kočnice (A).
3. Pritisnite i zadržite gumb za blokadu (B) i uz pritisnut gumb otpustite papučicu parkirne kočnice.

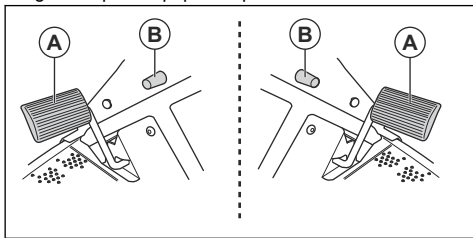

**Napomena:** Za R 112C, R 115C, parkirna kočnica nalazi se na lijevoj strani. Za R 112C5, parkirna kočnica nalazi se na desnoj strani.

4. Za R 112C5, postavite polugu za smjenu stupnja prijenosa u neutralni položaj (N).

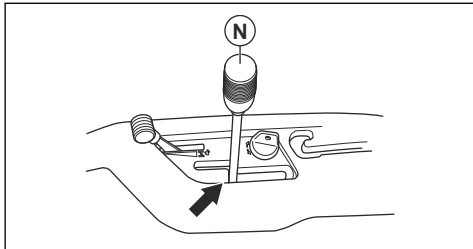

5. Ako se proizvod počne pomicati, obratite se ovlaštenom serviseru za prilagodbu parkirne kočnice.
6. Za deaktiviranje parkirne kočnice ponovno pritisnite papučicu parkirne kočnice.

## Zamjena filtra za gorivo

1. Otvorite poklopac motora.
2. Za pristup filteru za gorivo uklonite 4 vijka i uklonite zaštitni poklopac.

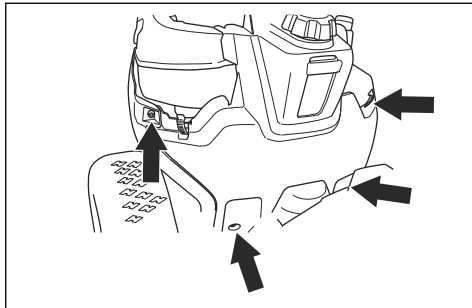

3. Pomoću ravnih kliješta odmaknite kopče od filtera za gorivo.
4. Izvucite filter za gorivo iz kraja crijeva.

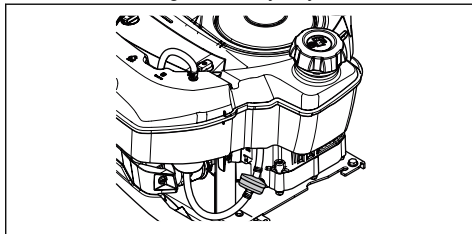

5. Utisnite novi filter za gorivo u kraj crijeva. Na rubove filtera za gorivo nanosite tekući deterdžent kako biste olakšali spajanje.
6. Pritisnite kopče crijeva uz filter za gorivo.
7. Pričvrstite zaštitni poklopac sa 4 vijka.

## Čišćenje i zamjena filtra zraka (R 112C, R 112C5)

1. Otvorite poklopac motora.
2. Otpustite dva kotačića koji drže poklopac filtra zraka i uklonite filter.

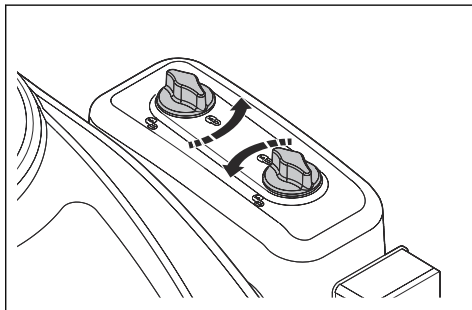

3. Izvadite uložak filtra zraka iz kućišta filtra.

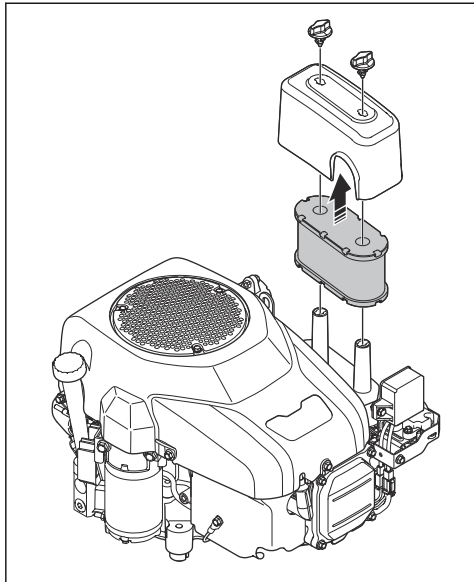

4. Za čišćenje pjenastog filtra zraka provedite sljedeće korake.

- Uklonite pjenasti filter zraka iz uložka filtra zraka.
- Pjenasti filter zraka očistite blagim deterdžentom.
- Pustite da se pjenasti filter zraka potpuno osuši.
- Postavite pjenasti filter zraka oko uložka filtra zraka.

5. Za čišćenje papirnastog filtra zraka provedite sljedeće korake.

- Papirnatim filtrom udarajte po tvrdoj površini.
- Upuhajte komprimirani zrak s unutarnje strane papirnastog filtra.



**OPREZ:** Ako papirnati filter zraka ne možete očistiti, morate ga zamijeniti.

6. Ugradite obrnutim redoslijedom.

## Zamjena filtra zraka (R 115C)

1. Otvorite poklopac motora.

2. Otpustite dva kotačića koji drže poklopac filtra zraka i uklonite filter.

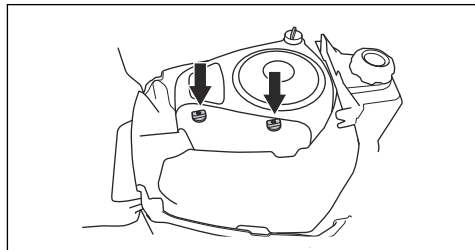

3. Izvadite uložak filtra zraka iz kućišta filtra.

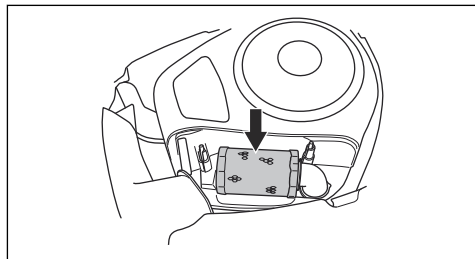

4. Na crijevo za zrak postavite novi uložak filtra.

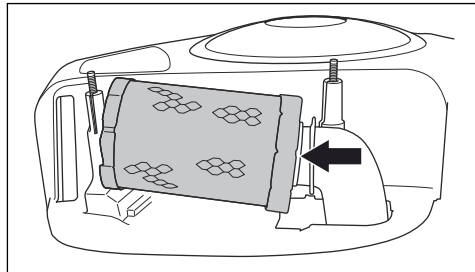

5. Pritisnite filter zraka u pravilan položaj.

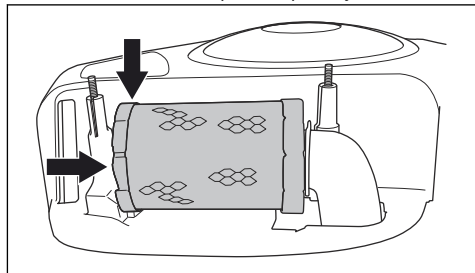

6. Pričvrstite poklopac filtra zraka i pritegnite kotačiće.

## Uklanjanje i pričvršćivanje stražnjeg desnog poklopca

- Otvorite poklopac motora.
- Izvadite vijak (A).

3. Okrenite polugu pogonskog sustava (B) u smjeru suprotnom od kazaljke na satu kako biste ju otpustili s pogonskog sustava.

**Napomena:** Polugu pogonskog sustava nemojte potpuno ukloniti.

4. Uklonite stražnji desni poklopac. Poluga pogonskog sustava uklanja se zajedno sa stražnjim desnim poklopcem.

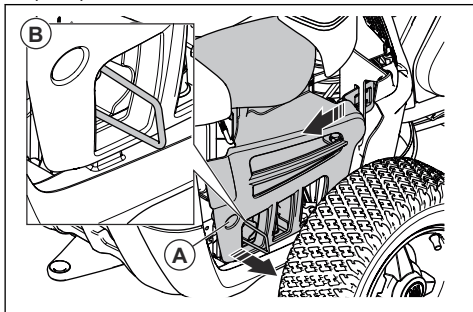

**Napomena:** Plastični poklopci su savitljivi. Pažljivo ih savijte kako biste ih lakše uklonili.

5. Prije postavljanja stražnjeg desnog poklopca uvjerite se kako je poluga pogonskog sustava u ispravnom položaju.

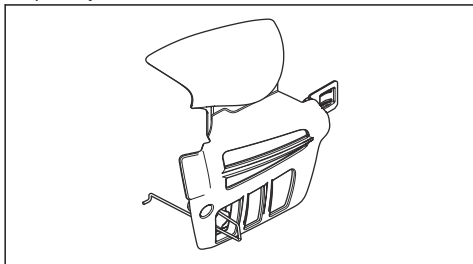

6. Postavite stražnji desni poklopac u njegov početni položaj.
7. Umetnite kuku kroz prikazani otvor (A) na kraju poluge pogonskog sustava.

8. Pričvrstite vijak (B).

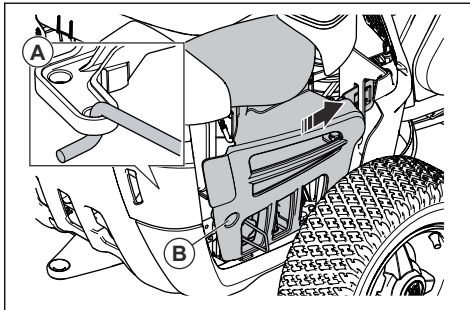

## Pregled i zamjena svjeće

1. Uklonite stražnji desni poklopac, pogledajte *Uklanjanje i pričvršćivanje stražnjeg desnog poklopca na stranici 93*
2. Uklonite lulicu kabla za paljenje i očistite prostor oko svjeće.
3. Uklonite svjećicu pomoću kliješta za svjeće od  $\frac{5}{8}$ " (16 mm).
4. Pregledajte svjećicu. Zamijenite ako su elektrode izgorjele ili ako je izolacija popucana ili oštećena. Ako svjećica nije oštećena, očistite ju čeličnom četkom.
5. Izmjerite razmak elektroda i uvjerite se kako je ispravan. Pogledajte *Tehnički podaci na stranici 102*.

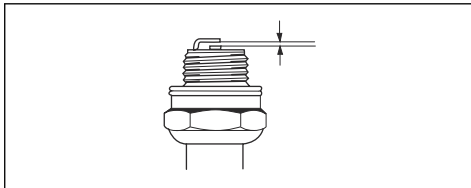

6. Savijte bočnu elektrodu za prilagodbu razmaka elektroda.
7. Vratite svjećicu natrag i ručno ju okrećite dok je dodirne položaj postavljanja.
8. Zatežite svjećicu ključem za svjeće dok ne stlačite podlošku.
9. Upotrebjavajući svjećicu zategnite za dodatnih  $\frac{1}{4}$  okretaja, a novu svjećicu za  $\frac{1}{4}$  okretaja.



**OPREZ:** Nepravilno zategnute svjeće mogu uzrokovati oštećenje motora.

10. Zamijenite lulicu kabla paljenja.



**OPREZ:** Nemojte pokretati motor kada je uklonjena svjećica ili kabel paljenja.

11. Postavite stražnji desni poklopac, pogledajte *Uklanjanje i pričvršćivanje stražnjeg desnog poklopca na stranici 93.*

## Zamjena glavnog osigurača

Pregoreni osigurač prepoznajete po pregorenom priključku.

1. Uklonite 2 vijka i skinite zaštitni poklopac. Glavni osigurač je u nosaču iza baterije.

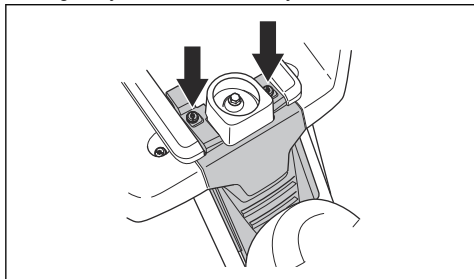

2. Izvucite osigurač iz nosača.

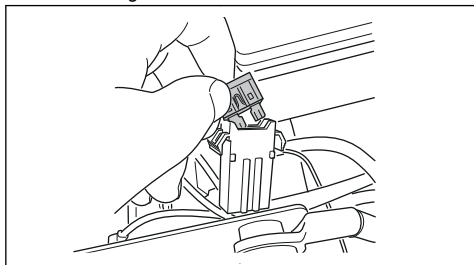

3. Pregoreni osigurač zamijenite novim osiguračem iste vrste, pločastim od 15 A.  
4. Zamijenite poklopac.

Ako osigurač ponovno preporeni kratko nakon zamjene, postoji kratki spoj. Popravite kratki spoj prije ponovnog rada s proizvodom. Zatražite pomoć od odobrenog servisera.

## Zamjena baterije

- Napunite bateriju ako je preslaba za pokretanje motora.
- Upotrijebite standardni punjač baterije.



**OPREZ:** Nemojte upotrebljavati punjač s pojačanjem ili pojačavač pokretanja. Oni uzrokuju oštećenje električnog sustava proizvoda.

- Punite 4 sata s maksimalnih 3 A.
- Prije pokretanja motora obavezno odspojite punjač.

- Nakon punjenja baterije crveni kabel priključite na POZITIVNI pol baterije (+), a crni kabel na NEGATIVNI pol baterije (-). Provjerite je li crveni (+) kabel provučen iza crnog (-) kabela.

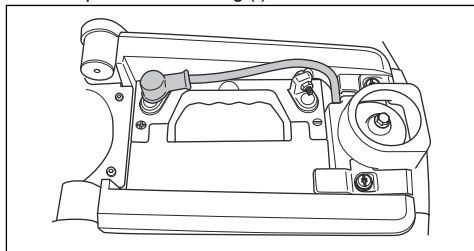

## Pokretanje motora u nuždi

Ako je baterija preslaba za pokretanje motora, pomoću kabela za pokretanje možete provesti pokretanje u nuždi. Ovaj proizvod ima sustav od 12 V s negativnim uzemljenjem. Proizvod koji upotrebljavate za pokretanje u nuždi također mora imati sustav od 12 V s negativnim uzemljenjem.

### Priključenje kabela za pokretanje



**UPOZORENJE:** Opasnost od eksplozije uzrokovane eksplozivnim plinovima iz baterije. Negativni pol potpuno napunjene baterije nemojte priključivati na ili u blizinu negativnog pola slabe baterije.



**OPREZ:** Baterijom u proizvodu nemojte pokretati druga vozila.

1. Uklonite poklopac motora.
2. Skinite poklopac s kućišta baterije.
3. Priključite jedan kraj crvenog kabela na POZITIVNI pol (+) slabe baterije (A).

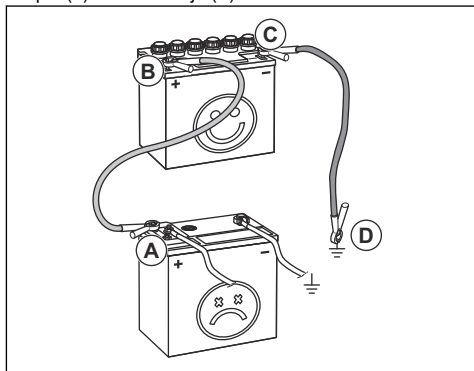

4. Drugi kraj crvenog kabela priključite na POZITIVNI pol (+) potpuno napunjene baterije (B).



**UPOZORENJE:** Krajeve crvenog kabela nemojte kratko spajati sa šasijom.

5. Priključite jedan kraj crnog kabela na NEGATIVNI pol (-) potpuno napunjene baterije (C).
6. Drugi kraj crnog kabela priključite na UZEMLJENJE ŠASIJE (D), podalje od spremnika goriva i akumulatora.
7. Zamijenite poklopce.

### Uklanjanje kabela za pokretanje

**Napomena:** Kabele za pokretanje uklonite redoslijedom obrnutim od prikliučivanja.

1. Odvojite CRNI kabal sa šasije.
2. Odvojite CRNI kabal s potpuno napunjene baterije.
3. Odvojite CRVENI kabal s 2 baterije.

### Tlak u gumama

Ispravan tlak u gumama za sve 4 gume je 60 kPa (0,6 bar / 8,5 PSI).

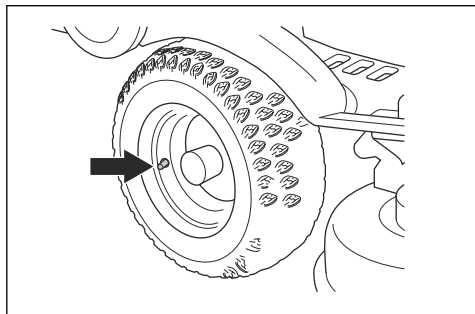

### Uklanjanje priključka za sječku

Priključak za sječku nalazi se na donjoj strani reznog kućišta.

1. Skinite režno kućište. Pogledajte *Uklanjanje reznog kućišta na stranici 83*.

2. Uklonite vijak kojim je pričvršćen priključak za sječku i uklonite ga.

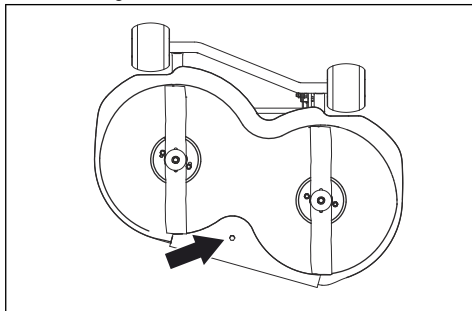

3. Postavite režno kućište u položaj za košenje.
4. Priključak za sječku postavlja se obrnutim redoslijedom.

### Pregled noževa



**OPREZ:** Oštećeni ili neuravnoteženi noževi mogu oštetiti proizvod. Zamijenite oštećene noževe. Za oštrenje tupih noževa i uravnoteženje zatražite pomoć odobrenog serviser.

1. Skinite režno kućište. Pogledajte odjeljak *Uklanjanje reznog kućišta na stranici 83*.
2. Pregledajte ima li oštećenja na noževima te je li ih potrebno oštriti.

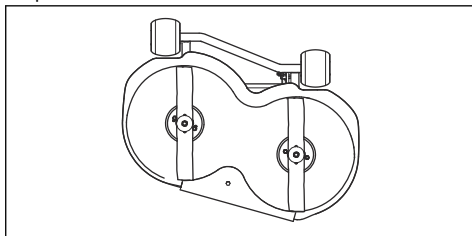

3. Vijke noža pritegnite na zatezni moment od Nm.

### Zamjena noževa

1. Skinite režno kućište. Pogledajte odjeljak *Uklanjanje reznog kućišta na stranici 83*.
2. Blokirate nož drvenim blokom (A).

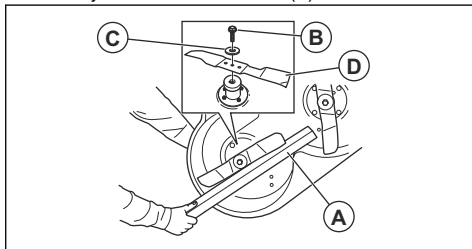

3. Otpustite i uklonite vijak noža (B), podloške (C) i nož (D).
4. Novi nož ugradite s nakošenim rubovima usmjerenima prema reznom kućištu.



**UPOZORENJE:** Neodgovarajuća vrsta noža može uzrokovati izbacivanje predmeta iz reznog kućišta te uzrokovati ozbiljne ozljede. Koristite samo noževe navedene u *Tehnički podaci na stranici 102*.

5. Pričvrstite nož, podlošku i vijak. Zategnite vijak odgovarajućim zateznim momentom. Pogledajte odjeljak *Tehnički podaci na stranici 102*.

## Provjera razine motornog ulja (R 112C, R 112C5)

1. Parkirajte stroj na ravnu površinu i zaustavite motor.
2. Otvorite poklopac motora.
3. Otpustite i izvucite šipku za mjerenje razine ulja.

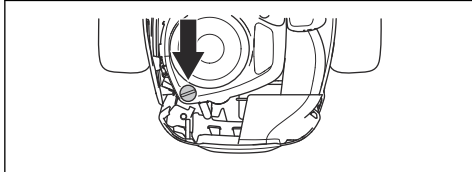

4. Očistite ulje sa šipke za mjerenje razine ulja.
5. Ponovno umetnite šipku za mjerenje razine ulja i zategnite ju.
6. Otpustite i izvucite mjernu šipku te očitajte razinu ulja.
7. Razina ulja treba biti između oznaka na šipki za mjerenje razine ulja. Ako je razina blizu oznake ADD (Dodaj), nadolijte ulje do oznake FULL (Puno).

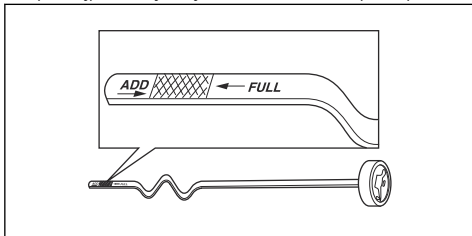

8. Ulje napunite kroz otvor za šipku za mjerenje ulja. Polako ulijevajte ulje.

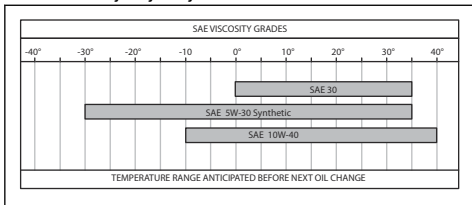

**Napomena:** Preporučene vrste motornog ulja potražite pod *Tehnički podaci na stranici 102*.

9. Šipku za mjerenje razine ulja pravilno zategnite prije pokretanja motora. Pokrenite i približno 30 s pogonite motor u praznom hodu. Zaustavite motor. Pričekajte 30 sekundi i ponovno provjerite razinu ulja.

## Provjera razine motornog ulja (R 115C)

1. Parkirajte stroj na ravnu površinu i zaustavite motor.
2. Otvorite poklopac motora.
3. Otpustite i izvucite šipku za mjerenje razine ulja.

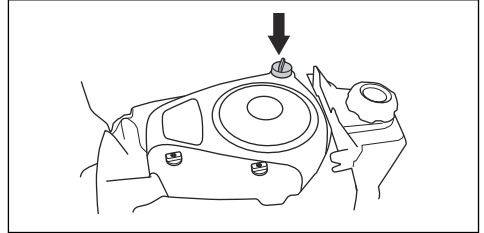

4. Očistite ulje sa šipke za mjerenje razine ulja.
5. Ponovno umetnite šipku za mjerenje razine ulja i zategnite ju.
6. Otpustite i izvucite mjernu šipku te očitajte razinu ulja.
7. Razina ulja treba biti između oznaka na šipki za mjerenje razine ulja. Ako je razina blizu oznake ADD (Dodaj), nadolijte ulje do oznake FULL (Puno).

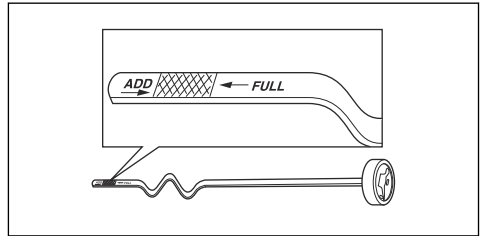

8. Ulje napunite kroz otvor za šipku za mjerenje ulja. Polako ulijevajte ulje.

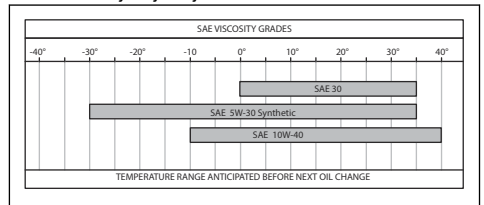

**Napomena:** Preporučene vrste motornog ulja potražite pod *Tehnički podaci na stranici 102*.

9. Šipku za mjerenje razine ulja pravilno zategnite prije pokretanja motora. Pokrenite i približno 30 s pogonite motor u praznom hodu. Zaustavite motor. Pričekajte 30 sekundi i ponovno provjerite razinu ulja.

## Zamjena motornog ulja



**UPOZORENJE:** Neposredno nakon zaustavljanja motora motorno ulje vrlo je vruće. Prije ispuštanja motornog ulja pričekajte da se ohladi. Ako motorno ulje prolijete po koži, očistite sapunom i vodom.

1. Postavite spremnik ispod čepa za ispuštanje ulja.
2. Uklonite šipku za mjerenje razine ulja.
3. Uklonite čep za ispuštanje ulja.

a) Za R 112C.

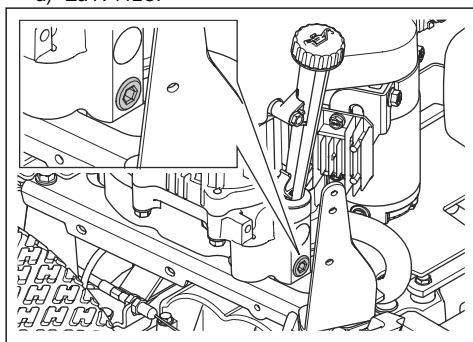

b) Za R 112C5 i R 115C.

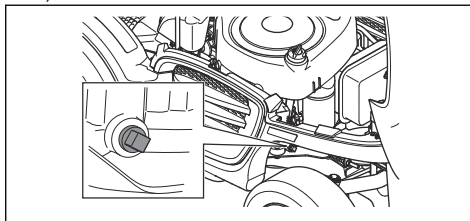

4. Ispustite motorno ulje u spremnik.
5. Postavite čep za ispuštanje i zategnite ga.
6. Ulje napunite kroz otvor za šipku za mjerenje ulja. Polako uljevajte ulje.

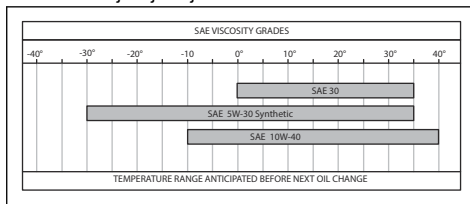

**Napomena:** Preporučene vrste motornog ulja potražite pod *Tehnički podaci na stranici 102*.

7. Umetnite šipku za mjerenje razine ulja.
8. Zagrijte motor, a zatim provjerite ima li propuštanja na čepu za ispuštanje ulja.

## Rješavanje problema

### Raspored rješavanja problema

Ako rješenje problema ne možete pronaći u ovom priručniku za korisnika, obratite se ovlaštenom serviseru tvrtke Husqvarna.

Problem	Uzrok
Motor pokretača ne okreće motor	Nije primijenjena parkirna kočnica. Pogledajte <i>Aktiviranje i deaktiviranje parkirne kočnice na stranici 88</i> .
	Poluga za podizanje reznog kućišta je u položaju za košnju. Pogledajte <i>Podizanje i spuštanje reznog kućišta na stranici 85</i> .
	Pregorio je glavni osigurač. Pogledajte <i>Zamjena glavnog osigurača na stranici 95</i> .
	Blokada paljenja je oštećena.
	Pogrešan spoj kabela i baterije. Pogledajte <i>Zamjena baterije na stranici 95</i> .
	Baterija je preslaba. Pogledajte <i>Zamjena baterije na stranici 95</i> .
Motor pokretača je oštećen ili ne radi ispravno.	

<b>Problem</b>	<b>Uzrok</b>
Motor se ne pokreće kada ga motor pokretača okrene	U spremniku goriva nema goriva. Pogledajte <i>Ulijevanje goriva na stranici 84.</i>
	Svjećica je oštećena.
	Sustav paljenja je oštećen.
	Prljavština u rasplinjaču ili vodu za gorivo.
Pogon motora nije uglađen	Svjećica je oštećena.
	Rasplinjač je nepravilno podešen.
	Filtar zraka je neprohodan. Pogledajte <i>Čišćenje i zamjena filtra zraka (R 112C, R 112C5) na stranici 92.</i>
	Odušnik spremnika goriva je neprohodan.
	Prljavština u rasplinjaču ili dovodu goriva.
	Kontrola gasa je postavljena u položaj čoka ili je sajla gasa nepravilno podešena.
Motor nema snage	Filtar zraka je neprohodan. Pogledajte <i>Čišćenje i zamjena filtra zraka (R 112C, R 112C5) na stranici 92.</i>
	Svjećica je oštećena.
	Prljavština u rasplinjaču ili dovodu goriva.
	Kontrola gasa je postavljena u položaj čoka ili je sajla gasa nepravilno podešena
Baterija se ne puni	Baterija je oštećena ili ne radi ispravno. Pogledajte <i>Sigurnost baterije na stranici 81.</i>
	Pogrešan spoj priključaka kabela i stezaljki akumulatora. Pogledajte <i>Zamjena baterije na stranici 95.</i>
Proizvod vibrira	Noževi nisu zategnuti. Pogledajte <i>Pregled noževa na stranici 96.</i>
	Jedan ili više noževa nije uravnoteženo. Pogledajte <i>Pregled noževa na stranici 96.</i>
	Motor nije učvršćen.
Ishod košnje nije zadovoljavajuć	Noževi su tupi. Pogledajte <i>Pregled noževa na stranici 96.</i>
	Trava je duga ili mokra. Pogledajte <i>Za dobar ishod na stranici 88.</i>
	Rezno kućište je ukošeno.
	Rezno kućište blokirano je travom. Pogledajte <i>Za čišćenje proizvoda na stranici 90.</i>
	Različiti tlak u gumama na desnoj i lijevoj strani. Pogledajte <i>Tlak u gumama na stranici 96.</i>
	Proizvod se pogoni prevelikom brzinom. Pogledajte <i>Tehnički podaci na stranici 102.</i>
	Broj okretaja motora je prenizak. Pogledajte <i>Tehnički podaci na stranici 102.</i>
	Pogonski remen proklizuje.

# Prijevoz, spremanje i zbrinjavanje

## Transportiranje

- Proizvod je težak i uslijed prignječenja može uzrokovati ozljede. Budite pažljivi prilikom utovara na ili istovara s vozila ili prikolice.
- Nemojte podizati proizvod. Transportne očiče nisu odobrene podizne točke i koristite ih samo za sigurno pričvršćivanje proizvoda na prikolicu.
- Upotrebjavajte prikolicu s odobrenjem za prijevoz proizvoda.
- Prije prijevoza proizvoda u prikolici ili vožnje po prometnicama upoznajte se s lokalnim prometnim propisima.

## Sigurno pričvršćivanje proizvoda na prikolicu za prijevoz



**UPOZORENJE:** Parkirna kočnica nije dovoljna za osiguranje proizvoda tijekom prijevoza. Proizvod čvrsto pričvrstite za prikolicu.

Oprema: 2 odobrena zatezna remena i 4 klinasta bloka za kotače.

1. Aktivirajte parkirnu kočnicu.
2. Pričvrstite zatezne remene oko okvira ili stražnjih kolica.
3. Zatezne remene zategnite prema prednjem i stražnjem dijelu prikolice kako biste učvrstili proizvod.
4. Blokove za kotače postavite ispred i iza stražnjih kotača.

## Podupiranje proizvoda



**UPOZORENJE:** Nosače uvijek postavite na dvije strane proizvoda da bio bio stabilan.

1. Parkirajte proizvod na tvrdo i ravno tlo.
2. Skinite rezno kućište. Pogledajte odjeljak *Uklanjanje reznog kućišta na stranici 83*.
3. Dizalicom podignite proizvod.

4. Prednje nosače postavite ispod osovina prednjih kotača.

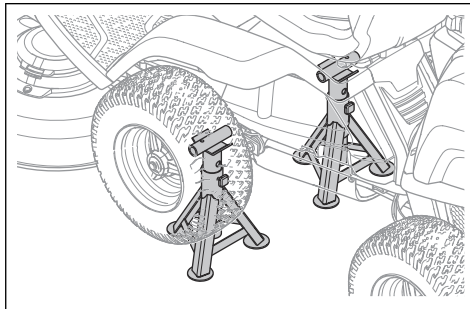

5. Stražnje nosače postavite ispod stražnjeg okvira.

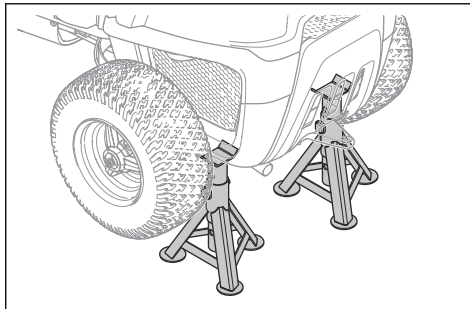

## Vuča proizvoda

Proizvod ima hidrostatski prijenos. Kako ne biste oštetili prijenos, proizvod vučite samo na kratke udaljenosti i malom brzinom.

Prije vuče proizvoda isključite mjenjač. Pogledajte *Priključivanje i odspajanje pogonskog sustava, R 112C, R 115C na stranici 85*.

## Skladištenje

Proizvod pripremite za skladištenje na kraju sezone i prije svakog skladištenja duljeg od 30 dana. Ako u spremniku za gorivo držite gorivo 30 dana ili dulje, ljepljive čestice mogu uzrokovati začepljenja u rasplinjaču. To negativno utječe na rad motora.

Za sprječavanje nastanka ljepljivih čestica tijekom skladištenja dodajte stabilizator. Ako upotrebjavate alkilatni benzin, stabilizator nije potreban. Ako upotrebjavate standardni benzin, nemojte ga zamijeniti alkilatnim benzinom. To može uzrokovati otvrdnjavanje osjetljivih gumenih dijelova. Stabilizator ulijte u gorivo u spremniku goriva ili u spremnik za skladištenje. Obavezno koristite omjere miješanja prema uputama proizvođača. Nakon dodavanja stabilizatora motor

pogonite najmanje 10 min kako bi stabilizator protekao kroz rasplinjač.



**UPOZORENJE:** Proizvod s gorivom u spremniku nemojte držati u zatvorenom prostoru ili u prostorima s lošim protokom zraka. Ako gorivo dospije u blizinu otvorenog plamena, iskri ili lampica poput onih na bojlerima, spremnicima vruće vode i sušilima za rublje, postoji opasnost od požara.



**UPOZORENJE:** S proizvoda uklonite travu, lišće i druge zapaljive materijale kako biste smanjili opasnost od požara. Prije skladištenja pričekajte na hlađenje proizvoda.

- Očistite proizvod, pogledajte *Za čišćenje proizvoda na stranici 90*. Popravite oštećenja boje kako biste spriječili koroziju.
- Pregledajte ima li na proizvodu istrošenih ili oštećenih dijelova i zategnite nepričvršćene vijke i matice.
- Uklonite bateriju. Očistite ju, napunite i skladištite na hladnom.
- Zamijenite ulje u motoru i zbrinite otpadno ulje.
- Ispraznite spremnik goriva. Pokrenite motor i pogonite ga dok je ispraznite gorivo iz rasplinjača.

**Napomena:** Ako ste dodali stabilizator, nemojte prazniti spremnik goriva i rasplinjač.

- Izvadite svječice i ulijte žličicu motornog ulja u svaki cilindar. Ručno okrenite vratilo motora kako biste nanijeli ulje te uvijte svječice.
- Podmažite sve mazalice, zglobove i osovine.
- Proizvod spremite na čisto i suho mjesto i pokrijte ga radi dodatne zaštite.
- Kod ovlaštenog zastupnika dostupna je cerada za zaštitu proizvoda tijekom skladištenja ili prijevoza.

## Zbrinjavanje u otpad

- Kemikalije mogu biti opasne te se ne smiju odlagati u tlo. Korištene kemikalije uvijek zbrinite u servisnom centru ili na prikladnoj lokaciji za zbrinjavanje.
- Ako je proizvod istrošen i više ga ne koristite, pošaljite ga ovlaštenom zastupniku ili na odgovarajuću reciklažnu lokaciju.
- Ulje, filtri za ulje, gorivo i akumulator mogu imati negativne posljedice za okoliš. Poštujte lokalne zahtjeve za reciklažu i važeće propise.
- Akumulator nemojte odlagati s kućanskim otpadom.
- Akumulator pošaljite ovlaštenom serviseru tvrtke Husqvarna ili ga predajte u odlagalište za korištene akumulate.

## Tehnički podaci

### Tehnički podaci

	R112C	R112C5	R115C
<b>Dimenzije</b>	Pogledajte <i>Dimenzije proizvoda na stranici 104.</i>		
Težina bez reznog kućišta i s praznim spremnicima, kg	154	154	180
Dimenzije guma	160 / 50 – 8	160 / 50 – 8	165 / 60 – 8
Tlak zraka u gumama, stražnje – prednje, kPa/bar/PSI	60/0,6/8,5	60/0,6/8,5	60/0,6/8,5
Maksimalni nagib, stupnjevi °	10	10	10
Maks. težina vučne opreme na nagibu od 10 °, kg:	100	100	100
Maks. dopuštena okomita sila na vučnoj poluzi, N/kg:	250/25	250/25	250/25
Maks. dopuštena vodoravna sila na vučnoj poluzi, N/kg:	170/17	170/17	170/17
<b>Motor</b>			
Marka	Husqvarna	Husqvarna	Briggs & Stratton
Model	HS 413AE	HS 413AE	4145
Nazivna izlazna snaga motora, kW <sup>11</sup>	8,4	8,4	9,5
Zapremnina, cm <sup>3</sup>	413	413	500
Maks. broj okretaja motora, o/min	3000 ± 100	3000 ± 100	3000 ± 100
Maksimalna brzina kretanja prema naprijed, km/h	8	8	9
Maksimalna brzina kretanja unatrag, km/h	7	7	7
Gorivo, min. oktanskog broja	91	91	91
Obujam spremnika za gorivo, litre	4	4	7
Ulje <sup>12</sup>	Husqvarna SAE 30, Husqvarna SAE 5W-30 sintetičko, Husqvarna SAE 10W-40	Husqvarna SAE 30, Husqvarna SAE 5W-30 sintetičko, Husqvarna SAE 10W-40	Husqvarna SAE 30, Husqvarna SAE 5W-30 sintetičko, Husqvarna SAE 10W-40
Obujam spremnika za ulje, litre	1,2	1,2	1,4

<sup>11</sup> Navedena nazivna snaga motora prosječna je neto izlazna snaga (pri navedenom broju okretaja u minuti) tipičnog serijskog motora za određeni model mjerena prema normi SAE J1349/ISO1585. Vrijednost se može razlikovati za motore za masovnu proizvodnju. Stvarna izlazna snaga motora ugrađenog u krajnji proizvod ovisi o radnoj brzini, uvjetima u okolišu i drugim vrijednostima.

<sup>12</sup> Upotrebjavajte motorno ulje kvalitete API SJ ili više. Ako se ulje SAE-30 primjenjuje na temperaturama nižim od 5 °C, postoji opasnost od nedovoljnog podmazivanja motora. To može uzrokovati oštećenje motora. Odgovarajuće ulje za niske temperature potražite u *Zamjena motornog ulja na stranici 98*. Pogledajte tablice viskoznosti u korisničkom priručniku motora (ako je priložen) i odaberite najbolju viskoznost s obzirom na očekivanu vanjsku temperaturu.

	<b>R112C</b>	<b>R112C5</b>	<b>R115C</b>
Pokretač	Električno pokretanje od 12 V	Električno pokretanje od 12 V	Električno pokretanje od 12 V
<b>Mjenjač</b>			
Proizvođač/Model	HydroGear T2	Peerless/MST205	HydroGear T2
Ulje, razred SF-CC	SAE 10W/40	SAE 80W/90	SAE 10W/40
Zapremnina ulja, litre	2	0,5	2
Broj stupnjeva prijenosa za vožnju prema naprijed	–	5	–
Broj stupnjeva prijenosa za kretanje unatrag	–	1.	–
Maksimalna brzina kretanja prema naprijed, km/h	8	8	9
Maksimalna brzina kretanja unatrag, km/h	8	3	7
<b>Električni sustav</b>			
Vrsta	12 V, negativno uzemljenje	12 V, negativno uzemljenje	12 V, negativno uzemljenje
Baterija	12 V, 20 Ah	12 V, 20 Ah	12 V, 20 Ah
Svjećica	Husqvarna HQT-9	Champion XC92YC	Champion XC92YC
Zazor elektroda, mm/inči	0,75/0,030	0,75/0,030	0,75/0,030
Glavni osigurač	Pločasti, 15A	Pločasti, 15A	Pločasti, 15A
<b>Emisije buke</b> <sup>13</sup>			
Izmjerena jačina zvuka dB(A)	98	99	99
Razina jačine zvuka, zajamčena, dB(A)	99	100	99
<b>Jačina zvuka</b> <sup>14</sup>			
Razina tlaka zvuka na uhu rukovatelja, dB(A)	84	85	85
<b>Razine vibracije</b> <sup>15</sup>			
Razina vibracije na upravljaču, m/s <sup>2</sup>	1,06	1,6	1,6
Razina vibracije na sjedalu, m/s <sup>2</sup>	0,45	0,7	0,7
<b>Rezno kućište</b>			
Vrsta	Combi	Combi	Combi
Širina rezanja, mm	850	850	950
Visine rezanja, 5 položaja, mm	25 – 70	25 – 70	25 – 75
Duljina noža, mm	430	430	471

<sup>13</sup> Emisije buke u okoliš izmjerene kao jačina zvuka ( $L_{WA}$ ) u skladu s Direktivom EZ 2000/14/EC.

<sup>14</sup> Razina tlaka zvuka u skladu s normom EN ISO 5395. Navedeni podaci za razinu tlaka zvuka uključuju tipično statističko raspršenje (standardno odstupanje) od 1,2 dB (A).

<sup>15</sup> Razina vibracija u skladu s normom EN ISO 5395. Navedeni podaci za razinu vibracije imaju tipičnu statističku disperziju (standardna devijacija) od 0,2 m/s<sup>2</sup> (upravljač) i 0,8 m/s<sup>2</sup> (sjedalo).

	R112C	R112C5	R115C
<b>Nož</b>			
Kataloški broj	5810835-01	5810835-01	5803974-01



**UPOZORENJE:** Korištenje reznog kućišta koje nije odobreno za proizvod može uzrokovati izbacivanje predmeta velikom brzinom i nastanak ozbiljnih ozljeda.

Nemojte koristiti vrste reznih kućišta koje nisu navedene u ovom priručniku za vlasnika.

## Dimenzije proizvoda

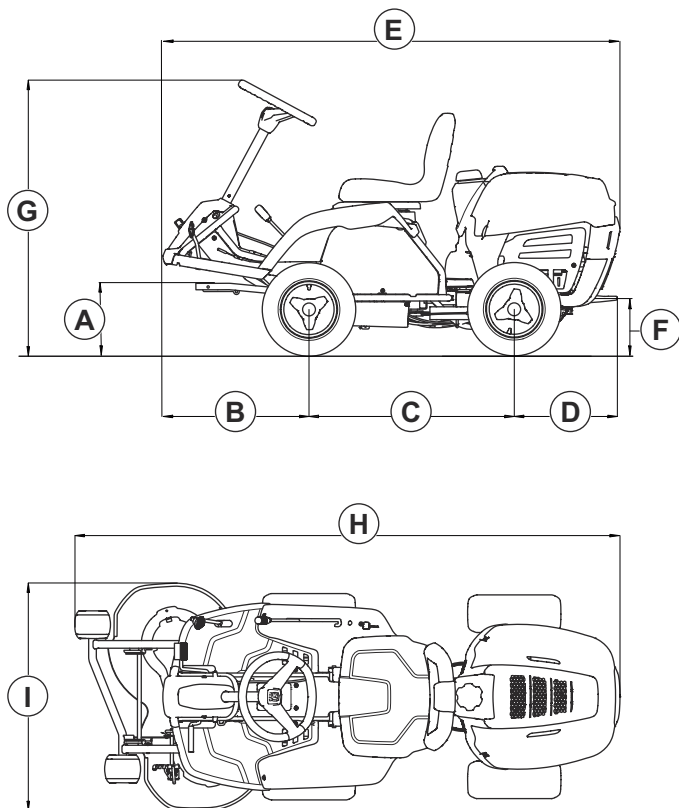

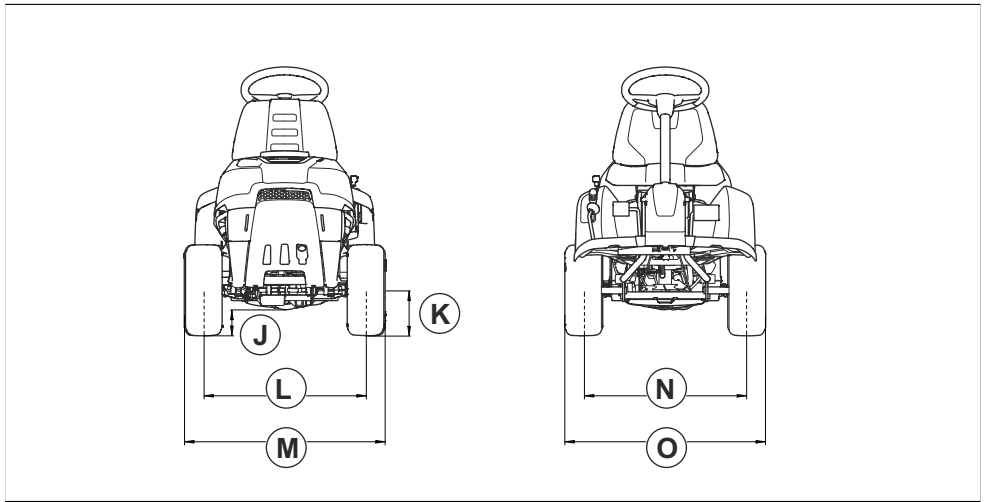

<b>A</b>	283 mm	<b>F</b>	220 mm	<b>K</b>	183 mm
<b>B</b>	569 mm	<b>G</b>	1072 mm	<b>L</b>	648 mm
<b>U</b>	800 mm	<b>H</b>	2124 mm	<b>M</b>	795 mm
<b>D</b>	400 mm	<b>I</b>	886 mm	<b>N</b>	657 mm
<b>E</b>	1781 mm	<b>J</b>	<b>R 112C5:</b> 106 mm <b>R 112 C, R 115C:</b> 83 mm	<b>O</b>	804 mm

## Servisiranje

### Servisiranje

Godišnje provedite pregled u ovlaštenom servisnom centru kako biste osigurali siguran rad i uspješan rad proizvoda tijekom sezone s puno posla. Najbolje vrijeme za servisiranje ili detaljni pregled proizvoda jest tijekom sezone s malo posla.

Prilikom narudžbe rezervnih dijelova prosljedite informacije o godini kupnje, modelu, vrsti te serijski broj.

Uvijek koristite samo originalne rezervne dijelove.

# Izjava o sukladnosti

## EU izjava o sukladnosti

Mi, **Husqvarna AB**, SE-561 82 Huskvarna, Švedska, tel.:  
+46-36-146500, pod punom odgovornošću izjavljujemo  
da proizvod:

<b>Opis</b>	Kosilica za vožnju
<b>Marka</b>	Husqvarna
<b>Vrsta/model</b>	R 112C, R 112C5, R 115C
<b>Identifikacija</b>	Serijski brojevi iz 2024 i noviji

u potpunosti su sukladni sljedećim EU direktivama i  
propisima:

Direktiva/propis	Opis
2006/42/EC	„o strojevima“
2014/30/EU	„o elektromagnetskoj kompatibilnosti“
2000/14/EC	„koja se odnosi na emisije buke u okoliš“
2011/65/EU	„o ograničenoj upotrebi određenih opasnih tvari u električnoj i elektroničkoj opremi“

i primjenjuju se sljedeće norme i/ili tehničke  
specifikacije: EN ISO 12100:2010, EN ISO 5395-1:2013/  
A1:2018, EN ISO 5395-3: 2013/A1:2017/A2:2018, EN  
ISO 14982:2009, EN IEC 63000:2018.

Prijavljeno tijelo: 0404, SMP Svensk Maskinprovning  
AB, Box 4053, SE-904 03 Umeå, Sweden također je  
potvrdila usklađenost s dodatkom VI Direktive vijeća  
2000/14/EC.

Informacije o emisiji buke potražite u odjeljku *Tehnički  
podaci na stranici 102.*

Huskvarna, 2025-01-17



Claes Losdal, razvojni menadžer / proizvođač za vrtove,  
Husqvarna AB

Osoba odgovorna za tehničku dokumentaciju



---

## Sadržaj

---

Uvod.....	107	Rešavanje problema.....	132
Bezbednost.....	111	Transport, skladištenje i odlaganje.....	134
Sklapanje.....	116	Tehnički podaci.....	136
Rukovanje.....	118	Servis.....	139
Održavanje.....	123	Deklaracija o usaglašenosti.....	140

---

## Uvod

---

### Pregled pre isporuke i brojevi proizvoda

---

**Napomena:** Pre isporuke je izvršen pregled ovog proizvoda. Uverite se da ste dobili potpisanu kopiju dokumenta o pregledu pre isporuke od prodavca.

---

Informacije za kontakt Husqvar- na servisnog centra:	
Ovo korisničko uputstvo pripada proizvodu čiji je broj proizvoda / serijski broj:	
	/
Motor:	
Menjač:	

### Opis proizvoda

Proizvod je rajder kosačica. Papučice za kretanje unapred i unazad omogućavaju rukovaocu besprekorno podešavanje brzine. Proizvod se koristi sa 2-u-1 platformom za košenje sa funkcijom za usitnjavanje trave.

### Namena

Proizvod je namenjen košenju trave na ravnim otvorenim površinama u naseljima i vrtovima. Korišćenje

proizvoda za druge poslove moguće je uz postavljanje opcionih dodataka. Obratite se Husqvarna dileru za više informacija o dostupnim dodacima.

### Osigurajte svoj proizvod

Postarajte se da svoj novi proizvod obezbedite osiguranjem. Obratite se svojoj osiguravajućoj kući ako niste sigurni. Preporučujemo kasko osiguranjem koje obuhvata snošenje troškova usled dejstva treće strane, požara, oštećenja, krađe i odgovornosti.

## Pregled proizvoda R 112C, R 115C

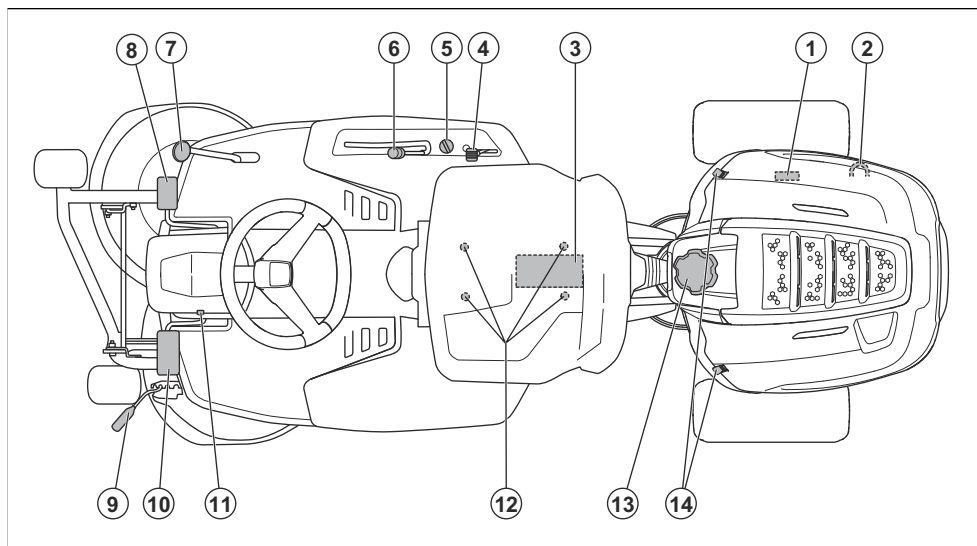

1. Pločica sa oznakom tipa
2. Poluga za aktiviranje i deaktiviranje pogona
3. Akumulator
4. Kontrola gasa/kontrola čoka
5. Brava za paljenje
6. Ručica podizanja platforme za košenje
7. Papučica kretanja unazad
8. Papučica kretanja unapred
9. Poluga visine košenja
10. Parkirna kočnica
11. Dugme za blokadu parkirne kočnice
12. Podešavanje sedišta
13. Poklopac rezervoara za gorivo
14. Brava poklopca

## Pregled proizvoda R 112C5

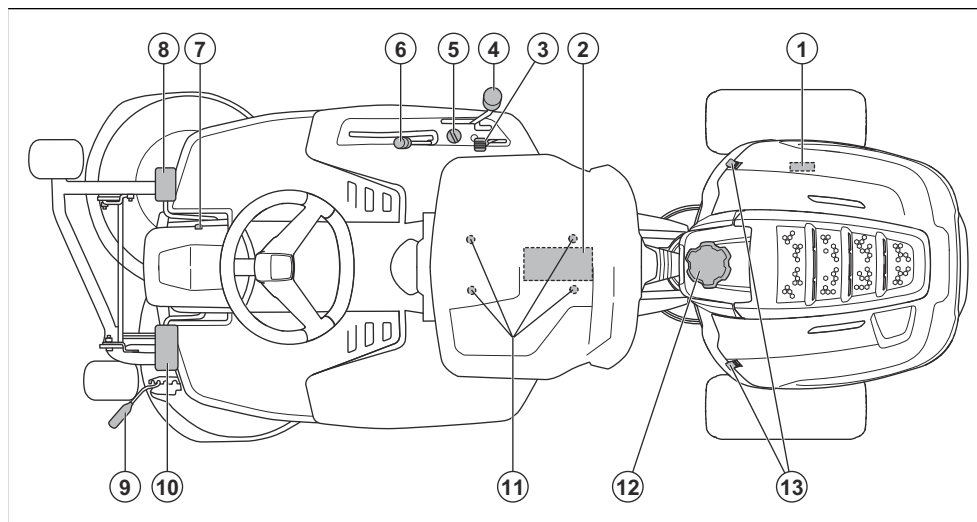

1. Pločica sa oznakom tipa
2. Akumulator
3. Kontrola gasa/kontrola čoka
4. Poluga za promenu stepena prenosa
5. Brava za paljenje
6. Ručica podizanja platforme za košenje
7. Dugme za blokadu parkirne kočnice
8. Parkirna kočnica
9. Poluga visine košenja
10. Papučica kvačila
11. Podešavanje sedišta
12. Poklopac rezervoara za gorivo
13. Brava poklopca

### Sigurnosni prekidač sedišta

Sigurnosni prekidač sedišta aktivira bezbednosno kolo kad rukovalac ustane iz sedišta. Motor i pogon noževa se zaustavljaju ako su noževi aktivni ili parkirna kočnica nije aktivirana. Pogledajte *Bezbednosno kolo na stranici 113*.

### Kontrola za gas i čok

Kontrola gasa i čoka podešava brzinu motora i aktivira čok. Pomerite kontrolu unapred da povećate brzinu motora, a unazad da je smanjite. Pomerite kontrolu nagore da biste aktivirali čok. Pomoću čoka pokrenite proizvod kada je motor hladan. Pogledajte *Pokretanje motora na stranici 119*.

### Platforma za košenje

Proizvod se koristi sa 2-u-1 platformom za košenje sa funkcijom za usitnjavanje trave. Funkcijom usitnjavanja se sitno iseckana pokošena trava koristi kao đubrivo. 2-u-1 platforma za košenje može da se koristi i bez funkcije usitnjavanja, pri čemu se trava izbacuje sa zadnje strane.

### Poluga visine košenja

Visina košenja može da se podesi u 5 (1–5) različitih položaja.

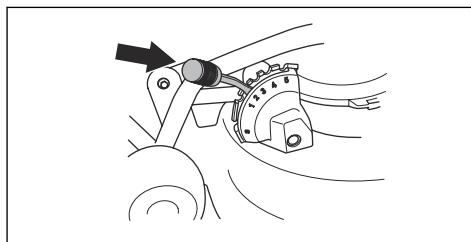

**Napomena:** Podignite platformu za košenje pre podešavanja visine košenja.

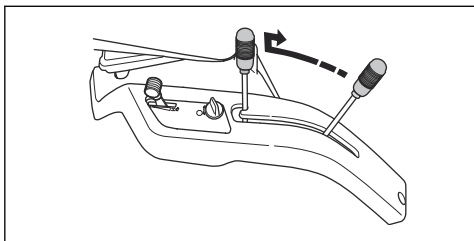

## Simboli na proizvodu



**UPOZORENJE:** Nemarna ili nepravilna upotreba može dovesti do teške ili smrtonosne povrede rukovaoca ili drugih osoba.



Pre korišćenja pažljivo pročitajte korisničko uputstvo i uverite se da razumete njegov sadržaj.



Rotirajući noževi. Držite delove tela od poklopca kada je motor uključen.



Upozorenje: rotirajući delovi. Držite delove tela podalje.



Pazite na odbačene predmete i odskakivanja.



Nemojte koristiti proizvod ako su osobe, naročito deca, ili životinje u blizini.



Gledajte iza sebe pre i tokom vožnje proizvoda unazad.



Nemojte kositi travu preko nagiba. Nemojte kositi travu na terenu koji ima nagib veći od 10°. Pogledajte *Košenje trave na strminama* na stranici 114.



Ne prevozite nikoga na proizvodu ili opremi.



Kretanje unapred.

**N**

Neutralni stepen prenosa.



Kretanje unazad.



Kvačilo (R 112C5).



Čok (za R 115C i R 112C5).



Parkirna kočnica.



Proizvod je usaglašen sa važećim direktivama EZ.



Oznaka emisije buke u okruženju je u skladu sa direktivama i propisima EU i UK i propisom o zaštiti radova u okruženju (kontrola buke) Novog Južnog Velsa iz 2017. Garantovani nivo zvučne snage za ovaj proizvod naveden je u odeljku *Tehnički podaci na stranici 136* i na nalepnici.



Uvek koristite odobrenu zaštitu za uši.



Zaustavite motor.

**START**

Pokrenite motor.



Brzina motora – brzo.



Brzina motora – sporo.



Govorivo.



Maks. etanol 10%.



Noževi su aktivirani.



Noževi su deaktivirani.



Položaj za transport rezne platforme.



Radni položaj za reznu platformu.



Nivo ulja.

**Napomena:** Ostali simboli/nalepnice koji su navedeni na proizvodu važe za specifične zahteve sertifikata na određenim tržištima.

## Emisije Euro V.



**UPOZORENJE:** Neovlašćene prepravke motora poništavaju EU tip odobrenja za ovaj proizvod.

## Oštećenje proizvoda

Nismo odgovorni za oštećenja proizvoda u sledećim slučajevima:

- proizvod je popravljen na pogrešan način
- proizvod je popravljen korišćenjem delova koji nisu napravljeni ili odobreni od strane proizvođača
- proizvod ima opremu koja ne potiče ili nije odobrena od strane proizvođača
- proizvod nije popravljen u ovlašćenom servisnom centru ili od strane ovlašćenog stručnjaka

## Podrška

Da biste dobili podršku u vezi sa proizvodom, idite na odeljak Podrška na [www.husqvarna.com](http://www.husqvarna.com) da biste pristupili uputstvima, vodičima za rešavanje problema ili da biste koristili Husqvarna Samouslugu ili Pomoćnika za proizvod (ako su dostupni na vašem tržištu). Za još podrške u vezi sa proizvodom, obratite se Husqvarna prodavcu.

## Bezbednost

### Bezbednosne definicije

Upozorenja, mere opreza i napomene se koriste da ukažu na naročito važne delove korisničkog uputstva.



**UPOZORENJE:** Koristi se ako, usled nepoštovanja uputstava, postoji rizik od nastanka telesnih povreda ili smrti kod rukovaoca ili prisutnih osoba.



**OPREZ:** Koristi se ako, usled nepoštovanja uputstava, postoji rizik od nastanka oštećenja na proizvodu, drugim materijalima ili susjednim oblastima.

**Napomena:** Koristi se za pružanje više informacija koje su neophodne u datoj situaciji.

### Opšta bezbednosna uputstva



**UPOZORENJE:** Ovaj proizvod može da odseče ruke i noge i da baca predmete oko sebe. Ako se ne pridržavate bezbednosnih uputstava, može doći do teške povrede ili smrti.



**UPOZORENJE:** Ne koristite proizvod sa oštećenom opremom za košenje. Oštećena oprema za košenje može da baca predmete i izazove teške povrede ili smrt. Odmah zamenite oštećene noževe.



**UPOZORENJE:** Ovaj proizvod pri radu stvara elektromagnetno polje. Ovo polje u određenim uslovima može da izazove smetnje na aktivnim i pasivnim medicinskim implantima. U cilju smanjenja rizika od uslova nastanka teških ili smrtnih telesnih povreda, preporučujemo osobama koje imaju medicinske implantate da se pre upotrebe ovog proizvoda konsultuju sa lekarom ili proizvođačem implanta.



**UPOZORENJE:** Pročitajte upozoravajuća uputstva koja slede pre korišćenja proizvoda.

- Uvek budite pažljivi i koristite zdrav razum. Izbegavajte sve situacije za koje smatrate da nisu u okviru vaših sposobnosti. Ako nakon čitanja ovog uputstva i dalje imate nejasnoća, obratite se stručnjaku pre nastavka rada.

- Pročitajte uputstvo za upotrebu i korisničko uputstvo proizvoda pre nego što počnete da koristite proizvod.
- Naučite kako se bezbedno koristi proizvod i komande proizvoda i naučite kako da ga brzo zaustavite.
- Naučite da čitate bezbednosne nalepnice.
- Održavajte proizvod čistim da biste mogli lako da čitate znakove i nalepnice.
- Ne zaboravite da će rukovalac biti odgovoran za nezgode u kojima su učestvovala druga lica i njihova svojina.
- Ne vozite putnike. Proizvod sme da koristi samo jedna osoba.

- Uverite se da niko nije u blizini proizvoda pri pokretanju motora, aktiviranju pogona i početka kretanja proizvoda.
- Pratite saobraćaj kad kosite blizu puta ili prelazite put.
- Ne upotrebljavajte proizvod kada ste umorni, ako ste pod uticajem alkohola, droge ili lekova ili bilo čega što bi moglo da negativno utiče na vaš vid, budnost, koordinaciju ili rasuđivanje.
- Uvek parkirajte proizvod na ravnu površinu i isključite motor.

## Bezbednosne mere u vezi sa decom



**UPOZORENJE:** Pročitajte upozoravajuća uputstva koja slede pre korišćenja proizvoda.

- Može doći do teških nesreća ako ne nadzirete decu u blizini proizvoda. Proizvod i postupak košenja često privlače decu. Deca retko kad ostaju na mestu na kojem ste ih prethodni put videli.
- Držite decu van prostora na kom se kosite. Obezbedite da odrasla osoba vodi računa o deci.
- Pratite decu i zaustavite proizvod ako dete uđe u radni prostor. Budite posebno oprezni u blizini uglova, grmova, stabala i drugih predmeta koji blokiraju pogled.
- Pre i tokom kretanja proizvoda unazad, gledajte iza sebe i dole da biste bili sigurni da u blizini proizvoda nema male dece.
- Deca ne smeju da se voze sa vama. Mogu da padnu i teško se povrede, ili da ometaju bezbedno manevarisanje proizvodom.
- Ne dozvolite deci da rukuju proizvodom.

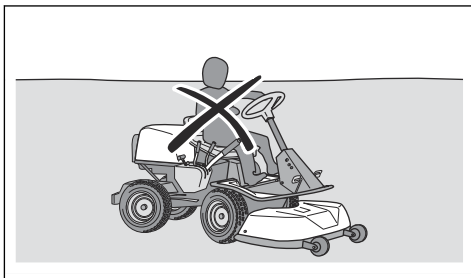

## Bezbednosna uputstva za rad



**UPOZORENJE:** Ne dodirujte motor i izduvni sistem tokom ili ubrzo posle rada. Motor i izduvni sistem postaju vrela tokom rada. Opasnost od opekotina, požara i oštećenja imovine i okolnog prostora. Kad koristite proizvod, ne približavajte se žbunovima i drugim predmetima.

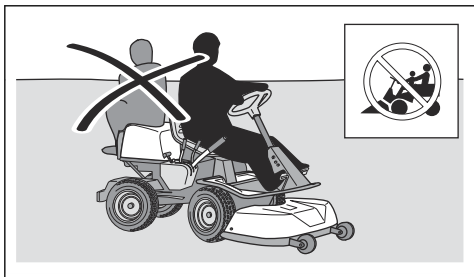

- Ne ostavljajte proizvod bez nadzora ako mu motor radi. Uvek zaustavite noževe, aktivirajte parkirnu kočnicu i izvadite ključ za paljenje pre nego što ostavite proizvod bez nadzora.
- Koristite proizvod samo po dnevnom svetlu i drugim uslovima dobre osvetljenosti. Držite proizvod na bezbednom rastojanju od rupa i drugih nepravilnosti na tlu. Vodite računa i o drugim potencijalnim rizicima.
- Ne koristite proizvod po lošem vremenu, npr. po magli, kiši, na vlažnim i mokrim mestima, pri jakom vetru, jakoj zimi, grmljavini i sl.
- Nađite i obeležite kamenove i druge nepomične predmete da biste izbegli sudar.
- Iz oblasti rada uklonite kamenje, igračke, žice i slične predmete, koji mogu da se upetljaju u noževe ili da budu izbačeni.

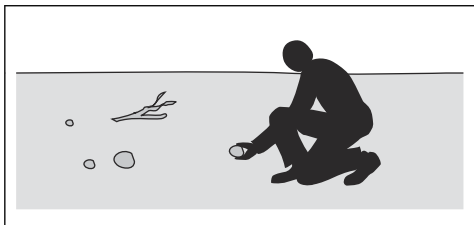

- Deca i osobe koje nemaju odobrenje na rad ne smeju da koriste proizvod niti da ga servisiraju. Uzrast korisnika je možda propisan lokalnim zakonima.



**UPOZORENJE:** Pročitajte upozoravajuća uputstva koja slede pre korišćenja proizvoda.

- Uvek gledajte iza sebe i dole kad vozite unazad. Pazite na velike i male prepreke.
- Smanjite brzinu pre skretanja.
- Zaustavite noževe pri prelasku preko površina koje se ne kose.



**OPREZ:** Pročitajte upozorenja u nastavku pre korišćenja proizvoda.

- Pre rada proizvodom, očistite ostatke trave i prljavštinu sa usisnika hladnog vazduha na motoru. Ako je usisnik hladnog vazduha blokiran, postoji opasnost od oštećenja motora.
- Pažljivo vozite oko kamenja i drugih većih predmeta i vodite računa da noževi ne udare u njih.
- Ne prelazite preko predmeta. Stanite i pregledajte proizvod i platformu za košenje ako ste proizvodom prešli preko predmeta ili ste udarili u njega. Ako je potrebno, izvršite popravke pre nastavka rada.

### Lična zaštitna oprema



**UPOZORENJE:** Pročitajte upozoravajuća uputstva koja slede pre korišćenja proizvoda.

- Koristite odobrenu ličnu zaštitnu opremu kad koristite proizvod. Lična zaštitna oprema ne može da u potpunosti spreči telesnu povredu, ali ona umanjuje stepen telesne povrede ako dođe do nesrećnog slučaja. Neka vam vaš prodavac pomogne u izboru odgovarajuće opreme.
- Koristite odobrenu zaštitu za sluh. Dugotrajno izlaganje buci može prouzrokovati trajne povrede sluha.
- Nosite čvrste neključuće čizme ili cipele. Preporučuju se čelična ojačanja na prstima. Nemojte nositi obuću sa otvorenim prstima ili ići bosonogi.

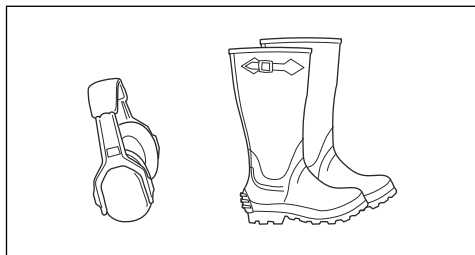

- Nosite zaštitne rukavice po potrebi, na primer, kada pričvršćujete, pregledate ili čistite opremu za košenje.

- Ne nosite preširoku odeću, nakit i predmete koji mogu da budu uhvaćeni u pokretne delove.
- Držite komplet za prvu pomoć i protivpožarni aparat pri ruci.

### Bezbednosni uređaji na proizvodu



**UPOZORENJE:** Pročitajte upozoravajuća uputstva koja slede pre korišćenja proizvoda.

- Nemojte da koristite proizvod sa bezbednosnim uređajima koji su oštećeni ili neispravni. Redovno proveravajte bezbednosne uređaje. Ako su bezbednosni uređaji oštećeni, obratite se Husqvarna servisnom centru.
- Nemojte vršiti izmene na bezbednosnim uređajima. Nemojte koristiti proizvod ako zaštitni poklopci, sigurnosni prekidači ili drugi zaštitni uređaji nisu postavljeni ili su oštećeni.

### Provera brave paljenja

- Pokrenite i zaustavite motor da biste proverili bravu za paljenje. Pogledajte *Pokretanje motora na stranici 119* i *Zaustavljanje motora na stranici 122*.
- Proverite da li se motor pokreće kad prebacite ključ za paljenje u položaj START.
- Proverite da li se motor zaustavlja kad prebacite ključ za paljenje u položaj STOP.

### Bezbednosno kolo

Motor može da se pokrene samo kad su ispunjeni sledeći uslovi:

- Platforma za košenje je podignuta, a parkirna kočnica nije aktivirana.

Motor mora da se zaustavi u sledećim situacijama:

- Platforma za košenje je spuštena, a rukovalac je ustao sa sedišta.
- Platforma za košenje je podignuta, a parkirna kočnica nije aktivirana i rukovalac je ustao sa sedišta.

Da biste proverili bezbednosno kolo, probajte da pokrenete motor dok neki od navedenih uslova nije ispunjen. Proverite uslove i probajte ponovo. Ovu proveru vršite svakodnevno.

### Provera ograničavača brzine, R 112C, R 115C

- Otpustite papučicu za kretanje unapred (1). Brzina se smanjuje.

- Za jače kočenje pritisnite papučicu kretanja unazad (2).

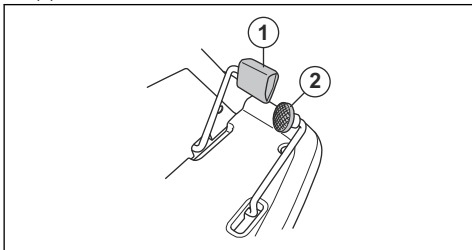

- Uverite se da papučice kretanja unapred i unazad nisu blokirane i da se njima nesmetano barata.
- Uverite se da se brzina smanjuje kad otpustite papučicu kretanja unapred.

### Da biste proverili papučicu kočnice, R 112C5

Za model R 112C5 papučica parkirne kočnice je takođe i servisna kočnica.

- Uverite se da se brzina smanjuje kad pritisnete papučicu kočnice.

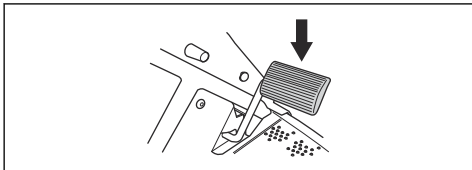

- Uverite se da papučica kočnice nije blokirana i da se njom nesmetano barata.

### Prigušivač

Prigušivač održava nivo buke na minimumu i šalje izdovne gasove dalje od rukovaoca.

Ne koristite proizvod ako prigušivač nedostaje ili je oštećen. Oštećeni prigušivač povećava nivo buke i rizik od požara.



**UPOZORENJE:** Prigušivač postaje veoma vruć tokom i nakon korišćenja i kada motor radi pri brzini praznog hoda. Budite pažljivi u blizini zapaljivih materijala i/ili isparenja kako biste sprečili požar.

### Parkirna kočnica



**UPOZORENJE:** Ako parkirna kočnica ne radi, proizvod može da se neželjeno pokrene i izazove štetu i povrede. Redovno pregledajte i podešavajte parkirnu kočnicu.

Pogledajte *Provera parkirne kočnice na stranici 126*

### Zaštitni poklopci

Nedostajući i oštećeni zaštitni poklopci povećavaju opasnost od povrede pokretnim delovima i vrelim površinama. Proverite zaštitne poklopcе pre korišćenja proizvoda. Uverite se da su zaštitni poklopci pravilno pričvršćeni, bez naprslina i drugih oštećenja. Zamenite oštećene poklopcе.

### Košenje trave na strminama



**UPOZORENJE:** Pročitajte upozoravajuća uputstva koja slede pre korišćenja proizvoda.

- Košenje trave na strminama povećava opasnost od gubitka kontrole i preturanja proizvoda. To može da izazove povrede ili smrt. Travu na strminama je potrebno kositi pažljivo. Ako ne možete da vozite unazad uz strminu ili se ne osećate bezbedno, nemojte da kosite.
- Uklonite kamenje, grane i druge prepreke.
- Kosite uz i niz strminu, ne popreko.
- Ne idite niz strminu sa podignutom platformom za košenje.
- Ne koristite proizvod na tlu nagiba preko 10°.

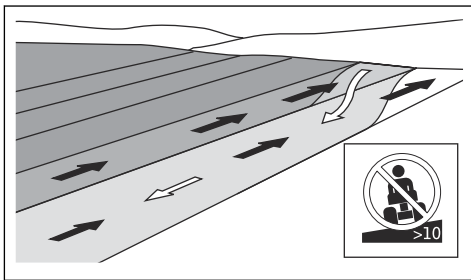

- Ne pokrećite i ne zaustavljajte proizvod na strminama.
- Na strminama vozite polako.
- Ne vršite nagle promene brzine i pravca kretanja.
- Ne skrećite više nego što je potrebno. Okrećite polako i postepeno kad idete niz strminu. Pomerajte se malom brzinom. Oprezno motajte volan.
- Pazite na rupe, džombe i brazde i ne vozite preko njih. Opasnost od preturanja proizvoda na neravnom zemljištu je veća. Visoka trava može da sakrije prepreke.
- Ne kosite travu pored ivica, jarkova i obala. Proizvod može naglo da se preturi ako točak pređe preko ivice jakog nagiba ili jarka, ili ako se ivica odroni. Ako proizvod padne u vodu, postoji opasnost od davljenja.

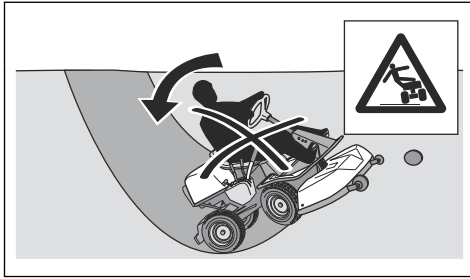

- Ne kosite mokru travu. Klizava je i točkovi mogu da izgube prijanjanje, tako da dođe do proklizavanja proizvoda.
- Ne spuštajte stopalo na zemlju da biste stabilizovali proizvod.
- Vozite veoma pažljivo ako koristite dodatak ili predmet koji može da učini proizvod manje stabilnim.

### Bezbednost prilikom vuče

- Koristite samo opremu za vuču koju je odobrila kompanija Husqvarna.
- Koristite rudu za povezivanje opreme.
- Nemojte da vučete opremu koja je teža od maksimalno dozvoljene težine opreme za vuču. Pogledajte *Tehnički podaci na stranici 136.*

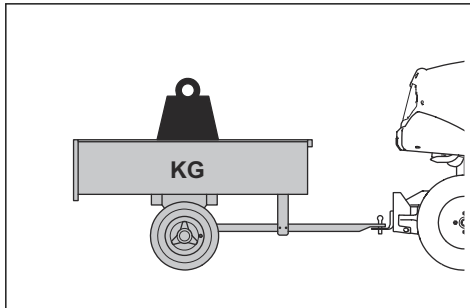

- Uverite se da u blizini proizvoda nema nikog dok vučete opremu.
- Budite pažljivi kada vučete opremu na nagibima ili grubom zemljištu.
- Rukujte proizvodom pri maloj brzini kada vučete opremu.

### Bezbednosne mere u vezi sa gorivom



**UPOZORENJE:** Budite oprezni pri radu sa gorivom. Veoma je zapaljivo i može da izazove povrede i oštećenja svojine.



**UPOZORENJE:** Pročitajte upozoravajuća uputstva koja slede pre korišćenja proizvoda.

- Ne punite rezervoar za gorivo u zatvorenom prostoru.
- Benzin i njegova isparenja su otrovni i lako zapaljivi. Oprezno rukujte benzinom, da biste sprečili nastanak povreda i požara.
- Ne uklanjajte poklopac rezervoara za gorivo i ne punite rezervoar za gorivo, dok motor radi.
- Neka se motor ohladi pre dosipanja goriva.
- Ne pušite tokom dosipanja goriva.
- Ne dosipajte gorivo u blizini varnica i otvorenog plamena.
- Ako postoji curenje sistema za gorivo, ne pokrećite motor dok ne rešite taj problem.
- Ne punite gorivo više od preporučeneog nivoa. Toplota motora i sunca dovode do širenja goriva i gorivo se preliva ako je rezervoar prepunjen.
- Ne prepunjavajte rezervoar. Ako prospete gorivo na proizvod, očistite prosuto gorivo i sačekajte da se osuši pre pokretanja motora. Ako prospete gorivo na odeću, promenite je.
- Čuvajte gorivo u samo odobrenim sudovima.
- Čuvajte proizvod i gorivo tako da nema opasnosti od nastanka štete od curenja goriva i isparenja.
- Ispustite gorivo u odobren sud na otvorenom, dalje od otvorenog plamena.

### Bezbedna upotreba baterije



**UPOZORENJE:** Oštećena baterija može da izazove eksploziju i povrede. Ako je baterija izobličena ili oštećena, obratite se Husqvarna servisnom centru.



**UPOZORENJE:** Pročitajte upozoravajuća uputstva koja slede pre korišćenja proizvoda.

- Koristite zaštitne naočari kad ste u blizini akumulatora.
- Ne nosite satove, nakit i druge metalne predmete u blizini akumulatora.
- Držite akumulator van domašaja dece.
- Punite akumulator na mestu sa dobrom cirkulacijom vazduha.
- Pri punjenju akumulatora, zapaljivi materijali moraju da budu udaljeni bar 1 m.
- Odbacite zamenjene akumulatore. Pogledajte *Odlaganje na stranici 135.*
- Akumulator može da stvara eksplozivne gasove. Ne pušite u blizini akumulatora. Držite akumulator dalje od varnica i otvorenog plamena.

### Bezbednosna uputstva za održavanje



**UPOZORENJE:** Proizvod je težak i može da povredi nekog ili da ošteti imovinu i okolne predmete. Ne vršite održavanje

na motoru ili platformi za košenje ako nisu ispunjeni sledeći uslovi:

- Motor je isključen.
- Proizvod je parkiran na ravnoj površini.
- Parkirna kočnica je aktivirana.
- Ključ za paljenje je uklonjen.
- Platforma za košenje je deaktivirana.
- Kablovi za paljenje su skinuti sa svećica.

- Ne startujte motor ako su zaštitni poklopci uklonjeni. Postoji opasnost od povrede pokretnim i vrelim delovima.
- Neka se proizvod ohladi pre vršenja održavanja u blizini motora.
- Noževi su oštri i mogu da poseku. Kad radite oko noževa, umotajte ih u zaštitni materijal ili nosite zaštitne rukavice.
- Uvek stavite platformu za košenje u servisni položaj kad je čistite. Ne parkirajte proizvod blizu ivice jarka ili nagiba da biste tako pristupili platformi za košenje.



**UPOZORENJE:** Izduvni gasovi iz motora sadrže ugljen-monoksid, otrovan i veoma opasan gas bez mirisa. Proizvod ne sme da radi u zatvorenom prostoru i prostoru sa nedovoljnom cirkulacijom vazduha.



**OPREZ:** Pročitajte upozorenja u nastavku pre korišćenja proizvoda.



**UPOZORENJE:** Pročitajte upozoravajuća uputstva koja slede pre korišćenja proizvoda.

- Ne verglajte motor ako su svećica ili kabl za paljenje uklonjeni.
- Uverite se da su svi vijci i navrtke pravilno pritegnuti i da je oprema u dobrom stanju.
- Ne menjajte podešavanje upravljača. Ako je brzina motora prevelika, delovi motora mogu da se oštete. Najveća dozvoljena brzina motora navedena je u *Tehnički podaci na stranici 136*.
- Mašina je odobrena samo sa za korišćenje sa opremom koju je obezbedio ili preporučio proizvođač.

- Za najbolje radne karakteristike i bezbednost, redovno održavajte proizvod po šemi održavanja. Pogledajte *Šema održavanja na stranici 123*.
- Strujni udari mogu da izazovu povrede. Ne dodirujte kablove dok radi motor. Ne vršite funkcionalni test sistema za paljenje prstima.

## Skapanje

### Uvod



**UPOZORENJE:** Opruga za zatezanje pogonskog remena može da pukne i izazove povrede. Nosite zaštitne naočari kad postavljate i uklanjate platformu za košenje.

Pročitajte uputstvo za sastavljanje u priručniku za vlasnika. Postupak postavljanja i skidanja platforme za košenje prikazan je i na nalepnici na unutrašnjoj strani prednjeg poklopcu proizvoda.

### Postavljanje rezne glave

1. Parkirajte proizvod na ravno tlo.
2. Primenite parkirnu kočnicu.

3. Pritisnite platformu za košenje da biste se uverili da su vođice ušle u žlebove na okviru opreme.

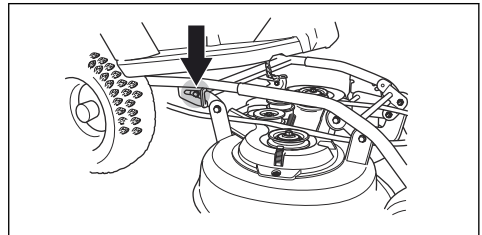

4. Poravnajte cevi na platformi za košenje sa cevima na okviru opreme.

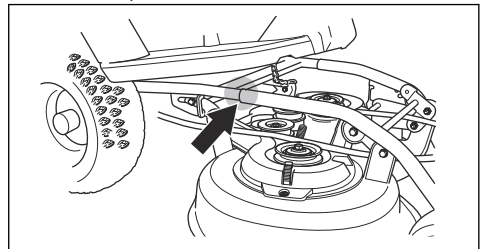

5. Držite platformu za košenje dvema rukama i pritisnite je.

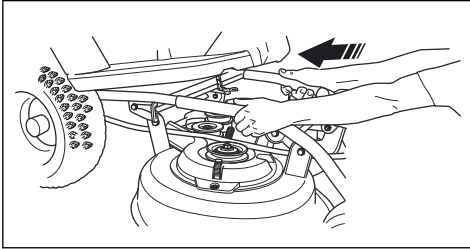

6. Pritiskajte dok cevi i vodice ne dodirnu dno.

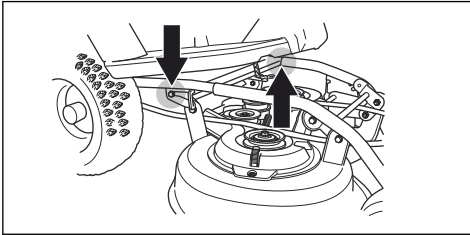

7. Pričvrstite pogonski remen, kao što je prikazano na ilustraciji.

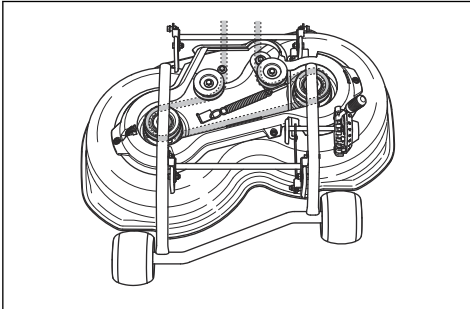

8. Povežite zateznu oprugu da biste zategli pogonski remen.

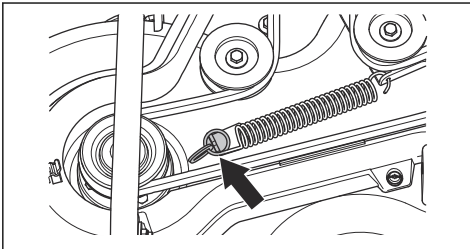

9. Pričvrstite poklopac pogonskog remena.

10. Postavite polugu visine košenja u jedan od položaja 1-5.

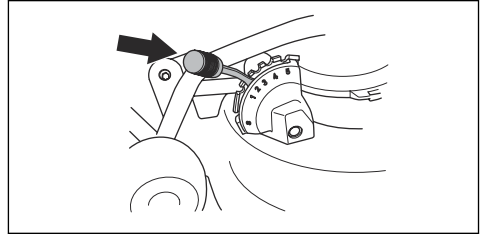

## Uklanjanje rezne glave

1. Parkirajte proizvod na ravno tlo.
2. Primenite parkirnu kočnicu.
3. Postavite polugu visine košenja u servisni položaj (S).

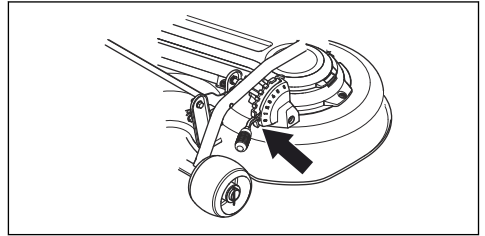

4. Postavite polugu za podizanje platforme za košenje u radni položaj.

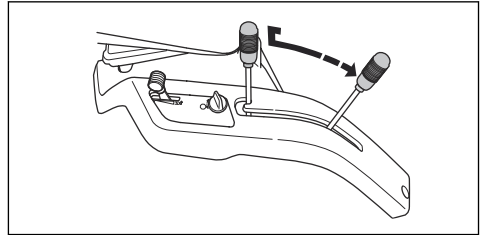

5. Otpustite spojnicu i poklopac pogonskog remena.

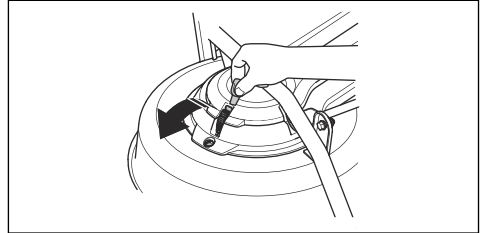

6. Deaktivirajte oprugu pogonskog remena da biste popustili pogonski remen.

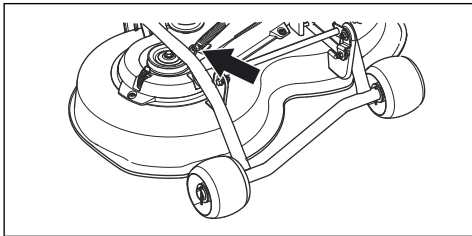

7. Skinite pogonski remen.  
8. Za (R 112C, R 112C5): Držite platformu za košenje sa 2 ruke i izvucite je. Podignite platformu za košenje i naslonite je na proizvod ili zid.

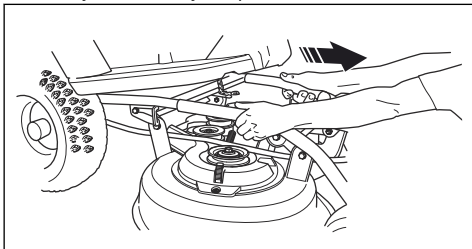

9. Za (R 115C): Držite prednju ivicu platforme za košenje sa obe ruke i izvucite je dok se ne zaustavi.

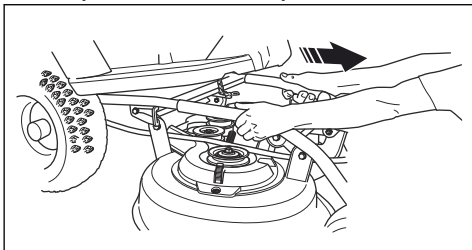

10. Podignite blokadu okvira opreme u vertikalni položaj.



**UPOZORENJE:** Mehanizam blokade može izazvati povrede prstiju ako ne rukujete sa njim pažljivo. Postavite blokadu okvira opreme u puni vertikalni položaj.

11. Uklonite iglicu da biste odvojili podupirač od platforme za košenje.  
12. Držite platformu za košenje sa 2 ruke i izvucite je.

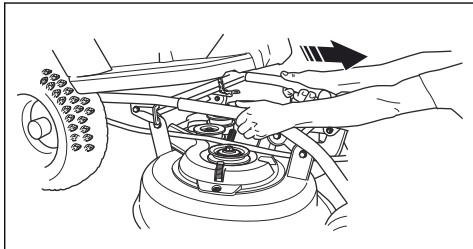

13. Podignite platformu za košenje i naslonite je na proizvod ili zid.

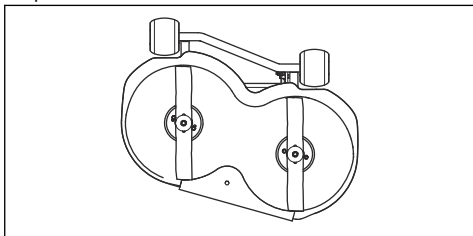

## Rukovanje

### Uvod



**UPOZORENJE:** Pre rada sa proizvodom, morate pročitati i razumeti poglavlje o bezbednosti.



**UPOZORENJE:** Ne koristite rezervoar za gorivo kao mesto za podupiranje.

### Dosipanje goriva



**UPOZORENJE:** Benzin je veoma zapaljiv. Budite pažljivi i dosipajte gorivo na otvorenom, pogledajte *Bezbednosne mere u vezi sa gorivom na stranici 115*.



**OPREZ:** Neodgovarajući tip goriva može da ošteti motor.

Motor koristi benzin minimalnog oktanskog broja 91 RON (87 AKI), nemešan sa uljem. Preporučujemo biorazgradivi alkilatni benzin. Ne koristite benzin koji sadrži više od 10% etanola.

- Proverite nivo goriva pre svake upotrebe i dopunite ako je potrebno.

- Ne punite rezervoar za gorivo „do čepa“. Ostavite bar 2,5 cm prostora.

## Podešavanje sedišta

- Sedište može da se nagne unapred.
- Da biste pomerili sedište unapred ili unazad, olabavite vijke ispod sedišta. Pomerite sedište u željeni položaj i zategnite vijke.

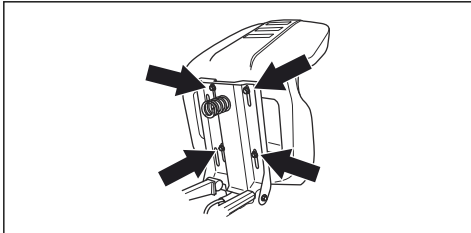

## Aktiviranje i deaktiviranje pogonskog sistema, R 112C, R 115C

Da biste pomerili proizvod sa isključenim motorom, pogonski sistem mora biti deaktiviran.

- Izvucite polugu pogonskog sistema u potpunosti da biste deaktivirali pogon na osovini.

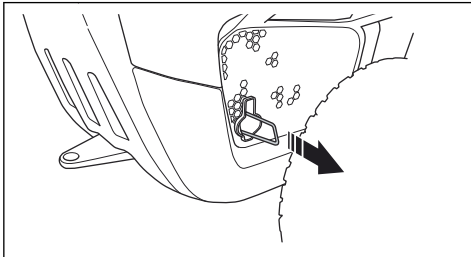

- Pritisnite polugu pogonskog sistema u potpunosti da biste aktivirali pogon na osovini.

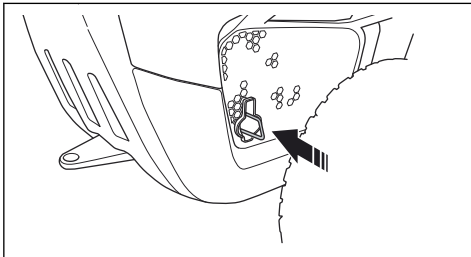

**Napomena:** Nemojte koristiti središnje položaje.

## Podizanje i spužtanje platforme za košenje

- Da biste podigli platformu za košenje u položaj za transport, povucite ručicu podizanja unazad. Ako motor radi, noževi prestaju da se rotiraju.

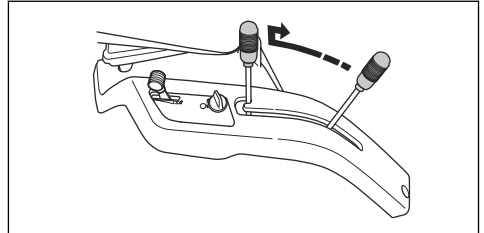

- Da biste spustili platformu za košenje u položaj za košenje, pritisnite dugme za zaključavanje i gurnite ručicu podizanja napred. Ako je motor uključen, sečiva počinju da se rotiraju.

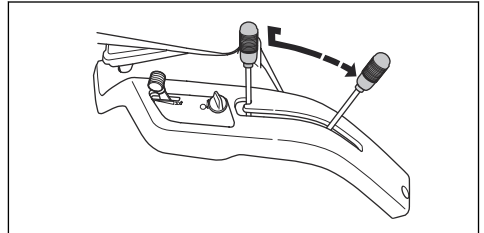

## Pokretanje motora

1. Za model R 112C, R 115C, uverite se da je pogonski sistem aktiviran, pogledajte *Aktiviranje i deaktiviranje pogonskog sistema, R 112C, R 115C na stranici 119.*

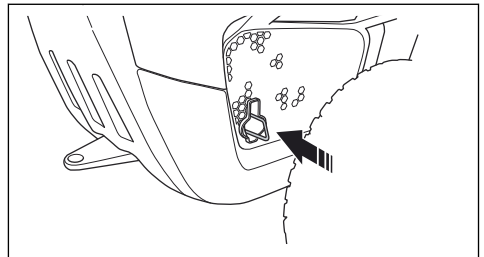

2. Podignite platformu za košenje.

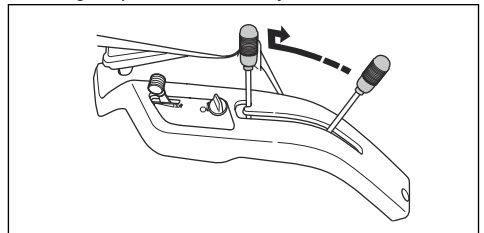

3. Primenite parkirnu kočnicu.

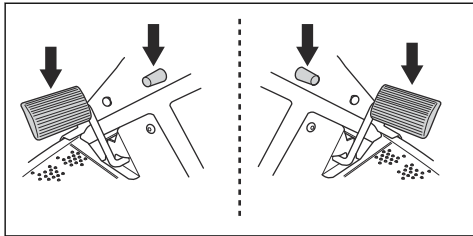

**Napomena:** Za model R 112C, R 115C, parkirna kočnica se nalazi sa leve strane. Za model R 112C5, parkirna kočnica se nalazi sa desne strane.

4. Za model R 112C5, postavite polugu za promenu stepena prenosa u neutralni položaj (N).

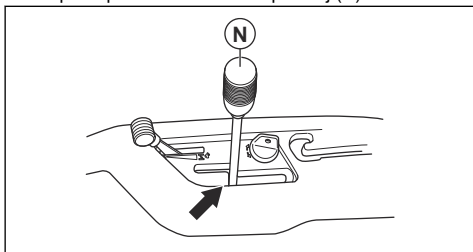

5. Za R 112C i R 112C5. Postavite kontrolu gasa u položaj za pokretanje.

a) Ako je motor hladan, postavite kontrolu gasa u položaj (C), položaj čoka.

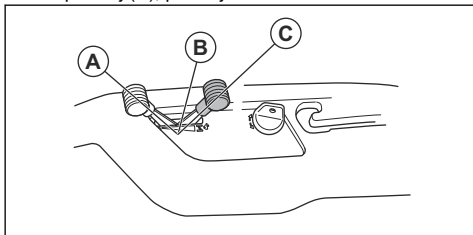

b) Ako je motor zagrejan, postavite kontrolu gasa između položaja (A) i (B).

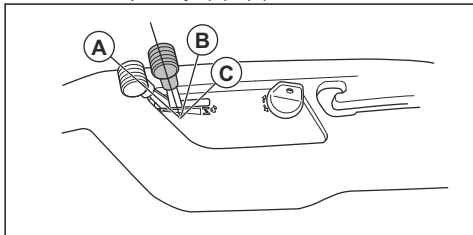

6. Okrenite ključ za paljenje u položaj za pokretanje.

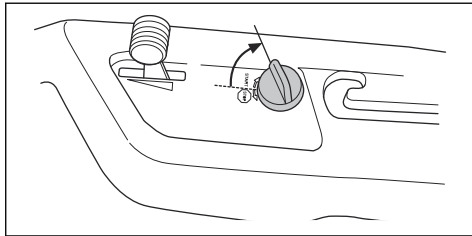

7. Kada se motor pokrene, odmah otpustite ključ za paljenje u neutralni položaj.

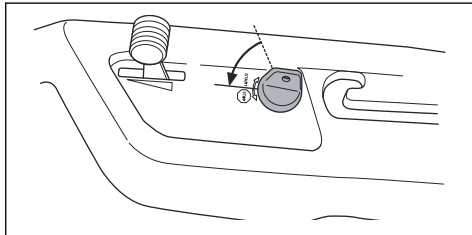

**Napomena:** Nemojte dozvoliti da starter radi duže od 5 sekundi. Ako se motor ne pokrene, sačekajte 15 sekundi pre nego što ponovo pokušate. Ako se motor ne pokrene, sačekajte 1 minut pre nego što ponovo pokušate.

8. Pustite da motor radi na pola gasa (B) tokom 3-5 minuta pre nego što primenite veliko opterećenje.

9. Podesite brzinu motora pomoću kontrole gasa.

**Napomena:** Aktiviranje sečiva kada je motor pri punoj brzini uzrokuje naprezanje na pogonskim kaiševima. Nemojte primenjivati pun gas sve dok rezna glava nije spuštena u položaj za košenje.

## Rad sa proizvodom, R 112C, R 115C

1. Izaberite visinu košenja (1-5) pomoću poluge visine košenja.

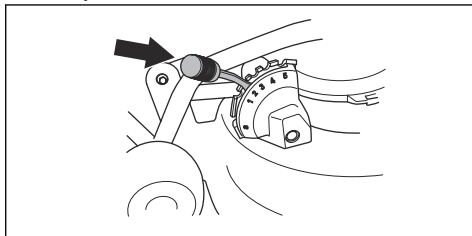

2. Pokrenite motor.

3. Pritisnite papučicu parkirne kočnice nadole a zatim je otpustite da biste deaktivirali parkirnu kočnicu.

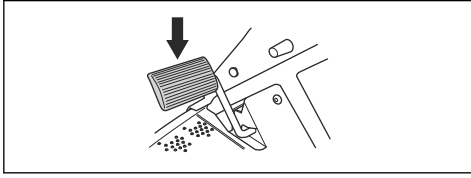

3. Pritisnite papučicu parkirne kočnice nadole a zatim je otpustite da biste deaktivirali parkirnu kočnicu.

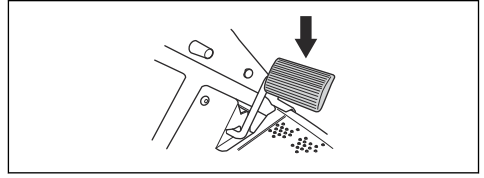

4. Pažljivo pritisnite nadole jednu od papučica brzine. Brzina se povećava što se više papučica pritiska nadole. Koristite papučicu (1) za kretanje unapred, a papučicu (2) za kretanje unazad.

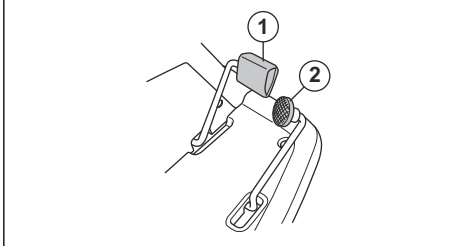

4. Pritisnite papučicu kvačila i izaberite stepen prenosa. Izaberite stepen prenosa 1–4 kada koristite proizvod za košenje trave. Izaberite stepen prenosa 4–5 za transport proizvoda.

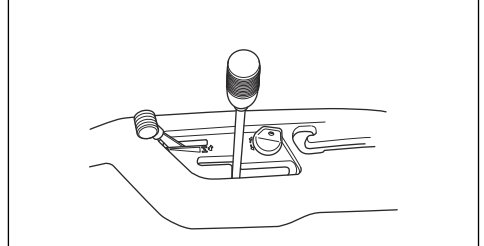

5. Otpustite papučicu brzine da biste aktivirali kočnice.
6. Spustite reznu glavu.

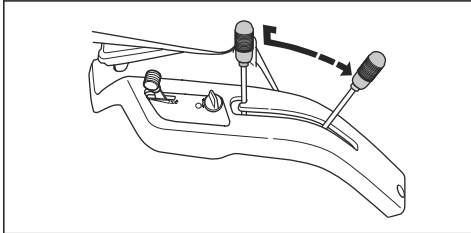

**OPREZ:** Ako se stepen prenosa ne aktivira odmah, nemojte primenjivati silu. Otpustite papučicu kvačila, pritisnite je ponovo i pokušajte ponovo da izaberete stepen prenosa.

**Napomena:** Proizvod možete pokrenuti u svakom od 5 stepena prenosa.

5. Polako otpuštajte papučicu kvačila.
6. Spustite reznu glavu.

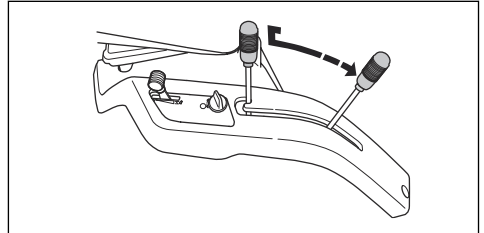

## Rad sa proizvodom, R 112C5



**OPREZ:** Da biste izbegli oštećenje menjača, uvek zaustavite proizvod i deaktivirajte motor pre nego promene stepena prenosa.

1. Izaberite visinu košenja (1-5) pomoću poluge visine košenja.

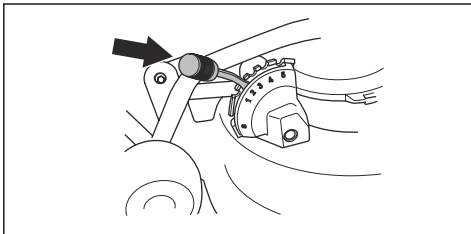

2. Pokrenite motor.

7. Da biste kočili, pritisnite papučicu parkirne kočnice/ kočnice brzine.

## Pokretanje na nagibu, R 112C5

1. Izaberite visinu košenja (1-5) pomoću poluge visine košenja.

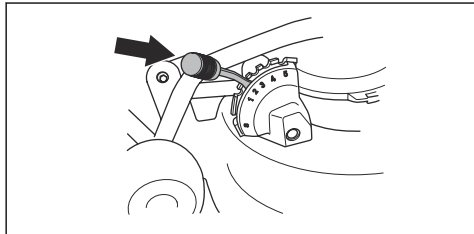

2. Pokrenite motor.
3. Pritisnite papučicu parkirne kočnice.
4. Primenite pun gas.
5. Pritisnite papučicu kvačila i izaberite prvi stepen prenosa.
6. Polako otpuštajte papučicu kočnice i papučicu kvačila.

## Zaustavljanje motora

1. Povucite polugu za podizanje rezne glave unazad da biste podigli reznu glavu. Sečiva prestaju da se rotiraju.

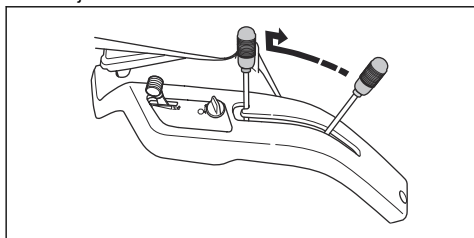

2. Postavite kontrolu gasa u položaj (A).

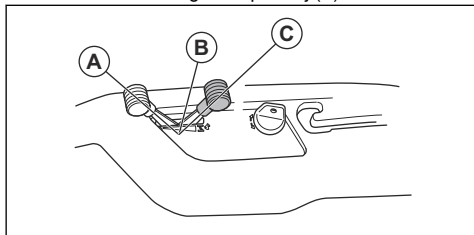

- a) Za model, R 112C, R 115C, ostavite motor da radi u praznom hodu 30 sekundi.

- b) Za model R 112C5, postavite polugu za promenu stepena prenosa u neutralni položaj (N).

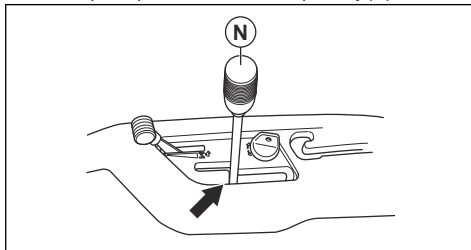

3. Okrenite ključ za paljenje u položaj STOP.
4. Kad se proizvod zaustavi, aktivirajte parkirnu kočnicu.

## Aktiviranje i otpuštanje parkirne kočnice

Kod modela R 112C, R 115C papučica parkirne kočnice i dugme za zaključavanje parkirne kočnice se nalaze sa leve strane. Kod modela R 112C5 papučica parkirne kočnice i dugme za zaključavanje parkirne kočnice se nalaze sa desne strane.

1. Pritisnite papučicu parkirne kočnice (A).
2. Pritisnite i držite dugme za zaključavanje (B).

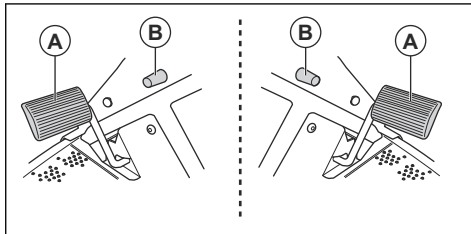

3. Držite dugme pritisnuto i pustite papučicu parkirne kočnice.
4. Da biste pustili parkirnu kočnicu, ponovo pritisnite papučicu parkirne kočnice.

## Za dobre rezultate

- Ne kosite moker travnjak. Mokra trava se loše kosi.
- Počnite sa većom visinom košenja i postepeno je smanjujte.
- Kosite sečivima koja se rotiraju pri velikoj brzini (za najveću dozvoljenu brzinu motora pogledajte *Tehnički podaci na stranici 130*). Vozite proizvod malom brzinom. Ako trava nije previsoka i pregusta, možete da dobijete dobar rezultat i ako idete većom brzinom.
- Za najbolje rezultate često kosite travu i koristite funkciju đubrenja usitnjenom travom. Pogledajte *Uklanjanje merice za usitnjenu travu na stranici 130*

# Održavanje

## Uvod



**UPOZORENJE:** Pre održavanja morate pročitati i razumeti poglavlje o bezbednosti.

## Šema održavanja

X = uputstva su data u ovom korisničkom uputstvu.

O = Uputstva nisu data u ovom korisničkom uputstvu.  
Neka ovlašćeni servisni agent izvrši održavanje.

Šema održavanja		Pre svake upotrebe / nedeljno	Svakih 50 č ili godišnje
Opšte napomene	Očistite bateriju i pole.		O
	Proverite nivo baterije. Napunite bateriju ako je prazna.		X
	Proverite da li su remenovi i remenice pohabani ili oštećeni. Zamenite istrošene ili oštećene delove.		O
	Očistite motor i menjač.	X	X
	Proverite ima li oštećenih sajli.		O
	Podesite upravljačke žice.		O
	Podmažite proizvod.		O
	Uverite se da su svi pričvršćivači pravilno zategnuti.		O
	Uverite se da je pritisak u svim pneumaticima odgovarajući.		X
	Proverite upravljački lanac na unutrašnjoj strani tuelna šasije.		O
Motor	Proverite da li je crevo za gorivo pohabano ili oštećeno. Zamenite crevo za gorivo ako je potrebno.		O
	Zamenite filter za gorivo.		X
	Očistite filter za vazduh.	X	
	Zamenite filter za vazduh.		X
	Pregledajte auspuh i preusmeravač toplote.	X	X
	Proverite nivo motornog ulja. Dopunite motor uljem ako je potrebno.	X	
	Zamenite motorno ulje.		X
	Zamenite filter ulja motora (ako je opremljeno).		X
	Zamenite svećicu.		X
	Proverite brzinu motora. Podesite brzinu motora ako je potrebno.		O

Šema održavanja		Pre svake upotrebe / nedeljno	Svakih 50 č ili godišnje
Menjač, komande i pogonski sistem	Pregledajte ventilator menjača.	X	X
	Skinite točkove i podmažite osovine.		O
	Uverite se da se proizvod ne pomera kad su pedale u neutralnom položaju.		O
	Proverite pogone unapred i unazad pri različitim brzinama.		O
	Proverite prekidač komande aktiviranja noževa.		X
	Proverite prekidač poluge visine rezanja.		X
	Proverite prekidače papučica kretanja unapred i unazad.		X
	Proverite parkirnu kočnicu.	X	X
	Proverite prisustvo rukovaoca (OPC).	X	X
Oprema za košenje	Očistite rezu platformu, prostor ispod poklopaca remenja i prostor ispod rezne platforme.		X
	Proverite paralelnost rezne platforme. Podesite rezu platformu ako je potrebno.		X
	Proverite da li je remen rezne platforme pohaban ili oštećen.		O
	Proverite da li su noževi pohabani ili oštećeni. Po potrebi naoštrite ili zamenite noževe.		X

## Čišćenje proizvoda



**OPREZ:** Ne koristite perač visokog pritiska ni paročistač. Voda može da uđe u ležajeve i električne spojeve i izazove koroziju koja može da ošteti proizvod.

Očistite proizvod odmah posle upotrebe.

- Ne čistite vrelе površine, kao što su motor, auspuh i izduvni sistem. Sačekajte da se površine ohlade pre uklanjanja trave i prljavštine.
- Očistite četkom pre čišćenja vodom. Uklonite vlati trave i prljavštinu sa i oko menjača, usisnika za vazduh na menjaču i motora.
- Operite proizvod vodom iz creva. Ne koristite visok pritisak.
- Ne usmeravajte mlaz vode na električne komponente i ležajeve. Deterđenti obično povećavaju oštećenja.
- Da biste očistili platformu za sečenje, uklonite je i isperite crevom.
- Kad je proizvod očišćen, pokrenite nakratko platformu za košenje da otrese te zaostalu vodu.

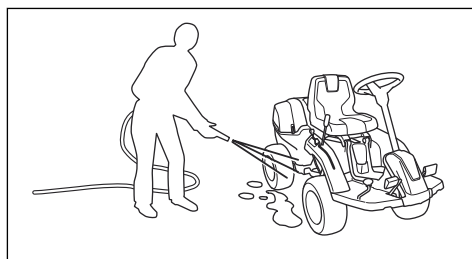

## Čišćenje motora i menjača

Motor i auspuh čistite od vlati trave i prljavštine. Vlati trave natopljene uljem ili gorivom koje se nalaze na motoru povećavaju rizik od požara i pregrevanja motora. Neka se motor ohladi pre čišćenja. Čistite vodom i četkom.

Vlati trave oko auspuha se brzo suše i predstavljaju rizik od požara. Uklonite vlati trave četkom ili vodom kad se auspuh ohladi.

## Čišćenje ulaza hladnog vazduha motora, (R 112C, R 112C5)



**UPOZORENJE:** Zaustavite motor. Ulaz hladnog vazduha se rotira i može izazvati povrede prstiju.

- Uverite se da usisna rešetka na poklopcu motora nije zapušena. Uklonite travu i prljavštinu pomoću četke.

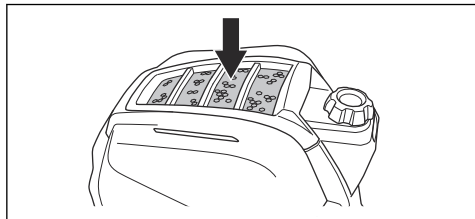

- Otvorite poklopac motora. Uverite se da ulaz hladnog vazduha nije blokiran. Uklonite travu i prljavštinu pomoću četke.

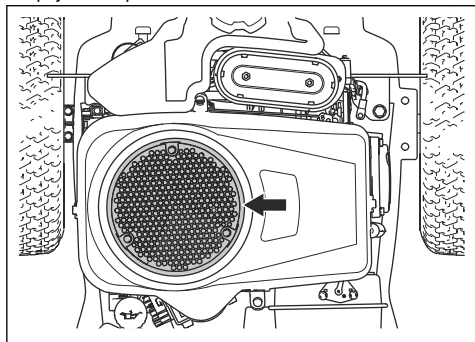

## Čišćenje ulaza hladnog vazduha motora, (R 115C)



**UPOZORENJE:** Zaustavite motor. Ulaz hladnog vazduha se rotira i može izazvati povrede prstiju.

- Uverite se da usisna rešetka na poklopcu motora nije zapušena. Uklonite travu i prljavštinu pomoću četke.

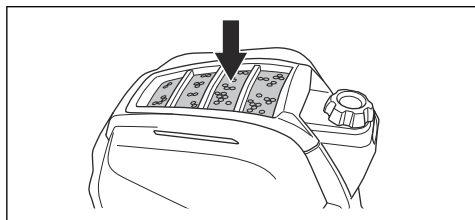

- Otvorite poklopac motora. Uverite se da ulaz hladnog vazduha nije blokiran. Uklonite travu i prljavštinu pomoću četke.

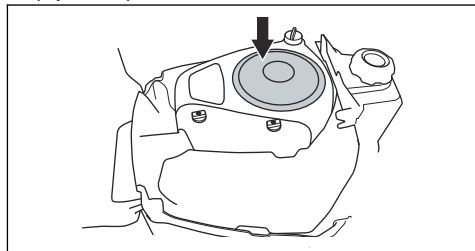

## Uklanjanje poklopaca

### Otvaranje poklopca motora

1. Otpustite spojnice na poklopcu motora.

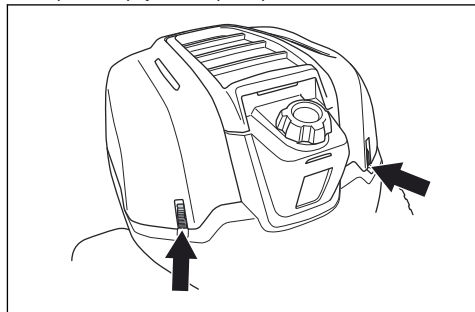

2. Sklopite poklopac motora unazad.

### Uklanjanje poklopca remena

1. Otpustite spojnicu na poklopcu remena.

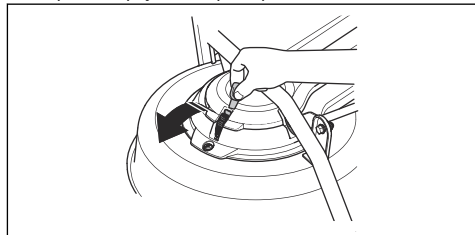

2. Uklonite poklopac remena.

## Pregled saji za upravljanje

1. Saje za upravljanje su pravilno pritegnute ako možete rukom da ih pomerite 5 mm gore ili dole u žlebu karike upravljača.

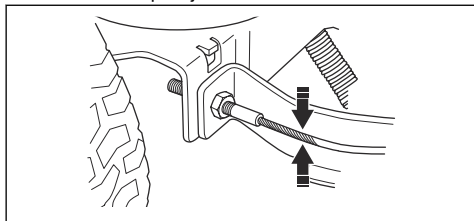

2. Ako su saje previše labave, neka ih podesi ovlašćeni serviser.

## Provera parkirne kočnice

1. Parkirajte proizvod na tvrdu kosu površinu.

**Napomena:** Ne parkirajte proizvod na zatravljenoj strmini kad proveravate parkirnu kočnicu.

2. Pritisnite papučicu parkirne kočnice (A).
3. Pritisnite i držite dugme za zaključavanje (B) i otpustite papučicu parkirne kočnice dok je dugme pritisnuto.

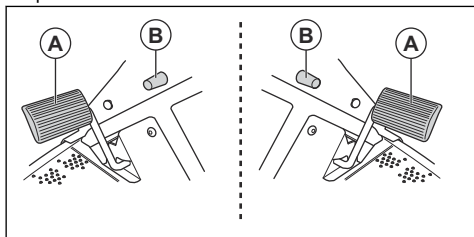

**Napomena:** Za model R 112C, R 115C, parkirna kočnica se nalazi sa leve strane. Za model R 112C5, parkirna kočnica se nalazi sa desne strane.

4. Za model R 112C5, postavite polugu za promenu stepena prenosa u neutralni položaj (N).

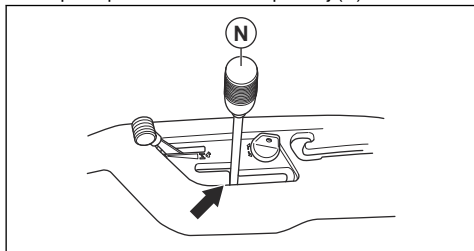

5. Ako proizvod počne da se pomera, neka odobreni serviser podesi parkirnu kočnicu.

6. Ponovo pritisnite papučicu parkirne kočnice da biste otpustili parkirnu kočnicu.

## Zamena filtera za gorivo

1. Otvorite poklopac motora.
2. Da biste pristupili filteru za gorivo, uklonite 4 zavrtnja i uklonite zaštitni poklopac.

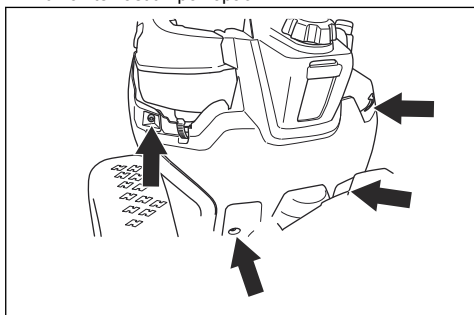

3. Skinite hvataljke creva sa filtera za gorivo pljosnatim kleštima za žicu.
4. Svuците filter za gorivo sa krajeva creva.

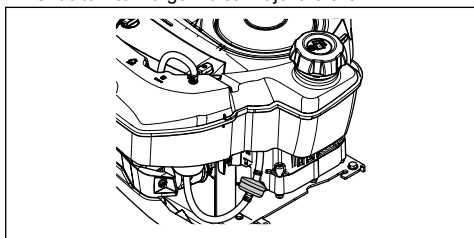

5. Navuците krajeve creva na novi filter za gorivo. Nanesite tečni deterđent na krajeve filtera za gorivo da bi ovo bilo lakše.
6. Namaknite hvataljke creva na filter za gorivo.
7. Pričvrstite zaštitni poklopac pomoću 4 zavrtnja.

## Čišćenje i zamena filtera za vazduh (R 112C, R 112C5)

1. Otvorite poklopac motora.

2. Olabavite dugmad koja drže poklopac filtra za vazduh i uklonite poklopac.

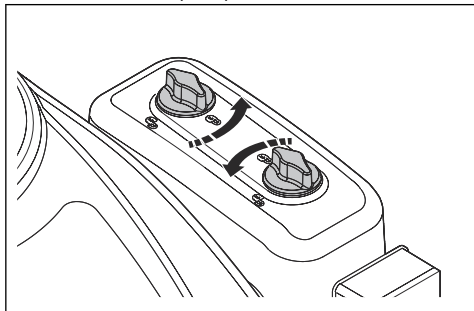

3. Uklonite uložak filtra za vazduh iz kućišta filtra.

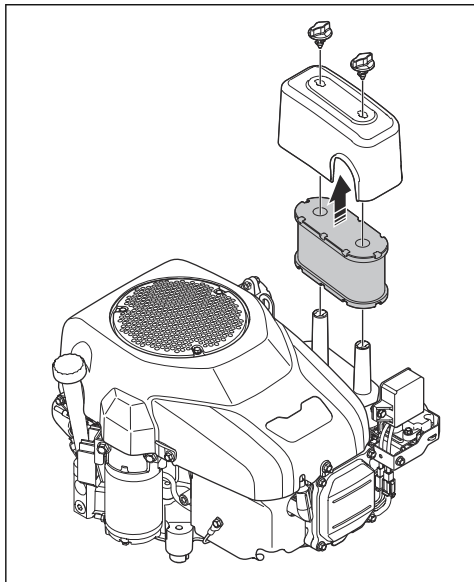

4. Da biste očistili penasti filter za vazduh:
- Izvadite penasti filter za vazduh iz uložka filtra za vazduh.
  - Operite penasti filter za vazduh blagim deterdžentom.
  - Ostavite filter za vazduh da se osuši.
  - Vratite penasti filter za vazduh u uložak filtra za vazduh.
5. Da biste očistili papirni filter za vazduh:
- Udarite papirnim filterom za vazduh o tvrdu površinu.
  - Izduvajte komprimovanim vazduhom sa unutrašnje strane papirnog filtera za vazduh.



**OPREZ:** Ako se papirni filter za vazduh ne očisti, treba ga zameniti.

6. Postavite obrnutim redosledom.

## Zamena filtera za gorivo (R 115C)

- Otvorite poklopac motora.
- Olabavite dugmad koja drže poklopac filtra za vazduh i uklonite poklopac.

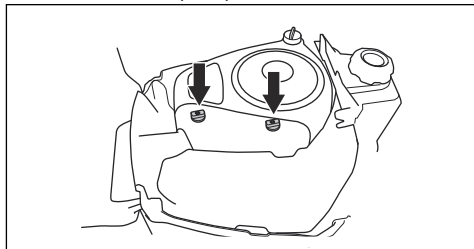

3. Uklonite uložak filtra za vazduh iz kućišta filtra.

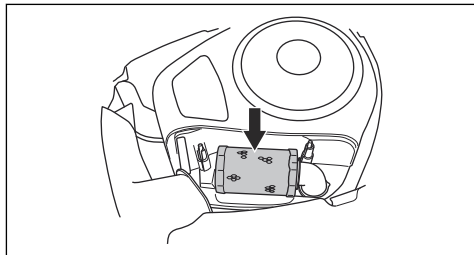

4. Postavite novi uložak filtra za vazduh na crevo za vazduh.

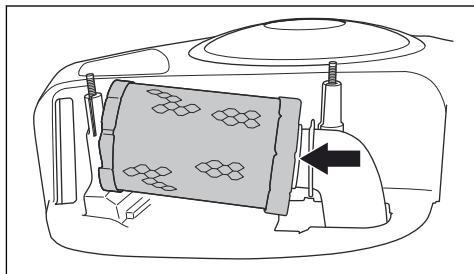

5. Gurnite uložak filtra za vazduh u odgovarajući položaj.

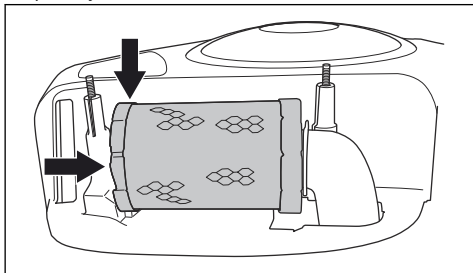

6. Postavite poklopac filtra za vazduh i zategnite dugmad.

## Uklanjanje i vraćanje zadnjeg desnog poklopcu

1. Otvorite poklopac motora.
2. Skinite zavrtnj (A).
3. Okrenite polugu pogonskog sistema (B) u pravcu suprotnom od kretanja kazaljke na satu da biste je opustili iz pogonskog sistema.

**Napomena:** Nemojte potpuno da uklonite polugu pogonskog sistema.

4. Uklonite zadnji desni poklopac. Poluga pogonskog sistema se uklanja zajedno sa zadnjim desnim poklopcem.

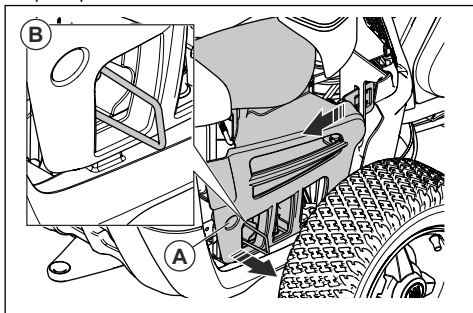

**Napomena:** Plastični poklopci su savitljivi. Pažljivo ih savijte da biste ih lakše uklonili.

5. Pre nego što pričvrstite zadnji desni poklopac, uverite se da je poluga pogonskog sistema u odgovarajućem položaju.

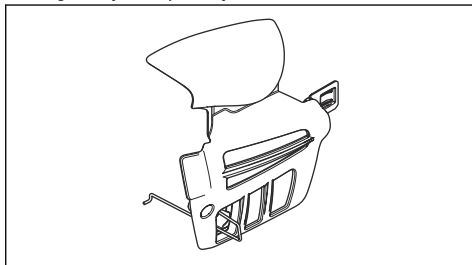

6. Vratite zadnji desni poklopac u početni položaj.
7. Provučite kuku na kraju poluge pogonskog sistema kroz otvor kao što je prikazano (A).
8. Pričvrstite zavrtnj (B).

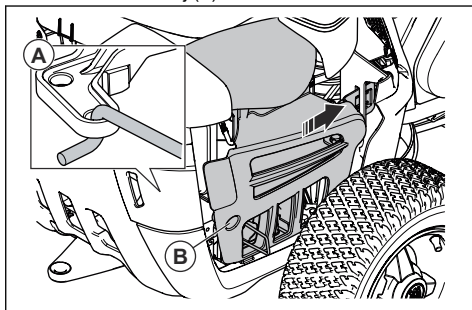

## Pregled i zamena svećice

1. Uklonite zadnji desni poklopac, pogledajte *Uklanjanje i vraćanje zadnjeg desnog poklopcu na stranici 128*.
2. Uklonite spojnicu kabla za paljenje i očistite prostor oko svećice.
3. Uklonite svećicu  $\frac{5}{8}$ " (16 mm) ključem za svećice.
4. Proverite svećicu. Zamenite je ako su elektrode izgorele ili izolacija ima oštećenja ili naprsline. Ako svećica nije oštećena, očistite je čeličnom četkom.
5. Izmerite zazor elektroda i uverite se da je tačan. Pogledajte *Tehnički podaci na stranici 136*.

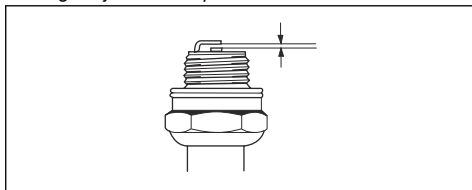

6. Savijte bočnu elektrodu da biste podesili zazor elektroda.
7. Vratite svećicu na mesto i zavrćite je rukom dok ne dotakne ležište svećice.

8. Zategnite svećicu ključem za svećice dok se podloška ne sabije.
9. Pritegnite korišćenu svećicu još  $\frac{1}{4}$  kruga, a novu još  $\frac{1}{4}$  kruga.



**OPREZ:** Nepravilno pritegnute svećice mogu da dovedu do oštećenja motora.

10. Zamenite spojnicu kabla za paljenje.



**OPREZ:** Ne pokrećite motor ako su svećica ili kabl za paljenje uklonjeni.

11. Pričvrstite zadnji desni poklopac, pogledajte *Uklanjanje i vraćanje zadnjeg desnog poklopca na stranici 128.*

## Zamena glavnog osigurača

Neispravan osigurač se prepoznaje po pregorelom konektoru.

1. Uklonite 2 zavrtnja i uklonite zaštitni poklopac. Glavni osigurač se nalazi u držaču iz akumulatora.

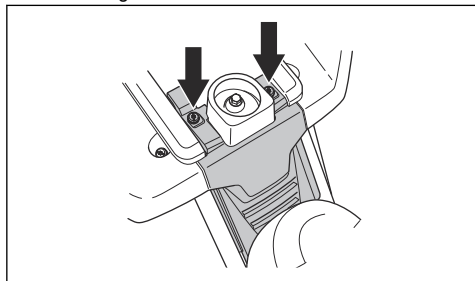

2. Izvucite osigurač iz držača.

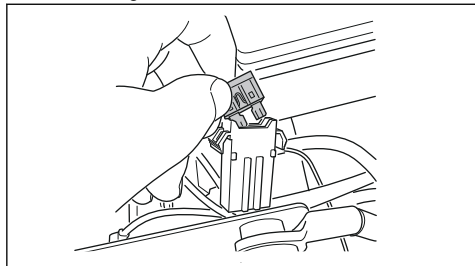

3. Zamenite pregoreli osigurač novim osiguračem istog tipa, sa ravnom iglicom, 15 A.
4. Vratite poklopac na mesto.

Ako glavni osigurač ponovo pregori ubrzo nakon zamene, postoji kratak spoj. Otklonite uzrok kratkog spoja pre nego što ponovo budete radili sa proizvodom. Neka vam ovlašćeni servisni agent pomogne.

## Punjenje akumulatora

- Zamenite akumulator ako je preslab za pokretanje motora.
- Koristite standardni punjač za akumulatore.



**OPREZ:** Ne koristite pojačan punjač ili pojačan starter. Time ćete oštetiti električni sistem proizvoda.

- Punite 4 sata na maksimalno 3 A.
- Uvek odvojte punjač pre pokretanja motora.
- Kada se akumulator napuni, povežite crveni kabl sa POZITIVNIM polom akumulatora (+) a crni kabl sa NEGATIVNIM polom akumulatora (-). Uverite se da je crveni (+) kabl provučen iza crnog (-) kabla.

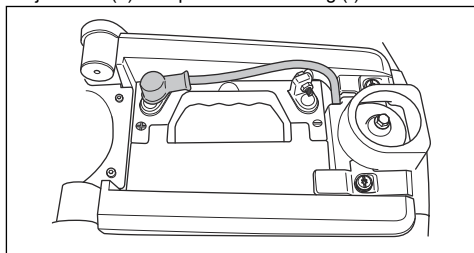

## Pokretanje motora u vanrednim situacijama

Ako je akumulator preslab za pokretanje motora, možete da pokrenete motor kablovima za povezivanje dva akumulatora. Ovaj proizvod koristi sistem od 12 V sa negativnim uzemljenjem. I proizvod koji se koristi za pokretanje u vanrednim situacijama mora da koristi sistem od 12 V sa negativnim uzemljenjem.

## Povezivanje kablova za povezivanje dva akumulatora



**UPOZORENJE:** Opasnost od eksplozije usled eksplozivnog gasa iz akumulatora. Ne povezujte negativni pol punog akumulatora na ili blizu negativnog pola praznog akumulatora.



**OPREZ:** Ne koristite akumulator proizvoda za pokretanje drugih vozila.

1. Skinite poklopac motora.
2. Skinite poklopac kućišta akumulatora.

3. Povežite jedan kraj crvenog kabla na POZITIVNI pol (+) praznog akumulatora (A).

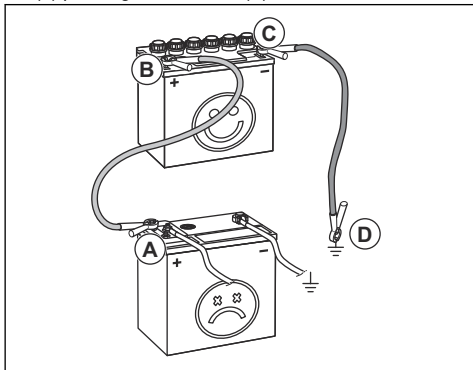

4. Povežite drugi kraj crvenog kabla na POZITIVNI pol (+) punog akumulatora (B).



**UPOZORENJE:** Nemojte da kratko spojite krajeve crvenog kabla na šasiju.

5. Povežite jedan kraj crnog kabla na NEGATIVNI pol (-) punog akumulatora (C).
6. Povežite drugi kraj crnog kabla na UZEMLJENJE PREKO ŠASIJE (D), dalje od rezervoara za gorivo i akumulatora.
7. Vratite poklopce na mesto.

### Uklanjanje kablova za povezivanje dva akumulatora

**Napomena:** Uklonite kablove za povezivanje dva akumulatora obrnutim redosledom od navedenog.

1. Uklonite CRNI kabl sa šasije.
2. Uklonite CRNI kabl sa potpuno napunjenog akumulatora.
3. Uklonite CRVENI kabl sa 2 akumulatora.

### Pritisak u gumama

Ispravan pritisak u gumama je 60 kPa (0,6 bara / 8,5 PSI) u sve 4 gume.

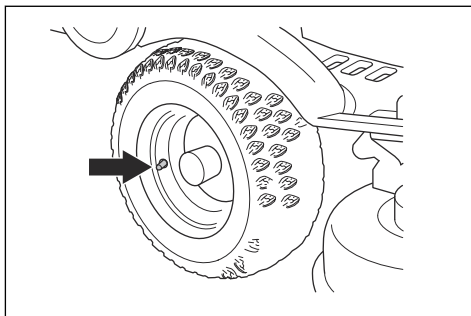

### Uklanjanje merice za usitnjenu travu

Merica za usitnjenu travu se nalazi na donjem delu platforme za košenje.

1. Uklonite reznú glavu. Pogledajte *Uklanjanje rezne glave na stranici 117*
2. Uklonite zavrtanj koji drži priključak uređaja za usitnjavanje i uklonite priključak.

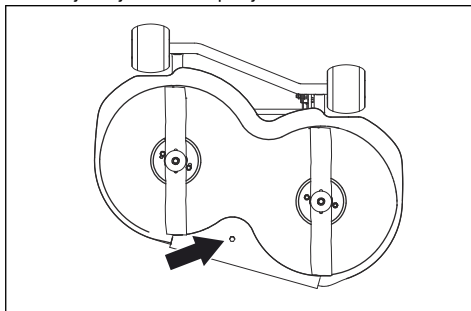

3. Stavite platformu za košenje u položaj za košenje.
4. Postavite platformu za košenje obrnutim redosledom.

### Pregled noževa



**OPREZ:** Oštećeni ili loše balansirani noževi mogu da oštete proizvod. Zamenite oštećene noževe. Neka vam ovlašćeni serviser pomogne pri oštrenju i balansiranju tupih noževa.

1. Uklonite reznú glavu. Pogledajte *Uklanjanje rezne glave na stranici 117*.

2. Pregledajte noževe da vidite jesu li oštećeni i da li je potrebno oštriti ih.

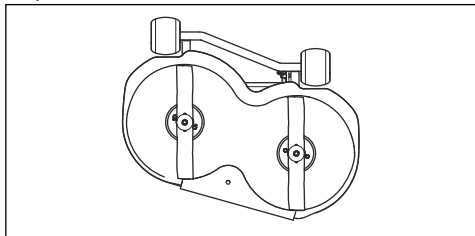

3. Pritegnite vijke noževa momentom pritezanja od Nm.

## Zamena sečiva

1. Uklonite reznu glavu. Pogledajte *Uklanjanje reznog glave na stranici 117.*
2. Blokirate sečivo drvenim blokom (A).

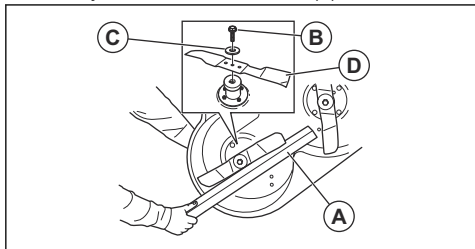

3. Otпустite i uklonite zavrtanj sečiva (B), podloške (C) i sečivo (D).
4. Postavite novo sečivo tako da su savijene ivice usmerene u pravcu platforme za košenje.



**UPOZORENJE:** Neodgovarajući tip sečiva može da dovede do izbacivanja predmeta iz platforme za košenje i teških povreda. Koristite samo sečiva navedena u *Tehnički podaci na stranici 136.*

5. Postavite sečivo, podlošku i vijak. Pritegnite vijak na točan moment pritezanja. Pogledajte *Tehnički podaci na stranici 136.*

## Provera nivoa motornog ulja (R 112C, R 112C5)

1. Parkirajte proizvod na ravno tlo i zaustavite motor.
2. Otvorite poklopac motora.
3. Olabavite šipku za merenje i izvucite je.

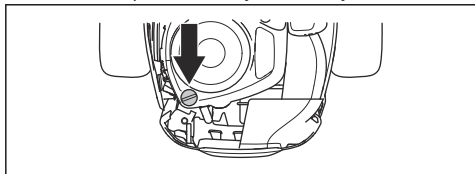

4. Obrišite ulje na šipki za merenje.
5. Vratite šipku za merenje na mesto i pritegnite je.
6. Olabavite i izvucite šipku za merenje i očitajte nivo ulja.
7. Nivo ulja mora biti između oznaka na šipki za merenje. Ako je nivo blizu oznake ADD, dolijte ulje do oznake FULL.

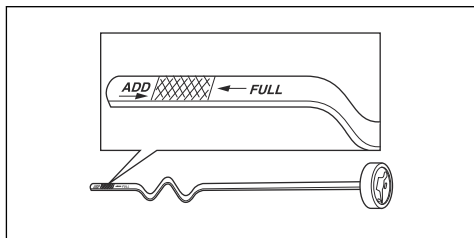

8. Sipajte ulje kroz otvor za šipku za merenje. Polako sipajte ulje.

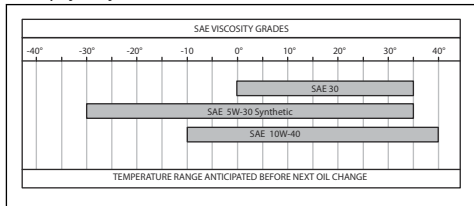

**Napomena:** Pogledajte u *Tehnički podaci na stranici 136* koje tipove motornog ulja preporučujemo.

9. Pravilno zategnite šipku za merenje pre pokretanja motora. Pokrenite motor i pustite da radi pri brzini praznog hoda tokom približno 30 sekundi. Zaustavite motor. Sačekajte 30 sekundi i ponovo proverite nivo ulja.

## Provera nivoa motornog ulja (R 115C)

1. Parkirajte proizvod na ravno tlo i zaustavite motor.
2. Otvorite poklopac motora.
3. Olabavite šipku za merenje i izvucite je.

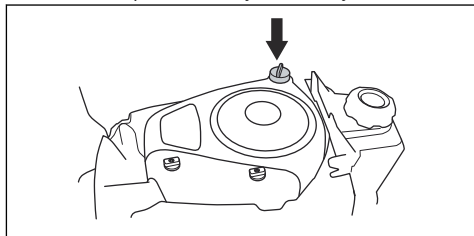

4. Obrišite ulje na šipki za merenje.
5. Vratite šipku za merenje na mesto i pritegnite je.
6. Olabavite i izvucite šipku za merenje i očitajte nivo ulja.

7. Nivo ulja mora biti između oznaka na šipki za merenje. Ako je nivo blizu oznake ADD, dolijte ulje do oznake FULL.

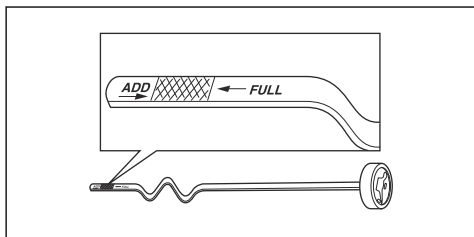

8. Sipajte ulje kroz otvor za šipku za merenje. Polako sipajte ulje.

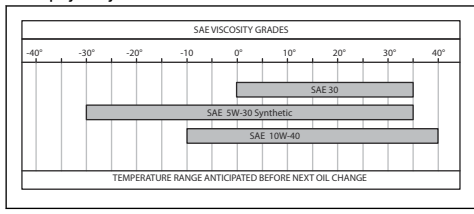

**Napomena:** Pogledajte u *Tehnički podaci na stranici 136* koje tipove motornog ulja preporučujemo.

9. Pravilno zategnite šipku za merenje pre pokretanja motora. Pokrenite motor i pustite da radi pri brzini praznog hoda tokom približno 30 sekundi. Zaustavite motor. Sačekajte 30 sekundi i ponovo proverite nivo ulja.

## Zamena motornog ulja



**UPOZORENJE:** Motorno ulje je vrelo neposredno nakon što se motor zaustavi. Pustite da se motor ohladi pre odlivanja motornog ulja. Ako prospete motorno ulje na kožu, sperite ga sa tela sapunom i vodom.

1. Stavite sud ispod čepa za ispuštanje ulja.
2. Uklonite šipku za merenje.
3. Uklonite čep za odlivanje.

- a) Za R 112C.

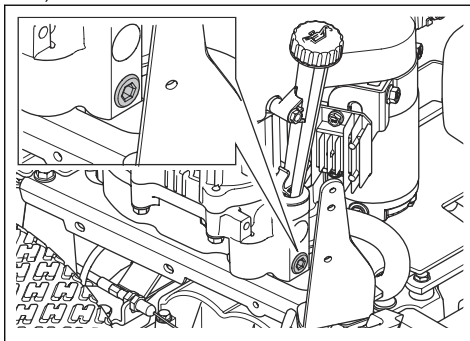

- b) Za R 112C5 i R 115C

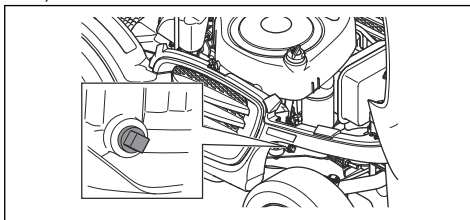

4. Ispustite staro motorno ulje u posudu.
5. Postavite čep za odlivanje i zategnite ga.
6. Sipajte ulje kroz otvor za šipku za merenje. Polako sipajte ulje.

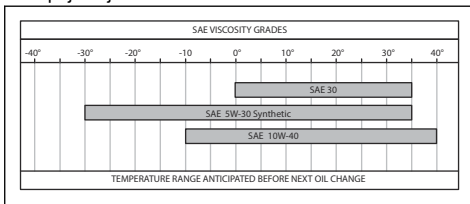

**Napomena:** Pogledajte u *Tehnički podaci na stranici 136* koje tipove motornog ulja preporučujemo.

7. Postavite šipku za merenje.
8. Zagrejte motor pa se uverite da nema curenja na čepu za odlivanje ulja.

## Rešavanje problema

### Plan za pronalaženje kvara

Ako u ovom korisničkom uputstvu ne možete da nađete rešenje za probleme koje imate, obratite se Husqvarna serviseru.

<b>Problem</b>	<b>Uzrok</b>
Motor startera ne vergla motor	Parkirna kočnica nije aktivirana. Pogledajte <i>Aktiviranje i otpuštanje parkirne kočnice na stranici 122.</i>
	Poluga za podizanje rezne platforme je u položaju za košenje. Pogledajte <i>Podizanje i spuštanje platforme za košenje na stranici 119.</i>
	Glavni osigurač je pregoreo. Pogledajte <i>Zamena glavnog osigurača na stranici 129.</i>
	Brava za paljenje je oštećena.
	Veza između kabla i baterije je pogrešna. Pogledajte <i>Punjenje akumulatora na stranici 129.</i>
	Baterija je preslaba. Pogledajte <i>Punjenje akumulatora na stranici 129.</i>
	Motor startera je oštećen ili ne radi pravilno.
Motor se ne pokreće kad ga starter motora vergla	Nema goriva u rezervoaru. Pogledajte <i>Dosipanje goriva na stranici 118.</i>
	Svećica je oštećena.
	Kabl za paljenje je oštećen.
	Prljavština u karburatoru ili vodu goriva.
Motor ne radi glatko	Svećica je oštećena.
	Karburator nije pravilno podešen.
	Filter vazduha je začepljen. Pogledajte <i>Čišćenje i zamena filtera za vazduh (R 112C, R 112C5) na stranici 126.</i>
	Otvor rezervoara za gorivo je blokiran.
	Prljavština u karburatoru ili vodu goriva.
	Kontrola gasa je postavljena u položaj čoka ili sajla gasa nije podešena pravilno.
Izgleda da motor nema snagu	Filter vazduha je začepljen. Pogledajte <i>Čišćenje i zamena filtera za vazduh (R 112C, R 112C5) na stranici 126.</i>
	Svećica je oštećena.
	Prljavština u karburatoru ili vodu goriva.
	Kontrola gasa je postavljena u položaj čoka ili sajla gasa nije podešena pravilno
Baterija se ne puni	Baterija je oštećena ili ne radi pravilno. Pogledajte <i>Bezbedna upotreba baterije na stranici 115.</i>
	Veza na spojevima kablova na terminalima baterije je pogrešna. Pogledajte <i>Punjenje akumulatora na stranici 129.</i>
Proizvod vibrira	Noževi su labavi. Pogledajte <i>Pregled noževa na stranici 130.</i>
	Jedan ili više noževa nisu izbalansirani. Pogledajte <i>Pregled noževa na stranici 130.</i>
	Motor je labav.

Problem	Uzrok
Košenje nije zadovoljavajućeg kvaliteta	Noževi su tupi. Pogledajte <i>Pregled noževa na stranici 130.</i>
	Trava je duga ili mokra. Pogledajte <i>Za dobre rezultate na stranici 122.</i>
	Rezna platforma je kosa.
	Trava blokira reznu platformu. Pogledajte <i>Čišćenje proizvoda na stranici 124.</i>
	Pritisak u pneumaticima nije isti na desnoj i levoj strani. Pogledajte <i>Pritisak u gumama na stranici 130.</i>
	Proizvod radi na prevelikoj brzini. Pogledajte <i>Tehnički podaci na stranici 136.</i>
	Brzina motora je preniska. Pogledajte <i>Tehnički podaci na stranici 136.</i>
	Pogonski remen proklizava.

## Transport, skladištenje i odlaganje

### Transport

- Proizvod je težak i može da povredi prignječanjem. Pažljivo utovarujte i istovarujte proizvod sa prikolice.
- Ne podižite proizvod. Okca za transport nisu odobrene tačke za podizanje i služe samo za pričvršćivanje proizvoda na prikolicu.
- Koristite odobrenu prikolicu za transport proizvoda.
- Uverite se da poznajete lokalne saobraćajne propise pre transportovanja proizvoda prikolicom i po javnom putu.

### Da biste bezbedno pričvrstili proizvod na prikolicu radi transporta



**UPOZORENJE:** Parkirna kočnica nije dovoljna za fiksiranje proizvoda tokom transporta. Dobro povežite proizvod sa prikolicom.

Pribor: 2 odobrena remena za zatezanje i 4 klina za točkove.

- Aktivirajte parkirnu kočnicu.
- Postavite remenove za zatezanje preko rama ili zadnjeg dela.
- Pritegnite remenove za zatezanje ka prednjem i zadnjem kraju prikolice da biste pričvrstili proizvod.
- Stavite blokade točkova ispred i iza zadnjih točkova.

### Podupiranje proizvoda



**UPOZORENJE:** Nosače uvek stavite na 2 strane proizvoda da bi bio stabilan.

- Parkirajte proizvod na čvrsto i ravno tlo.

- Uklonite reznu glavu. Pogledajte *Uklanjanje rezne glave na stranici 117.*
- Podignite proizvod dizalicom.
- Stavite prednje podupirače ispod osovine prednjih točkova.

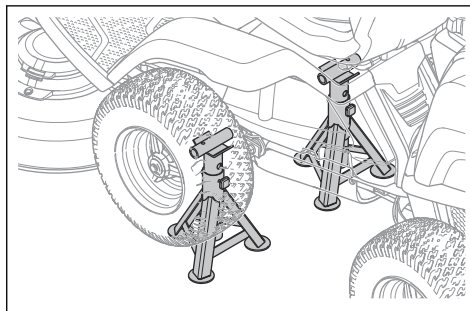

- Stavite zadnje podupirače ispod zadnje šasije.

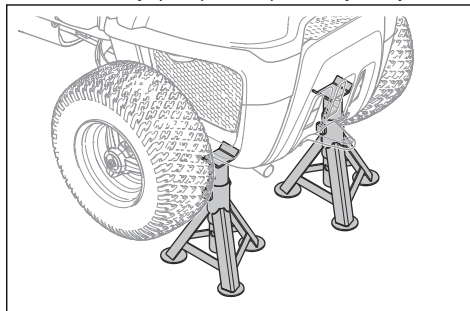

### Vučna proizvoda

Proizvod je opremljen hidrostatičkim menjačem. Da biste sprečili oštećenje menjača, vuča proizvoda

dozvoljena je samo na kraćim rastojanjima i malom brzinom.

Deaktivirajte menjač pre vuče proizvoda. Pogledajte *Aktiviranje i deaktiviranje pogonskog sistema, R 112C, R 115C na stranici 119.*

## Skladištenje

Spremite proizvod za skladištenje na kraju sezone i pre skladištenja koje će trajati duže od 30 dana. Ako držite gorivo u rezervoaru 30 i više dana, lepljive čestice mogu da zapuše karburator. Ovo loše utiče na rad motora.

Sprečite nastanak lepljivih čestica tokom skladištenja dodavanjem stabilizatora. Ako koristite alkilatni benzin, stabilizator nije potreban. Ako koristite standardni benzin, ne prelazite na alkilatni benzin. Ovo može da dovede do stvrdnjavanja osetljivih gumenih delova. Dodajte stabilizator gorivu u rezervoaru ili sudu za skladištenje. Uvek koristite odnos smeše koji preporučuje proizvođač. Pustite da motor radi najmanje 10 minuta po dodavanju stabilizatora, da bi dospelo u karburator.



**UPOZORENJE:** Ne držite proizvod sa gorivom u rezervoaru u zatvorenom ili loše provetrenom prostoru. Opasnost od požara ako isparenja goriva dospeju u blizinu otvorenog plamena, varnica i signalnih svetala npr. u bojerima, rezervoarima vruće vode i sušačima odeće.



**UPOZORENJE:** Uklonite travu, lišće i druge zapaljive predmete iz proizvoda da biste smanjili opasnost od požara. Sačekajte da se proizvod ohladi pre nego što ga uskladištite.

- Očistite proizvod, pogledajte *Čišćenje proizvoda na stranici 124*. Popravite oštećenu boju da biste sprečili koroziju.
- Pregledajte ima li na proizvodu pohabanih i oštećenih delova i pritegnite otpuštene zavrtnje i navrtke.
- Uklonite akumulator. Očistite ga i napunite i držite ga na hladnom tokom odlaganja.
- Zamenite motorno ulje i odbacite staro ulje.
- Ispraznite rezervoar za gorivo. Pokrenite motor i pustite ga da radi dok se karburator ne isprazni.

**Napomena:** Ne praznite rezervoar za gorivo i karburator ako ste dodali stabilizator.

- Uklonite svećice i dospite supenu kašiku motornog ulja u svaki cilindar. Rukom okrenite radilicu da bi se ulje razmazalo i vratite svećice na mesto.
- Podmažite sve mazalice, zglobove i osovine.
- Čuvajte proizvod na suvom i čistom mestu i pokrijte ga radi veće zaštite.

- Presvlaka za zaštitu tokom skladištenja i transporta dostupna je kod prodavca.

## Odlaganje

- Hemikalije mogu da budu opasne i ne smeju se prosipati po tlu. Uvek odbacujte upotrebljene hemikalije u servisnom centru ili na odgovarajućem mestu za odbacivanje.
- Kad proizvod dotraje, pošaljite ga prodavcu ili na odgovarajuće mesto za reciklažu.
- Ulje, filteri za ulje, gorivo i akumulator mogu da budu štetni po okolinu. Pratite lokalne zakone i propise o reciklaži.
- Ne odbacujte akumulator sa kućnim otpadom.
- Pošaljite akumulator Husqvarna servisnom centru ili ga odbacite na mestu predviđenom za istrošene akumulatore.

## Tehnički podaci

### Tehnički podaci

	R112C	R112C5	R115C
<b>Dimenzije</b>	Pogledajte <i>Dimenzije proizvoda na stranici 138.</i>		
Težina bez rezne platforme, sa praznim rezervoarima, kg	154	154	180
Dimenzije pneumatika	160/50-8	160/50-8	165/60-8
Pritisak u pneumaticima, zadnji – prednji, kPa/bar/PSI	60/0,6/8,5	60/0,6/8,5	60/0,6/8,5
Maks. nagib, stepeni °	10	10	10
Maks. težina opreme za vuču na nagibu od 10°, kg:	100	100	100
Maks. dozvoljena vertikalna sila na polugu za vuču, N/kg:	250/25	250/25	250/25
Maks. dozvoljena horizontalna sila na polugu za vuču, N/kg:	170/17	170/17	170/17
<b>Motor</b>			
Marka	Husqvarna	Husqvarna	Briggs & Stratton
Model	HS 413AE	HS 413AE	4145
Nominalna izlazna snaga motora, kW <sup>16</sup>	8,4	8,4	9,5
Zapremina cilindra, cm <sup>3</sup>	413	413	500
Maks. brzina motora, o/min	3000 ± 100	3000 ± 100	3000 ± 100
Maks. brzina unapred, km/h	8	8	9
Maks. brzina unazad, km/h	7	7	7
Gorivo, min. oktanski broj	91	91	91
Zapremina rezervoara za gorivo, litara	4	4	7
Ulje <sup>17</sup>	Husqvarna SAE 30, Husqvarna sintetičko SAE 5W-30, Husqvarna SAE 10W-40	Husqvarna SAE 30, Husqvarna sintetičko SAE 5W-30, Husqvarna SAE 10W-40	Husqvarna SAE 30, Husqvarna sintetičko SAE 5W-30, Husqvarna SAE 10W-40
Zapremina rezervoara za ulje, litara	1,2	1,2	1,4

<sup>16</sup> Naznačena snaga motora je prosečna neto izlazna snaga (pri navedenim obrtajima u minutu) tipičnog proizvodnog motora za model motora izmerena prema SAE standardu J1349/ISO1585. Vrednost motora iz masovne proizvodnje može da se razlikuje. Stvarna izlazna snaga postavljenog motora na proizvodu će zavistiti od radne brzine, uslova u okruženju i drugih vrednosti.

<sup>17</sup> Koristite motorno ulje kvaliteta API SJ ili višeg. Ako se ulje SAE-30 koristi na temperaturama nižim od +5 °C, postoji opasnost da se motor ne podmazuje dovoljno. To može da dovede do oštećenja motora. Pogledajte *Zamena motornog ulja na stranici 132* za odgovarajući tip ulja za niske temperature. Pogledajte tabelu viskoznosti u priručniku motora (ukoliko je uključen) i izaberite najbolju viskoznost na osnovu očekivane temperature okoline.

	<b>R112C</b>	<b>R112C5</b>	<b>R115C</b>
Motor pokretanja	Električno pokretanje, 12 V	Električno pokretanje, 12 V	Električno pokretanje, 12 V
<b>Transmisija</b>			
Marka/model	HydroGear T2	Peerless/MST205	HydroGear T2
Ulje, klasa SF-CC	SAE 10W/40	SAE 80W/90	SAE 10W/40
Zapremina ulja, litara	2	0,5	2
Broj stepena prenosa za kretanje unapred	–	5	–
Broj stepena prenosa za kretanje unazad	–	1	–
Maks. brzina unapred, km/h	8	8	9
Maks. brzina unazad, km/h	8	3	7
<b>Električni sistem</b>			
Tip	12 V, negativno uzemljeno	12 V, negativno uzemljeno	12 V, negativno uzemljeno
Baterija	12 V, 20 Ah	12 V, 20 Ah	12 V, 20 Ah
Svećica	Husqvarna HQT-9	Champion XC92YC	Champion XC92YC
Zazor elektroda, mm/inča	0,75/0,030	0,75/0,030	0,75/0,030
Glavni osigurač	Sa ravnom iglicom, 15 A	Sa ravnom iglicom, 15 A	Sa ravnom iglicom, 15 A
<b>Emisije buke</b> <sup>18</sup>			
Nivo zvučne snage, mereno dB(A)	98	99	99
Nivo zvučne snage, garantovano dB(A)	99	100	99
<b>Nivoi zvuka</b> <sup>19</sup>			
Nivo zvučnog pritiska na uho rukovaoca, dB(A)	84	85	85
<b>Nivoi vibracije</b> <sup>20</sup>			
Nivo vibracija na upravljaču, m/s <sup>2</sup>	1,06	1,6	1,6
Nivo vibracija na sedištu, m/s <sup>2</sup>	0,45	0,7	0,7
<b>Rezna platforma</b>			
Tip	Combi	Combi	Combi
Širina košenja, mm	850	850	950
Visina košenja, 5 položaja, mm	25–70	25–70	25–75
Dužina noža, mm	430	430	471

<sup>18</sup> Emisije buke u okruženju merene kao zvučna snaga ( $L_{WA}$ ) u skladu sa direktivom 2000/14/EZ.

<sup>19</sup> Nivo zvučnog pritiska prema standardu EN ISO 5395. Prijavljeni podaci za nivo zvučnog pritiska imaju tipičnu statističku disperziju (standardna devijacija) od 1,2 dB(A).

<sup>20</sup> Nivo vibracija prema standardu EN ISO 5395. Prijavljeni podaci za nivo vibracija imaju tipičnu statističku disperziju (standardna devijacija) od 0,2 m/s<sup>2</sup> (upravljač) i 0,8 m/s<sup>2</sup> (sedište).

	R112C	R112C5	R115C
<b>Nož</b>			
Broj artikla	5810835-01	5810835-01	5803974-01



**UPOZORENJE:** Korišćenje reznih platforma koja nije odobrena za proizvod može prouzrokovati izbacivanje predmeta pri velikoj brzini i izazvati teške povrede.

Nemojte koristiti druge tipove reznih platforma od onih koje su navedene u ovom korisničkom uputstvu.

## Dimenzije proizvoda

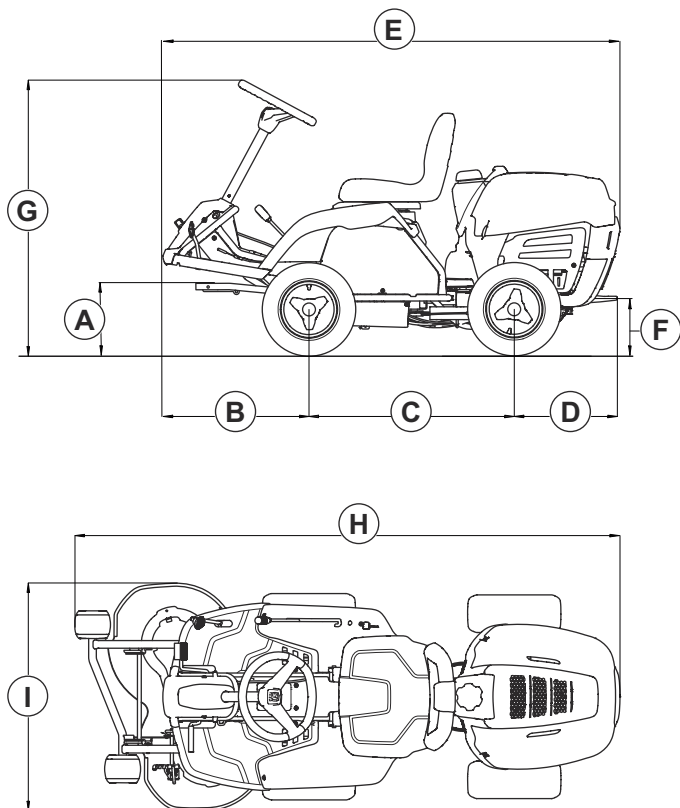

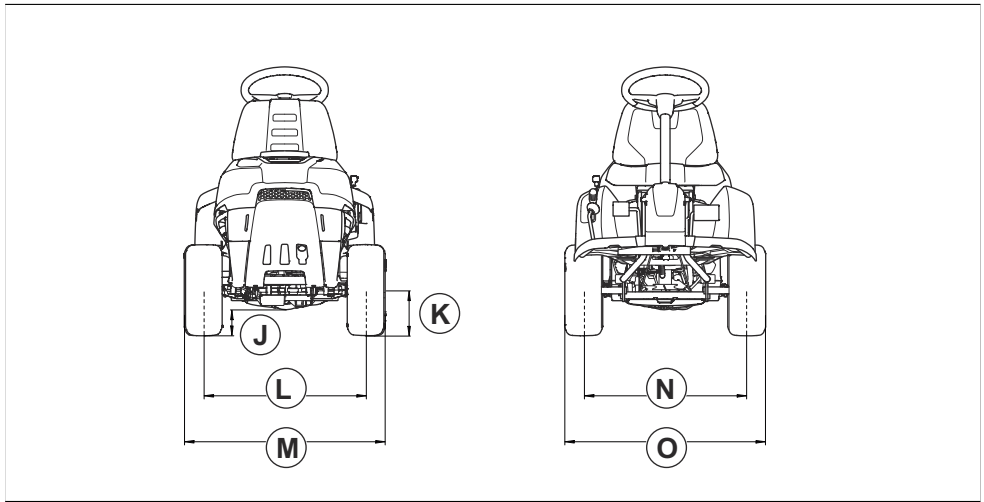

<b>A</b>	283 mm	<b>F</b>	220 mm	<b>K</b>	183 mm
<b>B</b>	569 mm	<b>G</b>	1072 mm	<b>L</b>	648 mm
<b>C</b>	800 mm	<b>H</b>	2124 mm	<b>M</b>	795 mm
<b>D</b>	400 mm	<b>I</b>	886 mm	<b>N</b>	657 mm
<b>E</b>	1781 mm	<b>J</b>	<b>R 112C5:</b> 106 mm <b>R 112 C, R 115C:</b> 83 mm	<b>O</b>	804 mm

---

## Servis

---

### Servis

Vršite godišnji pregled u ovlašćenom servisnom centru da biste bili sigurni da proizvod funkcioniše bezbedno i da je u najboljem stanju u punoj sezoni. Najbolje vreme za servisiranje i remont proizvoda je početak ili kraj sezone.

Kad naručujete rezervne delove, dostavite informacije o godini kupovine, modelu, tipu i serijskom broju.

Uvek koristite samo originalne rezervne delove.

# Deklaracija o usaglašenosti

## EU deklaracija o usaglašenosti

Mi, **Husqvarna AB**, SE-561 82 Huskvarna, Švedska, tel: +46-36-146500, izjavljujemo pod punom odgovornošću da je proizvod:

<b>Opis</b>	Rajder kosačica za travu
<b>Marka</b>	Husqvarna
<b>Tip/model</b>	R 112C, R 112C5, R 115C
<b>Identifikacija</b>	Serijski brojevi od 2024 i nadalje

u potpunosti usaglašen sa sledećim EU direktivama i propisima:

Direktiva/propis	Opis
2006/42/EZ	„koji se odnose na mašine“
2014/30/EU	„koji se odnose na elektromagnetsku kompatibilnost“
2000/14/EZ	„koji se odnose na emisiju buke u okruženju“
2011/65/EU	„koji se odnose na ograničenje upotrebe određenih opasnih supstanci u električnoj i elektonskoj opremi“

i da su sledeći standardi i/ili tehničke specifikacije primenjeni: EN ISO 12100:2010, EN ISO 5395-1:2013/A1:2018, EN ISO 5395-3: 2013/A1:2017/A2:2018, EN ISO 14982:2009, EN IEC 63000:2018.

Ovlašćeno telo: 0404, SMP Svensk Maskinprovning AB, Box 4053, SE-904 03 Umeå, Sweden takođe je potvrdilo slaganje sa dodatkom VI Direktive Veća 2000/14/EZ.

Za informacije o emisiji buke pogledajte *Tehnički podaci na stranici 136*.

Huskvarna, 2025-01-17



Claes Losdal, menadžer razvoja / baštenski proizvodi,  
Husqvarna AB

Odgovoran za tehničku dokumentaciju









# Husqvarna®

[www.husqvarna.com](http://www.husqvarna.com)

Original talimatlar  
Αρχικές οδηγίες  
Originalne upute  
Originalna uputstva

1143043-38



2025-01-27