



**Husqvarna**<sup>®</sup>



**320iB**

ES Manual de usuario  
PT Manual do utilizador

2-15  
16-28

# Contenido

Introducción.....	2	Resolución de problemas.....	12
Seguridad.....	3	Transporte, almacenamiento y eliminación.....	13
Montaje.....	8	Datos técnicos.....	14
Funcionamiento.....	9	Accesorios.....	14
Mantenimiento.....	11		

## Introducción

### Descripción del producto

Husqvarna 320iB es un modelo de soplador con motor eléctrico.

Trabajamos constantemente para perfeccionar nuestros productos y nos reservamos, por lo tanto, el derecho a introducir modificaciones en la construcción y el diseño sin previo aviso.

### Uso previsto

Este producto está diseñado exclusivamente para soplar hojas y otros desechos de céspedes, caminos, calles asfaltadas y lugares similares. El producto está diseñado para uso doméstico.

### Descripción del producto

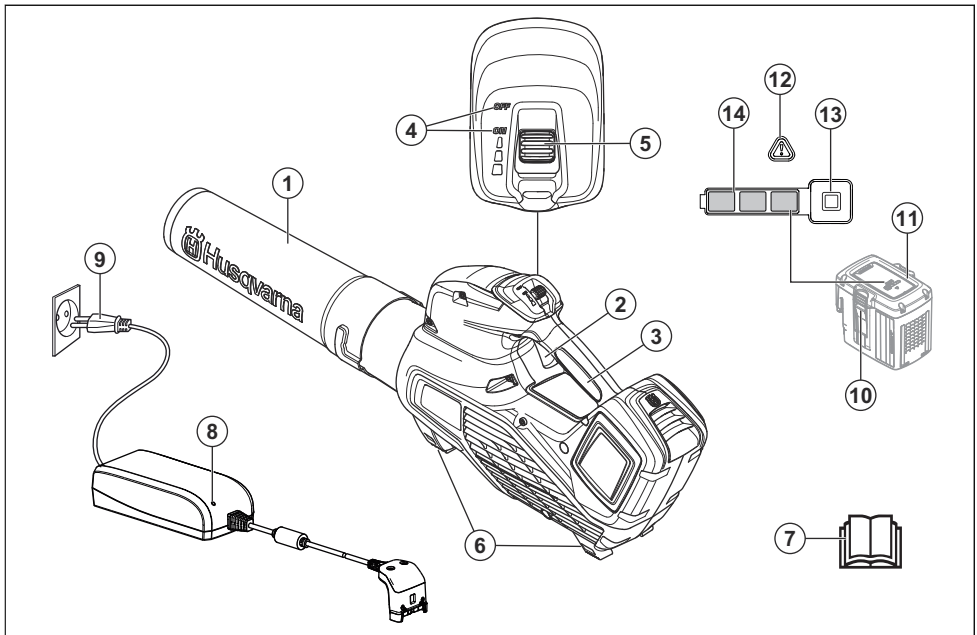

- |   |                                     |
|---|-------------------------------------|
| 1. Boquilla de soplador                                       | 6. Soportes                         |
| 2. Gatillo de alimentación                                    | 7. Manual de usuario                |
| 3. Asa  | 8. Cargador de baterías             |
| 4. Posición encender/apagar                                   | 9. Cable                            |
| 5. Gatillo de crucero control de ajustes (control de crucero) | 10. Botones para extraer la batería |
|   | 11. Batería                         |

- 12. Indicador de advertencia (LED DE ERROR)
- 13. Botón indicador de la batería
- 14. Estado de la batería

## Símbolos que aparecen en el producto



**ADVERTENCIA:** Este producto es peligroso. Si el producto no se usa con cuidado y de la forma correcta, el usuario o las personas que se encuentren cerca pueden sufrir lesiones personales o incluso la muerte. Para evitar lesiones graves al usuario o a cualquier persona que se encuentre cerca, lea y cumpla todas las instrucciones de seguridad descritas en el manual de usuario.



Lea detenidamente el manual de usuario y asegúrese de que entiende las instrucciones antes de usar la máquina.



Utilice protección ocular homologada.

— — — — — Corriente continua.

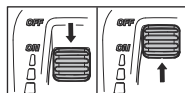

aaaassxxxxx

Interruptor encender/apagar.

La placa de características muestra el número de serie. **aaaa** es el año de fabricación, **ss** es la semana de producción y **xxxxx** es el número secuencial.

## Responsabilidad sobre el producto

Como se estipula en las leyes de responsabilidad del producto, no nos hacemos responsables de los daños y perjuicios causados por nuestro producto si:

- El producto se ha reparado incorrectamente.
- El producto se ha reparado con piezas que no eran del fabricante o no autorizadas por el fabricante.
- El producto tiene un accesorio que no es del fabricante o no está autorizado por este.
- El producto no se ha reparado en un centro de servicio autorizado o por un organismo homologado.

# Seguridad

## Definiciones de seguridad

Las advertencias, precauciones y notas se utilizan para destacar información especialmente importante del manual.



**ADVERTENCIA:** Indica un riesgo de lesiones o incluso de muerte del usuario o de las personas cercanas si no se respetan las instrucciones del manual.



**PRECAUCIÓN:** Indica un riesgo de daños en el producto, otros materiales o el área adyacente si no se respetan las instrucciones del manual.

**Nota:** Se usa para proporcionar más información necesaria en una situación determinada.

## Introducción



**ADVERTENCIA:** Lea todas las advertencias e instrucciones de seguridad. El incumplimiento de las advertencias e instrucciones de seguridad puede ocasionar descargas eléctricas, incendios o lesiones graves.

## Advertencias generales de seguridad relacionadas con la herramienta eléctrica

### Comprobación previa

- Inspeccione la zona de trabajo. Quite todos los objetos sueltos, como piedras, cristales rotos, clavos, alambres, cordones, etcétera, que puedan salir despedidos.
- No olvide extraer la batería para evitar que la máquina se arranque accidentalmente. No olvide desconectar la batería antes de realizar cualquier tarea de mantenimiento de la máquina.

- Antes de usar la máquina, y después de cualquier impacto, compruebe que no hay signos de desgaste o daños y, si fuera necesario, repárela.
- Utilice únicamente piezas de repuesto originales.
- El usuario de la máquina debe asegurarse de que ninguna persona o animal se acerquen a menos de 15 metros durante el trabajo. Si varios usuarios trabajan en el mismo lugar, la distancia de seguridad debe equivaler, por lo menos, a 15 metros.
- Antes de utilizar la máquina, realice una inspección general. Consulte el programa de mantenimiento.
- El uso podría estar regulado por los reglamentos nacionales o locales. Observe las normativas aplicables.

## Seguridad personal

- **Esté siempre atento, fijese en lo que está haciendo y utilice el sentido común cuando maneje una herramienta eléctrica. No utilice herramientas eléctricas si está cansado o bajo los efectos de estupefacientes, alcohol o medicamentos.** Un momento de descuido, mientras se trabaja con herramientas eléctricas, puede causar lesiones graves.
- Mantenga alejados a los transeúntes.
- Este aparato no debe ser utilizado por personas (incluidos niños) con habilidades físicas, sensoriales o mentales reducidas, o con falta de experiencia y conocimientos, a menos que lo hagan con supervisión o reciban instrucción en relación con el uso del aparato por parte de una persona responsable de su seguridad. Debe vigilarse a los niños para asegurarse de que no juegan con el aparato.
- No permita nunca que los niños u otras personas sin formación utilicen o reparen la máquina o su batería. La legislación local regula la edad del usuario.
- Mantenga alejados a los terceros. Los niños, animales, curiosos y ayudantes deben mantenerse fuera de la zona de seguridad de 15 metros (50 pies). Pare la máquina inmediatamente si alguien se acerca.
- Guarde el equipo en un lugar seguro fuera del alcance de los niños y las personas no autorizadas.
- **Utilice la ropa adecuada. No utilice nunca ropa amplia ni joyas. Mantenga el pelo, la ropa y los guantes alejados de las piezas móviles.** La ropa amplia, las joyas o el pelo largo pueden quedar atrapados en las piezas móviles.
- Nunca utilice la máquina si está cansado, si ha ingerido alcohol o si toma medicamentos que puedan afectarle la vista, su capacidad de discernimiento o la coordinación.
- Utilice el equipo de protección personal. Vea las instrucciones bajo el título "Equipo de protección personal".
- No olvide extraer la batería cuando vaya a dejar la máquina a otra persona.

- Tenga en cuenta que es usted, como usuario, el responsable de no exponer a riesgos o accidentes a las personas y a su propiedad.

## Uso y cuidado de la herramienta eléctrica

- No utilice nunca una máquina que haya sido modificada de modo que ya no coincida con la configuración original. No utilice nunca la máquina cerca de materiales explosivos o inflamables.
- No utilice nunca una máquina defectuosa. Lleve a cabo las comprobaciones de seguridad y siga las instrucciones de mantenimiento y servicio de este manual. Algunas medidas de mantenimiento y servicio deben ser efectuadas por especialistas formados y cualificados. Consulte las instrucciones en el título Mantenimiento.
- Utilice únicamente piezas de repuesto originales.
- Asegúrese de que las aberturas de ventilación no presentan en ningún momento residuos.
- Todas las tapas, protecciones y mangos deben estar montados antes de arrancar la máquina.
- Utilice la máquina únicamente con la luz del día o en áreas con buena iluminación.
- No utilice la máquina en condiciones climáticas desfavorables, como niebla, lluvia, humedad, lugares mojados, viento fuerte, frío intenso, posibilidad de rayos, etc. El tiempo extremadamente cálido puede hacer que la máquina se recaliente. Trabajar con mal tiempo es extenuante y puede generar condiciones peligrosas o como, por ejemplo, un suelo resbaladizo.
- Si la máquina arranca con vibraciones anómalas, deténgala y extraiga la batería.
- Camine, en ningún caso corra.

## Instrucciones generales de seguridad



**ADVERTENCIA:** Lea las siguientes instrucciones de advertencia antes de utilizar el producto.

- El uso incorrecto o negligente del producto puede convertirlo en una herramienta peligrosa y causar daños graves, incluso mortales tanto al usuario como a las personas que se encuentren cerca. Lea y comprenda el contenido de este manual de usuario.
- Bajo ninguna circunstancia debe modificarse la configuración original del producto sin autorización del fabricante. No utilice nunca un producto que haya sido modificado de modo que ya no coincida con la configuración original y utilice siempre accesorios originales. Las modificaciones y/o la utilización de accesorios no autorizadas pueden ocasionar accidentes graves o incluso la muerte del operario o de terceros. Su garantía no cubre daños

o responsabilidades provocadas por la utilización de accesorios o piezas de repuesto no autorizados.

- Este producto genera un campo electromagnético durante el funcionamiento. Este campo magnético puede, en determinadas circunstancias, interferir con implantes médicos activos o pasivos. Para reducir el riesgo de que se den condiciones que provocarían lesiones graves o letales, las personas que utilizan implantes médicos deben consultar con su médico y con el fabricante del implante antes de poner en marcha este producto.

## Instrucciones de seguridad para el funcionamiento



**ADVERTENCIA:** Lea las siguientes instrucciones de advertencia antes de utilizar el producto.

- Cuando se vea en una situación insegura para continuar el trabajo, debe consultar a un experto. Póngase en contacto con su distribuidor o taller de servicio. Evite todo uso para el cual no se sienta suficientemente calificado.
- No utilice nunca el producto en condiciones meteorológicas desfavorables, como niebla, lluvia, viento fuerte, frío intenso, etc.
- No permita nunca que los niños utilicen el producto ni que permanezcan cerca de este. La máquina es muy fácil de arrancar y los niños podrían hacerlo si no se les vigila lo suficiente. Ello puede comportar riesgo de daños personales graves. Desconecte la batería cuando el producto no esté bajo control.
- Mientras esté trabajando, evite que cualquier persona o animal se acerque a menos de 15 metros (50 pies). Si varios usuarios trabajan en el mismo lugar, la distancia de seguridad debe equivaler, por lo menos, a 15 metros. De lo contrario, existe el riesgo de daños personales graves. Pare el producto inmediatamente si alguien se acerca. Nunca se dé la vuelta con el producto si no ha verificado antes que no hay nadie detrás, dentro de la zona de seguridad.
- Compruebe que pueda caminar y mantenerse de pie con seguridad. Observe si hay eventuales impedimentos para desplazamientos imprevistos (raíces, piedras, ramas, zanjas, etc.). Proceda con sumo cuidado al trabajar en terreno inclinado.
- Manténgase bien parado y con buen equilibrio en todo momento. No se estire demasiado.
- Cuando use protectores auriculares, preste siempre atención a las señales o llamadas de advertencia. Quítese siempre la protección de los oídos en cuanto se detenga el motor del producto.
- Sea considerado con las personas en las proximidades y no utilice el producto en horas inadecuadas, por ejemplo tarde a la noche o temprano a la mañana. Cumpla las normativas locales.
- Utilice el producto con el menor flujo de aire posible. El caudal de aire máximo se requiere en casos muy

excepcionales; la mayoría de las tareas pueden realizarse con la mitad del flujo de aire. Un caudal de aire inferior significa menos ruido y polvo. Además, se obtiene un mejor control de la basura que se desea agrupar o mover.

- Utilice un rastrillo o una escoba para aflojar basura adherida al suelo.
- Mantenga la boca del tubo de soplado lo más cerca posible del suelo.
- Preste atención a su entorno: No dirija el producto hacia personas, animales, parques infantiles, automóviles, etc.
- Reduzca al mínimo el tiempo de soplado humedeciendo ligeramente las zonas con polvo o utilizando un pulverizador.
- Controle la dirección del viento. Trabajar en la dirección del viento facilita el trabajo.
- Detenga el producto y extraiga la batería si el producto empieza a vibrar de manera anómala.
- Utilizar el soplador de hojas para mover grandes pilas de basura/hojas causa un ruido innecesario.
- Deje el lugar limpio después de trabajar. Asegúrese de no haber soplado residuos hacia terrenos ajenos.
- No corra con el producto.
- La fuerte corriente de aire puede mover objetos a gran velocidad, haciéndolos rebotar y causando heridas graves en los ojos.

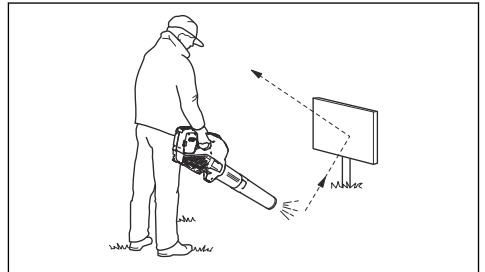

- No dirija el chorro de aire hacia personas ni animales.
- Detenga el motor antes de montar o desmontar los accesorios u otros componentes.
- Mantenga todas las partes del cuerpo alejadas de las superficies calientes.
- No apoye nunca el producto con el motor en marcha sin tenerla bajo control.

- El aventador de hojas no se debe utilizar montado en escaleras ni andamios.



- No use el producto a no ser que sea capaz de pedir ayuda en caso de accidente.
- Cuidado con los objetos que salen despedidos. La máquina puede despedir piedras, basura, etc. contra los ojos y causar ceguera o heridas graves.
- Utilice un dispositivo de corriente residual (RCI) para aumentar la seguridad. Se ha incorporado un dispositivo de corriente residual para proteger al usuario en caso de fallo eléctrico.
- Este producto es conocido por su bajo nivel de vibraciones. La sobreexposición a las vibraciones puede provocar problemas circulatorios y dolencias de carácter nervioso, especialmente en personas con patologías circulatorias. Acuda a un médico si nota síntomas corporales que puedan relacionarse con la sobreexposición a las vibraciones. Son ejemplos de tales síntomas la pérdida de sensibilidad, el 'cosquilleo', las 'punzadas', el dolor, la pérdida o reducción de la fuerza normal o los cambios en el color y la superficie de la piel. Estos síntomas se presentan normalmente en dedos, manos y muñecas.
- Utilice el producto solamente para el uso al que está destinado.
- Es imposible abarcar todas las situaciones en las que puede encontrarse. Utilice siempre el equipo con cuidado y sentido común. Evite todas aquellas situaciones que considere que sobrepasan sus capacidades. Si, después de leer estas instrucciones, no está seguro del procedimiento que debe seguir, consulte a un experto antes de utilizar el equipo.

## Equipo de protección personal



**ADVERTENCIA:** Lea las siguientes instrucciones de advertencia antes de utilizar el producto.

- Para trabajar con el producto, debe utilizar siempre un equipo de protección personal homologado. El equipo de protección personal no elimina completamente el riesgo de lesiones, pero reduce la gravedad de las lesiones en caso de accidente. Deje que el distribuidor le ayude a seleccionar el equipo adecuado.

- La exposición prolongada al ruido puede causar daños en el oído. En general, los productos con batería son relativamente silenciosos, pero pueden causar daños debido al nivel de ruido y a un uso prolongado. recomienda que los operarios utilicen protectores auriculares al trabajar con el producto durante varias horas al día. Los usuarios que trabajen de forma continua y frecuente con el producto deben someterse a chequeos auditivos con carácter periódico.

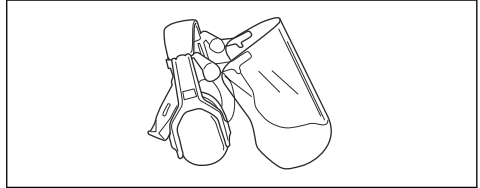

**ADVERTENCIA:** Los protectores auditivos reducen la capacidad de escuchar sonidos y señales de advertencia.

- Utilice protección ocular homologada. Si se utiliza visor, deben utilizarse también gafas protectoras homologadas. Por gafas protectoras homologadas se entienden las que cumplen con la norma ANSI Z87.1 para EE. UU. o EN 166 para países de la UE.

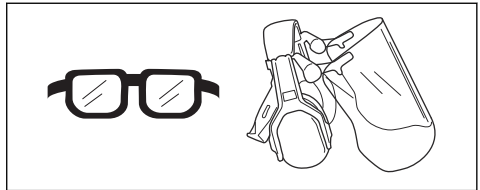

- Use indumentaria de material resistente. Use siempre pantalones largos y gruesos, y mangas largas. No lleve ropa suelta que pueda quedar atrapada en los arbustos y ramas. No trabaje con joyas, pantalones cortos, sandalias ni los pies descalzos. Recójase el pelo por encima de los hombros.
- Mantenga el equipo de primeros auxilios cerca.



- Utilizar mascarilla respiratoria si hay riesgo de que se levante polvo.

## Dispositivos de seguridad en el producto



**ADVERTENCIA:** Lea las siguientes instrucciones de advertencia antes de utilizar el producto.

En este apartado se describen los componentes de seguridad del producto, su función y el modo de efectuar el control y el mantenimiento para garantizar un funcionamiento óptimo. Consulte las instrucciones bajo el título *Descripción del producto en la página 2* para ver dónde están situados estos componentes en su máquina.

La vida útil del producto puede acortarse y el riesgo de accidentes puede aumentar si el mantenimiento no se hace de forma adecuada y si los trabajos de servicio y reparación no se efectúan de forma profesional. Si necesita más información, solicítela al distribuidor de su zona



**ADVERTENCIA:** No emplee nunca un producto con equipo de seguridad defectuoso. Efectúe la inspección y el mantenimiento del equipo de seguridad del producto tal como se describe en este apartado. Si el producto no supera cualquiera de estas pruebas, póngase en contacto con el taller de servicio para repararla.



**PRECAUCIÓN:** Todos los trabajos de servicio y reparación de la máquina requieren una formación especial. Esto es especialmente cierto en lo que respecta al equipo de seguridad del producto. Si la máquina no pasa alguno de los controles indicados a continuación, acuda a su taller de servicio local. La compra de alguno de nuestros productos le garantiza que puede recibir un mantenimiento y servicio profesional. Si no ha adquirido la máquina en una de nuestras tiendas especializadas con servicio, solicite información sobre el taller de servicio más cercano.

### Comprobación del interruptor de encendido/apagado

1. Asegúrese de que la máquina se pone en marcha y se para al mover el interruptor ON/OFF a las posiciones ON (encendido) y OFF (apagado) respectivamente.

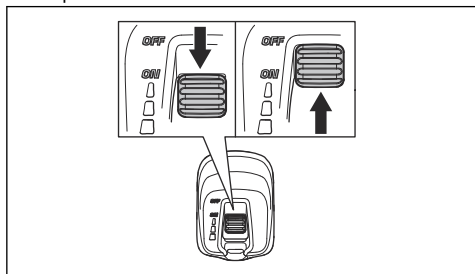

### Comprobación del gatillo de alimentación



**ADVERTENCIA:** El producto tiene un nivel bajo de vibraciones. No se someta a un sobreexposición de vibraciones. En personas con trastornos circulatorios, pueden causar lesiones vasculares o nerviosas, como adormecimiento, picazón, pérdida de sensibilidad o fuerza y cambios en el color de piel. Consulte a su médico si experimenta estos síntomas en los dedos, manos o muñecas.

1. Asegúrese de que el acelerador funciona suavemente.

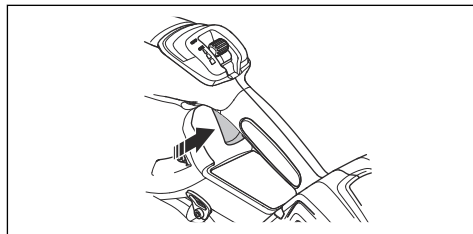

### Seguridad de la batería



**ADVERTENCIA:** Lea las siguientes instrucciones de advertencia antes de utilizar el producto.

- Utilice únicamente las baterías BLi recomendadas para el producto. Las baterías están encriptadas mediante software.
- Utilice las baterías recargables BLi como fuente de alimentación solo para los productos Husqvarna relacionados. Para evitar lesiones, no utilice la batería como fuente de alimentación de otros dispositivos.
- Riesgo de descarga eléctrica. No conecte los terminales de la batería a llaves, tornillos u otros objetos metálicos. Esto puede provocar un cortocircuito en la batería.
- No utilice baterías que no sean recargables.
- No coloque objetos en las ranuras de ventilación de la batería.
- Mantenga la batería lejos de la luz directa del sol, de fuentes de calor o de llamas abiertas. La batería puede provocar quemaduras o quemaduras químicas.
- Mantenga la batería resguardada de la lluvia y la humedad.
- Mantenga la batería lejos de microondas y fuentes de alta presión.
- No intente desmontar o romper la batería.
- No permita que el ácido de la batería entre en contacto con la piel. El ácido de la batería provoca lesiones en la piel, corrosión y quemaduras. Si el ácido de la batería entra en contacto con los ojos, no

los frote; enjuáguelos con abundante agua durante al menos 15 minutos. Si el ácido de la batería ha entrado en contacto con la piel, lávela con agua abundante y jabón. Busque asistencia médica.

- Utilice la batería con temperaturas entre -10 °C (14 °F) y 40 °C (104 °F).
- No limpie la batería o el cargador con agua. Consulte *Para limpiar el producto, la batería y el cargador de la batería en la página 12.*
- No utilice una batería defectuosa o dañada.
- Guarde la batería alejada de objetos metálicos, como clavos, tornillos o joyas.
- Mantenga la batería alejada de los niños.

## Seguridad del cargador de la batería



**ADVERTENCIA:** Lea las siguientes instrucciones de advertencia antes de utilizar el producto.

- Existe riesgo de descarga eléctrica o cortocircuito si no se siguen las instrucciones de seguridad.
- No utilice cargadores de batería diferentes al suministrado con su producto. Utilice únicamente cargadores QC cuando cargue las baterías BLI de repuesto.
- No intente desmontar el cargador de batería.
- No utilice un cargador de batería defectuoso o dañado.
- No levante el cargador de la batería tirando del cable de alimentación. Para desconectar el cargador de batería de la toma de corriente, tire del enchufe. No tire del cable de alimentación.
- Mantenga todos los cables y cables de extensión, alejados del agua, el aceite y los bordes afilados. Proceda con cuidado para evitar que el cable se enganche en objetos como puertas, vallas o similares.
- No utilice el cargador de batería cerca de materiales inflamables o corrosivos. Asegúrese de que el cargador de batería no está cubierto. Desenchufe el cargador de batería en caso de humareda o incendio.
- Solo cargue la batería en interiores si se trata de un lugar con buena ventilación y lejos de la luz solar

directa. No cargue la batería en el exterior. No cargue la batería en un entorno húmedo.

- Utilice solamente el cargador de batería a temperaturas entre 5 °C (41 °F) y 40 °C (104 °F). Utilice el cargador en un entorno ventilado, seco y sin polvo.
- No cubra las ranuras de ventilación del cargador.
- No conecte nunca los bornes del cargador de batería a objetos metálicos: pueden cortocircuitar el cargador.
- Utilice tomas de corriente homologadas y que estén en buen estado. Asegúrese de que el cable del cargador de batería no esté dañado. Si utiliza cables de extensión, asegúrese de que no estén dañados.

## Instrucciones de seguridad para el mantenimiento



**ADVERTENCIA:** Lea las instrucciones de advertencia siguientes antes de realizar el mantenimiento del producto.

- Retire la batería antes de realizar tareas de mantenimiento, otras comprobaciones o montar el producto.
- El usuario debe realizar solo el mantenimiento y las reparaciones indicadas en este manual. Acuda a su taller de servicio autorizado para las tareas de mantenimiento y reparaciones más importantes.
- No limpie la batería o el cargador con agua. Los detergentes agresivos pueden provocar daños en el plástico.
- Si no se realiza el mantenimiento, el ciclo de vida del producto disminuye y aumenta el riesgo de accidentes.
- Para realizar todos los trabajos de mantenimiento y reparación, especialmente en los dispositivos de seguridad en el producto, es necesaria una formación especial. Si no están aprobadas todas las comprobaciones de este manual de usuario después de realizar tareas de mantenimiento, acuda al taller de su distribuidor local. Le garantizamos que realizarán reparaciones y mantenimiento profesionales en su producto.
- Utilice únicamente piezas de repuesto originales.

# Montaje

## Introducción



**ADVERTENCIA:** Asegúrese de leer y comprender el capítulo sobre seguridad antes de montar el producto.

## Para montar el tubo del producto

1. Coloque la boquilla del soplador en el extremo tubular del producto.

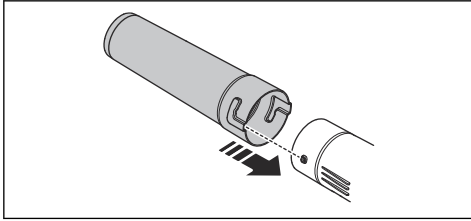

2. Empuje la boquilla del soplador a fondo y gírela para bloquearla en el producto.

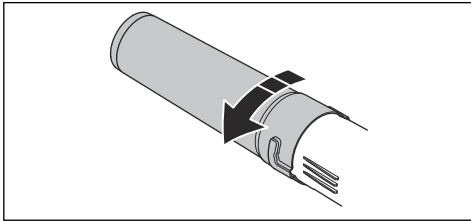

## Para conectar la batería al producto



**ADVERTENCIA:** Utilice solo baterías Husqvarna originales en el producto.

1. Asegúrese de que la batería está completamente cargada.

2. Deslice la batería en el soporte del producto. La batería debe deslizarse fácilmente, si no es así, no la está instalado correctamente.

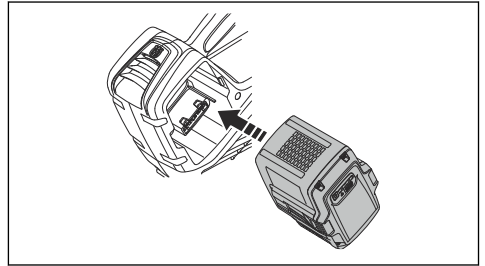

3. Empuje la parte inferior de la batería para introducirla totalmente en su compartimento. La batería quedará fija en su posición cuando oiga un "clic".
4. Asegúrese de que los cierres encajan correctamente en su lugar.

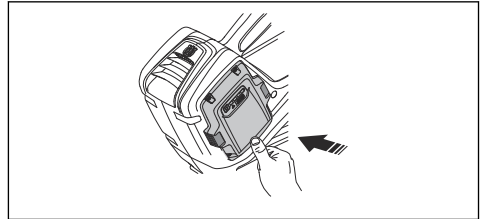

## Funcionamiento

### Introducción



**ADVERTENCIA:** Asegúrese de leer y comprender el capítulo sobre seguridad antes de usar el producto.

### Para conectar el cargador de baterías

1. Conecte el cargador a la tensión y la frecuencia que se indican en la placa de características.
2. Conecte el enchufe a una toma de corriente con toma a tierra.

**Nota:** La batería no se cargará si su temperatura es superior a 50 °C/122 °F.

### Carga de la batería

**Nota:** Cargue la batería si es la primera vez que la utiliza. Una batería nueva solo tiene una carga del 30 %.

1. Conecte la batería al cargador.

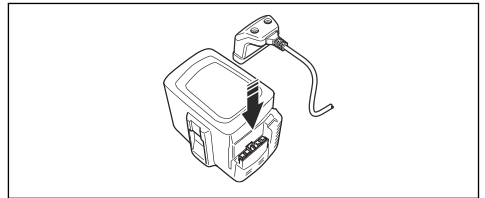

2. Asegúrese de que se enciende la luz de carga verde en el cargador. Eso significa que la batería está conectada correctamente al cargador.

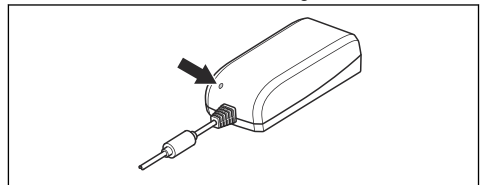

3. Cuando todos los LED de la batería se hayan encendido, la batería estará totalmente cargada.

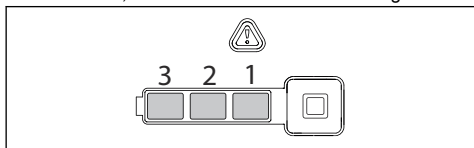

4. Para desconectar el cargador de batería de la toma de corriente, tire del enchufe. No tire del cable.
5. Desconecte la batería del cargador.

**Nota:** Consulte los manuales de la batería y del cargador para obtener más información.

## Prueba de funcionamiento antes de utilizar el producto

1. Compruebe la toma de aire en busca de suciedad o grietas. Utilice un cepillo y limpie los restos de hierba y hojas del producto.
2. Compruebe que el producto funciona correctamente.
3. Realice una comprobación de todas las tuercas y tornillos y asegúrese de que están apretados.

## Arranque del producto.

1. Coloque el interruptor de encendido/apagado en la posición ON (encendido).

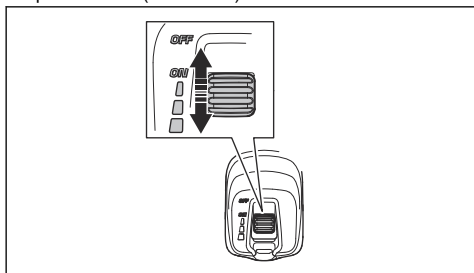

2. Utilice el gatillo de alimentación para controlar la velocidad.

## Para ajustar el caudal de aire óptimo para su trabajo

1. Mueva el bloqueo del gatillo de control para aumentar o disminuir el caudal de aire.

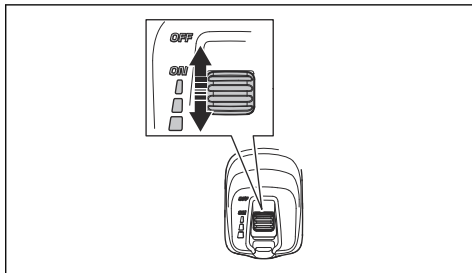

2. Utilice la posición 1 para eliminar suavemente. Este modo puede utilizarse para uso en interiores.

## Para aumentar temporalmente el caudal de aire

Este modo se usa solo en ocasiones en que las hojas y la basura están atascadas o si el caudal de aire normal no es suficiente. En la mayoría de los casos, el caudal de aire normal es suficiente. El aumento del caudal de aire se utiliza principalmente para operaciones breves. El aumento temporal del caudal de aire se puede usar en todas las posiciones del gatillo.

1. Presione el gatillo para obtener un mayor caudal de aire temporalmente.
2. El caudal de aire aumenta durante unos 10 segundos y, a continuación, vuelve al nivel habitual.

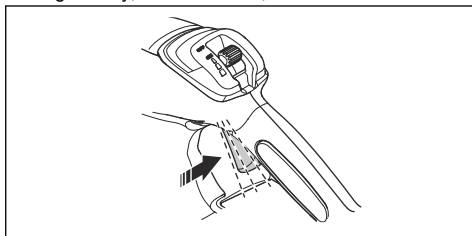

## Función de parada automática

El producto está equipado con una función de desconexión automática que lo desactiva después de 30 minutos si no se utiliza.

## Para parar el producto

**Nota:** No olvide extraer la batería para evitar que el producto se arranque accidentalmente.

1. Suelte el gatillo de alimentación.
2. Deslice el interruptor a la posición OFF (apagado).

3. Extraiga la batería del producto. Presione los dos botones de liberación y tire de la batería hacia fuera.

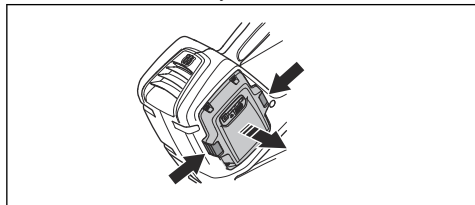

## Mantenimiento

### Introducción



**ADVERTENCIA:** Antes de realizar cualquier trabajo de mantenimiento, debe leer y entender el capítulo sobre seguridad.

### Programa de mantenimiento



**ADVERTENCIA:** Extraiga la batería antes de realizar tareas de mantenimiento.

A continuación incluimos una lista con los pasos de mantenimiento que hay que efectuar en el producto.

Mantenimiento	Diario	Semanal	Mensual
Limpie la parte exterior de la máquina con un trapo limpio y seco. No utilice nunca agua.	X		
Mantenga los mangos secos, limpios y sin aceite ni grasa.	X		
Asegúrese de que el botón de encendido/apagado funciona correctamente y que no está dañado.	X		
Asegúrese de que el gatillo de alimentación funciona adecuadamente en lo que respecta a la seguridad.	X		
Compruebe que los tornillos y las tuercas estén apretados.	X		
Compruebe que la batería está intacta.	X		
Compruebe la carga de la batería.	X		
Compruebe que los botones de la batería funcionan y fije la batería en la máquina.	X		
Compruebe que el cargador de la batería está intacto y funciona.	X		
Compruebe que todas las juntas, conexiones y cables están intactos y limpios.		X	
Compruebe las conexiones entre la batería y la máquina, así como la conexión entre la batería y el cargador.			X

## Para comprobar la toma de aire

1. Asegúrese de que la toma de aire no está obstruida por ningún lado del producto.

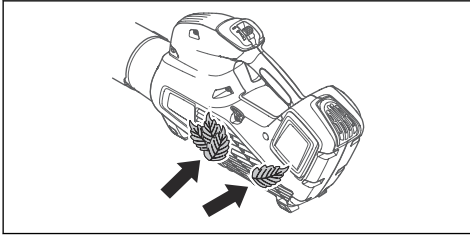

2. Detenga el producto y retire las hojas o el material no deseado si es necesario.



**PRECAUCIÓN:** Una toma de aire bloqueada disminuye la capacidad de soplado del producto y aumenta la temperatura de trabajo del motor. Esto

puede provocar una avería del motor debido al sobrecalentamiento.

## Para examinar la batería y el cargador de la batería

1. Examine la batería en busca de daños, por ejemplo, grietas.
2. Examine el cargador en busca de daños, por ejemplo, grietas.
3. Asegúrese de que el cable de alimentación del cargador de la batería no esté dañado ni agrietado.

## Para limpiar el producto, la batería y el cargador de la batería

1. Limpie el producto con un paño seco después de su uso.
2. Limpie la batería y cargador de batería con un paño limpio y seco. Mantenga las guías de la batería limpias.
3. Asegúrese de que los terminales de la batería y del cargador estén limpios antes de colocar la batería en el cargador o en el producto.

## Resolución de problemas

### Resolución de problemas del producto

Fallo de arranque	Posibles errores	Posible acción
El producto no arranca.	Tensión de batería baja	Cargue la batería.
	Recientemente ha cambiado la batería.	Mueva el interruptor de encendido/apagado a la posición OFF y luego a la posición ON para volver a arrancar la máquina.
	El producto no se ha utilizado durante más de 30 minutos.	

### Resolución de problemas de la batería y del cargador

Resolución de problemas de la batería y / el cargador durante la carga.

Esta sección de resolución de problemas no incluye la batería de mochila; consulte el manual aparte.

#### Batería

Indicadores LED	Posibles errores	Posible acción
LED verde de activación parpadeando	Tensión de la batería baja.	Cargue la batería.
El LED de error parpadea	Batería agotada.	Cargue la batería.
	Desviación de la temperatura.	Utilice la batería en entornos en los que la temperatura se encuentre entre -10 °C (14 °F) y 40 °C (104 °F).

Indicadores LED	Posibles errores	Posible acción
LED de error encendido	Error permanente de la batería.	Acuda a su distribuidor.

## Cargador de batería

Problema	Posibles fallos	Solución posible
LED rojo de error parpadea.	Desviación de la temperatura.	Utilice el cargador de batería a temperaturas entre 5 °C (41 °F) y 40 °C (104 °F).
LED rojo de error se enciende.		Acuda a su distribuidor.

# Transporte, almacenamiento y eliminación

## Transporte y almacenamiento

- Las baterías de iones de litio incluidas están sujetas a los requisitos de la normativa sobre mercancías peligrosas.
- Siga el requisito especial indicado en el paquete y en las etiquetas para el transporte comercial, incluso por terceros y agentes de transporte.
- Hable con alguien con formación especial en materiales peligrosos antes de enviar el producto. Respete todas las normativas nacionales.
- Cubra con cinta los contactos abiertos cuando ponga la batería en un paquete. Embale bien la batería en el paquete para evitar que se mueva.
- Extraiga la batería si va a guardar o transportar el producto.
- Coloque la batería y el cargador en un lugar seco y protegido de la humedad y las heladas.
- No almacene la batería en lugares donde pueda generarse electricidad estática. No guarde la batería en una caja metálica.
- Guarde la batería a temperatura entre 5 °C (41 °F) y 25 °C (77 °F) y protegida de la luz solar directa.
- Guarde el cargador de baterías a temperatura entre 5 °C (41 °F) y 45 °C (113 °F) y protegido de la luz solar directa.
- Cargar la batería entre el 30 % y el 50 % antes de guardarla durante periodos de tiempo largos.
- Guarde el cargador de la batería en un espacio cerrado y seco.
- Cuando guarde la batería, manténgala alejada del cargador. No permita que los niños ni otras

personas no autorizadas toquen el equipo. Guarde el equipo en un lugar que pueda cerrarse con llave.

- Limpie el producto y realice un mantenimiento completo antes de guardarlo durante un periodo de tiempo prolongado.
- Utilice la protección de transporte del producto para evitar lesiones o daños en el producto durante el transporte y almacenamiento.
- Fije el producto firmemente durante el transporte.

## desecho de la batería, el cargador y el producto

El siguiente símbolo significa que el producto no puede desecharse con los residuos domésticos. Reciclelo en un centro de reciclaje para equipos eléctricos y electrónicos. Esto ayudará a evitar dañar el medioambiente y las personas.

Consulte a las autoridades locales, el servicio de recogida de residuos domésticos o a su distribuidor para obtener más información.

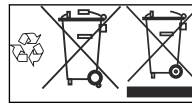

**Nota:** El símbolo aparece en el producto o el paquete del producto.

---

## Datos técnicos

---

### Datos técnicos

	<b>320iB</b>
<b>Motor</b>	
Tipo de motor	BLDC (sin cepillo) 36 V
<b>Peso</b>	
Peso sin batería, kg/lb	2,4/5,3
<b>Niveles acústicos<sup>1</sup></b>	
Nivel sonoro para transeúntes medido a 15 m (50 pies), ANSI B175.2, dB(A):	60
Nivel de presión sonora equivalente en la oreja del usuario, medido según EN ISO 22868, dB(A), mín./máx.	80
<b>Rendimiento del ventilador</b>	
Caudal de aire con boquilla estándar, m <sup>3</sup> /min / cfm	11,6/410
Fuerza de soplado con boquilla estándar, N	12,2
Velocidad máxima del aire con boquilla estándar, m/s / mph	54/120,8

---

## Accesorios

---

### Baterías homologadas para el producto

Batería	<b>BLi20</b>	
Tipo	iones de litio	
Capacidad de la batería, Ah	4,2 (VTC4)	4 (HD2)
Tensión, V	36	36,5
Peso, kg/lb	1,2/2,6	1,2/2,6

### Cargadores de baterías homologados para el producto

Cargador de baterías	<b>QC80</b>	<b>QC80F</b>
Tensión de red (V)	100-240	12
Frecuencia, Hz	50-60	

---

<sup>1</sup> Los datos de nivel de presión sonora equivalente del producto que se han recogido tienen una dispersión estadística típica (desviación estándar) de 3 dB(A).

<b>Cargador de baterías</b>	<b>QC80</b>	<b>QC80F</b>
Potencia, W	100	95

# ÍNDICE

Introdução.....	16	Resolução de problemas.....	26
Segurança.....	17	Transporte, armazenamento e eliminação.....	27
Montagem.....	22	Especificações técnicas.....	27
Funcionamento.....	23	Acessórios.....	28
Manutenção.....	24		

## Introdução

### Descrição do produto

O Husqvarna 320iB é um modelo de soprador com motor elétrico.

Seguimos uma política de desenvolvimento contínuo dos nossos produtos e, por conseguinte, reservamo-nos o direito de modificar o design e o aspecto dos mesmos, sem aviso prévio.

### Finalidade

Este produto foi concebido para soprar folhas e outros detritos de relvados, caminhos, ruas asfaltadas e similares. O produto foi concebido para utilização doméstica.

### Vista geral do produto

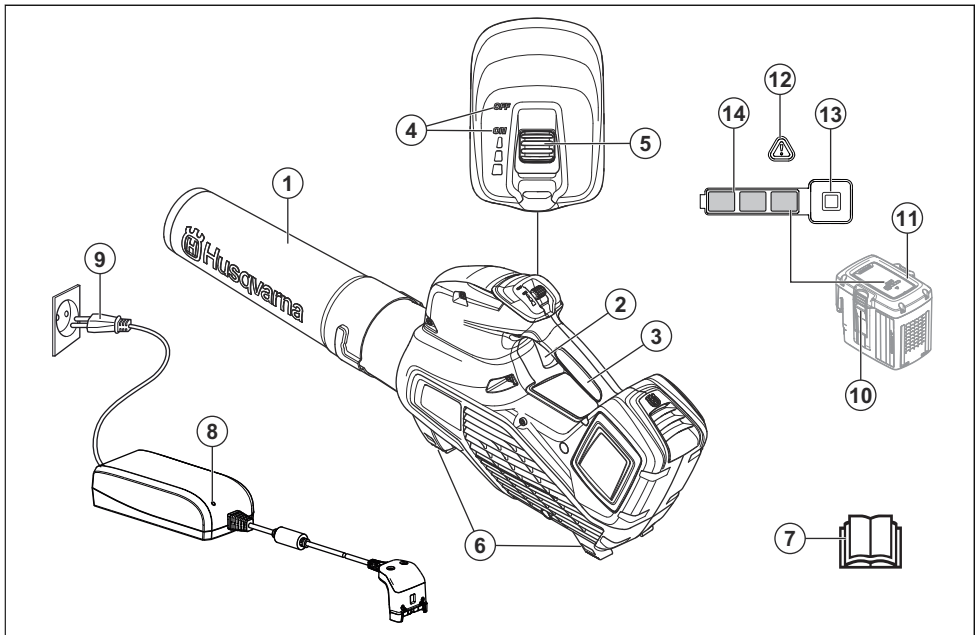

1. Bocal do soprador
2. Interruptor de alimentação
3. Punho
4. Posição LIGAR/DESLIGAR
5. Configurações do interruptor de alimentação do controlo de cruzeiro (controlo de cruzeiro)
6. Apoios
7. Manual do utilizador
8. Carregador da bateria
9. Fio
10. Botões de desengate da bateria
11. Bateria

- 12. Indicador de aviso (LED DE ERRO)
- 13. Botão indicador da bateria
- 14. Estado da bateria

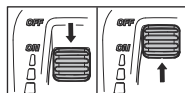

Interruptor lig/desl.

yyyywwxxxx

A etiqueta de tipo apresenta o número de série. **yyyy** corresponde ao ano de produção, **ww** à semana de produção e **xxxxx** é o número de série.



**AVISO!** Este produto é perigoso. Uma utilização não cuidadosa e incorreta poderá provocar ferimentos ou a morte do operador ou de terceiros. Para evitar ferimentos ao operador ou a terceiros, leia e cumpra todas as instruções de segurança do manual do utilizador.



Leia o manual do utilizador com atenção e certifique-se de que compreende as instruções antes de utilizar o produto.



Utilize a proteção ocular aprovada.

— — — Corrente contínua.

## Responsabilidade pelo produto

Como referido nas leis de responsabilidade pelo produto, não somos responsáveis por danos causados pelo nosso produto se:

- o produto tiver sido incorretamente reparado.
- o produto tiver sido reparado com peças que não sejam do fabricante ou que não sejam aprovadas pelo fabricante.
- o produto tiver um acessório que não seja do fabricante ou que não seja aprovado pelo fabricante.
- o produto não tiver sido reparado por um centro de assistência autorizado ou por uma autoridade aprovada.

## Segurança

### Definições de segurança

Os avisos, as precauções e as notas são utilizados para indicar partes especialmente importantes do manual.



**ATENÇÃO:** Utilizado no caso de existir risco de ferimento ou morte para o utilizador ou transeuntes, se não forem respeitadas as instruções do manual.



**CUIDADO:** Utilizado se existir risco de danos para o produto, para outros materiais ou para a área adjacente, se não forem respeitadas as instruções do manual.

**Nota:** Utilizado para disponibilizar informações adicionais necessárias numa determinada situação.

## Introdução



**ATENÇÃO:** Leia todos os avisos de segurança e todas as instruções. O incumprimento dos avisos e das instruções poderá resultar em choques elétricos, incêndios e/ou ferimentos graves.

### Avisos gerais de segurança da ferramenta eléctrica

#### Verificação pré-arranque

- Inspeccione a área de trabalho. Remova objetos soltos tais como pedras, pedaços de vidro, pregos, arame, cordas, etc., que possam ser arremessados.
- Remova sempre a bateria para evitar que a máquina comece acidentalmente a funcionar. Desligue sempre a bateria antes de realizar qualquer tipo de manutenção na máquina.
- Antes de usar a máquina e depois de qualquer impacto, verifique se existem sinais de desgaste ou danos e proceda à reparação, se necessário.
- Utilize sempre peças sobresselentes originais.
- O operador da máquina deve verificar se não se encontra qualquer pessoa ou animal num raio de 15 metros enquanto trabalha. Sempre que trabalhem vários operadores em simultâneo no mesmo local, a distância de segurança deve ser, no mínimo, de 15 metros.
- Antes de utilizar, faça uma inspeção geral à máquina. Consulte o esquema de manutenção.
- A utilização pode estar sujeita a regulamentos nacionais ou locais. Respeite os regulamentos estabelecidos

## Segurança pessoal

- **Mantenha-se alerta, tenha atenção ao que está a fazer e use o bom senso ao operar uma ferramenta eléctrica. Não use uma ferramenta eléctrica se estiver cansado ou sob a influência de drogas, álcool ou medicação.** Um momento de desatenção durante o manejo de ferramentas eléctricas pode resultar em lesões pessoais graves.
- Mantenha as outras pessoas afastadas.
- Esta ferramenta não pode ser utilizada por pessoas (incluindo crianças) com capacidades físicas, sensoriais ou mentais reduzidas, ou falta de experiência e conhecimentos, excepto se sob vigilância ou depois de terem recebido instruções acerca do uso da mesma por parte de alguém responsável pela sua segurança. As crianças devem ser vigiadas para garantir que não brincam com a ferramenta.
- Não permita em circunstância alguma que uma criança ou outras pessoas que não saibam utilizar a máquina e/ou a bateria a utilizem ou realizem operações de manutenção. A legislação local pode regular a idade do utilizador permitida.
- Mantenha estranhos ao trabalho afastados. As crianças, animais, observadores e ajudantes devem ficar fora do perímetro de segurança de 15 m (50 pés). Pare imediatamente a máquina se alguém se aproximar.
- Armazene o equipamento numa área que seja possível de trancar, de modo a mantê-lo fora do alcance de crianças e pessoas não autorizadas.
- **Vista-se adequadamente. Não use peças de roupa soltas ou jóias. Mantenha o cabelo, roupas e luvas longe de quaisquer peças em movimento.** Roupas soltas, jóias ou cabelo comprido podem ser apanhados nas peças em movimento.
- Nunca utilize a máquina se estiver cansado, beber álcool ou estiver a tomar medicação que possa afetar a visão, o discernimento ou a coordenação motora.
- Utilize equipamento de proteção pessoal. Consulte as instruções na secção "Equipamento de proteção pessoal".
- Retire sempre a bateria quando passar a máquina a outra pessoa.
- Esteja consciente de que é você, o operador, o responsável por evitar expor pessoas e bens a situações que possam representar perigo de danos pessoais ou materiais.

## Utilização e manutenção de ferramentas eléctricas

- Nunca utilize uma máquina cujas especificações originais tenham sido alteradas. Nunca use a máquina junto a materiais explosivos ou inflamáveis.
- Nunca utilize uma máquina defeituosa. Efectue as verificações de segurança e cumpra as instruções

de manutenção e assistência técnica contidas neste manual. Alguns serviços de manutenção e de assistência técnica têm de ser executados por especialistas formados e qualificados. Veja as instruções na secção Manutenção.

- Utilize sempre peças sobresselentes originais.
- Certifique-se sempre de que os orifícios de ventilação não se encontram obstruídos por detritos.
- Todas as coberturas, protecções e punhos têm de estar montados antes da colocação da máquina em funcionamento.
- Utilize a máquina apenas durante o dia ou em condições de boa iluminação.
- Nunca utilize a máquina em más condições meteorológicas, por exemplo, com nevoeiro, chuva, humidade ou em locais húmidos, com ventos fortes, frio intenso e risco de relâmpagos, etc. Condições meteorológicas extremamente quentes podem provocar o sobreaquecimento da máquina. O funcionamento em más condições meteorológicas é cansativo e pode originar condições de perigo, por exemplo, superfícies escorregadias.
- Se a máquina começar a vibrar de forma anormal, pare-a e remova a bateria.
- Caminhe, nunca corra.

## Instruções de segurança gerais



**ATENÇÃO:** Leia as instruções de aviso que se seguem antes de utilizar o produto.

- A utilização incorreta ou descuidada do produto pode transformá-lo numa ferramenta perigosa que pode causar ferimentos graves, ou mesmo fatais, no operador ou em terceiros. Deverá ler e compreender o conteúdo deste manual de utilizador.
- Não é permitido modificar, em circunstância alguma, a configuração original do produto sem a autorização expressa do fabricante. Nunca utilize um produto cujas especificações originais tenham sido alteradas e utilize sempre acessórios originais. A realização de modificações e/ou a utilização de acessórios não autorizados podem provocar ferimentos pessoais graves ou perigo de vida para o utilizador ou terceiros. A garantia pode não abranger responsabilidades ou danos provocados pela utilização de peças de substituição ou acessórios não autorizados.
- Este produto produz um campo eletromagnético durante o funcionamento. Em determinadas circunstâncias, este campo pode interferir com o funcionamento de implantes médicos ativos ou passivos. Para diminuir o risco de condições que podem causar ferimentos ou morte, recomendamos que os portadores de implantes médicos consultem o seu médico e o fabricante do implante antes de utilizar este produto.

## Instruções de segurança para funcionamento



**ATENÇÃO:** Leia as instruções de aviso que se seguem antes de utilizar o produto.

- Se tiver alguma dúvida relativa ao procedimento a seguir, entre em contacto com um técnico especialista. Dirija-se ao seu revendedor ou à sua oficina autorizada. Não utilize funções da máquina para as quais não está preparado.
- Nunca utilize o produto em más condições meteorológicas, por exemplo, nevoeiro, chuva, vento forte, frio intenso, etc.
- Não permita que uma criança utilize o produto ou se encontre na proximidade do mesmo. Uma vez que o produto se liga facilmente, as crianças podem conseguir ligá-lo se não forem vigiadas em permanência. Isto pode implicar um risco de ferimentos pessoais graves. Desligue a bateria quando o produto não estiver sob vigilância.
- Certifique-se de que não existem pessoas ou animais a uma distância inferior a 15 metros (50 pés) enquanto trabalha. Sempre que trabalhem vários operadores em simultâneo no mesmo local, a distância de segurança deve ser, no mínimo, de 15 metros. Caso contrário, existe um risco de ferimentos pessoais graves. Pare imediatamente o produto se alguém se aproximar. Nunca balance o produto à sua volta sem verificar se está alguém na zona de segurança.
- Certifique-se de que pode andar e estar de pé com segurança. Tenha cuidado com eventuais obstáculos (raízes, pedras, ramos, valas, etc.) em caso de deslocamento inesperado. Tenha muito cuidado ao trabalhar em terreno inclinado.
- Mantenha sempre um bom equilíbrio e os pés bem apoiados. Não se debruce.
- Quando estiver a utilizar protetores acústicos, esteja atento a sinais de aviso ou gritos. Retire sempre os protetores acústicos assim que o produto parar.
- Respeite as pessoas ao seu redor evitando usar o produto a horas impróprias, por exemplo, a horas avançadas da noite ou de manhã cedo. Siga a legislação e os regulamentos locais.
- Utilize o produto com o mínimo de fluxo de ar possível. Raramente é necessário usar o fluxo de ar máximo. Muitos procedimentos de trabalho podem ser efetuados com o fluxo de ar a metade. Um fluxo de ar mais baixo significa menos ruído e menos poeira. Também se torna mais fácil controlar o lixo a recolher/deslocar.
- Use um ancinho ou uma vassoura para despegar o lixo pegado ao solo.
- Mantenha o bocal do soprador o mais perto possível do solo.

- Esteja sempre consciente das suas cercanias. Não direcione o produto para pessoas, animais, lugares de recreio, automóveis, etc.
- Minimize o tempo de sopro humedecendo ligeiramente as áreas com muito pó ou utilizando equipamento de pulverização.
- Esteja consciente da direcção do vento. Trabalhe a favor do vento para facilitar o seu trabalho.
- Pare o produto e retire a bateria se o produto começar a vibrar de forma anormal.
- O uso do soprador para deslocar grandes montes de lixo é moroso e provoca ruído desnecessário.
- Deixe tudo limpo e arrumado. Certifique-se de que não soprou lixo para propriedades alheias.
- Não corra com o produto.
- A forte corrente de ar pode deslocar objectos a uma velocidade tal que podem fazer ricochete e causar graves ferimentos nos olhos.

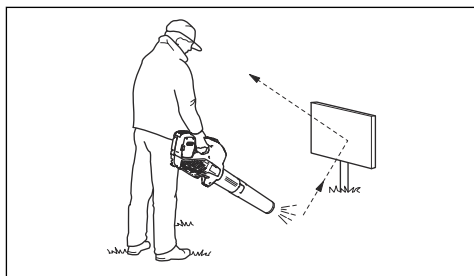

- Não direcione o fluxo de ar para pessoas ou animais.
- Pare o motor antes de montar ou desmontar acessórios ou outras peças.
- Mantenha todas as partes do seu corpo afastadas de superfícies quentes.
- Nunca pause o produto enquanto este estiver ativado sem que o tenha bem vigiado.
- Não é permitido usar o soprador em escadas e andaimes.



- Não utilize o produto num local em que não seja possível pedir ajuda em caso de acidente.
- Atenção a objetos arremessados. Pedras, lixo, etc., podem ser arremessados contra os olhos e causar cegueira ou ferimentos graves nos olhos.

- Utilize um dispositivo diferencial residual (DR) para maior segurança. Encontra-se instalado um dispositivo diferencial para proteger os operadores em caso de falha eléctrica.
- Este produto é reconhecido pela sua baixa carga de vibração. A sobre-exposição a vibrações pode levar a lesões arteriais ou nervosas em pessoas com problemas no sistema circulatório. Consulte um médico em caso de sintomas relacionados com a sobre-exposição a vibrações. Estes sintomas podem manifestar-se como torpor, ausência de sensibilidade, 'cócegas', 'picadelas', dor, falta ou redução de força normal, alterações de cor da pele ou da sua superfície. Estes sintomas surgem normalmente nos dedos, mãos ou pulsos.
- Utilize o produto apenas para as funções a que o mesmo se destina.
- Não é possível cobrir todas as situações possíveis que poderá enfrentar. Actue sempre com precaução e use de senso comum. Evite todas as situações que considere estarem para além das suas capacidades. Caso se sinta inseguro acerca dos procedimentos de operação depois de ler estas instruções, consulte um perito antes de prosseguir.

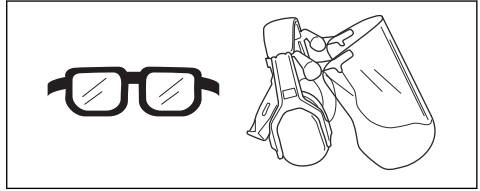

- Utilize vestuário fabricado com um tecido resistente. Utilize sempre calças e mangas compridas grossas. Não utilize vestuário largo que possa ficar preso em galhos e ramos. Não utilize joias, calções, nem anéis de sandálias ou descalço. Coloque o seu cabelo acima dos ombros para maior segurança.
- Mantenha equipamentos de primeiros socorros sempre à mão.

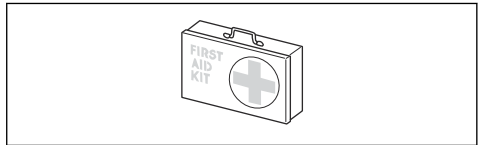

- Dado o risco de poeira, deve-se usar protecção respiratória.

## Equipamento de proteção pessoal



**ATENÇÃO:** Leia as instruções de aviso que se seguem antes de utilizar o produto.

- Utilize sempre equipamento de proteção pessoal aprovado ao utilizar o produto. O equipamento de proteção pessoal não previne totalmente os ferimentos mas diminui a respetiva gravidade em caso de acidente. Obtenha ajuda junto do seu concessionário para seleccionar o equipamento certo.
- A exposição prolongada a ruídos pode provocar danos auditivos. De modo geral, os produtos alimentados a bateria são relativamente silenciosos; porém, podem ocorrer danos resultantes de uma combinação de nível de ruído e utilização prolongada. A recomendação que os operadores utilizem protetores acústicos aquando da utilização prolongada de produtos ao longo do dia. Os operadores que utilizam contínua e regularmente estes produtos devem efetuar exames regulares à audição.

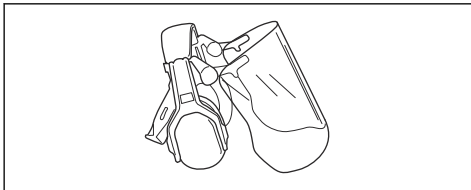

**ATENÇÃO:** Os protetores acústicos limitam a capacidade de ouvir sons e sinais de aviso.

## Dispositivos de segurança no produto



**ATENÇÃO:** Leia as instruções de aviso que se seguem antes de utilizar o produto.

Nesta secção, descrevem-se os componentes de segurança do produto, a sua função e ainda a forma de efetuar a verificação e manutenção para garantir o funcionamento correto do mesmo. Para localizar estes componentes no seu produto, consulte as instruções na secção *Vista geral do produto na página 16*.

Se a manutenção do produto não for devidamente efetuada, e se a assistência e/ou as reparações não forem realizadas por profissionais, a vida útil do produto pode ser afetada e o risco de acidentes pode aumentar. Para obter mais informações, contacte o seu revendedor local.



**ATENÇÃO:** Nunca use um produto com equipamento de segurança defeituoso. O equipamento de segurança do produto tem de ser inspecionado e a sua manutenção feita conforme se descreve nesta secção. Se o produto falhar alguma destas verificações, entre em contacto com uma oficina autorizada para a sua reparação.



**CUIDADO:** toda a assistência e reparação da máquina requer formação especializada. Isto aplica-se especialmente ao equipamento de segurança da máquina. Se a máquina falhar alguma das verificações que se seguem, procure a sua oficina autorizada. A compra de qualquer um dos nossos produtos garante-lhe a obtenção de reparação e assistência profissionais. Se o local da compra da máquina não for um dos nossos revendedores com assistência técnica, consulte a oficina autorizada mais próxima.

### Verifique o interruptor ON/OFF

1. Certifique-se de que a máquina é ativada e desativada quando a alavanca do interruptor lig/desl é deslocada para a posição LIGAR e DESLIGAR.

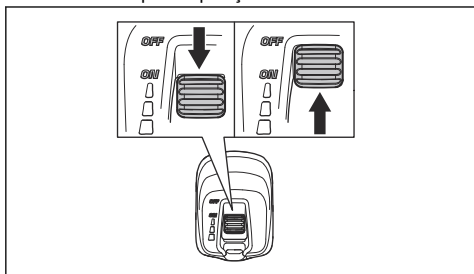

### Verificar o interruptor de alimentação



**ATENÇÃO:** O produto é de baixa carga de vibração. Evite a sobre-exposição a vibrações. Para pessoas com problemas no sistema circulatório, a sobre-exposição pode provocar lesões arteriais ou nervosas, tais como entorpecimento, pontadas, perda de sensibilidade ou de força e alterações na cor da pele. Consulte o seu médico caso experiencie estes sintomas nos dedos, nas mãos ou nos pulsos.

1. Certifique-se de que o acelerador funciona sem problemas.

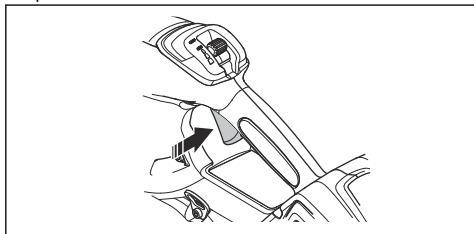

## Segurança da bateria



**ATENÇÃO:** Leia as instruções de aviso que se seguem antes de utilizar o produto.

- Utilize apenas as baterias BLI que recomendamos para o seu produto. As baterias contêm software encriptado.
- Utilize as baterias BLI recarregáveis como fonte de alimentação apenas para os produtos Husqvarna relacionados. Para evitar ferimentos, não utilize a bateria como fonte de alimentação para outros produtos.
- Risco de choque elétrico. Não ligue os terminais da bateria a chaves, parafusos ou outros metais. Caso contrário, pode provocar um curto-circuito da bateria.
- Não utilize baterias não recarregáveis.
- Não coloque objetos nas aberturas de ventilação da bateria.
- Mantenha a bateria afastada do sol, calor ou de chamas abertas. A bateria pode causar queimaduras e/ou queimaduras químicas.
- Mantenha a bateria afastada de chuva e condições de humidade.
- Mantenha a bateria afastada de micro-ondas e alta pressão.
- Não tente desmontar ou partir a bateria.
- Não deixe que o ácido da bateria entre em contacto com a pele. O ácido da bateria provoca ferimentos na pele, corrosão e queimaduras. Se o ácido da bateria entrar em contacto com os olhos, não os esfregue; lave os olhos com água durante, pelo menos, 15 minutos. Se o ácido da bateria entrar em contacto com a pele, tem de limpar a pele com uma grande quantidade de água e sabão. Procure assistência médica.
- Utilize a bateria a temperaturas entre -10 °C (14 °F) e 40 °C (104 °F).
- Não limpe a bateria ou o carregador com água. Consulte o capítulo *Limpar o produto, a bateria e o carregador da bateria na página 25*.
- Não utilize uma bateria danificada ou com defeito.
- Mantenha as baterias armazenadas afastadas de objetos metálicos como, por exemplo, pregos, parafusos ou joias.
- Mantenha as baterias afastadas de crianças.

## Segurança do carregador de bateria



**ATENÇÃO:** Leia as instruções de aviso que se seguem antes de utilizar o produto.

- Risco de choque elétrico ou curto-circuito se as instruções de segurança não forem cumpridas.

- Não utilize outros carregadores de baterias que não o fornecido para o seu produto. Utilize apenas carregadores QC para carregar baterias de substituição BLi.
- Não tente desmontar o carregador da bateria.
- Não utilize um carregador da bateria que esteja com defeito ou danificado.
- Não utilize o cabo de alimentação para levantar o carregador da bateria. Para desligar o carregador da bateria de uma tomada elétrica, puxe a ficha. Não puxe o cabo de alimentação.
- Mantenha todos os cabos e cabos de extensão afastados de água, óleo e arestas afiadas. Certifique-se de que o cabo não fica entalado em objetos como, por exemplo, portas, cercas ou objetos equivalentes.
- Não utilize o carregador da bateria próximo de materiais inflamáveis ou materiais que possam provocar corrosão. Certifique-se de que o carregador da bateria não está coberto. Em caso de fumo ou fogo, desligue o carregador da bateria da tomada.
- Carregue a bateria apenas em espaços interiores, com um bom fluxo de ar e sem exposição à luz solar. Não carregue a bateria no exterior. Não carregue a bateria em condições de humidade.
- Utilize apenas o carregador da bateria onde a temperatura se encontrar entre 5 °C (41 °F) e 40 °C (104 °F). Utilize o carregador em ambientes bem ventilados, secos e isentos de poeiras.
- Não coloque objetos nas aberturas de arrefecimento do carregador da bateria.
- Não ligue os terminais do carregador da bateria a objetos metálicos, uma vez que pode provocar um curto-circuito no carregador da bateria.
- Utilize tomadas de eletricidade aprovadas e que não se encontrem danificadas. Certifique-se de que o cabo do carregador da bateria não está danificado. Se forem utilizados cabos de extensão, certifique-se de que os mesmos não estão danificados.

## Instruções de segurança para manutenção



**ATENÇÃO:** Leia as instruções de aviso que se seguem antes de efetuar tarefas de manutenção no produto.

- Retire a bateria antes de efetuar tarefas de manutenção, outras verificações, ou de montar o produto.
- O operador só pode efetuar as tarefas de manutenção e assistência descritas neste manual do utilizador. Contacte o seu revendedor com assistência técnica para tarefas de manutenção e assistência de maior extensão.
- Não limpe a bateria ou o carregador com água. Os detergentes fortes podem danificar o plástico.
- Se não proceder à manutenção, irá diminuir o ciclo de vida do produto e aumentar o risco de acidentes.
- É necessária formação especializada para todos os trabalhos de assistência e reparação, especialmente para os dispositivos de segurança do produto. Se, após efetuar tarefas de manutenção, nem todas as verificações deste manual forem aprovadas, contacte o seu revendedor com assistência técnica. Garantimos que existem reparações e assistência profissionais disponíveis para o seu produto.
- Utilize sempre peças sobresselentes originais.

## Montagem

### Introdução



**ATENÇÃO:** Certifique-se de que lê e compreende o capítulo sobre segurança antes de montar o produto.

### Para montar o tubo no produto

1. Coloque o bocal do soprador sobre a extremidade tubular do produto.

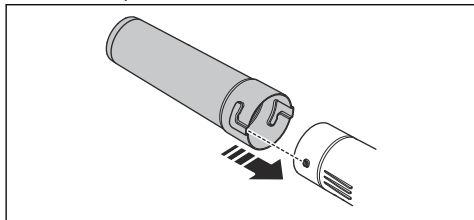

2. Empurre totalmente o bocal do soprador e rode o bocal do soprador para o fixar no produto.

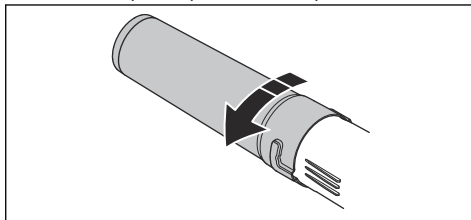

### Para encaixar a bateria no produto



**ATENÇÃO:** Utilize apenas baterias Husqvarna originais no produto.

1. Certifique-se de que a bateria está completamente carregada.

2. Deslize a bateria no suporte da bateria do produto. A bateria tem de deslizar facilmente. Caso contrário, não está instalada corretamente.

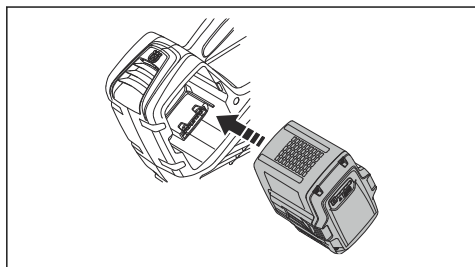

3. Pressione e empurre a parte inferior da bateria para a introduzir completamente no respetivo compartimento. A bateria bloqueia na posição pretendida quando ouve um clique.

4. Certifique-se de que os trincos engatam na posição correta.

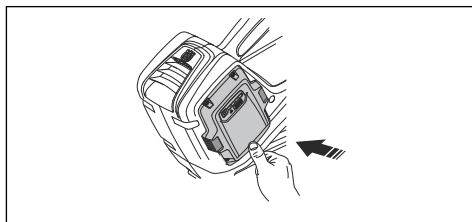

## Funcionamento

### Introdução



**ATENÇÃO:** Certifique-se de que lê e compreende o capítulo sobre segurança antes de usar o produto.

### Ligar o carregador da bateria

1. Ligue o carregador da bateria a uma rede elétrica com tensão e frequência que estejam especificadas na etiqueta de tipo.
2. Coloque a ficha numa tomada elétrica de ligação à terra.

**Nota:** A bateria não carregada se a respetiva temperatura for superior a 50 °C (122 °F).

### Carregar a bateria

**Nota:** Carregue a bateria se se tratar da primeira vez que a utiliza. Uma bateria nova tem apenas 30% de carga.

1. Ligue a bateria ao carregador da bateria.

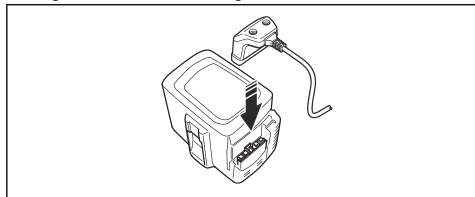

2. Certifique-se de que a luz verde de carga do carregador da bateria se acende. Isso significa que a bateria se encontra corretamente ligada ao carregador da bateria.

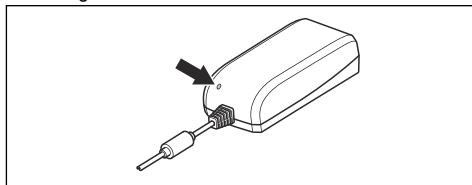

3. A bateria está totalmente carregada quando todos os LED se acenderem.

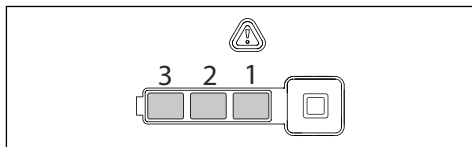

4. Para desligar o carregador da bateria da tomada elétrica, puxe a ficha. Não puxe o cabo.
5. Desligue a bateria do carregador da bateria.

**Nota:** Consulte os manuais da bateria e do carregador da bateria para obter mais informações.

### Para verificar o funcionamento antes de usar o produto

1. Verifique a entrada de ar quanto à existência de sujidade ou fissuras. Utilize uma escova e retire a relva e as folhas do produto.
2. Certifique-se de que o produto funciona corretamente.

3. Verifique todas as porcas e parafusos e certifique-se de que estão apertados.

## Arranque

1. Desloque a alavanca do interruptor lig/desl para a posição LIGAR.

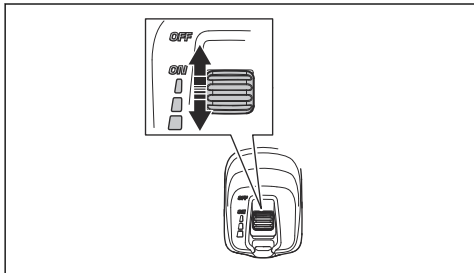

2. Use o interruptor de alimentação para controlar a velocidade.

## Definir o fluxo de ar ideal para o seu trabalho

1. Desloque o comando do interruptor de alimentação para aumentar ou diminuir o fluxo de ar.

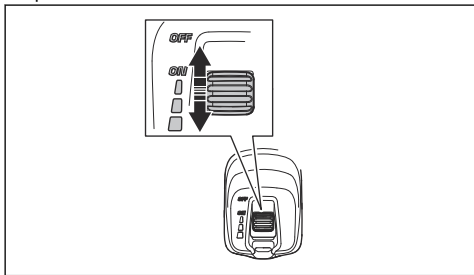

2. Utilize a posição 1 para soprar ar com muita suavidade. Este modo pode ser utilizado em espaços interiores.

## Aumentar temporariamente o fluxo de ar

Este modo é utilizado apenas quando existem folhas e resíduos presos ou quando o fluxo de ar normal não é

suficiente. Na maioria dos casos, o fluxo de ar normal é suficiente. O aumento do fluxo de ar é utilizado sobretudo para ações breves. O aumento temporário do fluxo de ar pode ser utilizado em todas as definições do interruptor de alimentação.

1. Prima o interruptor de alimentação para obter um aumento temporário do fluxo de ar.
2. O fluxo de ar aumenta durante aproximadamente 10 segundos e, em seguida, é reposto o fluxo de ar habitual.

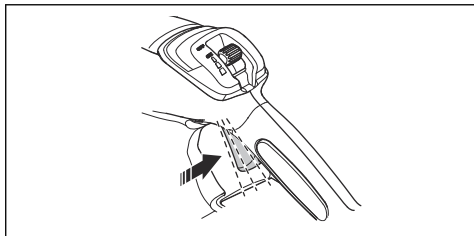

## Função de desativação automática

O produto está equipado com uma função de desativação que desliga o produto após 30 minutos, caso não esteja a ser utilizado.

## Para desligar o produto

**Nota:** Retire sempre a bateria para evitar que o produto comece a funcionar acidentalmente.

1. Solte o interruptor de alimentação.
2. Desloque a alavanca do interruptor lig/desl para a posição DESLIGAR.
3. Remova a bateria do produto. Pressione os dois botões de libertação e retire a bateria.

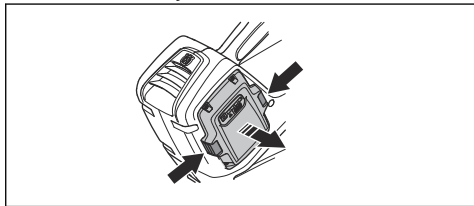

## Manutenção

### Introdução



**ATENÇÃO:** Antes de efetuar qualquer tarefa de manutenção, tem de ler e compreender o capítulo sobre segurança.



### Esquema de manutenção

**ATENÇÃO:** Retire a bateria antes de iniciar qualquer tarefa de manutenção.

A seguinte lista de tarefas de manutenção tem de ser realizada no produto.

Manutenção	Diaria-mente	Sema-nalmen-te	Mensal-mente
Limpe a máquina externamente com um pano seco e limpo. Nunca utilize água.	X		
Mantenha os punhos secos, limpos e sem óleo nem massa lubrificante.	X		
Certifique-se de que o botão de arranque/paragem funciona corretamente e não está danificado.	X		
Certifique-se de que o interruptor de alimentação está a funcionar corretamente em termos de segurança.	X		
Verifique se os parafusos e as porcas estão bem apertados.	X		
Verifique se a bateria está intacta.	X		
Verifique a carga da bateria.	X		
Verifique que os botões de desengate da bateria funcionam e fixam a bateria na máquina.	X		
Verifique se o carregador da bateria está intacto e funcional.	X		
Verifique que todas as uniões, ligações e cabos estão intactos e limpos.		X	
Verifique as ligações entre a bateria e a máquina e verifique também a ligação entre a bateria e o carregador da bateria.			X

## Verificar a admissão de ar

1. Certifique-se de que a admissão de ar não está obstruída em nenhum dos lados do produto.

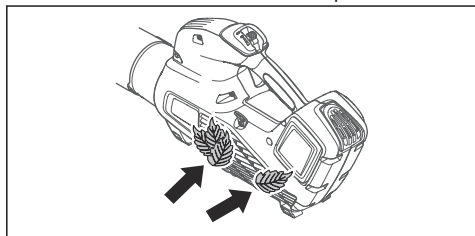

2. Pare o produto e remova folhas ou materiais indesejados, quando necessário.



**CUIDADO:** Uma admissão de ar obstruída diminui a capacidade de sopro do produto e aumenta a temperatura de funcionamento do motor. Isto pode resultar numa avaria do motor devido a sobreaquecimento.

## Examinar a bateria e o carregador da bateria

1. Examine a bateria quanto à existência de danos, por exemplo, fissuras.
2. Examine o carregador da bateria quanto à existência de danos, por exemplo, fissuras.
3. Certifique-se de que o cabo de ligação do carregador da bateria não está danificado nem apresenta fissuras.

## Limpar o produto, a bateria e o carregador da bateria

1. Limpe o produto com um pano seco após a utilização.
2. Limpe a bateria e o carregador da bateria com um pano seco. Mantenha as calhas de guia da bateria limpas.
3. Certifique-se de que os terminais da bateria e do carregador da bateria se encontram limpos antes de colocar a bateria no carregador da bateria ou no produto.

---

## Resolução de problemas

---

### Resolução de problemas do produto

Falha no arranque	Avarias possíveis	Ação possível
O produto não arranca.	Baixa tensão da bateria	Carregue a bateria.
	Bateria substituída recentemente.	Desloque a alavanca do interruptor lig/desl para a posição DESLIGAR e, em seguida, para a posição LIGAR para reiniciar o produto.
	O produto esteve imobilizado durante mais de 30 minutos.	

### Resolução de problemas da bateria e/ou do carregador

A resolução de problemas não inclui a bateria de mochila. Para informações sobre a mesma, consulte o manual em separado.

Resolução de problemas da bateria e/ou do carregador da bateria durante o carregamento.

#### Bateria

Ecrã LED	Avarias possíveis	Ação possível
LED verde ativado intermitente	Tensão da bateria baixa.	Carregue a bateria.
LED de erro intermitente	A bateria está descarregada.	Carregue a bateria.
	Desvio de temperatura.	Utilize a bateria em ambientes em que as temperaturas se encontrem entre -10 °C (14 °F) e 40 °C (104 °F).
LED de erro aceso	Erro da bateria permanente	Contacte o seu revendedor com assistência técnica.

#### Carregador da bateria

Problema	Avarias possíveis	Solução possível
LED vermelho de erro intermitente.	Desvio de temperatura.	Utilize o carregador da bateria a temperaturas entre 5 °C (41 °F) e 40 °C (104 °F).
LED vermelho de erro aceso.		Contacte o seu revendedor com assistência técnica.

# Transporte, armazenamento e eliminação

## Transporte e armazenamento

- As baterias de íões de lítio fornecidas cumprem os requisitos da legislação sobre mercadorias perigosas.
- Cumpra o requisito especial sobre a embalagem e as etiquetas de transporte comercial, incluindo por terceiros e agentes transitários.
- Contacte uma pessoa com formação específica em material perigoso antes de enviar o produto. Cumpra todos os regulamentos nacionais aplicáveis.
- Utilize fita em contactos abertos quando colocar a bateria numa embalagem. Coloque a bateria na embalagem de forma fixa para impedir movimentos.
- Retire sempre a bateria para armazenamento ou transporte.
- Coloque a bateria e o carregador da bateria num espaço seco e sem humidade ou gelo.
- Não armazene a bateria numa área onde possa haver eletricidade estática. Não armazene a bateria numa caixa metálica.
- Coloque a bateria num local onde a temperatura varie entre 5 °C (41 °F) e 25 °C (77 °F) e afastado da exposição à luz solar.
- Coloque o carregador da bateria num local onde a temperatura varie entre 5 °C (41 °F) e 45 °C (113 °F) e afastado da exposição à luz solar.
- Carregue a bateria entre 30% a 50% antes de a armazenar durante longos períodos de tempo.
- Armazene o carregador da bateria num espaço fechado e seco.
- Mantenha a bateria afastada do carregador da bateria durante o armazenamento. Não permita que

crianças e outras pessoas não autorizadas entrem em contacto com o equipamento. Mantenha o equipamento num espaço que possa trancar.

- Antes de armazenar o produto durante longos períodos de tempo, limpe-o e efetue uma manutenção completa do mesmo.
- Utilize a proteção para transporte no produto para evitar ferimentos ou danos no produto durante o transporte e o armazenamento.
- Fixe o produto em segurança durante o transporte.

## Eliminação da bateria, do carregador da bateria e do produto

O símbolo abaixo significa que o produto não é um resíduo doméstico. Recicle o equipamento numa estação de reciclagem para equipamentos elétricos e eletrónicos. Isto ajuda a evitar danos no ambiente e em pessoas.

Para obter mais informações, contacte as autoridades locais, o serviço de recolha de resíduos domésticos ou o seu revendedor.

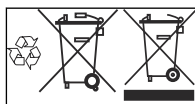

**Nota:** O símbolo aparece no produto ou na embalagem do produto.

## Especificações técnicas

### Especificações técnicas

	<b>320iB</b>
<b>Motor</b>	
Tipo de motor	BLDC (sem escova) 36V
<b>Peso</b>	
Peso sem bateria, lbs/kg	5,3/2,4
<b>Níveis acústicos<sup>2</sup></b>	
Nível de pressão sonora para pessoas nas proximidades medido a 15 m (50 pés), ANSI B175.2, dB(A)	60

<sup>2</sup> Os dados registados para o nível de pressão sonora equivalente para o produto têm uma dispersão estatística típica (desvio padrão) de 3 dB(A).

	<b>320iB</b>
Nível de pressão sonora equivalente, ao nível do ouvido do operador, medido de acordo com a norma EN ISO 22868, dB(A), mín./máx.	80
<b>Rendimento do ventilador</b>	
Fluxo de ar com bocal padrão, cfm/ m <sup>3</sup> /min.	410/11,6
Força do sopro com bocal padrão, N	12,2
Velocidade máxima do ar com bocal padrão, mph/ m/s	120,8/54

---

## Acessórios

---

### Baterias aprovadas para o produto

Bateria	BLi20	
Tipo	lões de lítio	
Capacidade da bateria, Ah	4,2 (VTC4)	4 (HD2)
Tensão, V	36	36,5
Peso, kg	2,6/1,2	2,6/1,2

### Carregadores de bateria aprovados para o produto

Carregador da bateria	QC80	QC80F
Tensão da corrente, V	100-240	12
Frequência, Hz	50-60	
Potência, W	100	95









[www.husqvarna.com](http://www.husqvarna.com)

Instrucciones originales  
Instruções originais

1158390-30



2018-11-05