

The Husqvarna logo, featuring a crown over a stylized 'H' followed by the word 'Husqvarna' with a registered trademark symbol.

[www.husqvarna.com](http://www.husqvarna.com)

**Manual de Instruções**  
**LC121P / 961330032**

Gasolina contendo até 10% de etanol (E10) é aceitável para uso em sua máquina. O uso de qualquer gasolina superior a 10% de etanol (E10) irá anular a garantia do produto.



Favor ler com atenção e verificar se compreendeu bem as seguintes instruções antes de utilizar a máquina.

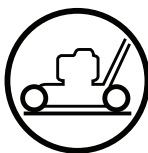

Portuguese

## ÍNDICE

Instruções de segurança .....	2-4	Partidas e paradas .....	9
Visão geral .....	5	Utilização .....	10
Montagem .....	6-7	Manutenção .....	10-11
Ajustes .....	8	Informações gerais .....	11

## PRÁTICAS DE FUNCIONAMENTO SEGURO PARA CORTA-RELVAS ROTATIVOS COM OPERADOR APEADO

**IMPORTANTE:** Esta máquina de corte é capaz de amputar mãos e pés e de arremessar objetos. O não cumprimento das seguintes instruções de segurança pode causar ferimentos graves ou fatais.

**⚠ CUIDADO:** Desligue sempre o cabo da vela de ignição e coloque-o de modo a que não possa entrar em contacto com a vela, a fim de evitar o arranque acidental quando estiver a realizar operações de preparação, transporte, regulação ou reparação.

**⚠ CUIDADO:** O silenciador e outras partes do motor ficam extremamente quentes durante o funcionamento e permanecem quentes depois de o motor ser desligado. Para evitar queimaduras graves, mantenha-se afastado destas áreas.



**⚠ AVISO:** Este corta-relvas está equipado com um motor de combustão interna e não deve ser utilizado em ou perto de um terreno coberto de floresta, vegetação ou relva não melhorado, exceto se o sistema de escape do motor estiver equipado com um supressor de faísca que cumpra as leis locais ou nacionais aplicáveis (se existentes). Se for utilizado um supressor de faísca, deverá ser mantido em boas condições de funcionamento pelo operador. Um supressor de faísca para o silenciador pode ser adquirido no centro de assistência autorizado mais perto de si.

**⚠ AVISO:** O escape do motor, alguns constituintes e determinados componentes do veículo contêm ou emitem químicos, conhecidos no Estado da Califórnia por causarem cancro e malformações congénitas ou outros danos no aparelho reprodutivo.

**⚠ AVISO:** terminais e conectores de bateria e acessórios relacionados contêm chumbo e compostos de chumbo, químicos conhecidos no Estado da Califórnia podem causar cancro e malformações congénitas ou outros danos no sistema reprodutivo. Lave as mãos depois de manusear estes componentes.

**⚠ AVISO:** a lâmina roda com o motor em funcionamento.

### I. CRIANÇAS



**AVISO: ESTE EQUIPAMENTO PODE FERIR AS CRIANÇAS.**

A Academia Americana de Pediatria recomenda que as crianças tenham um mínimo de 12 anos de idade para operar um corta-relvas com operador apeado e um mínimo de 16 anos de idade para operar um corta-relvas com operador sentado.

Podem ocorrer acidentes trágicos se o operador não for alertado para a presença de crianças. As crianças são frequentemente atraídas pela máquina e pela atividade de cortar a relva. Nunca assuma que as crianças irão permanecer no local onde as viu da última vez.

- Mantenha as crianças afastadas da área de trabalho e sob a vigilância de um adulto responsável.
- Esteja alerta e desligue a máquina se uma criança entrar na área de trabalho.
- Antes e ao se deslocar para trás, olhe sempre para trás e para baixo, para verificar se não existem crianças pequenas na área.
- Nunca permita que crianças operem a máquina.
- Tenha cuidado extra ao aproximar-se de curvas sem visibilidade, arbustos, árvores ou outros objetos que possam obscurecer a visão.
- Quando carregar ou descarregar esta máquina, não exceda o ângulo de operação máximo recomendado de 15°.
- Utilize equipamento de proteção pessoal (EPP) adequado durante a operação da máquina, incluindo (no mínimo) calçado resistente, óculos de proteção e proteção auditiva. Não corte a relva com calçado curto e/ou aberto.

Informe sempre alguém de que está no exterior a cortar a relva.

### II. FUNCIONAMENTO GERAL

- Leia, compreenda e siga todas as instruções que se encontram na máquina e no(s) manual(-ais) antes da respetiva colocação em funcionamento. Familiarize-se bem com os comandos e a utilização correta da máquina antes de a colocar em funcionamento.
- Não coloque as mãos ou os pés perto ou por baixo de peças em rotação. Mantenha-se sempre afastado da abertura de descarga.

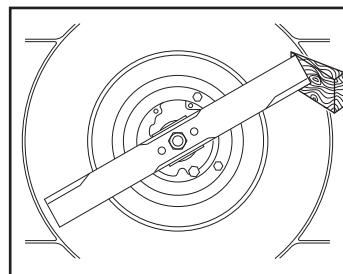

### Anualmente (ao final da estação)

Esmerilhamento e balanceamento da lâmina de corte. **Remova o terminal da vela de ignição.** Desaparafuse a lâmina de corte e leve-a a uma oficina especializada para afiar e balancear. Aperte o parafuso corretamente ao montá-la novamente.

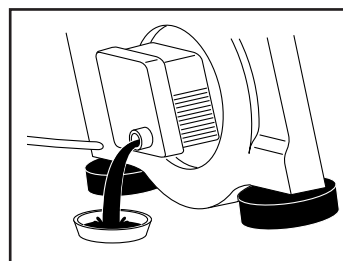

Troque o óleo ao final de cada estação ou após cada 25 horas de operação. Deixe o motor ligado e aquecido e retire o terminal da vela de ignição. Remova vareta e drene todo o óleo. Encha com óleo novo. Uma sugestão é o SAE 30.

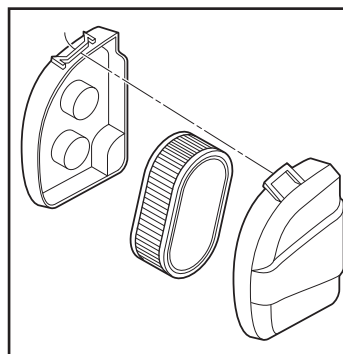

Limpeza do filtro de ar. Gire o porta-filtro no sentido anti-horário e retire a composição do filtro. Em caso de utilização de filtro de ar sujo, o motor não funcionará adequadamente e poderá ser danificado. Substitua o filtro de ar todos os anos. Caso o corta-relvas seja utilizado em ambientes com muito pó e sujidade, substitua-o com mais frequência. Consulte o manual do motor. (Devem ser lidas também as instruções anexas de funcionamento do motor).

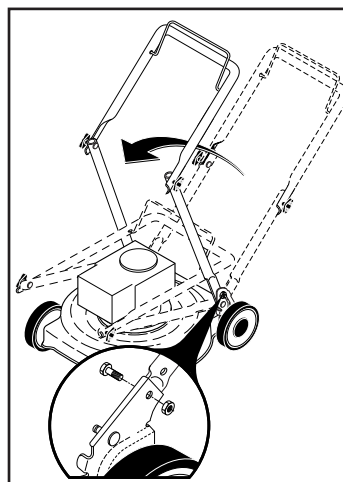

### INFORMAÇÕES GERAIS

#### Transporte

**Remova o terminal da vela de ignição.** Esvazie o tanque de gasolina. Para transporte público, o óleo do motor e a gasolina devem ser removidos.

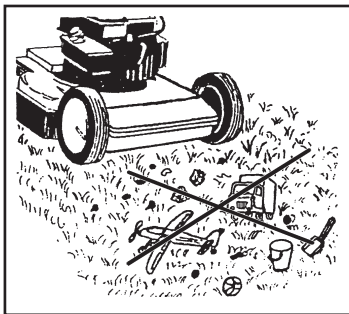

Antes de começar, remover do gramado quaisquer objetos tipo gravetos, brinquedos e pedras.

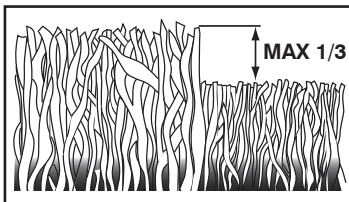

Corte a grama duas vezes por semana durante os períodos de crescimento mais ativo. Nunca corte mais de 1/3 do comprimento da grama, especialmente durante os períodos secos. Selecione uma altura alta de corte ao usar a máquina pela primeira vez. Examine o resultado e então selecione a altura mais baixa desejada. Corte devagar ou faça duas sessões de corte, se a grama estiver muito comprida.

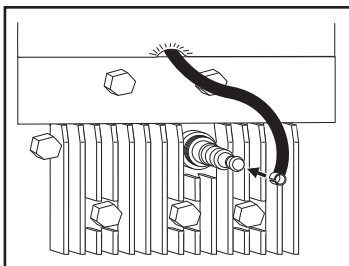

#### Manutenção

**Sempre remova o terminal da vela de ignição** antes de fazer reparos, limpeza ou trabalho de manutenção. Se a máquina ficar mais de cinco horas ligada, torne a apertar os parafusos e porcas. Verifique o óleo. A **vela de ignição** deve estar **na parte mais superior** da máquina quando esta estiver virada para cima.

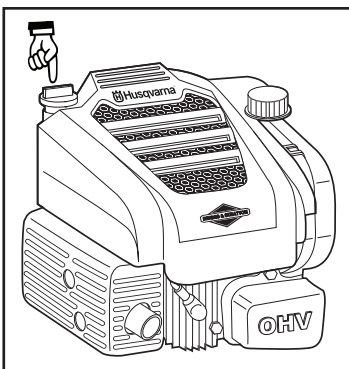

#### A intervalos regulares

Desligue o motorede aparafuse a vareta. O nível deve estar entre CHEIO e ADICIONAR. **OBS:** A vareta deve ser aparafusada até o fim para indicar o nível correto do óleo. Ao adicionar óleo, evite encher demais.

- A máquina deve ser operada apenas por pessoas responsáveis e familiarizadas com as respectivas instruções.
- Limpe a área de objetos, como pedras, brinquedos, arames, ossos, paus, etc., que possam ser apanhados e projetados pela lâmina.
- Certifique-se de que não se encontram outras pessoas na área antes de cortar a relva. Pare a máquina se alguém entrar na área de trabalho.
- Não opere o corta-relvas sem sapatos ou com sandálias abertas. Use sempre calçado adequado.
- Não puxe o corta-relvas para trás, exceto quando estritamente necessário. Olhe sempre para baixo e para trás antes e enquanto se desloca para trás.
- Nunca direcione o material descarregado para pessoas. Evite descarregar material contra uma parede ou um obstáculo. O material pode fazer ricochete para o operador. Pare a lâmina quando atravessar superfícies com cascalho.
- Não opere o corta-relvas sem proteções, placas ou outros dispositivos de segurança adequados devidamente montados.
- Consulte as instruções do fabricante sobre o funcionamento e a instalação corretos de acessórios. Utilize apenas acessórios aprovados pelo fabricante.
- Pare a(s) lâmina(s) ao passar por caminhos de cascalho, passeios ou estradas.
- Pare o motor sempre que não estiver a utilizar o equipamento, antes de limpar o corta-relvas ou desobstruir o tubo de descarga.
- Desligue o motor e aguarde até que a lâmina pare completamente antes de remover o coletor.
- Corte a relva sempre à luz do dia ou com uma boa luz artificial.
- Não opere a máquina sob a influência de álcool ou drogas.
- Nunca utilize a máquina em relva molhada. Certifique-se sempre que se encontra sobre uma superfície estável e segure na pega com firmeza; nunca corra.
- Desengate o mecanismo automotor ou a embraiagem nos corta-relvas equipados com o(a) mesmo(a) antes de ligar o motor.
- Se o equipamento começar a vibrar de forma estranha, pare o motor e verifique imediatamente a causa. Geralmente, a vibração indica uma anomalia.
- Use sempre óculos e viseiras de segurança com palas laterais durante a operação do corta-relvas.
- Nunca deixe a máquina a funcionar sem vigilância.

#### III. FUNCIONAMENTO EM DECLIVES

Os declives são um dos principais fatores relacionados com derrapagens e quedas, podendo resultar em lesões graves. É necessário cuidado extra em declives. Caso se sinta desconfortável num declive, não corte a relva.

#### PROCEDA DA SEGUINTE FORMA:

- Corte a relva ao longo dos declives (na horizontal), nunca para cima e para baixo. Tenha extremo cuidado ao mudar de direção em declives.

- Remova obstáculos, como rochas, ramos de árvores, etc.
  - Tenha em atenção buracos, sulcos ou elevações. A relva alta pode ocultar obstáculos.
- NÃO PROCEDA DA SEGUINTE FORMA:**
- Não corte a relva junto a descidas, valas ou aterros. O operador pode tropeçar ou perder o equilíbrio.
  - Não corte a relva em encostas excessivamente íngremes.
  - Não corte relva molhada. O apoio reduzido dos pés pode causar derrapagem.

#### IV. MANUSEAMENTO SEGURO DA GASOLINA

Tenha cuidado extremo ao manusear gasolina. A gasolina é extremamente inflamável e os seus vapores são explosivos.

**IMPORTANTE:** Este corte-relvas é fornecido SEM ÓLEO OU GASOLINA no motor.

**NOTA:** Gasolina que contenha até 10% de etanol (E10) é aceitável para utilização na máquina. A utilização de gasolina com mais de 10% de etanol (E10) anulará a garantia do produto.

- Apague todos os cigarros, charutos, cachimbos e outras fontes de ignição.
- Utilize um contentor aprovado.
- Nunca remova o tampão da gasolina ou adicione combustível com o motor em funcionamento. Deixe o motor arrefecer antes de reabastecer.
- Nunca reabasteça a máquina em locais fechados.
- Nunca guarde a máquina ou o depósito de combustível em locais com chamas abertas, faíscas ou luz piloto, como um aquecedor de água ou outros aparelhos.
- Nunca encha os depósitos no interior de um veículo, na plataforma de camião ou atrelado com cobertura de plástico. Coloque sempre os depósitos no chão, afastados do veículo, antes de encher.
- Retire o equipamento a gasolina do camião ou atrelado e reabasteça-o no chão. Se tal não for possível, reabasteça o equipamento com um depósito portátil, em vez de uma pistola de gasolina.
- Mantenha sempre a pistola em contacto com o rebordo da abertura do depósito de combustível até acabar de abastecer. Não utilize um dispositivo de bloqueio/abertura da pistola.
- Se derramar combustível na roupa, mude imediatamente de roupa.
- Nunca ateste demasiado o depósito de combustível. Volte a colocar o tampão de gasolina e aperte bem.

#### V. MANUTENÇÃO GERAL

- Nunca opere uma máquina numa área fechada.
- Nunca efetue ajustes ou reparações com o motor em funcionamento. Desligue o cabo de ignição e mantenha-o afastado da vela de ignição, para evitar um arranque acidental.
- Mantenha as porcas e os parafusos, especialmente os parafusos de fixação da lâmina, bem apertados e o equipamento em boas condições de funcionamento.

- Nunca faça alterações nos dispositivos de segurança. Verifique regularmente se estes estão a funcionar corretamente.
- Mantenha a máquina livre de acumulações de relva, folhas ou outros resíduos. Limpe o óleo ou o combustível derramado. Deixe a máquina arrefecer antes de a guardar.
- Pare ou inspecione o equipamento, caso embata num objeto. Se necessário, repare antes de reiniciar o trabalho.
- Nunca tente ajustar o peso das rodas com o motor em funcionamento.
- Os componentes de recolha de relva estão sujeitos a desgaste, danos e deterioração, podendo levar à exposição de peças ou à projeção de objetos. Verifique frequentemente os componentes e, se necessário, substitua por peças recomendadas pelo fabricante.
- A lâmina do corta-relvas é afiada e pode cortar. Envolve a lâmina ou use luvas e tenha um cuidado extra quando efetuar a respetiva manutenção.

- Não altere a configuração do regulador do motor nem exceda a velocidade do motor.
- Mantenha ou substitua os autocolantes de segurança e instruções, conforme necessário.
- Nunca faça nada que interfira com a função prevista de um dispositivo de segurança ou que reduza a proteção proporcionada por um dispositivo de segurança.

#### CUMPRE OS REQUISITOS DE SEGURANÇA DA CPSC

Os nossos corta-relvas elétricos com operador apeado estão em conformidade com as normas de segurança do American National Standards Institute (instituto norte-americano de normalização) e a Consumer Product Safety Commission (comissão norte-americana responsável pela segurança dos produtos de consumo).

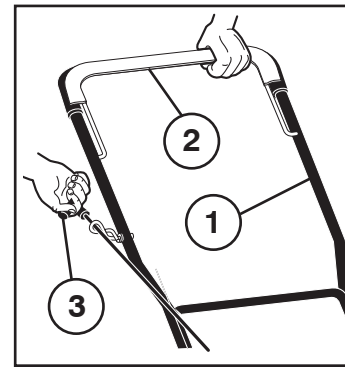

- (1) CABO SUPERIOR
- (2) BRAÇO DE FREIO
- (3) CABO DE ARRANQUE

Coloque a cortadora numa superfície plana. Obs.: evite cascalho ou similar. Encha o tanque com gasolina, **sem mistura com óleo. Não abasteça gasolina com o motor ligado.**

- Segure jugo freio motor para a alça e puxe a pega do arranque rapidamente. Não permita que a corda de arranque para pular de volta.
- Para "DESLIGAR" o motor, solte o braço de freio do motor.



Utilize equipamento de proteção pessoal (EPP) adequado durante a operação da máquina, incluindo (no mínimo) calçado resistente, óculos de proteção e proteção auditiva. Não corte a relva com calçado curto e/ou aberto.



## ESPECIFICAÇÕES DO PRODUTO

Tipo e Capacidade de Gasolina:	1.6 Quarts (1.51 Liters) (sem chumbo regular apenas)
Tipo de Óleo (API SJ-SN):	SAE 30 (acima 0°C / 32°F) SAE 10W-30 (abaixo 0°C / 32°F)
Capacidade de Óleo:	15.5 Onças (0.42 Liters)
Vela de Ignição: (Fosso: .020"/0.5 mm)	Autolite 3924
Torque do Parafuso da Lâmina:	35-40 ft. lbs. (47-54 Nm)

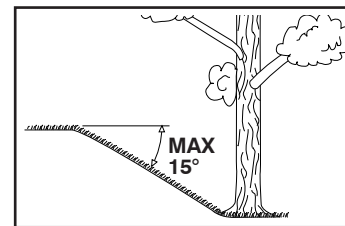

#### Utilização

A cortadora não deve ser utilizada em terrenos com declives de mais de 15°, pois isso pode resultar em problemas com a lubrificação do motor.

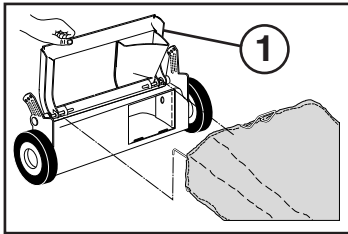

**Para Converter A Cortadora**

**PARA COLETA TRASEIRA -**

- Coletor de grama instalado.

**PARA TRITURAÇÃO -**

- Tampa traseira (1) fechada.

**PARA DESCARGA LATERAL -**

- Tampa traseira (1) fechada.
- Antepara de descarga lateral instalada (2).

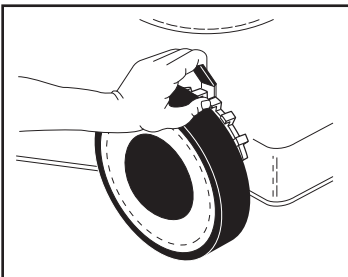
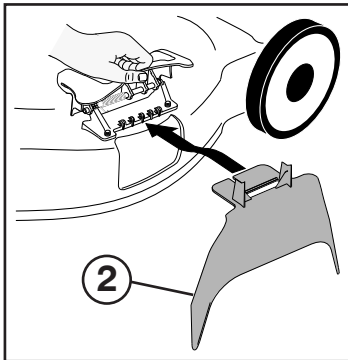

**Ajuste**

A cortadora pode ser regulada para cortar em níveis diferentes. Selecione o nível desejado ajustando a alavanca situada em cada roda. Mova a alavanca de encontro à roda e selecione o nível de corte.

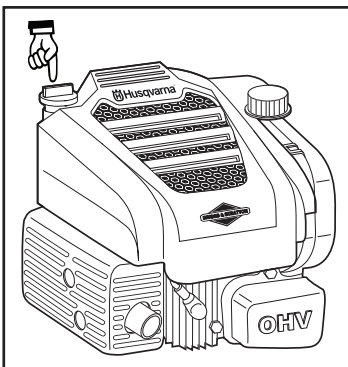

**Abastecimento de óleo**

Abasteça o motor com óleo. Uma sugestão é o SAE30. (Leia também as instruções de operação de motor, em anexo).

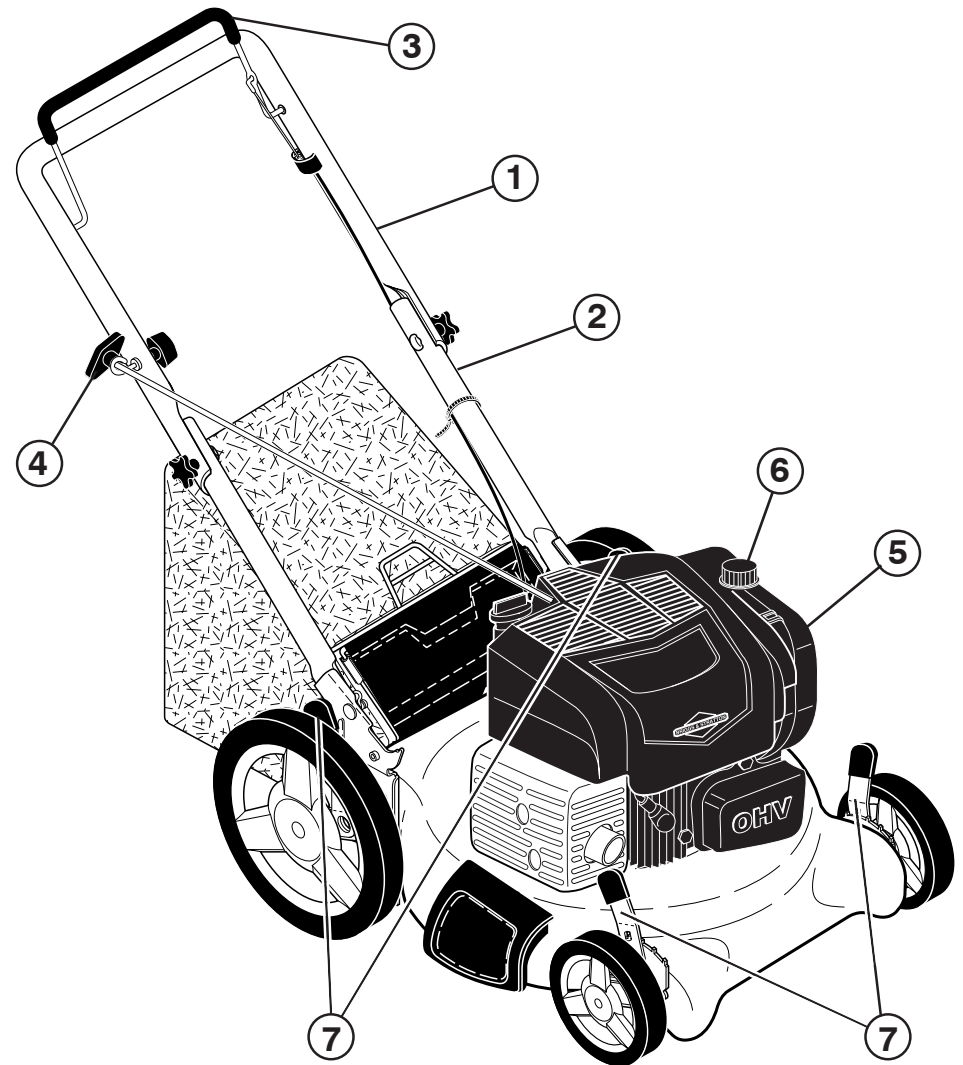

1	Cabo superior	5	Filtro de ar
2	Cabo inferior	6	Entrada de gasolina
3	Braco de freio de motor	7	Comando do acelerador
4	Puxador de partida	9	Braco de embreagem; Alavanca de comando

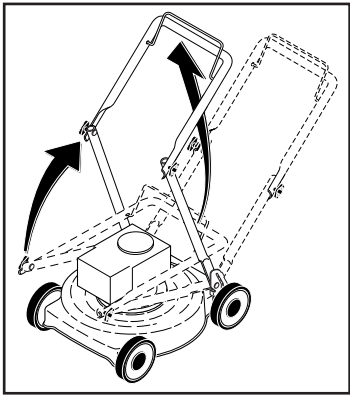

## MONTAGEM

### Cabo

Puxe o cabo para cima, na direção da seta. Com o cabo virado para cima, aperte as porcas borboleta.

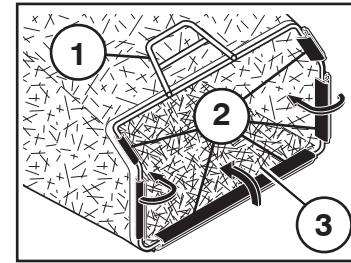

## Para Montar E Acoplar O Coletor De Grama

- Instale a moldura do coletor de grama dentro do saco de grama com a parte reforçada do saco para baixo.
- Encaixe as bordas de vinil na moldura.
- O coletor de grama estará preso à caixa da cortadora de grama quando a porta traseira rebaixar sobre a moldura do coletor de grama.

- (1) MOLDURA DO COLETOR  
(2) BORDAS DE VINIL  
(3) ABERTURA DA MOLDURA

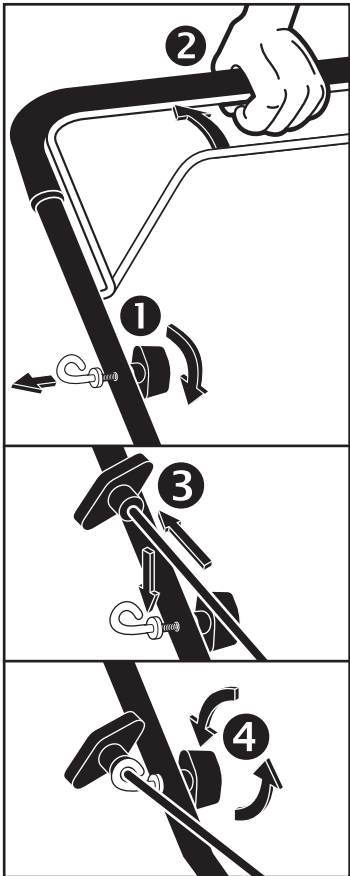

## Instalar o Cordão de Arranque (Manípulo em T)

- Solte o manípulo em T.
- Segure a junta do freio para baixo do cabo superior e remova devagar a corda de partida até a corda deslizar na alça da guia corda.
- Aperte o manípulo em T.

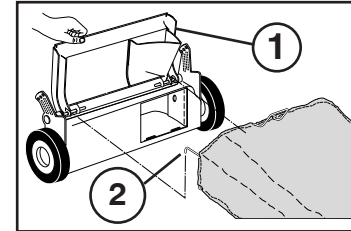

- (1) PORTA TRASEIRA  
(2) MOLDURA DO COLETOR DE GRAMA

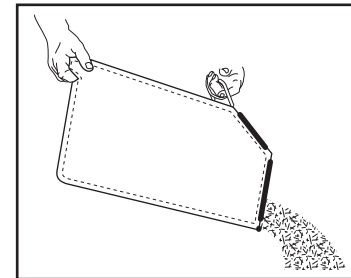

## Para Esvaziar O Coletor De Grama

- Para remover o coletor de grama, solte o braço de freio do motor para desligar o motor.
- Levante a porta traseira e remova o coletor de grama pela alça.
- Não arraste o saco ao esvaziá-lo, pois isso causa desgaste desnecessário.