

**Gebbruiksaanwijzing Istruzioni per l'uso Bedienungsanweisung**  
**Instruções para o uso**

**Zaaghulpstuk PA PA 1100**

**Accessorio per segare PA PA 1100**

**Sägenzusatz PA PA 1100**

**Acessório para serrar PA PA 1100**

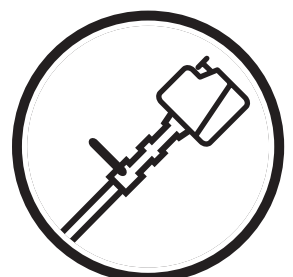

**NL IT DE PT**

# SIMBOLOGIA

## Simboli

**AVVERTENZA!** Se utilizzata in modo improprio o non corretto, la macchina può essere un attrezzo pericoloso in grado di provocare gravi lesioni o morte dell'operatore, o di altre persone.



Prima di usare la macchina, leggere per intero le istruzioni per l'uso e accertarsi di averne compreso il contenuto.



Usare sempre:

- Casco di protezione laddove sussiste il rischio di caduta di oggetti
- Protezioni acustiche omologate
- Occhiali o visiera di protezione



Il presente prodotto è conforme alle vigenti direttive CEE.



## Accessorio motosega con albero cavo PA 1100

Questa macchina non è isolata elettricamente. Se la macchina viene a trovarsi a contatto o nelle vicinanze di cavi conduttori di tensione si può incorrere in lesioni gravi o mortali. L'elettricità può essere condotta da un punto all'altro tramite un cosiddetto arco di tensione. Più la tensione è alta, maggiore è lo spazio attraverso il quale è possibile condurre l'elettricità. L'elettricità può anche essere condotta tramite rami o altri oggetti, particolarmente se bagnati. Mantenere sempre una distanza di almeno 10 m fra la macchina e il cavo conduttore di tensione e/o l'oggetto che si trova a contatto con esso. Se siete obbligati a lavorare con una distanza di sicurezza inferiore, contattare sempre l'azienda distributrice dell'energia per assicurarvi che la tensione sia staccata al momento in cui date inizio al lavoro.

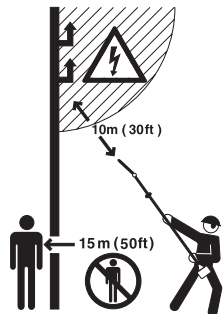

## Accessorio motosega senza albero cavo PA

Questa macchina non è isolata elettricamente. Se la macchina viene a trovarsi a contatto o nelle vicinanze di cavi conduttori di tensione si può incorrere in lesioni gravi o mortali. L'elettricità può essere condotta da un punto all'altro tramite un cosiddetto arco di tensione. Più la tensione è alta, maggiore è lo spazio attraverso il quale è possibile condurre l'elettricità. L'elettricità può anche essere condotta tramite rami o altri oggetti, particolarmente se bagnati. Mantenere sempre una distanza di almeno 10 m fra la macchina e il cavo conduttore di tensione e/o l'oggetto che si trova a contatto con esso. Se siete obbligati a lavorare con una distanza di sicurezza inferiore, contattare sempre l'azienda distributrice dell'energia per assicurarvi che la tensione sia staccata al momento in cui date inizio al lavoro.

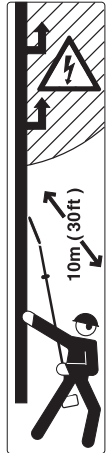

Utilizzare sempre guanti protettivi omologati.



Usare stivali robusti e antisdrucciolo.



**I restanti simboli/decalcomanie riguardano particolari requisiti necessari per ottenere la certificazione in alcuni mercati.**

Il controllo e/o la manutenzione vanno eseguiti a motore spento, con il pulsante di arresto in posizione STOP.

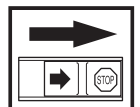

Utilizzare sempre guanti protettivi omologati.



E' necessario pulire con regolarità.

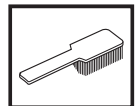

Controllo visivo.



Usare sempre occhiali o visiera di protezione.



Rifornimento e regolazione del flusso dell'olio



## Indice

### SIMBOLOGIA

Simboli ..... 17

### INDICE

Indice ..... 18

Prima dell'avviamento osservare quanto segue: ..... 18

### NORME DI SICUREZZA

Attrezzatura di taglio ..... 19

Specifiche relative a lama e catena ..... 19

Affilatura della catena e controllo della profondità di taglio ..... 20

Tensionamento della catena ..... 21

Lubrificazione dell'attrezzatura di taglio ..... 22

Controllo dell'usura dell'attrezzatura di taglio ..... 23

Norme di sicurezza per l'uso di motosega ad asta ..... 23

### CHE COSA C'È?

Cosa c'è nell'accessorio motosega? (Accessorio motosega con albero cavo PA 1100) ..... 26

Cosa c'è nell'accessorio motosega? (Accessorio motosega senza albero cavo PA) ..... 27

### MONTAGGIO

Montaggio testina di taglio (Accessorio motosega con albero cavo PA 1100) ..... 28

Montaggio testina di taglio (Accessorio motosega senza albero cavo PA) ..... 28

Montaggio di lama e catena ..... 28

Montaggio del gancio di sospensione ..... 29

Impostazione dell'imbracatura ..... 29

Rabbocco dell'olio ..... 29

Controlli prima dell'avviamento ..... 29

### CARATTERISTICHE TECNICHE

Caratteristiche tecniche ..... 30

Combinazioni di lama e catena ..... 30

Dichiarazione di conformità CE ..... 31

## Prima dell'avviamento osservare quanto segue:

La Husqvarna AB procede costantemente allo sviluppo dei propri prodotti e si riserva quindi il diritto di apportare, senza alcun preavviso, modifiche riguardanti fra l'altro la forma e l'aspetto esteriore.

Una lunga esposizione al rumore può comportare lesioni permanenti all'udito. Usare quindi sempre cuffie di protezione omologate.

Prima di usare la macchina, leggere per intero le istruzioni per l'uso e accertarsi di averne compreso il contenuto.

Il presente libretto integra le istruzioni per l'uso allegate alla macchina. Per le altre funzioni, vedere il libretto di istruzioni per l'uso della macchina.



**AVVERTENZA! Evitare assolutamente di modificare la versione originale della macchina senza l'autorizzazione del fabbricante. Usare sempre accessori originali. Modifiche e/o accessori non autorizzati possono causare lesioni gravi o mortali all'operatore o a terzi.**



**AVVERTENZA! Questo accessorio può essere usato solo con alcuni tipi di decespugliatori/bordatori appositamente studiati (vedere alla voce "Accessori omologati", al capitolo Dati Tecnici, nel manuale delle istruzioni della macchina).**

La macchina è costruita esclusivamente per il taglio di rami e ramoscelli.

# NORME DI SICUREZZA

## Attrezzatura di taglio



Questo capitolo descrive come, eseguendo una manutenzione corretta ed usando il giusto tipo di gruppo di taglio, è possibile ottenere la massima capacità di abbattimento e prolungare la durata del gruppo di taglio.

**Usare solo attrezzatura di taglio da noi consigliata!** Vedi istruzioni alla voce Caratteristiche tecniche.

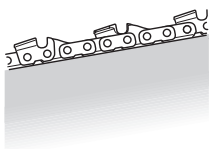

**Tenere sempre ben affilati i denti della catena!** Seguire le istruzioni e usare i riscontri raccomandati. Se la catena non è ben affilata, aumenta il rischio di incidenti.



**Mantenere una corretta profondità di taglio!** Seguire le istruzioni e usare la dima di riscontro raccomandata. Una profondità di taglio eccessiva aumenta il rischio di contraccolpo.

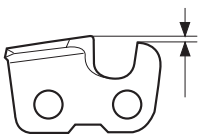

**Controllare la tensione della catena!** Una catena troppo lenta salta facilmente e aumenta l'usura di ruota di rinvio, lama e catena.

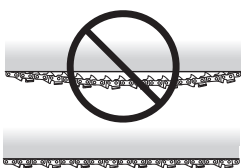

**Curare la lubrificazione e la manutenzione dell'attrezzatura di taglio!** Una lubrificazione insufficiente aumenta il rischio di rottura della catena e di usura di ruota di rinvio, lama e catena.

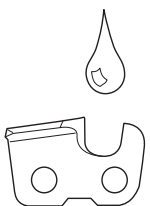

**AVVERTENZA! Non usare mai una macchina con dispositivi di sicurezza guasti. Questi dispositivi vanno controllati e sottoposti a manutenzione secondo quanto descritto in questo capitolo. Se la macchina non supera tutti i controlli, contattare un'officina per le necessarie riparazioni.**



**AVVERTENZA! Spegnere sempre il motore prima di eseguire qualsiasi operazione sul gruppo di taglio. Questo infatti continua a ruotare anche quando l'acceleratore viene rilasciato. Accertarsi che il gruppo di taglio sia completamente fermo e staccare il cavo dalla candela prima d'iniziare qualunque operazione.**

## Specifiche relative a lama e catena

Quando il gruppo di taglio in dotazione alla vostra macchina è usurato o danneggiato e dev'essere sostituito, usare esclusivamente i tipi di lama e catena da noi raccomandati.

### Lama

- Lunghezza (pollici/cm)

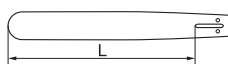

- Numero di denti nella rotella di punta (T). Numero basso = raggio della rotella piccolo = minore tendenza al contraccolpo.



- Partitura della catena (pollici). La rotella di punta della lama e l'ingranaggio di trascinamento della catena devono essere adeguati alla distanza tra le maglie di trascinamento.

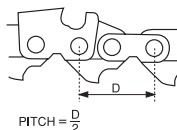

- Numero di maglie di trascinamento (pz). Ogni lunghezza di lama, unita alla partitura della catena e ai denti della rotella di punta, risulta in un preciso numero di maglie di trascinamento.



- Larghezza della guida della lama (pollici/mm). La larghezza della guida della lama deve essere adeguata alla larghezza delle maglie di trascinamento.



- Foro di lubrificazione della catena e foro del perno tendicatena.

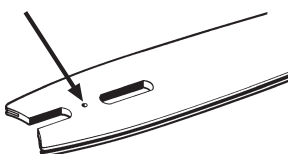

## Catena

- Partitura (pollici). (Distanza tra tre maglie divisa per due.)

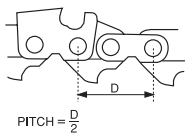

- Larghezza della maglia di trascinamento (mm/pollici)

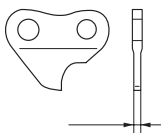

- Numero di maglie di trascinamento (pz)



## Affilatura della catena e controllo della profondità di taglio



**AVVERTENZA!** Se la catena non è affilata aumenta il rischio di contraccolpo!

### Generalità sull'affilatura della catena

- La catena deve essere sempre ben affilata. Se la catena non taglia senza dover premere la lama contro il legno e produce segatura molto fine, è segno che non è affilata bene. Se il taglio non produce segatura, la catena ha perso completamente il filo e nel tagliare polverizza il legno.
- Se la catena è affilata, avanza da sola nel legno e produce trucioli grossi e lunghi.

La parte tagliente della catena è costituita dalla maglia di taglio, con un dente (A) e una punta per la profondità di taglio (B). Il dislivello tra questi determina la profondità di taglio.

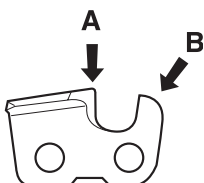

- Per l'affilatura del dente di taglio vanno considerate 5 misure.

#### 1 Angolo di affilatura

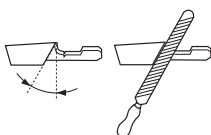

#### 2 Angolo di appoggio

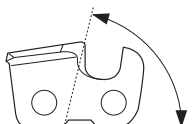

#### 3 Posizione della lima

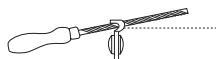

#### 4 Diametro della lima tonda

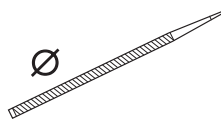

#### 5 Profondità di affilatura

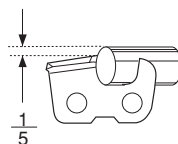

E' difficile affilare correttamente una catena senza gli strumenti necessari. Raccomandiamo perciò l'uso dei nostri blocchetti di riscontro. Essi garantiscono un'affilatura che riduce al minimo il contraccolpo e permette la massima capacità di taglio.

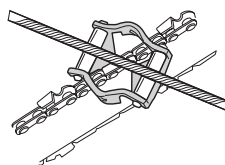

**AVVERTENZA!** Le seguenti deviazioni dalle istruzioni per l'affilatura aumentano considerevolmente la tendenza al contraccolpo della motosega:

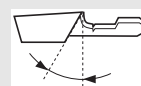

**Angolo di affilatura eccessivo**



**Angolo di affilatura insufficiente**



**Diametro della lima insufficiente**

### Affilatura dei denti



- Per ottenere una buona affilatura della catena servono un riscontro e una lima tonda.

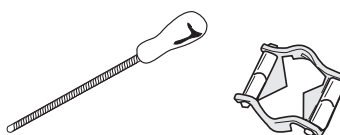

- Controllare che la catena sia ben tesa. In caso contrario la catena si muove lateralmente ed è più difficile ottenere una corretta affilatura.



# NORME DI SICUREZZA

- Affilare sempre il dente di taglio dall'interno verso l'esterno. Allentare la pressione sulla lima in fase di ritorno. Affilare prima tutti i denti di un lato della lama. Girare ed affilare poi i denti restanti sull'altro lato.

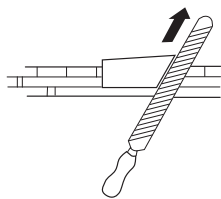

- Affilare facendo in modo che tutti i denti siano di uguale lunghezza. Quando il dente di taglio è di soli 4 mm (0,16"), la catena è usurata e va rottamata.

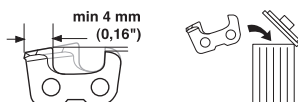

## Generalità sulla profondità di taglio



- Con l'affilatura dei denti diminuisce la profondità di taglio. Per mantenere la massima capacità di taglio è necessario abbassare il bordo del raschiatoio al livello consigliato.

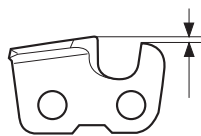

- Su un dente di taglio con riduzione del contraccolpo la parte anteriore della punta della profondità di taglio è stondata. È indispensabile mantenere questa configurazione dopo aver regolato la profondità di taglio.



- Si consiglia di usare la nostra dima di riscontro che fornisce la corretta profondità di taglio e permette di regolare anche la smussatura della punta.

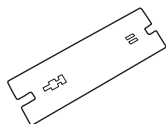

**AVVERTENZA! Una profondità di taglio eccessiva aumenta la propensione della catena al contraccolpo!**

## Regolazione della profondità di taglio



- Prima di controllare la profondità di taglio, la catena deve essere affilata. Si consiglia di effettuare questo controllo ogni tre affilature della catena. N.B! Questa raccomandazione presuppone che i denti siano stati sottoposti ad una affilatura normale.
- La regolazione della profondità di taglio viene effettuata con una lima piatta e una dima di riscontro.

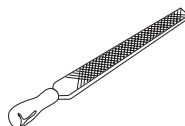

- Porre la dima sulla punta.

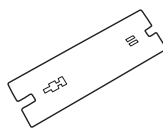

- Appoggiare la lima piatta sulla parte in eccesso della punta ed eliminare l'eccesso. L'operazione è conclusa quando la lima passa sulla dima senza incontrare resistenza.

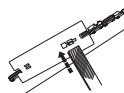

## Tensionamento della catena



**AVVERTENZA! Una catena troppo lente salta facilmente, e rappresenta motivo di pericolo in quanto può provocare lesioni gravi o mortali.**

- La lunghezza della catena aumenta con l'uso. È importante quindi regolare l'attrezzatura di taglio in seguito a cambiamenti del genere.
- Controllare spesso la tensione della catena, meglio se ad ogni occasione di rifornimento. N.B! Se la catena è nuova, richiede un periodo di rodaggio durante il quale va controllata più spesso.
- Tendere la catena il più possibile, ma in modo che possa essere facilmente fatta girare con la mano.

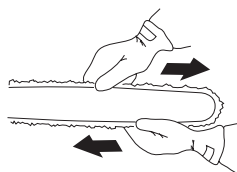

# NORME DI SICUREZZA

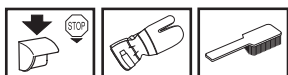

- 1 Allentare il dado della lama.

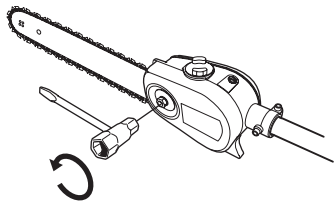

- 2 Sollevare la punta della lama e tirare la catena avvitando la vite del tendicatenina con l'utensile combinato. Tendere la catena fino a quando non rimane nella scanalatura intorno alla lama.

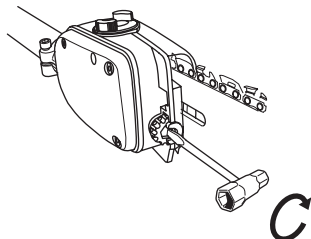

- 3 Stringere il dado della lama con la chiave combinata tenendo sollevata la punta della lama. Controllare che la catena possa essere fatta girare manualmente con facilità.

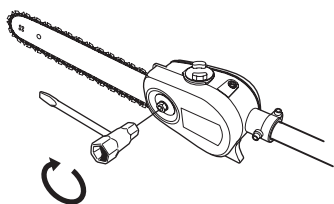

## Lubrificazione dell'attrezzatura di taglio



**AVVERTENZA! Una lubrificazione insufficiente dell'attrezzatura di taglio provoca la rottura della catena con gravi rischi di lesioni personali anche mortali.**

### Olio per catena

- L'olio per catena deve presentare una buona aderenza e buone proprietà di scorrimento, sia d'estate che d'inverno.
- In qualità di produttori di motoseghe abbiamo messo a punto un olio per catena ottimale e, grazie alla base vegetale, biodegradabile. Consigliamo l'utilizzo del nostro olio per assicurare la massima durata della motosega e tutelare l'ambiente.
- Qualora il nostro olio per catena non fosse disponibile, utilizzare un comune olio per catene.
- Nelle zone in cui non sono disponibili oli studiati appositamente per la lubrificazione della catena è possibile utilizzare olio per trasmissioni EP 90.
- **Non utilizzare mai oli esausti!** Questi oli sono nocivi per voi, la macchina e l'ambiente.

## Rifornimento dell'olio per catena



La pompa dell'olio è registrata in fabbrica per far fronte alla maggior parte delle necessità di lubrificazione. Un rifornimento d'olio completo ha una durata pari a circa la metà della durata di un rifornimento di benzina. Controllare quindi regolarmente la quantità d'olio nel serbatoio per evitare danni alla catena e alla lama che potrebbero venir causati da una mancata lubrificazione.

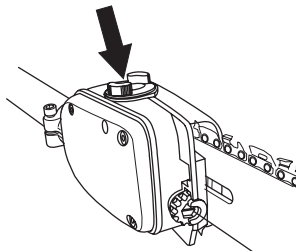

## Controllo della lubrificazione della catena

Controllare il funzionamento della lubrificazione ad ogni rifornimento.

Puntare la lama contro una superficie chiara, da una ventina di centimetri (8 pollici) di distanza. Dopo un minuto circa, a 3/4 di gas, la superficie dovrà presentare evidenti tracce d'olio.

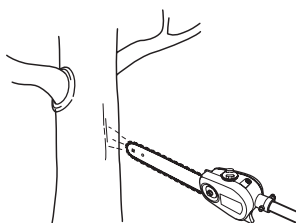

## Regolazione della lubrificazione della catena

In caso di operazioni su legname duro e secco può essere necessario aumentare la lubrificazione. Il flusso d'olio aumenta girando la vite di regolazione in senso antiorario. Ricordare che in questo modo il flusso d'olio aumenta, controllare quindi regolarmente la quantità d'olio nel serbatoio. Il flusso d'olio diminuisce girando la vite di regolazione in senso orario.

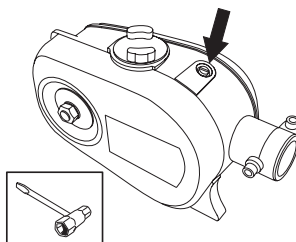

## Misure in caso di mancato funzionamento della lubrificazione:



- 1 Controllare che il canale di lubrificazione della lama non sia ostruito. Pulire se necessario.

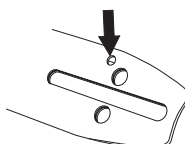

# NORME DI SICUREZZA

- Controllare che il canale di lubrificazione della scatola del cambio sia pulito. Pulire se necessario.
- Controllare che la rotella di punta della lama giri liberamente. Se la lubrificazione della catena non funziona nonostante gli interventi summenzionati contattare l'officina per l'assistenza.

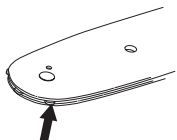

## Controllo dell'usura dell'attrezzatura di taglio

### Catena



Controllare giornalmente la catena, ed in particolare:

- Presenza di fratture o lesioni sui perni o sulle maglie.

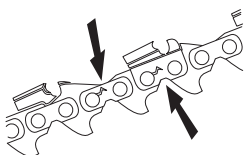

- Elasticità della catena.
- Usura inconsueta di maglie e denti.

Per riferimento usare una catena nuova.

Quando la lunghezza del dente di taglio è di soli 4 mm, sostituire la catena con una nuova.

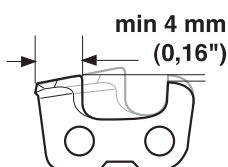

### Rotella di trascinamento della catena

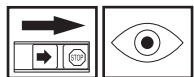

Controllare regolarmente il livello di usura della rotella di trascinamento. Sostituire se necessario.

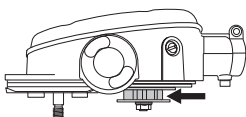

## Sistema di smorzamento delle vibrazioni



Controllare regolarmente che l'elemento antivibrazioni sia privo di incrinature. Controllare regolarmente lo stato d'usura degli ammortizzatori in gomma. Sostituire se necessario.

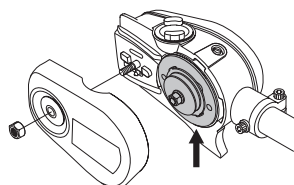

### Lama



Controllare con regolarità:

- La presenza di graffi sui lati della lama. Eliminare con una lima se necessario.
- Se la scanalatura della lama è usurata oltre il normale. Sostituire la lama se necessario.

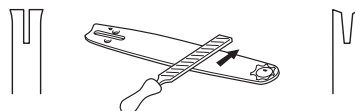

- Se la punta della lama è usurata irregolarmente. In caso di formazione di un "affossamento" alla fine della curvatura della punta, la catena non è correttamente tesa.

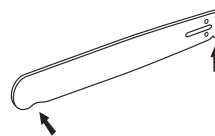

Per la massima durata girare la lama giornalmente.

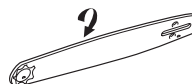

**AVVERTENZA!** Un gruppo di taglio inadeguato può aumentare il rischio d'infortuni.

## Norme di sicurezza per l'uso di motosega ad asta

**AVVERTENZA!** La macchina può provocare gravi lesioni personali. Leggere attentamente le norme di sicurezza. Apprendete l'uso corretto della macchina.

**AVVERTENZA!** Attrezzo tagliente. Non toccare l'attrezzo senza aver prima spento il motore.

N.B! Prima di usare la macchina, leggere per intero le istruzioni per l'uso e accertarsi di averne compreso il contenuto.



# NORME DI SICUREZZA

## Protezione personale

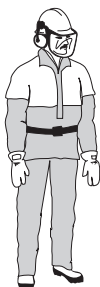

- Indossare sempre stivali e l'attrezzatura descritta alla voce Abbigliamento protettivo personale nel manuale delle istruzioni della macchina.
- Utilizzare sempre abiti da lavoro e pantaloni robusti.
- Non indossare mai abiti troppo ampi o gioielli.
- I capelli non devono scendere al di sotto delle spalle.

## Norme di sicurezza per l'ambiente circostante

- Non permettere che la macchina sia utilizzata da bambini.
- Accertarsi che nessuno si avvicini ad una distanza inferiore a 15 m durante il lavoro.
- Non consentire mai ad altri l'utilizzo della macchina senza accertarsi che abbiano capito il contenuto del manuale di istruzioni.
- Non lavorare mai su una scala, uno sgabello o in altra posizione sollevata da terra che non sia ben fissata.



## Norme di sicurezza durante il lavoro

- Lavorare sempre in posizione sicura e stabile.
- Tenere sempre la macchina con entrambe le mani. Tenere la macchina lateralmente rispetto al corpo.



- Usare la mano destra per manovrare l'acceleratore.
- Accertarsi che mani e piedi non tocchino il gruppo di taglio a motore acceso.
- Una volta spento il motore, tenere mani e piedi lontani dal gruppo di taglio fino al suo completo arresto.
- Fare attenzione ad eventuali ramoscelli che potrebbero venir lanciati in aria durante l'operazione.

- Appoggiare sempre la macchina a terra durante le pause.
- Esaminare l'oggetto di taglio per escludere la presenza di corpi estranei, quali cavi elettrici, insetti, animali ecc., oppure di elementi che potrebbero danneggiare il gruppo di taglio, ad esempio gli oggetti metallici.
- In caso di collisione con un oggetto o all'insorgere di vibrazioni fermare la macchina. Togliere il cavo di accensione dalla candela. Controllare che la macchina non presenti danni. Riparare eventualmente ogni danno riscontrato.
- Nel caso in cui un oggetto dovesse incastrarsi nel gruppo di taglio durante l'operazione spegnere il motore e arrestare la macchina completamente fino all'avvenuta pulizia del gruppo di taglio.

## Norme di sicurezza dopo il lavoro



- Quando la macchina non viene usata coprire sempre il gruppo di taglio con la protezione per il trasporto.
- Accertarsi sempre che il gruppo di taglio si sia fermato prima di eseguire pulizia, riparazioni o controlli. Staccare il cavo di accensione dalla candela.
- Usare sempre dei guanti robusti durante la riparazione del gruppo di taglio. Questo è molto tagliente e ci si può ferire molto facilmente.

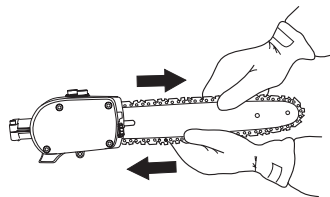

- Conservare la macchina fuori dalla portata dei bambini.
- Utilizzare esclusivamente ricambi originali per le riparazioni.

## Tecnica fondamentale di lavoro

- Per ottenere un equilibrio ottimale, tenere la macchina il più possibile vicina al corpo.



- Assicuratevi che la punta non tocchi il terreno.
- Non forzare l'operazione, procedere a velocità moderata, facendo in modo che tutti i rami vengano tagliati lasciando una superficie uniforme.
- Dopo ciascuna fase di lavoro decelerare il motore fino al regime minimo. Un esercizio prolungato a pieno regime senza carico può causare gravi danni al motore.
- Lavorare sempre a pieno gas.

# NORME DI SICUREZZA

- Lasciare andare il motore al minimo dopo ogni operazione. Un funzionamento prolungato a pieno gas può danneggiare gravemente la frizione centrifuga.



**AVVERTENZA! Non sostare mai sotto un ramo che sta per essere tagliato. Esiste il rischio di lesioni personali gravi, anche mortali.**

Osservare la massima prudenza se si lavora in prossimità di linee elettriche aeree. I rami che cadono potrebbero causare un corto circuito.



**AVVERTENZA! In caso di lavori in prossimità di linee aeree elettriche osservare le norme di sicurezza vigenti.**



**AVVERTENZA! Questa macchina non è isolata elettricamente. Se la macchina viene a trovarsi a contatto o nelle vicinanze di cavi conduttori di tensione si può incorrere in lesioni gravi o mortali. L'elettricità può essere condotta da un punto all'altro tramite un cosiddetto arco di tensione. Più la tensione è alta, maggiore è lo spazio attraverso il quale è possibile condurre l'elettricità. L'elettricità può anche essere condotta tramite rami o altri oggetti, particolarmente se bagnati. Mantenere sempre una distanza di almeno 10 m fra la macchina e il cavo conduttore di tensione e/ o l'oggetto che si trova a contatto con esso. Se siete obbligati a lavorare con una distanza di sicurezza inferiore, contattare sempre l'azienda distributrice dell'energia per assicurarvi che la tensione sia staccata al momento in cui date inizio al lavoro.**



**AVVERTENZA! La macchina ha un raggio di azione lungo. Accertarsi che non ci siano persone o animali in un raggio di 15 metri quando la macchina è in funzione.**

- Cercare la giusta posizione in relazione al ramo di modo che l'angolo di taglio sia possibilmente di 90°.

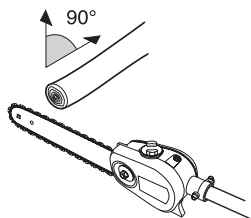

- Evitare di lavorare tenendo l'attrezzo diritto davanti a voi (come una canna da pesca) poiché in questo modo si avverte maggiormente il peso del gruppo di taglio.

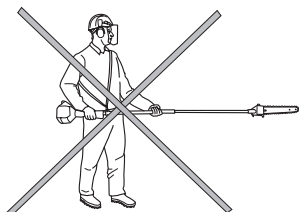

- Tagliare i rami più spessi in diverse sezioni per avere un maggior controllo sul luogo in cui andranno a cadere.

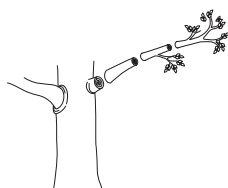

- Non tagliare mai la protuberanza vicina al fusto poiché essa accelera la cicatrizzazione e ostacola l'imputridimento!

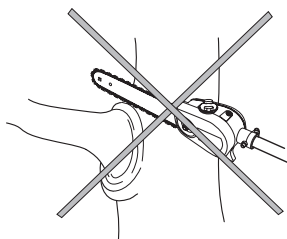

- Usare la faccia della testina di taglio per appoggiarvi al ramo durante l'operazione. In questo modo si evita che il gruppo di taglio "rimbalzi" sul ramo.

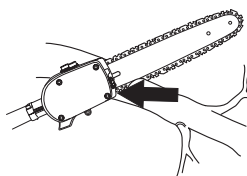

- Praticare un'incisione nella sezione inferiore del ramo prima di tagliarlo. In questo modo si evitano sbuccature della corteccia, che potrebbero danneggiare l'albero in modo permanente o difficilmente riparabile. L'incisione non deve avere una profondità superiore ad 1/3 dello spessore del ramo per evitare inceppature durante il taglio. Staccare sempre il gruppo di taglio dal ramo con la catena in movimento per evitare che il gruppo di taglio rimanga incastrato.

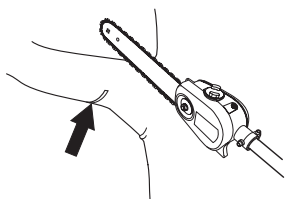

- Usare l'imbracatura per manovrare la macchina più facilmente e per distribuirne meglio il peso.
- Accertarsi di mantenere una posizione stabile e di poter lavorare senza venir disturbati da rami, pietre e alberi.



**AVVERTENZA! Non accelerare mai senza avere una visione totale del gruppo di taglio.**

# CHE COSA C'È?

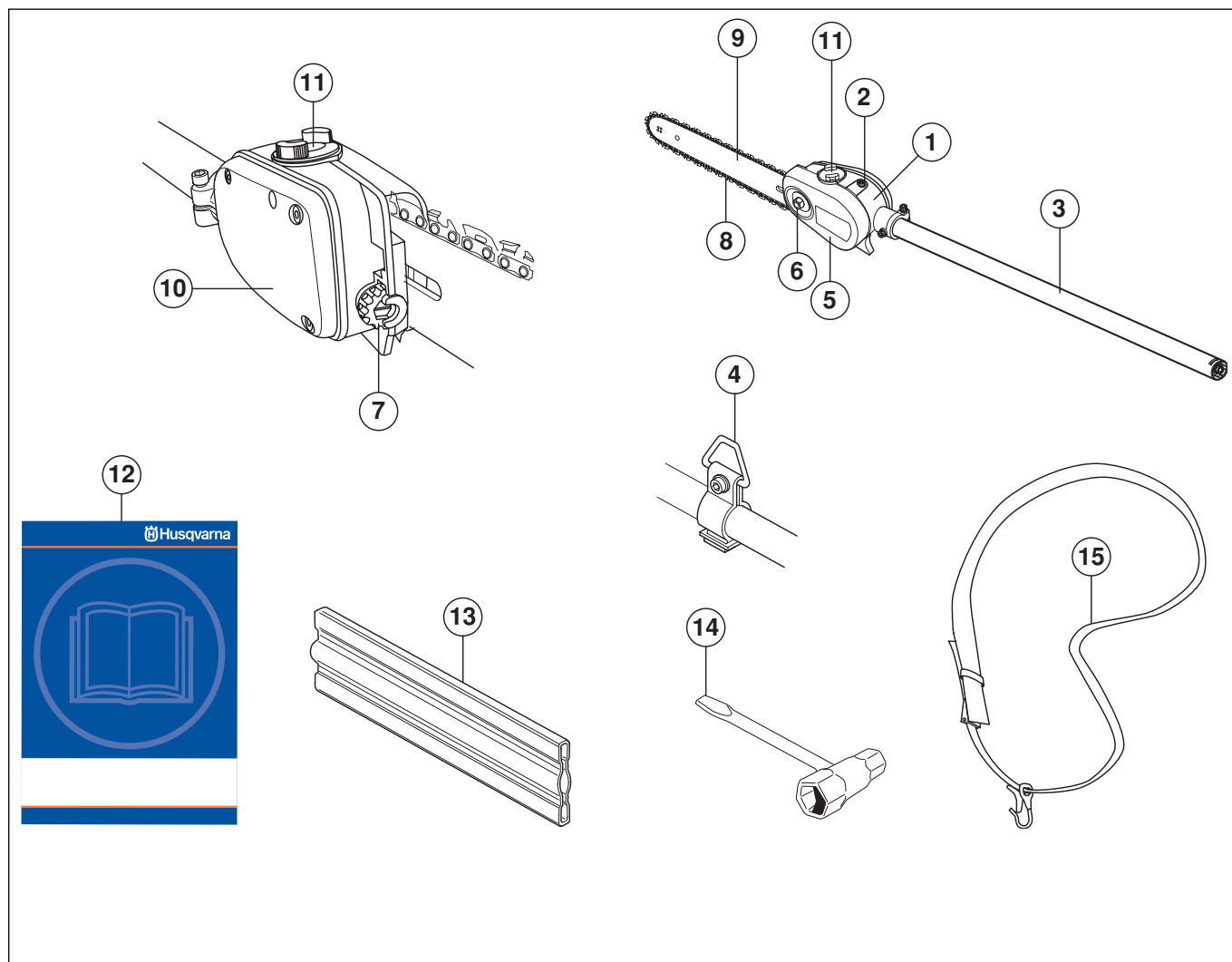

## Cosa c'è nell'accessorio motosega? (Accessorio motosega con albero cavo PA 1100)

- |   |   |    |                                   |
|---|---|----|-----------------------------------|
| 1 | Riduttore angolare                        | 9  | Lama                              |
| 2 | Vite di regolazione lubrificazione catena | 10 | Contenitore olio per catena       |
| 3 | Albero cavo (1100 mm)                     | 11 | Rifornimento dell'olio per catena |
| 4 | Gancio di sospensione imbracatura         | 12 | Istruzioni per l'uso              |
| 5 | Coperchio di protezione catena            | 13 | Protezione per trasporto          |
| 6 | Dado della lama                           | 14 | Chiave combinata                  |
| 7 | Vite tendicatena                          | 15 | Imbracatura                       |
| 8 | Catena                                    |    |                                   |

# CHE COSA C'È?

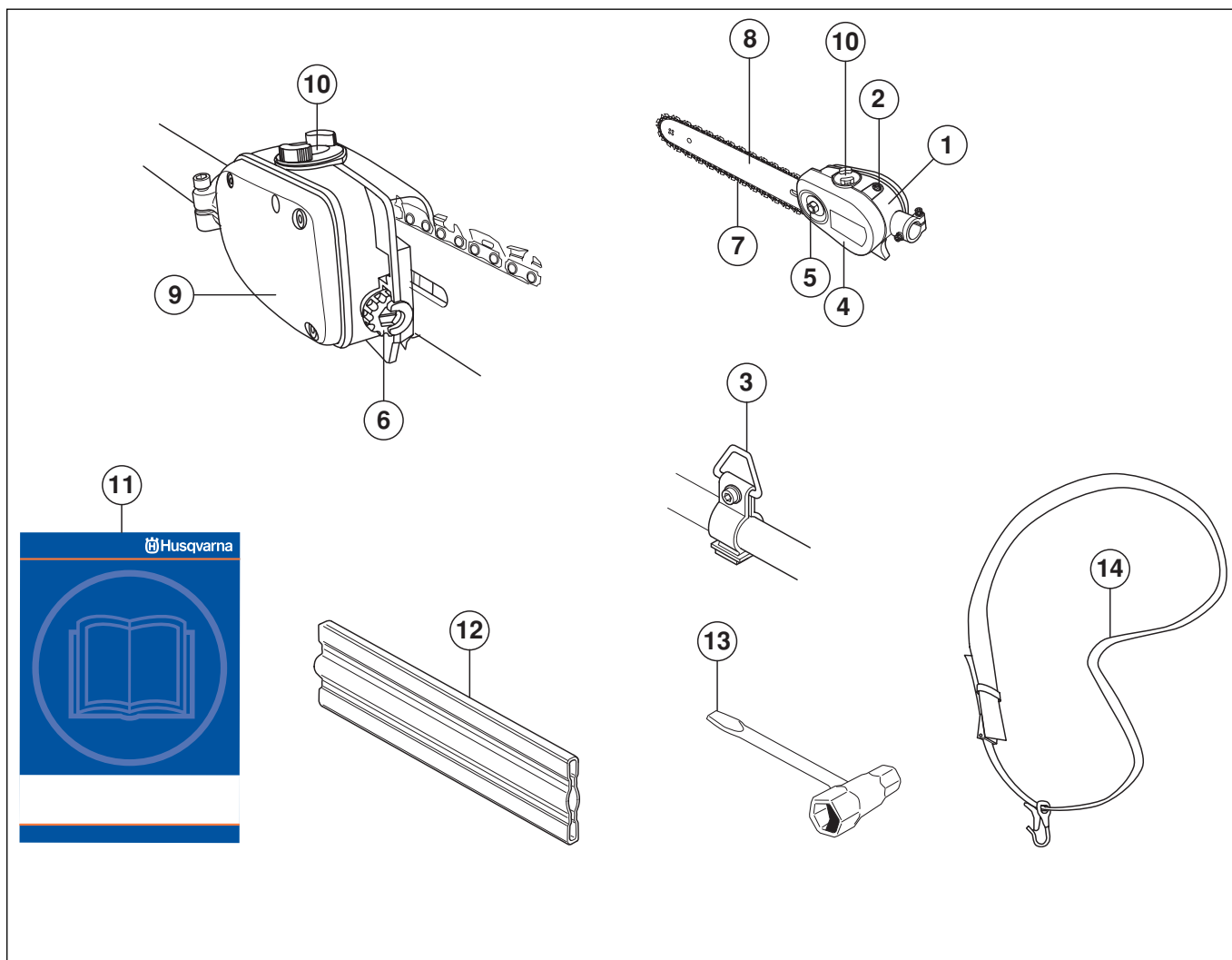

## Cosa c'è nell'accessorio motosega? (Accessorio motosega senza albero cavo PA)

- |   |   |    |                                   |
|---|---|----|-----------------------------------|
| 1 | Riduttore angolare                        | 8  | Lama                              |
| 2 | Vite di regolazione lubrificazione catena | 9  | Contenitore olio per catena       |
| 3 | Gancio di sospensione imbracatura         | 10 | Rifornimento dell'olio per catena |
| 4 | Coperchio di protezione catena            | 11 | Istruzioni per l'uso              |
| 5 | Dado della lama                           | 12 | Protezione per trasporto          |
| 6 | Vite tendicatena                          | 13 | Chiave combinata                  |
| 7 | Catena                                    | 14 | Imbracatura                       |

# MONTAGGIO

## Montaggio testina di taglio

(Accessorio motosega con albero cavo PA 1100)



- Montare la testina di taglio sull'albero cavo di modo che la vite (A) venga a trovarsi al centro rispetto al foro presente sull'albero cavo, come mostrato nella figura.

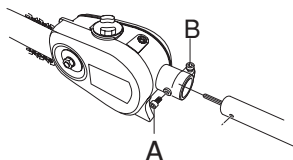

- Serrare la vite A.
- Serrare la vite B.

N.B! Accertarsi che l'albero di trasmissione sull'albero cavo combaci con l'incavo sulla testina.

## Montaggio testina di taglio

(Accessorio motosega senza albero cavo PA)



- Smontare il riduttore angolare dall'albero cavo.

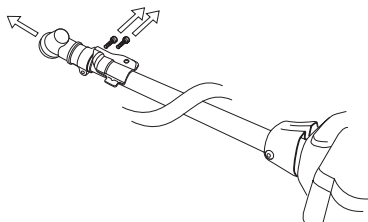

- Montare la testina di taglio sull'albero cavo

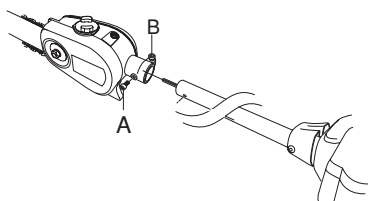

- Serrare la vite A.
- Serrare la vite B.

N.B! Accertarsi che l'albero di trasmissione sull'albero cavo combaci con l'incavo sulla testina.

## Montaggio di lama e catena

- Svitare il dado della lama e togliere il coperchio di protezione.
- Montare la lama sul relativo bullone. Situare la lama il più indietro possibile. Situare la catena sopra la ruota motrice e nella scanalatura della lama. Cominciare dalla parte superiore della lama.
- Controllare che il taglio dei denti sia rivolto in avanti, sul lato superiore della lama.
- Montare il coperchio e situare il perno tendicatena (A) nell'incavo della lama. Controllare che le maglie della catena prendano nella ruota motrice (B) e che la catena sia al posto giusto nella scanalatura della lama (C). Serrare con le dita il dado della lama.

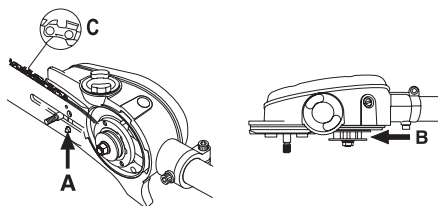

- Tendere la catena con la vite apposita e la chiave combinata avvitandola in senso orario. La tensione è corretta quando la catena rimane nella scanalatura intorno alla lama.

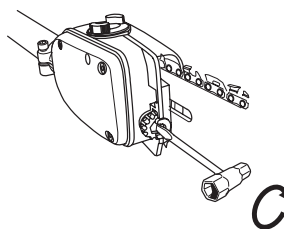

- La tensione è corretta quando la catena rimane nella scanalatura intorno alla lama ed è possibile farla scorrere con le dita, senza sforzo. Serrare a fondo i dadi con la chiave combinata tenendo sollevata la punta della lama.

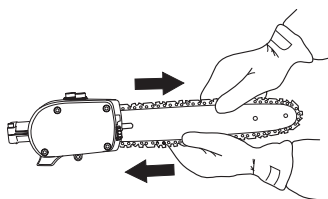

- Controllare spesso la tensione di una nuova catena fino al termine del rodaggio. Eseguire il controllo regolarmente. Una catena correttamente tesa significa migliori caratteristiche di taglio e lunga durata.

# MONTAGGIO

## Montaggio del gancio di sospensione



Il gancio di sospensione viene montato fra l'impugnatura posteriore e l'impugnatura ad anello. Situare il gancio in modo che la macchina sia ben bilanciata e risulti facile da manovrare.

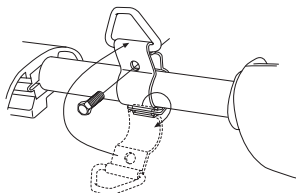

## Impostazione dell'imbracatura



Lavorando con la macchina usare sempre l'imbracatura per ottenere il massimo controllo sulla macchina e per ridurre il rischio di stanchezza alle braccia e alla schiena.

- Indossare l'imbracatura.
- Fissare la macchina al gancio di sospensione dell'imbracatura.
- Regolare la lunghezza dell'imbracatura facendo in modo che il gancio venga a trovarsi all'incirca all'altezza del fianco destro dell'operatore.



## Rabbocco dell'olio

- Aprire il tappo sulla sezione superiore della testina di taglio

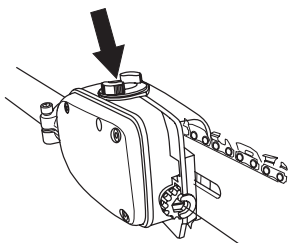

- Rabboccare con olio per catena Husqvarna.
- Richiudere il tappo.

## Controlli prima dell'avviamento



- Ispezionare l'area di lavoro. Rimuovere gli oggetti che potrebbero venir lanciati in aria.
- Controllare il gruppo di taglio. Non usare mai un gruppo di taglio smussato, rotto o danneggiato.
- Controllare che la macchina sia in perfette condizioni. Controllare che tutti i dadi e le viti siano ben serrati.
- Verificare che la catena sia lubrificata a sufficienza. Vedi istruzioni alla voce Lubrificazione del gruppo di taglio.
- Controllare che il gruppo di taglio si arresti sempre con il motore al minimo.
- Non utilizzare la macchina per scopi diversi da quelli previsti.
- Accertarsi che le impugnature ed i dispositivi di sicurezza siano in ordine. Non utilizzare mai la macchina se qualche parte manca oppure è stata sottoposta a modifiche non previste dalle specifiche tecniche.



# CARATTERISTICHE TECNICHE

## Caratteristiche tecniche

Caratteristiche tecniche	Accessorio motosega senza albero cavo PA	Accessorio motosega con albero cavo PA 1100
<b>Sistema di lubrificazione</b>		
Capacità serbatoio olio, litri	0,22	0,22
<b>Peso</b>		
Peso, escluso carburante, gruppo di taglio e protezione, kg	0,8	1,4
<b>Livelli di rumorosità</b>		
(vedi nota 1)		
Livello di pressione acustica equivalente, rispetto all'udito dell'operatore, misurato in base alle norme EN ISO 11680-1, dB(A)	95	96
Livello di intensità acustica equivalente, rispetto all'udito dell'operatore, misurato in base alle norme EN ISO 11680-1 e ISO 10884, dB(A)	106	106
<b>Livelli di vibrazioni</b>		
Livello di vibrazioni del munbrio, misurato in base alle norme EN ISO 11680-1, m/s <sup>2</sup>		
A minimo, impugnatura posteriore/anteriore.:	1,0/3,0	1,2/2,3
Fuori giri, impugnatura posteriore/anteriore:	5,5/3,6	6,0/5,5

Nota 1: Il livello di pressione acustica equivalente è calcolato come la quantità di energia media ponderata dei livelli di pressione acustica a diverse condizioni di esercizio nel rispetto della seguente ripartizione temporale: 1/2 al minimo e 1/2 al massimo regime.

## Combinazioni di lama e catena

Combinazioni omologate CE.

Lunghezza, pollici	Lama		Massimo numero di denti della rotella di punta	Catena	
	Partitura, pollici				
10	3/8		7 T	Husqvarna S 36/Oregon 91 VG	
12	3/8		7 T		
10	3/8		7 T	Oregon 90SG	
12	3/8		7 T		

	Lama		inch/mm	inch/mm	°	°	°	inch/mm	inch/cm: dl
	PITCH = $\frac{D}{2}$	inch/mm							
91VG	3/8"	0,050"/1,3	5/32" /4,0	85°	30°	0°	0,025"/0,65	10"/25:40 12"/30:45	
S36	3/8"	0,050"/1,3	5/32" /4,0	85°	30°	0°	0,025"/0,65	10"/25:40 12"/30:45	
90SG	3/8"	0,028"/1,1	5/32" /4,0	85°	30°	0°	0,025"/0,65	10"/25:40 12"/30:45	

---

# CARATTERISTICHE TECNICHE

---

## Dichiarazione di conformità CE

### (Solo per l'Europa)

La Husqvarna AB, SE-561 82 Huskvarna, Svezia, tel +46-36-146500, dichiara con la presente che questo accessorio motosega a partire dai numeri di serie del 2002 in poi (l'anno viene evidenziato nel marchio di fabbrica ed è seguito da un numero di serie), è conforme alle disposizioni della DIRETTIVA DEL CONSIGLIO:

del 22 giugno 1998 "sulle macchine" **98/37/CE**, allegato IIA.

Sono state applicate le seguenti norme: **EN 292-2, EN ISO 11680-1**

Organo competente: **0404, l'SMP Svensk Maskinprovning AB**, Fyrisborgsgatan 3, SE-754 50 Uppsala, Svezia, ha eseguito il controllo-tipo CE in base alla direttiva sulle macchine (98/37/CE) articolo 8, punto 2c. Il certificato del controllo-tipo CEE, in base all'allegato VI, porta il numero: **404/02/858**

L'accessorio motosega consegnato corrisponde all'esemplare sottoposto al controllo-tipo CEE.

Huskvarna 3 gennaio 2002



Bo Andréasson, Responsabile ricerca e sviluppo



1140248-30



2004-02-04